

Sirpa Salo

Parisuhdeongelmat ja lasten
psyhykinen hyvinvointi:
kaksi tutkimusnäkökulmaa



Sirpa Salo

Parisuhdeongelmat ja lasten
psyyykinen hyvinvointi:
kaksi tutkimusnäkökulmaa

Esitetään Jyväskylän yliopiston yhteiskuntatieteellisen tiedekunnan suostumuksella
julkisesti tarkastettavaksi yliopiston Musica-rakennuksen salissa M103
marraskuun 4. päivänä 2011 kello 12.



JYVÄSKYLÄN YLIOPISTO

JYVÄSKYLÄ 2011

Parisuhdeongelmat ja lasten
psyhykinen hyvinvointi:
kaksi tutkimusnäkökulmaa

Sirpa Salo

Parisuhdeongelmat ja lasten
psyhykinen hyvinvointi:
kaksi tutkimusnäkökulmaa



JYVÄSKYLÄN YLIOPISTO

JYVÄSKYLÄ 2011

Editors

Aarno Laitila

Department of Psychology, University of Jyväskylä

Pekka Olsbo, Ville Korhakangas

Publishing Unit, University Library of Jyväskylä

URN:ISBN:978!951!39!4447!6
ISBN 978-951-39-4447-6 (PDF)

ISBN 978-951-39-4437-7 (nid.)
ISSN 0075-4625

Copyright © 2011, by University of Jyväskylä

Jyväskylä University Printing House, Jyväskylä 2011

ABSTRACT

Salo, Sirpa

Couples conflicts and children's mental wellbeing: two research approaches

Jyväskylä: University of Jyväskylä, 2011, 156 p.

(Jyväskylä Studies in Education, Psychology and Social Research

ISSN 0075-4625; 419)

ISBN 978-951-39-4437-7 (nid.)

ISBN 978-951-39-4447-6 (PDF)

The present study aims to yield insight into the features of family interaction that may have an impact on children's mental wellbeing, in order that the parents and therapists work together to address and resolve any psychological issues the children may experience. The interactions of 106 families undergoing family counselling were first explored in a quantitative study using mainly questionnaires. In addition, the interactions of nine families were examined qualitatively through tapes of conversations regarding couple therapy. The information yielded by the quantitative study examining the children's mental wellbeing and behaviours, as well as the aspects of couples conflicts, parenting styles, and parents' outlooks on the children's reactions to their problems, were deepened by the study of couples therapy. The quantitative study was analysed using multilevel modelling; and the taped couples therapy conversations were analysed using the case study method and the resources of discursive analysis.

The results of the quantitative study indicated that parental conflicts with the children present and violence between parents were the key factors connected to children's behavioural problems and to the decrease of social competence. The parental styles were also connected to children's psychological wellbeing; for example, a great amount of warmth in the parenting style of mothers increased children's levels of prosocial behaviour, and a high degree of behavioural control in the parenting style of fathers increased children's social skills. The children's psychological load, brought to bear through reacting to parental conflicts (e.g. worrying about problems between parents, acting as mediator in parents' conflicts, choosing sides, and withdrawal from the conflict) turned out to be connected to the parenting styles of mothers.

Analysis of couples therapy research data revealed that parents had difficulty noticing children's stressful reactions to problems between parents, even if the children exhibited serious symptoms. Typically only one of the children in the family actively reacts to the parental problems, which in turn allows the other children to keep out of parental problems. Discussion of the children in the context of couples therapy turned out to be a delicate subject; however, the use of genograms to illustrate childhood family interactions of the spouses made it easier. Parents realised when working with the genograms that both the constructive and problematic interactions they experienced in their childhood were recurrent in their present family relations.

Supporting parenthood in a couples therapy context promotes children's psychological wellbeing and can prevent or help the issues they may already have. The most important element in supporting parenthood is to create and maintain dialogue, which will enable parents to utilise their own resources.

Keywords: couples conflict, children's psychological wellbeing and psychological symptoms, parenting style, couples therapy, supporting parenthood, dialogue

Author's address	Sirpa Salo Ilveskuja 22 40400 Jyväskylä sirpa.salo@evl.fi
Supervisors	Professor Timo Ahonen Department of Psychology University of Jyväskylä Professor Kaisa Aunola Department of Psychology University of Jyväskylä Senior Assistant Aarno Laitila Department of Psychology University of Jyväskylä
Reviewers	Professor Jorma Piha Faculty of Medicine University of Turku PhD, docent Anna Rönkä School for Health and Social Studies JAMK, University of Applied Sciences
Opponent	Professor Jorma Piha Faculty of Medicine University of Turku

ESIPUHE

Aloittaessani kauan sitten psykologina silloisessa kasvatustieteiden neuvolatyössä, opin pian, että oirelevien lasten auttamiseksi tiivis yhteistyö vanhempien kanssa on mitä oleellisin asia. Työskennellessäni evankelis-luterilaisen kirkon perheasiain neuvottelukeskuksesta pariskuntien kanssa, olen ollut iloinen siitä ajatuksesta, että auttamalla puolisoita heidän ongelmissaan, autetaan välillisesti myös lapsia. Silti olen tullut työvuosieni aikana huolestuneeksi siitä, että lasten asiat jäävät pariskuntien kanssa työskennellessä liian vähälle huomiolle. Samalla olen tullut tietoiseksi siitä, että juuri kirkon perheneuvontatyön kautta on loistava mahdollisuus tavoittaa tuhansia psyykkisen hyvinvointinsa kautta riskiryhmässä olevia lapsia. Tämä huoli ja mahdollisuus saivat minut laajentamaan lisensiaatintyötäni väitöskirjatyöksi. Lisensiaatintyöni käsitteli vanhempien parisuhdeongelmien yhteyttä lasten käyttäytymisongelmiin ja psyykkiseen oireiluun. Väitöskirjatyössäni olen pyrkinyt tarkentamaan parisuhdeongelmien ja lasten psyykkisen hyvinvoinnin yhteyksiä sekä uutena näkökulmana tutkimaan mitä voidaan tehdä lasten hyvinvoinnin edistämiseksi työskentelemällä pelkästään vanhempien kanssa parisuhdekontekstissa. Osittain tämä väitöskirjatyö on myös yritys tutkia, arvioida ja selkiyttää sitä, mikä itselleni on noussut oleelliseksi ja tärkeäksi kaikessa tähän mennessä vuosien varrella oppimassani ja kokemassani. Silti rohkeuden toivoa, että tämä tutkimusmatka koituisi avuksi ja hyödyksi niin perheiden parissa työskenteleville kuin vanhemmille ja lapsillekin.

Minulle on suotu ilo tosi mukavista ihmisistä koostuneesta ohjausryhmästä. Lausun parhaimmat kiitokseni pääohjaajalleni professori Timo Ahoselle. Hänen ohjauksensa jo lisensiaatin työtä tehdessäni rohkaisi minua jatkamaan tutkimusta väitöskirjatyöhön. Tuen ja rohkaisun lisäksi sain häneltä monia hyviä ajatuksia tutkimustani koskien. Professori Kaisa Aunolaa kiitän ensinnäkin asiantuntevan avun antamisesta tilastollisissa menetelmissä. Lisäksi sain Kaisalta oppia asennetta lahjomattomaan tutkijantyön tarkkuuteen. Kaisa jaksoi olla myös innostava ja kannustava, kun oma luottamus tutkimuksen tekemiseen horjui. Yliassistentti Aarno Laitilalle kuuluu kiitos tutkimuksen laadullisen osan ohjaamisesta. Kysymyksillään Aarno taitavasti opasti haparoivan tutkijan laadullisen tutkimuksen saloihin. Syväällä tutkimuksen suossa rämpiessä Aarno lohdutti, että ei sen helppoa kuulu ollakaan. Huumori sävytti ohjausistuntojamme, mikä esti uppoutumasta hetteikköihin.

Ohjausryhmän ohella sain olla osallisena monitieteisessä psykoterapiatorikoulutusohjelmassa. Kiitän professori Jaakko Seikkulaa, professori Jarl Wahlströmiä ja lehtori Juha Holmaa asiantuntevasta perehdyttämisestä psykoterapiatutkimuksen tekemiseen. Samoin kiitän tohtoriopiskelutovereitani monista hyvistä kommentteista ja kannanotoista tutkimustani koskien. Sitä paitsi seminaareissa oli niin kivaa, että jään kaipaamaan sitä, että sain vielä kerran nauttia opiskelijan roolista. Tutkimuksen esitarkastajia professori Jorma Pihaa ja dosentti Anna Rönkkää kiitän arvokkaista kommentteista. Lisäksi kiitän kielen-tarkastajia Taina Ruottista sekä julkaisukoordinaattori Pekka Olsbota ja julkai-

suamanuenssi Ville Korkiakangasta avusta väitöskirjani luettavaan asuun saattamisessa.

Tutkimusprosessin aikana olen saanut kannustusta ja tukea myös perheneuvojakollegoiltani erityisesti oman hiippakuntani alueella. Merkittävää on ollut myös entisen työtoverini Kirstin kiinnostus ja kannustus tutkimustani kohtaan sekä tutkijan murheiden ja ilojen jakaminen yhteisillä tutkijakahveilla Mariannan kanssa. Puolisoani, perhettäni ja sukuani kiitän paitsi tuesta myös siitä, että eläminen yhdessä kanssanne on antanut minulle mahdollisuuden ymmärtää monia asioita monista näkökulmista käsin. Tutkimusta tukivat apurahalla Haukkalan lastenpsykiatrinen säätiö ja Kirkon tutkimuskeskus.

E erityisen kiitoksen haluan lausua kaikille asiakkailleni, jotka osallistumisellaan mahdollistivat tutkimukseni syntymisen. Taivaan Isää kiitän siitä, että sain toteuttaa palvelutehtävääni myös tätä tutkimusta tekemällä.

Omistan tutkimuksen lastenlapsilleni Aatokselle, Onnille ja Joonatanille sekä kaikille kasvaville lapsille!

Jyväskylässä 9.9. 2011

Sirpa Salo

KUVIOT

KUVIO 1	Fiktiivinen sukupuoli	23
KUVIO 2	Monitasomalli lapsen psyykkiseen hyvinvointiin yhteydessä olevista tekijöistä (äidit)	58
KUVIO 3	Monitasomalli lapsen psyykkiseen hyvinvointiin yhteydessä olevista tekijöistä: lasten reagoititapojen vanhempien ongelmiin yhteys lasten hyvinvointimuuttujiin, perheiden sisäinen vaihtelu (äidit).....	59
KUVIO 4	Monitasomalli lapsen psyykkiseen hyvinvointiin yhteydessä olevista tekijöistä (isät).....	63

TAULUKOT

TAULUKKO 1	Tutkittavat	35
TAULUKKO 2	Vahvuuksien ja vaikeuksien kyselylomakkeen hyvinvointidimensiot.....	39
TAULUKKO 3	Vanhempien taustatiedot	40
TAULUKKO 4	Lasten taustatiedot	41
TAULUKKO 5	Vanhempien ongelmia kuvaavat muuttujat.....	42
TAULUKKO 6	Lasten (n = 201) oireilu äitien arvioinnin perusteella.....	54
TAULUKKO 7	Vanhempien ongelmat ja niiden esiintyvyys ja vakavuusaste sekä perhe- (n = 106) että lapsikohtaisesti (n = 207)	54
TAULUKKO 8	Äitien ja isien kasvatustyyliin muuttujat verrattuna normiaineistoon.....	55
TAULUKKO 9	Lasten hyvinvointimuuttujien sisäkorrelaatiot (ICC) ja niiden vaihtelu perheiden sisällä ja perheiden välillä (äidit)	56
TAULUKKO 10	Lasten reagoititapojen vanhempien ongelmiin sisäkorrelaatiot (ICC) ja niiden vaihtelu perheiden sisällä ja perheiden välillä (äidit)	56
TAULUKKO 11	Lasten taustamuuttujien sisäkorrelaatiot (ICC) ja niiden vaihtelu perheiden sisällä ja perheiden välillä (äidit ja isät)	57
TAULUKKO 12	Lasten taustamuuttujien ja lasten hyvinvointimuuttujien väliset korrelaatiot (äidit), liite 2	151
TAULUKKO 13	Lasten hyvinvointimuuttujien keskinäiset korrelaatiot (äidit), liite 2.....	151
TAULUKKO 14	Vanhempien ongelmamuuttujien ja vanhempien taustamuuttujien väliset korrelaatiot (äidit), liite 3.....	152
TAULUKKO 15	Vanhempien ongelmamuuttujien keskinäiset korrelaatiot (äidit), liite 3.....	152

TAULUKKO 16	Vanhempien ongelmamuuttujien ja kasvatustyyli- muuttujien väliset korrelaatiot (äidit), liite 3.....	152
TAULUKKO 17	Vanhempien kasvatustyylimuuttujien ja vanhempien taustamuuttujien väliset korrelaatiot (äidit), liite 3	153
TAULUKKO 18	Vanhempien ongelmamuuttujien ja lasten hyvinvointimuuttujien väliset korrelaatiot (äidit), liite 3	153
TAULUKKO 19	Vanhempien kasvatustyylimuuttujien ja lasten hyvinvointimuuttujien väliset korrelaatiot (äidit), liite 3	153
TAULUKKO 20	Lasten taustamuuttujien ja lasten hyvinvointimuuttujien väliset korrelaatiot (äidit), liite 3	153
TAULUKKO 21	Yhteenveto tilastollisesti merkitsevistä lasten reagointi- tapojen ja äitien kasvatustyylien yhdysvaikutuksista	60
TAULUKKO 22	Lasten hyvinvointimuuttujien sisäkorrelaatiot (ICC) ja niiden vaihtelu perheiden sisällä ja perheiden välillä (isät)	62
TAULUKKO 23	Lasten taustamuuttujien ja lasten hyvinvointimuuttujien väliset korrelaatiot (isät), liite 4	154
TAULUKKO 24	Lasten hyvinvointimuuttujien keskinäiset korrelaatiot (isät), liite 4.....	154
TAULUKKO 25	Vanhempien ongelmamuuttujien ja vanhempien taustamuuttujien väliset korrelaatiot (isät), liite 5	155
TAULUKKO 26	Vanhempien ongelmamuuttujien keskinäiset korrelaatiot (isät), liite 5.....	155
TAULUKKO 27	Vanhempien ongelmamuuttujien ja kasvatustyyli- muuttujien väliset korrelaatiot (isät), liite 5.....	155
TAULUKKO 28	Vanhempien kasvatustyylimuuttujien ja vanhempien taustamuuttujien väliset korrelaatiot (isät), liite 5	156
TAULUKKO 29	Vanhempien ongelmamuuttujien ja lasten hyvinvointimuuttujien väliset korrelaatiot (isät), liite 5	156
TAULUKKO 30	Vanhempien kasvatustyylimuuttujien ja lasten hyvinvointimuuttujien väliset korrelaatiot (isät), liite 5	156
TAULUKKO 31	Lasten taustamuuttujien ja lasten hyvinvointimuuttujien väliset korrelaatiot (isät), liite 5	156

SISÄLLYS

ABSTRACT

ESIPUHE

KUVIOT JA TAULUKOT

SISÄLLYS

1	JOHDANTO.....	13
1.1	Vanhemmuuden merkitys lapsen sosiaalisen kehityksen ja psykkisen hyvinvoinnin kannalta.....	15
1.2	Kasvatustyylien yhteys lasten psyykkiseen hyvinvointiin	17
1.3	Vuorovaikutusmallien toistuminen sukupolvesta toiseen.....	21
1.4	Parisuhdeongelmien yhteydet lasten psyykkiseen hyvinvointiin ja vanhemmuuteen	25
1.5	Parisuhdeongelmien ja lasten ongelmien välisen yhteyden teoreettisia malleja	27
1.6	Vanhempien riitelyn vaikutus lapseen	28
1.7	Lasten psyykkiseen hyvinvointiin vaikuttavia muita tekijöitä.....	30
2	TUTKIMUKSEN TAVOITE JA TUTKIMUSONGELMAT	31
3	AINEISTO JA MENETELMÄT	33
3.1	Tutkimusasetelma ja tutkimuksen toteuttaminen	33
3.2	Tutkittavat.....	34
3.3	Tiedon keräämisen menetelmät.....	35
3.3.1	Kyselytutkimuksen tiedon keräämisen menetelmät.....	35
3.3.2	Pariterapiatutkimuksen tiedon keräämisen menetelmät	36
3.4	Käytetyt muuttujat	37
3.4.1	Kyselytutkimuksessa käytetyt muuttujat.....	37
3.4.1.1	Selitettävät eli lasten hyvinvointia koskevat muuttujat ..	38
3.4.1.2	Selittävät muuttujat.....	40
3.4.2	Pariterapiatutkimuksen tutkimusmateriaalin kuvaus.....	44
3.5	Tietojen analysoinnin menetelmät	44
3.5.1	Kyselytutkimuksen tietojen analysoinnin menetelmät	44
3.5.2	Pariterapiatutkimuksen tietojen analysoinnin menetelmät	46
3.6	Analyysin luotettavuuden arviointi.....	48
3.6.1	Kyselytutkimuksen analyysin luotettavuus.....	48
3.6.2	Pariterapiatutkimuksen analyysin luotettavuus	49
4	TULOKSET JA TULOSTEN TARKASTELU	53
4.1	Kyselytutkimuksen tulokset	53
4.1.1	Lasten psyykinen hyvinvointi perheissä, joissa vanhemmilla oli parisuhdeongelmia tai erotilanne	53
4.1.2	Lasten psyykkiseen hyvinvointiin ja oireiluun yhteydessä olevat tekijät	54

4.1.2.1	Lasten psyykkistä hyvinvointia selittävät tekijät äitien havaintojen perusteella	55
4.1.2.2	Lasten psyykkistä hyvinvointia selittävät tekijät isien havaintojen perusteella.....	61
4.1.3	Yhteenveto kyselytutkimuksen keskeisistä tuloksista.....	63
4.2	Pariterapiatutkimuksen tulokset	66
4.2.2	Vanhempien ja terapeutin vanhemmuuskysymyksistä puhumisen erot.....	66
4.2.2.1	Terapeutin aloitteet lapsista puhumiselle.....	66
4.2.2.2	Vanhempien aloitteet lapsista puhumiselle	70
4.2.2.3	Yhteenveto vanhemmuuskysymyksistä puhumisen erilaisuudesta	75
4.2.3	Lasten ja vanhempien välisten vuorovaikutussuhteiden representoituminen	76
4.2.3.1	Lapsen aktiiviset reagoitavat	77
4.2.3.2	Vetäytyminen reagoitavana vanhempien ongelmiin.....	84
4.2.3.3	Yhteenveto lasten ja vanhempien välisten vuorovaikutussuhteiden representoitumisesta pariterapiakeskusteluissa	88
4.2.4	Monisukupolviset vuorovaikutusmallit sukupuutyöskentelyssä	89
4.2.4.1	Lapsen aktiiviset reagoitavat puolisoiden oman lapsuuden ajan vuorovaikutusmallien valossa.....	90
4.2.4.2	Vetäytyminen lapsen reagoitavana puolisoiden oman lapsuuden ajan vuorovaikutusmallien valossa.....	98
4.2.4.3	Yhteenveto puolisoiden lapsuuden perheiden vuorovaikutusmallien representoitumisesta sukupuutyöskentelyssä	101
4.2.5	Lasten ja vanhempien välisten vuorovaikutussuhteiden muuttuminen pariterapiakeskustelujen aikana.....	102
4.2.5.1	Muutosprosessin ambivalenttisuus ja muutoksen tukemisen terapeutilta edellyttämä tasapainoilu	103
4.2.5.2	Vahvuuksiin ja myönteisiin asioihin keskittyminen muutoksen edistäjänä	105
4.2.5.3	Muutoksen monet puolet	107
4.2.5.4	Kun muutosta ei synny.....	110
4.2.5.5	Yhteenveto pariterapiakeskustelujen perusteella havaituista muutoksista lasten ja vanhempien välisissä vuorovaikutussuhteissa.....	113
5	POHDINTA	115
5.1	Lasten psyykkinen hyvinvointi perheissä, joissa vanhemmilla oli parisuhdeongelmia tai erotilanne	115
5.2	Vanhempien riitelyn vaikutus lapsiin	116

5.3	Lasten hyvinvointi ja lasten reagoitavat vanhempien ongelmiin	117
5.4	Kasvatustyylien yhteys lasten psyykkiseen hyvinvointiin	118
5.5	Kasvatustyylien ja lasten reagoitapojen yhdysvaikutukset lasten psyykkisiin ongelmiin	119
5.6	Vanhemmuuskysymysten puheeksi ottamisen haasteet pariterapiassa	122
5.7	Lasten ja vanhempien välisten vuorovaikutussuhteiden representoituminen pariterapiakeskusteluissa	125
5.8	Puolisoiden lapsuuden perheiden vuorovaikutusmallien tarkastelu apuna lasten puheeksi ottamisessa pariterapiassa.....	127
5.9	Lasten psyykkisen hyvinvoinnin edistäminen pariterapiassa.....	129
5.10	Tutkimuksen vahvuudet, rajoitteet ja jatkotutkimusaiheet	132
5.11	Tutkimuksen merkitys ja käytännön johtopäätökset	135
SUMMARY		137
LÄHTEET		139
LIITTEET.....		149

1 JOHDANTO

Suomessa suuri osa lapsista voi hyvin, mutta toisaalta on enenevässä määrin lapsia ja nuoria, joiden psyykinen pahoinvointi ilmenee vakavana oireiluna. Siksi on pysähdyttävä miettimään, mitä voidaan tehdä lasten ja nuorten psyykkisen hyvinvoinnin turvaamiseksi.

Hyvinvoinnin perusta luodaan kodin ihmissuhteissa, ja juuri suotuisissa kotiooloissa lapsi omaksuu sosiaalisesti vastuullista käyttäytymistä. Säännöllisen ja turvallisen perhe-elämän seurauksena lapsesta varttuu hyvinvoiva nuori ja aikuinen, joka kokee elämän tarkoitukselliseksi ja tavoitteelliseksi. Hänellä on lämpimiä ihmissuhteita ja tunne kuulumisesta yhteisöön. (Pulkkinen, 2002a, 2009.) Lapsen kannalta tasapainoista ja turvallista kasvamista kodin piirissä vaarantavat kuitenkin monet sekä yksilölliset että yhteiskunnallisesta tilanteesta kumpuavat tekijät, jotka vaikuttavat perhe-elämään ja vanhemmuuteen. Tällaisia ovat esimerkiksi vanhempien alkoholin käyttö, perheiden hajoaminen, väkivalta, vanhempien lapsilleen antaman ajan niukkuus ja perheyhteyden vähäisyys (Pulkkinen, 2002a, 2009).

Yhtenä keinona suojella lapsia perheissä esiintyviltä ongelmilta on yhä useammin jouduttu käyttämään lasten sijoittamista kodin ulkopuolelle. Sijoitettujen lasten ja nuorten määrä on koko 2000-luvun ajan kasvanut 3–5 prosenttia vuosittain. Vaikka sijoitusten määrä kääntyi lievään laskuun vuoteen 2008 verrattuna, oli vuonna 2009 kodin ulkopuolelle sijoitettuna edelleen yli 16 000 lasta ja nuorta (Tilastoraportti 29/2010). Lasten, heidän vanhempiensa ja koko yhteiskunnan kannalta olisi tärkeää, että lasten psyykkistä hyvinvointia edistettäisiin sijoitusten ja korjaavan mielenterveystyön sijasta ennen kaikkea tukemalla vanhemmuutta ja syventämällä ymmärrystä siitä, millaiset tekijät voivat uhata lasten turvallisuuden tunnetta.

Avio- ja avoerojen määrä on pysynyt Suomessa jatkuvasti korkeana kansainvälisessä vertailussa. Tämä merkitsee sitä, että monissa perheissä lapset elävät jo ennen vanhempiensa eroamista vuorovaikutusverkostossa, jota sävyttävät vanhempien ristiriidat. Monissa tutkimuksissa on todettu, että jopa suuri osa psyykkisistä oireista, joita lapsilla voidaan vanhempien eroamisen jälkeen todeta, ovat seurausta nimenomaan eroa edeltäneestä vaikeasta parisuhteesta (Buehler,

Krishnakumar, Stone, Anthony, Pemberton & Gerard, 1998; Emery, 1982; Kelly, 2000; Kline, Johnston & Tschann, 1991; Salo, 2007). Parisuhdeongelmat ovat siten tutkitusti merkittävä lasten psyykkistä hyvinvointia uhkaava riskitekijä. Siksi tarvitaan lisää tutkimustietoa siitä, millaiset vanhempien parisuhdeongelmiin liittyvät tekijät altistavat lasta vanhempien vaikeuksille, ja millaisiin asioihin interventioita kohdistamalla voidaan tukea lasten hyvinvointia.

Suomen evankelis-luterilaisessa kirkossa on 43 perheasiain neuvottelukeskusta, joissa tehdään vuosittain työtä tuhansien pariskuntien kanssa etsien helpotusta ja ratkaisuja parisuhdeongelmiin. Suurin osa kirkon perheneuvontaan hakeutuvista pariskunnista elää parhaillaan perhevaihetta, jossa on erikäisiä lapsia. Työmuodon kautta on siten erinomainen mahdollisuus tavoittaa myös tuhansia psyykkisen hyvinvointinsa suhteen riskiryhmässä olevia lapsia. Jo pariterapiatyön avulla, keskittyttäessä puolisoitten keskinäisiin vaikeuksiin, tuetaan välillisesti perheiden lasten hyvinvointia. Vanhempien ongelmiin ei kuitenkaan aina löydy pysyvää ratkaisua, ja toisinaan ongelmien helpottuminen voi viedä nopeasti kasvavan lapsen kasvu- ja kehitystarpeiden kannalta liian paljon aikaa. Parisuhdeongelmissa ei myöskään ole kyse vain puolisoitten välisestä, muusta perheestä erillään olevasta vuorovaikutuksen alueesta, vaan perheenjäsenet elävät yhteisessä vuorovaikutusverkostossa, jossa jokaisen perheenjäsenen hyvin- ja pahoinvointi heijastuu toisiin. Kirkon perheneuvontatyötä käsittelevässä tutkimuksessaan Ruotsalainen (2002) huomasi, että vaikka tutkimukseen osallistuneet perheneuvojat olivat perheterapeutteja, he eivät varsinaisesti hahmottaneet perhettä kokonaisuutena, vaan keskittyivät lähes yksinomaan parisuhteen alasysteemiin. Tästä seurasi esimerkiksi se, että lapsen merkitystä perheen jäsenenä ja sen kriisitilanteissa ei juurikaan pohdittu. Vaikka muutosta lapsen merkityksen huomioimisessa kirkon perheneuvontatyössä on jo tapahtunut, vaihtoehtoisten työtapojen kartoitus lasten osalta on edelleen yksi perheneuvonnan hermeneuttinen haaste, vaikka se ei johtaisikaan radikaaleihin muutoksiin toiminnassa, kuten Ruotsalainen jo aiemmin totesi.

Viime vuosina on perheiden kanssa tehtävässä työssä painotettu lasten ongelmiin varhaisen puuttumisen lisäksi lapsilähtöisyyttä ja kiinnitetty huomiota lasten oman äänen kuuluville saamiseen. Perheterapian ja muunkaan lapsiperheiden kanssa tehtävän työn toteuttamiseksi lapsikeskeisesti, ei Pirttimaan (2006) kokemuksen mukaan riitä vain se, että lapsi on mukana. Perheterapiassa työskennellään valtaosaksi kielen välityksellä, mutta lasta ei tavoiteta yksin sen avulla. Lapsen näkemyksen ja toimintatavan aito ymmärtäminen vaatii aikuiselta oman näkökulman muuttamista ja vaihtoehtoisten ilmaisutapojen mahdollisuutta, painottaa Pirttimaa. Suomen evankelis-luterilaisen kirkon perheneuvonnassa ja muissa vastaavan kaltaisissa työmuodoissa, joissa keskitytään pääsääntöisesti parisuhdeongelmiin, työntekijät ovat kuitenkin useimmiten koulutautuneet työskentelemään erityisesti aikuisten kanssa. Siten herää kysymys miten näissä työmuodoissa, työskentelemällä enimmäkseen vain vanhempien kanssa, olisi mahdollista huomioida riittävästi myös lapset. Kysymystä pohiessa syntyi ajatus laajentaa tätä alun perin kyselyaineistoon perustuvaa tutkimusta tarkastelemaan, kuinka vanhemmuuskysymysten puheeksi ottami-

sella pariterapiatyön yhteydessä voi kartoittaa perheen lasten tilannetta, ja sitä millä tavoin erilaiset perheen vuorovaikutustekijät ovat yhteydessä lasten tilanteeseen, ja miten tätä kautta voi edistää lasten psyykkistä hyvinvointia.

Tutkimus sijoittuu kehityspsykologisen perhetutkimuksen ja terapiatutkimuksen välimaastoon. Tutkimuksen ensimmäisessä osassa kartoitetaan lasten psyykkistä hyvinvointia ja siihen vaikuttavia tekijöitä perheissä, joissa vanhemmilla on parisuhdeongelmia. Sen teoreettisena pohjana on kehitys- ja kasvatuspsykologinen vuorovaikutusta koskeva tutkimustieto, jonka ymmärtämistä voidaan pitää edellytyksenä sekä terapiatyölle että -tutkimukselle.

Toisen osan tutkimuskohteena ovat pariterapiatapaamiset, joissa myös lasten tilanne on puheena. Teoreettisena pohjana toisessa osassa on ensinnäkin sosiaalis-konstruktionistinen näkemys siitä, että tieto muodostuu kohtaamisessa (Berger & Luckman, 1995) ja yksilön persoonallinen toiminta muodostuu niissä keskustelukäytännöissä, jotka yksilöt keskenään toteuttavat (Wahlström, 1992). Toisena pohjana on yleinen systeemiteoria, jossa tutkitaan osista muodostuneita kokonaisuuksia ja osien dynaamista vuorovaikutusta (Aaltonen, 2008). Systeemisessä perheterapiassa perhe on ympäristöstä rajattu, osasysteemeistä muodostuva kokonaisuus. Osasysteemeillä on kaikilla erilaiset tehtävät ja pyrkimys säilyttää olemassaolonsa. Oleelliset osasysteemit perheessä ovat puoliso-, vanhemmuus- ja sisarusysteemit. Puolisoiden osasysteemi on perusta, ja etenkin puolisojen välisen suhteen mikä tahansa toimimattomuus kaikkua läpi koko perheen vuorovaikutuksen. (Goldenberg & Goldenberg, 1985.) Systeemisen ajattelun mukaan perheen vuorovaikutuksen kausaalisuus on kehämäistä (Aaltonen, 2008). Kehämäisyyden vuoksi jokaisen perheenjäsenen käyttäytymisen muutos voi heijastua toisiin. Täten voidaan ajatella, että jos vanhemmuuskysymysten työstäminen pariterapiassa tuo vanhemmille uusia havaintoja ja oivalluksia, ja sitä kautta muutoksia ajatteluun, nämä näkyvät perheessä myös lasten ja vanhempien välisen vuorovaikutuksen muutoksina.

Tämän väitöskirjatyön tavoitteena on tuoda tutkimustietoa parisuhdekriisissä oleville vanhemmille ja parisuhde- ja sovittelutyötä tekeville työntekijöille lasten psyykkistä hyvinvointia edistävästä ja heikentävistä tekijöistä perheissä, joissa vanhemmilla on parisuhdeongelmia. Näin sekä vanhemmat itse että työntekijät ja vanhemmat yhteistyössä voivat ennaltaehkäistä ja korjata lasten ja nuorten ongelmia.

1.1 Vanhemmuuden merkitys lapsen sosiaalisen kehityksen ja psyykkisen hyvinvoinnin kannalta

Bowlby (1940) oli ensimmäisiä tutkijoita, jotka ymmärsivät, että millään muilla tekijöillä ei ole niin kauaskantoisia vaikutuksia lapsen persoonallisuuden kehitykseen kuin hänen kokemuksillaan perheen vuorovaikutussuhteista. Jo ensimmäisistä elinkuukausista alkaen lapsi muodostaa malleja kiintymyssuhteestaan sekä isään että äitiin. Lapsen vuorovaikutussuhteita koskevat odotukset

tulevat perustumaan kotona muodostuneisiin malleihin myös kodin ulkopuoliossa elämässä. Sisäistetyt mallit vaikuttavat yksilön suunnitelmiin ja toimintaan vuorovaikutussuhteissa koko hänen loppuelämänsä ajan. (Bolwby, 1940, 1969, 1988). Bowlby (1969) painotti, että lapset, joilla on turvallinen varhainen kiintymyssuhde, ovat vähemmän alttiita kaikenlaiselle emotionaaliselle stressille, jota myöhempi elämä ja vuorovaikutussuhteet tuovat tullessaan.

Sittemmin myös neurobiologian tutkimustulokset ovat vahvistaneet varhaisen kehityksen merkittävyyden. Hoivaajan vastaanottavaisuus ja johdonmukaisuus vuorovaikutuksessa vauvan ensimmäisten elinkuukausien aikana ovat ratkaisevan tärkeitä terveen sosiaalisen ja emotionaalisen kehityksen kannalta (Clark, 2005). Kiinnittymisen biologisesti ohjautuva järjestelmä suuntaa lapsen kohti aikuisen järjestäytyneempää mieltä, jotta hän harjaantuisi tunteidensa säätelyssä ja oppisi tunnekommunikaation taidot. Tunnesäätelykokemukset varastoituvat varhain kypsyvään limbiseen kuorikerrokseen. Puolentoista vuoden ikään mennessä limbistä järjestelmää ohjaavat keskukset ovat kypsyneet niin, että lapsella on mahdollisuus säädellä itse tunteitaan ratkaisevasti aiempaa paremmin. (Mäkelä, 2002.)

Pulkkisen (1977, 1984) mukaan käyttäytymisen jatkuvuuden selityksiä ihmisessä voidaan hakea sekä synnyntäisestä temperamentista että ulkoisista tekijöistä, joiden kanssa yksilö on vuorovaikutuksessa. Ulkoisista tekijöistä Pulkkisen huomio on ollut erityisesti kotikasvatuksessa, johon hän sisällyttää kasvatuksellisten toimenpiteiden ohella avarasti ne kodin piirissä tarkoituksellisesti ja tarkoituksettomasti välittyvät vaikutteet, jotka suuntaavat lapsen kehitystä (Pulkinen, 1984). Kahdeksan vuoden ikään mennessä lapsen vuorovaikutustyyli on muotoutuneet sellaisiksi, että ne ennustavat lapsen sosiaalista kehitystä eteenpäin varsin luotettavasti, ja sosiaalisen käyttäytymisen piirteet jatkuvat myöhäisnuoruuteen (Pulkinen, 1981, 1996).

Vanhempien hyvä huolenpito on oleellisen tärkeä voimavaratekijä lapsen kasvuun ja kehitykselle (Pulkinen, 2002a). Jos vanhempien hyvä huolenpito puuttuu, se voi johtaa lasten ongelmakäyttäytymiseen. Lasten ongelmakäyttäytymisen katsotaan ilmenevän joko ulkoisesti tai sisäisesti. Ulkoinen ongelmakäyttäytyminen ilmenee toisiin ihmisiin suuntautuvina negatiivisina tunteina ja tulee esille toisiin kohdistuvana vihana, aggression ja frustraationa (Roeser, Eccles & Strobel, 1998). Ulkoisia käyttäytymisongelmia omaavien lasten itsehallintataidot ovat alikehittyneet, ja ne johtavat sitä kautta kontrolloimattomaan käyttäytymiseen (Cole, Zahn-Waxler, Fox, Usher & Welsh, 1996; Pulkinen, 1994). Lapsen sisäinen ongelmakäyttäytyminen tulee esille vetäytymisenä, pelokkuutena, estyneisyytenä ja ahdistuneisuutena (Eisenberg, Cumberland, Spinrad, Fabes, Shepard, Reiser, Murphy, Losoya & Guthrie, 2001; Roeser ym., 1998). Sisäisessä ongelmakäyttäytymisessä negatiiviset tunteet suuntautuvat toisten sijaan kohti itseä (Roeser ym., 1998). Sisäiset käyttäytymisongelmat ovat peräisin liian voimakkaaksi muotoutuneesta itsekontrollista (Cole ym., 1996). Sekä sisäinen että ulkoinen ongelmakäyttäytyminen ovat osoittautuneet melko pysyviksi käyttäytymismuodoiksi varhaisista kouluvuosista lähtien (Kovacs & Devlin, 1998; Pulkinen, 1977, 1981). Nämä molemmat käyttäytymismuodot

johtavat usein ongelmiin eri elämän alueilla, kuten koulussa ja kaverisuhteissa, ja ovat monesti ennustavina tekijöinä myös mielenterveysongelmille (Hinshaw, 1992; Roeser ym., 1998).

Runsas tutkimustieto siis todistaa, että hyvin toimiva vanhemmuus on yksi oleellisista lapsen tasapainoiseen kasvuun ja kehitykseen vaikuttavista tekijöistä. Siksi on selvää, että yhteiskunnassamme tulisi tukea vanhemmuutta kaikin mahdollisin keinoin. Lisäksi työmuodoissa, joissa tavalla taikka toisella työskennellään perheiden parissa, tulisi kiinnittää huomiota puutteellisen vanhemmuuden korjaamiseen. Suomessa jo kymmenen vuoden ajan käynnissä olleessa Toimiva lapsi & perhe -hankkeessa (Solantaus & Beardslee, 2001; Solantaus, 2005) on ollut tavoitteena, että kaikki vanhemmat, joilla on vakava sairaus tai psyykkisiä vaikeuksia, saavat tukea myös vanhemmuudelleen ja lapsilleen. Tähän samaan tavoitteeseen tulisi pyrkiä kaikilla eri sektoreilla tehtävässä perhe- ja parisuhdetyössä.

Seuraavaksi tarkastellaan lasten ja vanhempien väliseen vuorovaikutukseen yhteydessä olevia tekijöitä, joita on hyvä ymmärtää ja ottaa huomioon pyrittäessä tukemaan vanhemmuutta ja lasten psyykkistä hyvinvointia erilaisessa parisuhdetyössä.

1.2 Kasvatustyylien yhteys lasten psyykkiseen hyvinvointiin

Schmitt ja Piha (2008) korostavat, että vanhemmuutta tarkasteltaessa on tärkeää erottaa "vanhempana oleminen" (parenthood) "vanhempana toimimisesta" (parenting). "Vanhempana oleminen" on vanhemmaksi tuleminen myötä syntyvä ja kehittyvä mielentila. "Vanhempana toimiminen" tarkoittaa niitä vanhemman konkreettisia käyttäytymisentapoja, joilla hän suhtautuu lapseensa tämän kasvun ja kehityksen aikana. Vanhempana toimimisen tutkimuskentässä yhtenä suurena linjana on vanhemmuuden tyylitutkimus (parenting style) ja sen yhteys lapsen myönteiseen tai kielteiseen kehitykseen. (Schmitt & Piha, 2008.)

Aunolan (2005) mukaan vanhemman kasvatustyyllillä tarkoitetaan vanhemmalle ominaista asennetta ja tapaa olla vuorovaikutuksessa lapsensa kanssa. Kasvatustyyli ilmenee vanhemman kokonaisvaltaisena asennoitumisena, joka näkyy vuorovaikutuksessa jokapäiväisessä arkielämässä kauttaaltaan. Se kattaa laajasti eri tilanteet ja luo yleisen vuorovaikutusilmapiirin vanhemman ja lapsen välille. (Aunola, 2005; Darling & Steinberg, 1993; Mize & Pettit, 1997.) Kasvatustyyli luo pohjan muulle vanhemmuudelle, johon sisältyvät kasvatukseen liittyvät arvot, kasvatusasenteet, toiminnalliset aikomukset ja mieltymykset sekä havaittu toiminta tilanteissa (Aunola, 2005; Holden & Miller, 1999).

Kasvatustyyli eroaa siis konkreettisista kasvatuskäytännöistä, jotka on taas määritelty vanhemman strategiseksi toiminnaksi spesifien päämäärien saavuttamiseksi spesifeissä tilanteissa, esimerkiksi lapsen läksyjen tekoon puuttuminen ja rankaisumenettelyt (Aunola, 2005; Pomerantz & Eaton, 2001). Vanhempien kasvatustyylien niihin sisältyvine kasvatusasenteineen on osoitettu olevan suhteellisen pysyviä tapoja reagoida lasten käyttäytymiseen. Lasten toiminta ja

ominaisuudet eivät näy muokkaavan vanhempien kasvatustyyliä (Aunola & Nurmi, 2004).

Baumrindin (1966), kasvatustyyli tutkimuksen uranuurtajan, mukaan kasvatustyyliä voidaan nähdä erilaisina kontrollityypeinä, koska eri kasvatustyyliä edustavat vanhemmat eroavat toisistaan kontrollin määrän ja kontrollioimisstrategian suhteen. Maccoby ja Martin (1983) laajensivat Baumrindin teoriaa erottaen neljä erilaista kasvatustyyliä: auktoritatiivinen, autoritaarinen, saltiliva ja laiminlyövä vanhemmuus. Tässä vanhemmuuden nelikentässä kaksi vanhemmuuden dimensiota – kontrolloivuus ja lämpimyys, olivat erotteluvina tekijöinä.

Barber (1996) erotti vielä kontrolloivuus-dimensiostakin kaksi eri puolta: behavioraalisen kontrollin ja psykologisen kontrollin. Psykologinen kontrolli on vanhemman toimintaa, joka on tunkeilevaa ja manipuloi lapsen ajatuksia, tunteita ja kiintymyssuhdetta vanhempaan. Psykologinen kontrolli esiintyy esimerkiksi syyllistämisenä, manipulointina, mitätöintinä ja rakkauden epäämisinä. Kun behavioraalisen kontrollin tarkoitus on säädellä lapsen käyttäytymistä, psykologinen kontrolli vaikuttaa lapsen mieleen ja ”psykologiseen maailmaan”. Behavioraalisen kontrollin ja psykologisen kontrollin välinen oleellinen ero on siis kontrollin kohdentamisessa (Barber, Olsen & Shaglen, 1994). Behavioraalisen kontrollin on ajateltu saavan alkunsa vanhemman aktiivisesta pyrkimyksestä sosiaalista lastaan, kun taas psykologisen kontrollin ajatellaan lähtevän vanhemman sisäisestä tarpeesta suojella omaa ”psykologista valtaansa” vanhempi-lapsi-suhteessa.

Kasvatustyyliä koskevaan tutkimukseen oli edistystä se, että alettiin tutkia psykologisen kontrollin roolia ja se erotettiin erillisenä dimensiona behavioraalista kontrollista (Aunola ja Nurmi, 2006). Barberin ym. (1994) mukaan ihmisen kehitystä koskien on kaksi perustavaa oletusta, jotka oikeuttavat jaon psykologisen ja behavioraalisen kontrollin välillä. Ensinnäkin kehittyvä lapsi tarvitsee sopivassa määrin psykologista autonomiaa, jolloin lapsi oppii sosiaalisen vuorovaikutuksen kautta, että hän on toimiva, kompetentti yksilö, jolla on selkeä persoonallinen identiteetti. Toiseksi kehittyvä lapsi tarvitsee käyttäytymisensä tarkoituksenmukaista säätelyä, joka mahdollistaa sosiaalista vuorovaikutusta hallitsevien sääntöjen ja rakenteiden oppimisen. Nämä säännöt ja rakenteet on tärkeä tunnistaa ja niitä tulee noudattaa, jotta voi olla toimiva ja hyväksytty jäsen yhteiskunnassa. Sekä kehitysteoriat että lapsen kehitystä koskevat tutkimukset ovat osoittaneet autonomian ja itsehallinnan olevan lapsen kehityksessä erityisen merkittävässä asemassa (Barber ym., 1994; Pulkkinen, 1994).

Painopisteeksi vanhempien kasvatustyyliä koskevassa dimensionaalisesa lähestymistavassa onkin noussut kolmen dimension, kiintymyksen, behavioraalisen kontrollin ja psykologisen kontrollin merkityksen tutkiminen (Aunola, 2005). Kiintymys (vastaanottavaisuus, osallistuminen, tukeminen) viittaa vanhempien läheisyyteen lapsensa kanssa ja heidän vuorovaikutuksensa lämpimyyteen (Galambos, Barker & Almeida, 2003). Behavioraalinen kontrolli (lapsen kypsyystason mukaiset vaatimukset, valvonta, rajojen asettaminen) tarkoittaa lapsen käyttäytymisen säätelyä lujan ja johdonmukaisen kurin kautta (Bar-

ber, 1996; Galambos ym., 2003). Psykologinen kontrolli (rakkauden epääminen, syyllistäminen) viittaa vanhemman käyttämään lasten tunteisiin ja käyttäytymiseen suuntautuvaan kontrolliin psykologisia keinoja käyttämällä (Barber, 1996). Jokaisen näistä kolmesta kasvatustyyli dimensiosta on todettu olevan yhteydessä lasten ja nuorten ongelmakäyttäytymiseen, kiintymyksen ja behavioraalisen kontrollin positiivisesti ja psykologisen kontrollin negatiivisesti.

Behavioraalisen kontrollin suuren määrän on todettu olevan yhteydessä siihen, että lapsilla ja nuorilla on vain vähän ulkoisia käyttäytymisongelmia, kuten epäsosiaalista käyttäytymistä ja sopeutumisongelmia (Barber, 1996; Barber & Olsen, 1997; Eccles, Early, Frasier, Belansky & McCarthy, 1997; Pettit, Laird, Dodge, Bates & Criss, 2001) ja sen on katsottu edistävän käyttäytymisen itsehallintaa ja mukautumista sääntöihin (Metsäpelto & Pulkkinen, 2004; Pulkkinen, 1994). Liian vähäinen behavioraalinen kontrolli tai sen puuttuminen on puolestaan yhteydessä ulkoisten käyttäytymisongelmien kehittymiseen. Jos vanhemmat laiminlyövät rajojen asettamisen lapselle, lapsen itsehallinnan kehittyminen estyy. Lapsen vaikeus asettaa itse itselleen rajoja ja tavoitteita johtaa piittaamattomuuteen sääntöjen noudattamisessa ja sosiaalisesti rakentavassa käyttäytymisessä sekä impulsiiviseen, aggressiiviseen ja tottelemattomaan käyttäytymiseen. Voikin olla, että behavioraalisen kontrollin puuttuessa usein esiintyvällä acting out-käyttäytymisellä lapsi yrittää määrittää itselleen hyväksyttävän käyttäytymisen rajat tai löytää itselleen merkityksellisiä ihmissuhteita (Barber ym., 1994).

Tutkimukset psykologisen kontrollin yhteydestä lasten ja nuorten hyvinvointiin ja sopeutumiseen ovat osoittaneet johdonmukaisesti, että mitä enemmän vanhempien kasvatuksessa esiintyy psykologista kontrollia, sitä huonompi on lapsen itsetunto, minäkäsitys ja koulusuoriutuminen, ja sitä enemmän lapsella on sisäänpäin kääntynyttä oireilua, kuten masentuneisuutta ja ahdistuneisuutta (Barber, 1996). Psykologinen kontrolli aiheuttaa sisäisiä ongelmia, koska se ylläpitää lapsen psykologista riippuvuutta vanhemmastaan ja tämän hyväksynnästä, estäen näin lapsen yksilöllistymistä, itsemääräävyyttä ja itsenäistymistä (Barber, 1996; Maccoby & Martin, 1983).

Terve itsetunto ja itseilmaisuus vaativat kehittyäkseen paitsi läheisen suhteen vanhempaan, myös kokemuksen siitä, että on vapaa ilmaisemaan itseään, ajatuksiaan ja tunteitaan ilman hylätyksi ja torjutuksi tulemisen pelkoa (Barber & Buehler, 1996). Psykologista kontrollia käyttävä vanhempi kohdistaa lapseensa sosiaalisen paineen ajatella ja tuntea vanhemman toivomalla tavalla. Siten vanhempi ei ole vastaanottavainen lapsen omille emotionaalisille ja psykologisille itsemääräävyyden tarpeille. Näin toimimalla hän tukahduttaa lapsen aloitteellisuutta ja itseilmaisuutta vuorovaikutustilanteissa ja lisää lapsen näissä tilanteissa kokemaa ahdistuneisuutta. (Barber, 1996; Barber & Buehler, 1996.) Lapsi oppii, että hänellä ei ole mahdollisuutta vaikuttaa vuorovaikutussuhteissaan, erityisesti suhteissaan vanhempiinsa. Siten lapsi, joka ei ole varustettu itseluotamuksella, tai joka on oppinut, että psykologisen autonomian ilmaiseminen on turhaa, vetäytyy sisäänpäin kohdatessaan paineita tai stressiä vuorovaikutustilanteissa. Tällaisessa vuorovaikutuksessa lapsi ei saa kokemuksia itsenäisestä

selviytymisestä vaan alkaa käyttäytyä passiivisesti, estyneesti ja ylikontrollidusti.

Dodge, Pettit ja Bates (1994) totesivat, että äidin vuorovaikutuksen lämpimyyttä lisäsi esikouluikäisten lasten ulkoista ongelmakäyttäytymistä, kun taas Galambos ym. (2003) osoittivat, että vanhempien tuella ei ollut vaikutusta nuorten ongelmakäyttäytymiseen. Gray ja Steinberg (1999) taas päättelivät vanhempien kiintymyksen ja lämpimyyden vuorovaikutuksessa edistävän lasten sopeutumista. Uudemmat tutkimustulokset vanhempien kiintymyksen ja lämpimyyden vaikutuksesta eivät kuitenkaan ole näin yksiselitteisiä. Aunola ja Nurmi (2004) tutkivat kasvatustyylien yhteyksiä lasten kognitiivisiin suorituksiin ja esittivät yhdeksi tutkimustulostensa selitykseksi seuraavan ajatuksen: jos psykologinen kontrolli, joka on manipulatiivinen ja syyllisyyden tunteita herättävä keino kasvattaa lasta, on yhdistyneenä lämpimään emotionaaliseen suhteeseen, se johtaa vanhempi-lapsi-suhteessa kietoutuneeseen kommunikaatioon. Kietoutuminen edistää sellaista psykologista ja emotionaalista liittoutumista perheen jäsenten välillä, jolla on osoitettu olevan negatiivisia vaikutuksia lapsen eriytymisen ja psykologisen autonomian suhteen. Psykologinen kontrolli, joka ei esiinny yhdessä emotionaalisen lämpimyyden kanssa, ei samassa mitassa aiheuta kietoutumista ja on siksi vähemmän haitallista lapsen kehitykselle. (Aunola & Nurmi, 2004; Barber & Buehler, 1996.)

Onkin alettu ymmärtää, että lasten ja nuorten sopeutumiseen vaikuttavat juuri kasvatustyyli dimensioiden yhdistelmät, eivät niinkään yksittäiset dimensiot (Aunola & Nurmi, 2004, 2006; Baumrind, 1991; Darling & Steinberg, 1993). Aunola ja Nurmi (2006) selvittivät pitkittäistutkimuksessaan, millaiset äitien tai isien käyttämät kasvatustyylien yhdistelmät vaikuttivat eniten heidän lastensa sisäiseen ja ulkoiseen ongelmakäyttäytymiseen, ja tutkimuksessa kävi ilmi, että äitien käyttämä suuri määrä psykologista kontrollia yhdessä lämpimyyden kanssa ennusti sekä lasten sisäisen että ulkoisen ongelmakäyttäytymisen lisääntymistä. Äitien käyttämä behavioraalinen kontrolli sen sijaan vähensi lasten ulkoista ongelmakäyttäytymistä, mutta vain jos äitien käyttämä psykologinen kontrolli oli vähäistä.

Kasvatustyyli tutkimus asettaa kysymyksiä myös etsittäessä keinoja vanhemmuuden tukemiseen pariterapiassa tai muussa parisuhdetyössä. Kettunen, Krats ja Kinnunen (1996) havaitsivat tutkiessaan parisuhteen laadun ja perheilmapiiirin yhteyttä vanhemmuuteen, että sekä parisuhteen laatu että perheen ilmapiiri vaikuttivat vanhempien vanhemmuuden laatuun ja jopa kasvatustyyliin. Myös Metsäpelto ja Pulkkinen (2004) löysivät yhteyksiä parisuhteen laadun ja vanhempien kasvatustyylien väliltä. Parisuhteen laatu oli keskimääräistä heikompi psyykkisiä ongelmia omaavilla autoritaarisilla ja emotionaalisesti etäisillä vanhemmilla, jolloin psyykkiseen pahoinvointiin yhdistyi puolisoitten välinen etäisyys, eroajatuksia ja aggressiivisia ristiriitojen ratkaisutapoja sisältävä suhde. Kaikkein heikoin parisuhteen laatu oli sallivien kasvattajien ryhmällä, jolle oli tyypillistä korkea tunneperäinen hoivaaminen, mutta vähäinen vanhemman valtaa korostava rajoittavuus. Tutkimustulos viittaa siihen, että äideillä ja isillä voi olla emotionaalisesti lämmin ja läheinen suhde lapsiin parisuhde-

ongelmista huolimatta, mutta heikon parisuhteen kielteinen vaikutus vanhemmuuteen ilmeni sallivien kasvattajien vähäisenä panostuksena lapsen vapaa-ajan viettotapojen seuraamiseen (Metsäpelto & Pulkkinen, 2004).

Tarkasteltaessa vanhemmuuden tukemista parisuhdetyön kontekstissa yksi tärkeä kysymys on, sisältävätkö eri kasvatustyyliidimensiot ja niiden yhdistelmät tekijöitä, jotka joko suojaavat lasta vanhempien parisuhdeongelmien vaikutuksilta tai herkistävät niille. Toinen kysymys on, onko parisuhdeongelmissa yhteyttä vanhempien lämpimyyden, behavioraalisen ja psykologisen kontrollin määrään ja sitä kautta lapsen hyvinvointiin. Kolmas kysymys nousee Aunolan (2005) toteamuksesta, että vanhemmalle ominainen tyyli olla vuorovaikutuksessa lapsensa kanssa on sangen pysyvä ja automaattinen. Siksi voidaan ajatella, että vanhempien yritys toimia toisin on vaikeaa ja usein epäonnistuu. Tulisiko pari- ja perheterapiassa tarkastella myös vanhempien kasvatustyyliä – ja millä keinoin? Olisiko terapian keinoin mahdollista vaikuttaa kasvatustyyliin ja auttaa vanhempia tarvittaessa toimimaan toisin?

1.3 Vuorovaikutusmallien toistuminen sukupolvesta toiseen

Suomen mielenterveysseuran ylisukupolvisia kohtaloita käsittelevä tutkimuskatsaus (Vilhula, 2007) valottaa niitä monenlaisia perhetaustan piirteitä, jotka voivat siirtyä sukupolvelta toiselle. Katsauksessa todetaan, että lapsuuden kokemusten pohdinta ja omien vanhempien kasvatuskäytäntöjen epäkohtien tiedostaminen mahdollistavat toimintamallien muuttamisen omassa vanhemmuudessa.

Kasvatustyyli tutkimus on osoittanut, että vanhemman kasvatustyyli näkyy kokonaisvaltaisena asennoitumisena kauttaaltaan arkielämän vuorovaikutuksessa ja luo vanhemman ja lapsen välille yleisen vuorovaikutusilmapiirin (Aunola, 2005; Darling & Steinberg, 1993; Mize & Pettit, 1997). Vanhemmalle ominainen asenne ja tyyli olla vuorovaikutuksessa lapsensa kanssa on sangen pysyvä ja automaattinen (Aunola 2005). Kasvatustyyli luo pohjan muulle vanhemmuudelle, johon sisältyvät kasvatukseen liittyvät arvot, kasvatusasenteet, toiminnalliset aikomukset ja mieltymykset sekä havaittu toiminta tilanteissa (Aunola, 2005; Holden & Miller, 1999). Se, että vanhemman toimintamallien pohjana on pysyvä kasvatustyyli, tekee yritykset toimia toisin vaikeaksi. Vaikka vanhempi olisi tietoinen halustaan olla toistamatta jotain mitä tapahtui hänen lapsuudessaan, erilaisissa lasten kanssa vastaantulevissa tilanteissa toistaminen silti tapahtuu lähes automaattisesti, tai vanhemman voi olla vaikea löytää vaihtoehtoisia tapoja toimia (Ijäs, 2005). Myös Lajunen (2007) totesi, että vanhemmat kertovat usein pettymyksekseen huomaavansa toimivansa kuin omat vanhempansa, vaikka tietäisivät toisin toimimisen hyödyllisemmäksi. Tavallisimmin oman vanhemman käyttäytymiseen identifioidutaan automaattisesti, ja vanhemman käyttäytymismallin toistaminen tapahtuu tietoisuuden ulkopuolella (Byng-Hall, 1995).

Pariterapiakontekstissa on asiakkaissa heräävien syyllisyydentunteiden vuoksi haasteellista löytää ja valita sellaisia vanhemmuutta koskevia keskustelupolkuja, jotka eivät tulisi esteeksi avun saamiselle ja vastaanottamiselle. Byng-Hallin (1995) mukaan aina kun terapeutti tapaa perheen, vuorovaikutuksessa pariskunnan kanssa välittyy sekä se, kuinka vanhemmat huolehtivat lapsistaan, että myös se, miten terapeutti suhtautuu heidän tapaansa toimia. Siksi terapeutin on erittäin tarkkaan harkittava, kuinka ja mitä hän sanoo puolisoille heidän suhteestaan lapsiinsa. Myös Kurri ja Wahlström (2000) painottivat, että tämänkaltaisissa keskusteluissa joudutaan neuvottelemaan erittäin hienovaraisesti siitä, mitä kannanottoja ja tekoja pidetään arvostettavina ja oikeutettuina ja mitä epäsuotuisina ja tuomittavina.

Koska vanhemmuudesta keskustelemisen tavoitteena on auttaa vanhempia löytämään ja ottamaan käyttöön lapsuudesta tuttuun toimintamallien sijaan vaihtoehtoisia tapoja, on tärkeää, että heille itselleen syntyy toimijuuden tunto puheena olevissa lapsia koskevissa tilanteissa. Wahlströmin (1999) mukaan juuri asiakkaitten toimijuuden tunnon palauttaminen on keskusteluterapian tavoite. Silloin asiakkaat tuntevat, että toiminta lähtee heistä itsestään ja että heillä on kykyä ja voimia valita itse toimintatapansa ja sitä kautta vaikuttaa maailmaan (Barnes, 2000; Virkki, 2004). Heikko toimijuus sen sijaan tulee esille puhetaipana, jossa puhuja ilmaisee oman mahdollisuutensa tai kykynsä toimia toisin olevan vähäinen tai puuttuvan kokonaan (Kurri, 2006). Toimijuuden tunnon palauttaminen edellyttää terapiatilanteessa dialogisuutta.

Seikkulan ja Arnkilin (2005) mukaan ylipäätään minkä tahansa uuden ymmärryksen syntymisen ensimmäisenä ehtona on dialogin synnyttäminen. Dialogisuudessa puhuja asettautuu koko ajan suhteisiin ympärillään olevan sosiaalisen vuorovaikutuskentän kanssa siten, että pyrkii kaikissa lausumisissaan huomioimaan toiset keskusteluun osallistujat ja sosiaalisen kontekstin ja jättämään tilaa vastaajalle. Haarakangas (2001) nostikin perheterapian tavoitteeksi 2000-luvulla nimenomaan dialogin saavuttamisen. Kieli on terapiatyössä keskeisessä asemassa pyrittäessä rakentamaan uudenlaista olemista ja toimintaa (Haarakangas, 2001; Seikkula, 2002a; Wahlström, 1992). Kielikeskeisesti katsottuna terapeutin tehtävänä on menetelmien hallinnan sijaan edistää uusien kertomusten syntymistä (Wahlström, 1993). Dialogisessa lähestymistavassa asiakkaitten omat potentiaaliset resurssit tulevat tärkeiksi siinä miten edetään (Seikkula, 2002 b).

Miten pariterapiassa sitten voi ottaa puheeksi lapset vaarantamatta dialogisuutta ja olematta pelkästään menetelmäkeskeinen? Sukupuutekniikkaa käytetään perhe- ja pariterapiassa paljon. Sillä voi havainnollistaa graafisesti usean sukupolven välisiä vuorovaikutussuhteita tarkastelemalla eri näkökulmista suvussa vallitsevia perhesysteemejä, kuten perheen jäsenten liittoutumista, sukupolvien välisiä rajoja ja suvun elämän kaarta (Simon, Stierlin & Wynne, 1985). Balaguer, Dunn ja Levitt (2000) korostavat, että sukupuutekniikka voi palvella terapiaprosessissa erityisesti muutoksen edistämiseksi. Silti Balaguer ym. (2000) ja Ijäs (2005) korostavat, että sukupuutyöskentely mahdollistaa ja tukee työskentelyssä terapeutin ja asiakkaitten välistä tasavertaisuutta ja molempipuoli-

suutta sekä vähentää patologisointia ja siinä nimenomaan kunnioitetaan asiakkaitten omia havaintoja ja asiantuntemusta. Siten voitaneen ajatella, että sukupuutekniiikan käyttäminen parhaimmillaan tukee dialogisuutta ja uuden ymmärryksen syntymistä sekä asiakkaitten toimijuuden tunnon palauttamista.

Sukupuutyöskentelyssä voidaan käyttää sängen luovasti erilaisia merkin- töjä, ja niitä voi kehitellä aina tarpeen tullen lisää. Sukupuuhun piirretään vä- hintään kolme sukupolvea. Sukupolvi piirretään samalle tasolle siten, että per- heen lapset näkyvät sukupuussa rinnakkain ja ikäjärjestyksessä vasemmalta oikealle. Sukupuoli merkitään piirroksen niin, että ympyrä kuvaa naista ja nel- iö miestä. (Ijäs, 2005.) Seuraavassa on esimerkkinä fiktiivinen sukupuu (kuvio 1), jossa Matti ja Liisa ovat kuvitteellisesti perheneuvontaan hakeutunut paris- kunta.

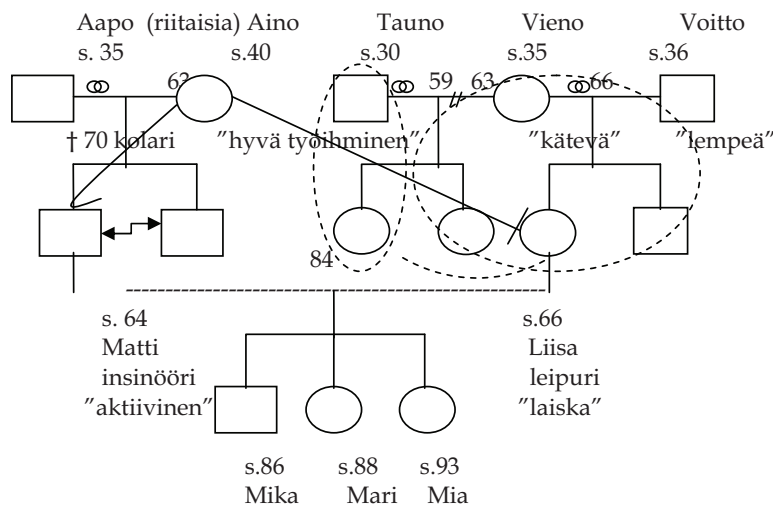

KUVIO 1 Fiktiivinen sukupuu.

Sukupuuun voidaan merkitä tärkeitä vuosilukuja, kuten syntymä- ja kuo- linajat, avio- tai avoliiton solmimisajat ja avioerot. McGoldrick (1997) korostaa, että yksilön tavanomaisen elämänkaaren keskeyttävät tapahtumat, kuten äkilli- set kuolemantapaukset, vanhempien sairastuminen tai avioero, on tärkeää merkitä sukupuuun, koska tämänkaltaiset tapahtumat voivat antaa selityksiä myöhemmin elämässä ilmeneville ongelmille. Kuvion 1 vuosilukuja tarkastelta- essa voidaan nähdä esimerkiksi, että Mattin isä Aapo on kuollut Mattin ollessa kuuden vuoden ikäinen. Kuvioon voi merkitä myös kuolinsyy, joka tässä ta- pauksessa oli auto-onnettomuus. Liisan äiti Vieno on solminut ensimmäisen avioliittonsa vuonna 1959 ja eronnut vuonna 1963. Kolme vuotta myöhemmin hän on solminut avioliiton Liisan isän Voiton kanssa. Liisan sisarpuolista van- hempi on jäänyt asumaan äidin ensimmäisen aviomiehen Taunon kanssa, nuor- rempi on asunut Vienon ja Voiton perheessä. Matti ja Liisa ovat asuneet avioii- tossa (pilkkuviiva) vuodesta 1984. Esikoinen Mika on syntynyt vuonna 1986, Mikan sisaret Mari ja Mia vuonna 1988 ja 1993.

Sukupuuhun voidaan merkitä myös ammatteja (Matti insinööri, Liisa leipurin), roolimalleja ja luonteen piirteitä (Aino hyvä työhminen, Vieno kätevä, Voitto lempeä). Sukupuuhun kertyneistä merkinnöistä voidaan tehdä monenlaisia havaintoja. Niistä keskustelemalla päästään uusiin kysymyksiin, oletuksiin ja johtopäätöksiin, jotka auttavat ymmärtämään roolimallien syntymistä ja niiden siirtymistä seuraavaan sukupolveen. Esimerkkisukupuuhun kuvitteellisten merkintöjen perusteella voidaan vaikkapa olettaa, että Matti on viehätynyt leipurina toimivaan Liisaan osin siksi, että Liisa on vaikuttanut ”hyvältä työhmiseltä” Matin äidin tapaan. Liisan ammatinvalinta taas saattaisi olla peruja Vieno-äidiltä, jota Liisa on kuvannut käteväksi. Liisa on kuitenkin luonnehtinut itseään laiskaksi. Matin kuvaus itsestään sen sijaan on aktiivinen. Voidaan olettaa, että pariterapiassa tullaan käymään dialogia pariskunnan odotuksista, toiveista ja pettymyksistä toistensa suhteen. Voidaan kuvitella vaikkapa, että Liisa kertoo yrittäneensä miellyttää sekä ”kätevää” äitiään että anoppiaan ja Mattia. Aikaa myöten Liisa on huomannut, että hän toimii luonnostaan passiivisemmin kuin mitä häneltä odotetaan.

Asiakkaiden kuvaamia vuorovaikutussuhteita voi merkitä sukupuuhun erilaisin adjektiivein, symbolein ja värein. Kuvan esimerkissä Matti on kuvannut vanhempiansa lyhyeksi jäänyttä liittoa riitaisaksi. Matin äiti Aino suhtautuu miniäänsä Liisaan torjuvasti, koska ”aktiivinen” Matti on kertonut äidilleen Liisan osoittautuneen ”laiskaksi”. Matti tuntee, että hänen äitinsä on sitova (koukkuviiva). Sitovuuteen on voinut johtaa esimerkiksi äidin joutuminen varhain leskeksi, jonka seurauksena äiti on tukeutunut erityisesti Mattiin. Matin ja hänen veljensä välinen vuorovaikutus sisältää kilpailua ja molemminpuolista aggressiivisuutta (salamaviiva). Kuvan perusteella Liisan suhde vanhimpaan sisarpuoleensa on jäänyt etäiseksi (pilkkuviiva).

Byng-Hallin (1995) niin sanottu käsikirjoitusteoria, joka on samalla perheterapiamenetelmä, kuvaa erityisen selkeästi sitä, kuinka tavat olla vuorovaikutuksessa syntyvät ja kehittyvät lapsuuden aikana. Käsikirjoitusteorian mukaan, lapsi harjoittelee perheessään elämisen tapoja ja omaksuu väistämättä vanhempiansa toimintamalleja. Aikuisena osa lapsuuden ajan toimintamalleista pyritään hylkäämään ja osa herätetään henkiin omassa perheessä.

Myös Byng-Hall (1995) pohjaa teoriansa kiintymyssuhdeteoriaan. Perheen kiintymyssuhteet tarjoavat perustan, josta käsin on riittävän turvallista tutkia uusia käyttäytymismalleja ja olla vuorovaikutussuhteissa muihin ihmisiin. Lapsuuden kiintymyssuhteet ennustavat myös sitä, millaisia kiintymyssuhteita ihmisillä on omien lastensa kanssa (Byng-Hall, 1995; Hautamäki, Hautamäki, Maliniemi-Piispanen & Neuvonen, 2008). Perhe-elämässä tapahtuvan elämisen harjoittelun aikana lapsi tarkkailee ja opiskelee vanhempiansa vanhemmuutta. Toisiin vanhemmuuden aspekteihin lapsi identifioituu, toisia vanhemmuuden piirteitä hän hylkää. Tässä prosessissa lapsi samalla ikään kuin kirjoittaa omaa elämän käsikirjoitustaan. Prosessi vaikuttaa siihen millainen persoonallisuus hänestä kehittyy ja millaisen perhe-elämän hän itse aikanaan luo. (Byng-Hall, 1995.)

Parisuhteen osapuolet voivat jossain määrin omaksua rooleja toisen luomasta perhekäsikirjoituksesta. Näin kirjoitetaan uusi yhteinen perhekäsikirjoitus, joka sisältää kaikuja kummankin menneisyydestä. Toimintamalleja, jotka luodaan uudelleen seuraavassa sukupolvessa, kutsutaan käsitteellä toistava käsikirjoitus. Silloin kun omassa perheessä yritetään toimia toisin kuin lapsuudenperheessä, luodaan niin sanottu korjaava käsikirjoitus. Byng-Hallin mukaan puolisoiksi valikoituu usein kumppani, jonka kanssa on mahdollista elää sekä toistavaa että korjaavaa käsikirjoitusta. Vanhemmuutta koskevien toimintatapojen lisäksi lapsuudessa tehdään havaintoja myös puolisona toimimisesta. Niin ikään parisuhdetta koskevia malleja toistetaan joko tietoisesti tai automaattisesti, tai niitä pyritään tietoisesti muuttamaan. (Byng-Hall, 1995).

Monesti kuitenkin juuri perheen yritys kirjoittaa korjaava käsikirjoitus voi johtaa uusiin ongelmiin. Näin käy varsinkin, jos muutos on kovin suuri. Byng-Hall (1995) käyttääkin käsikirjoitusten muuttamisesta ilmaisua käsikirjoitusten päivittäminen, jolla hän korostaa, että pienet muutokset onnistuvat parhaiten ja että muutoksissa on helpointa ja turvallisinta edetä pienin askelin. Uusien toimintatapojen etsimiseen ja hyvin toimivien korjaavien käsikirjoitusten luomiseen tarvitaan kuitenkin usein ulkopuolista apua. Perheen toimintatapoja voidaan muuttaa ja nykyisyys voidaan saada vallattua menneisyyden hallusta, kun terapiatyöskentelyn avulla tullaan tietoiseksi sukupolvittain toistuvista kuvioista ja sukupolvien perinnöstä (Byng-Hall, 1995; Giddens, 1995; Ijäs, 2005; McGoldrick, 1997).

Terapian myötä vanhemmille herää usein syyllisyydentunteita, mutta niitä ja uusien toimintatapojen käyttöönottamista helpottaa juuri se, että arvioinnin kohteeksi nousevien vuorovaikutusmallien voidaan katsoa olevan peräisin isovanhempien ja vieläpä isovanhempien sukupolvelta (Byng-Hall, 1995). Myös hyvin toimivassa perhe-elämässä on aika ajoin päivitettävä käsikirjoitusta – se on luonnollista ja tarpeen, jotta käsikirjoitus säilyy toimivana.

Pariterapiakeskusteluissa perheen ongelmalliset käsikirjoitukset ovat usein tunnistettavissa vallitsevan vuorovaikutusstrategian perusteella. Tyypillistä on esimerkiksi triangulaatio, jossa kahden perheenjäsenen väliset ongelmat yritetään ratkaista ottamalla mukaan joku kolmas perheenjäsen. Tavallista on myös konfliktien vältteleminen, syyttäminen ja syntipukkiasetelmat, pakottaminen, sortaminen, yhteistyö ja yhdessä toimiminen, neuvottelemine ja niin edelleen. (Byng-Hall, 1995.) Kun vanhemmilla on parisuhdeongelmia, on erityisen tärkeää tutkia, millaisia asetelmia perheenjäsenten vuorovaikutuskentässä vallitsee ja miten asetelmat vaikuttavat lasten psyykkiseen hyvinvointiin.

1.4 Parisuhdeongelmien yhteydet lasten psyykkiseen hyvinvointiin ja vanhemmuuteen

Monissa tutkimuksissa on tehty päätelmiä parisuhdeongelmien lineaarisista kausaalisista yhteyksistä lasten psyykkiseen hyvinvointiin. Parken (2004) mu-

kaan vanhempien parisuhteen toimivuus on selkeässä yhteydessä lasten selviytymiseen ja sopeutumiseen sekä lyhyellä että pitkällä aikavälillä. Useiden tutkijoiden mukaan vanhempien epäsopeutuus ja konfliktit näkyvät lapsissa monin tavoin: epäsosiaalisena käyttäytymisenä, sisäisenä ahdistuksena, ulkoisina käyttäytymisongelmina, muutoksina sekä kognitiivisessa suoriutumisessa että tunte-elämässä, fysiologisenä reagoitina sekä ongelmallisina kaverisuhteina (Davies & Cummings, 1994; Emery, 1982; Feldham, Wentzel, Weinberger & Munson, 1990; Lindsey, MacKinnon-Lewis, Campbell, Frabutt & Lamb, 2002; O'Leary & Vidair, 2005; Parke, 2004; Piha, 1999; Salo, 2007).

Parisuhteongelmien yhteydestä etenkin lasten ja nuorten käyttäytymisongelmien lisääntymiseen on olemassa paljon tutkittua tietoa (Fincham, Grych & Osborne 1994; Cui, Conger & Lorenz 2005; Salo, 2007). Cui, Congerin ja Lorenzin (2005) tekemä pitkittäistutkimus 451 nuoren sopeutumisongelmien yhteydestä heidän vanhempiensa parisuhdeongelmiin osoitti, että parisuhdeongelmien lisääntyminen ja väheneminen näkyivät nuorten ongelmien lisääntymisenä ja vähenemisenä. Koska parisuhdeongelmat eivät ole vältettävissä parisuhteessa eletessä, herää edellisten tutkimustulosten seurauksena tärkeä kysymys: mitkä ovat ne mekanismit, joiden kautta parisuhdeongelmat heikentävät lasten hyvinvointia?

Finchamin ym. (1994) sekä Erelin ja Burmanin (1995) mukaan parisuhdevaikeudet vaikuttavat lasten psyykkiseen hyvinvointiin nimenomaan vanhemmuuden laadun ja sen muuntumisen kautta. Kun vanhemmilla on vaikeuksia parisuhteessaan, heidän erilaisuutensa lastenkasvatuskokemuksissa ja kurinpidossa korostuvat ja johtavat epäjohtonmukaisuuteen säännöissä ja lapsiin kohdistuvissa odotuksissa sekä reaktioissa lasten häiriökäyttäytymiseen (Fincham ym. 1994). Tämä altistaa lapsia muun muassa käyttäytymisongelmille. Myös O'Leary ja Vidair (2005) osoittivat, että ristiriitainen parisuhde johtaa lasten käyttäytymisongelmiin paitsi siksi, että vanhemmat ovat aiempaa erimielisempiä kasvatuskäytännöistä, myös siksi, että samalla kurinpito muuttuu liian ankaraksi.

Niin ikään kotimaisessa Lapsesta aikuiseksi -tutkimuksessa löydettiin suora yhteys parisuhteen laadun ja lastenkasvatuskäytäntöjen väliltä: vanhempien välinen turvallinen kiintymyssuhde oli yhteydessä lapsen tarpeisiin vastaavaan lapsilähtöiseen kasvatukseen (Kettunen, Krats & Kinnunen, 1996). Myös Pulkkinen (2002b) varoittaa epäjohtonmukaisen kasvatuksen, kovakouraisen kurinpidon ja perheen sisäisten ristiriitojen altistavan lapsia ja nuoria epäsosiaaliselle käyttäytymiselle.

Tutkimuksissa on tehty havaintoja myös siitä, että parisuhdeongelmat vaikuttavat äitien ja isien vanhemmuuteen eri tavoin. Kerigin, Cowanin ja Cowanin (1993) mukaan äidit, joilla oli parisuhdevaikeuksia, olivat vähemmän lämpimiä ja empaattisia lapsiaan kohtaan kuin parisuhteeseen tyytyväiset äidit. Parisuhteeseen tyytymättömät äidit käyttivät lisäksi enemmän syyllisyyttä ja ahdistusta herättäviä kasvatustenettelyjä ja olivat lasta kohtaan hylkivämpiä ja ankarampia kurinpitäjiä kuin parisuhteeseen tyytyväiset äidit. Feldhamin, Wentzelin, Weinbergerin ja Munsonin (1990) mukaan äidin tyytyväisyys pa-

risuhteeseen oli yhteydessä koko perheen hyvään toimivuuteen, perheenjäsenten väliseen hyvään yhteyteen, kotiaskareiden sujumiseen, lämpimään emotionaaliseen ilmapiiriin ja perheen vähäiseen riiteltyyn. Isien parisuhdetyytyväisyys tai sen puuttuminen sen sijaan näkyi erityisesti poikien pärjäämisessä ja koulumenestyksen tasossa. Kerig ym. (1993) totesivat myös, että parisuhteeseensa tyytymättömät isät käyttäytyivät tyttäriään kohtaan negatiivisemmin kuin parisuhteeseen tyytyväiset isät. Nämä tutkijat päättelivät useiden tutkimusten perusteella, että nimenomaan isyys on äitiyttä sensitiivisempi aviosuhteen laadulle ja isillä on taipumusta vetäytyä vuorovaikutuksesta sekä puolisonsa että lastensa kanssa, kun parisuhteessa on ongelmia. Myös Leinonen, Solantaus ja Punamäki (2002) totesivat, että parisuhteen negatiivisen vuorovaikutuksen olevan yhteydessä erityisesti isien vanhemmuuden laadun heikentymiseen.

1.5 Parisuhdeongelmien ja lasten ongelmien välisen yhteyden teoreettisia malleja

Grych ja Finchman (1990) ovat arvioineet parisuhdeongelmien ja lasten ongelmien välistä yhteyttä koskevia tutkimuksia. Arvionsa perusteella he muodostivat ns. kognitiivis-kontekstuaalisen mallin, jonka mukaan parisuhdeongelmien vaikutus lapseen määrittyy monien kontekstuaalisten, kognitiivisten ja kehityksellisten tekijöiden kautta. Näitä ovat muun muassa lapsen ymmärrys ja tulkinna vanhempien välisestä konfliktista, lapsen havaitsema perheen emotionaalinen ilmapiiri sekä lapsen aiemmat konfliktikokemukset ja puolustusmekanismit. Dadds, Atkinson, Turner, Blums ja Lendich (1999) tutkivat Grychin ja Finchmanin kognitiivis-kontekstuaalista tarkastelutapaa perusteellisemmin, päätavoitteenaan määrittää, vaikuttavatko lasten arviot vanhempien konfliktinratkaisutavoista heidän sisäisiin ja ulkoisiin sopeutumisongelmiinsa sekä heidän itse käyttämiinsä ongelmanratkaisukeinoihin. Tutkimuksessa kävi ilmi, että vanhempien välisen ongelman vakavuus, vanhempien ongelmanratkaisutyö ja lasten arviointi näistä vaikuttivat selvästi lapsen sopeutumisongelmiin ja vanhempien ongelmanratkaisutyö toimi mallina lapselle hänen omissa vuorovaikutussuhteissaan.

Myös Davies ja Cummings (1994) havaitsivat kognitiivis-kontekstuaalisen mallin paikkansa pitävyyden, mutta he halusivat nostaa esille emootioiden merkitystä. He loivat Bowlbyn (1969) kiintymyssuhdeteoriaan pohjaavan mallin, jossa painotetaan emotionaalisen turvallisuuden tunteen merkitystä siinä, miten lapsi reagoi vanhempien välisiin ongelmiin. Lasten ongelmien ei voi selittää olevan seurausta vanhempien riitojen määrästä, koska monien hyvin voivien lasten vanhempien vuorovaikutustapa sisältää paljon kiistelyä ja sopimista. Lasten ongelmat eivät johdu myöskään eroamisesta, sillä eronneiden vanhempien lapsilla esiintyy aggressiivisuutta, impulsiivisuutta, yliaktiivisuutta ja emotionaalisia ongelmia jo kauan ennen eroa. (Davies & Cummings, 1994.)

Emotionaalinen turvallisuuden tunne on tärkein tekijä, joka säätelee lapsessa herääviä tunteita ja reaktioita vanhempien välisiin konflikteihin (Davies & Cummings, 1994). Viimeaikainen neurobiologinen ja kehityspsykologinen tieto osoittaa, että vauvaiän toistuvat traumat ja puutteet vuorovaikutuksessa rajoittavat lapsen itsesäätelykyvyn kehitystä merkittävällä tavalla ja altistavat myöhemmälle psykopatologialle (Mäkelä, 2003). Davies ja Cummings (1994) uskoivat, että lapsen emotionaalisen turvallisuuden tunteen kehittymiseen vaikuttaa varhaisen vanhempi-lapsi-suhteen lisäksi koko lapsuuden aikainen vanhempien välinen suhde. Jos vanhempien välinen suhde toimii huonosti, se johtaa emotionaalisesti epämiellyttävään perheilmapiiriin, joka uhkaa lapsen emotionaalista ja jopa fyysistä hyvinvointia, samoin kuin se johtaa kasvatustapojen epävakautteen. Vanhempien väliset vakavat ja jatkuvat parisuhdeongelmat vähentävät myös heidän kykyään olla emotionaalisesti läsnä ja reagoida sensitiivisesti ja stabiilisti lapsen tarpeisiin, mikä kiintymyssuhdeteorian mukaan on juuri oleellinen tekijä turvallisen vanhempi-lapsi-suhteen kehittymiselle (Davies & Cummings, 1994; Parke, 2004).

Myös systeemiseen perheteoriaan pohjaavaa niin sanottua siirräntämallia, jossa toinen elämänalue esimerkiksi työ vaikuttaa perhe-elämään tai päinvastoin on tutkittu paljon. Siirräntämallin mukaan työn ja perheen välinen yhteys on samansuuntaista eli kielteiset kokemukset toisella elämänalueella siirtyvät toiselle elämänalueelle kielteisinä ja myönteiset kokemukset myönteisinä (Rantanen & Kinnunen, 2005). Kinnunen, Malin ja Mäkikangas (2005) totesivat tutkimuksessaan miehen työttömyydellä ja taloudellisella stressillä olevan suora yhteys vaimon parisuhdetyytyväisyyteen. Kuten jo aiemmin todettiin (Feldham ym., 1990) äidin tyytyväisyys parisuhteeseen oli yhteydessä koko perheen hyvään toimivuuteen. Siirräntämallia tuki myös Malisen, Kinnusen, Tolvasen, Röngän, Wierda-Boerin ja Gerrisin (2010) tutkimus, jossa havaittiin, että mitä tyytyväisempiä oltiin parisuhteeseen, sitä paremmin toimi myös vanhemman ja lapsen suhde.

1.6 Vanhempien riitelyn vaikutus lapsiin

Kysymys siitä, miten selvitellä keskinäisiä ristiriitoja niin, että se ei aiheuta lapsille haittaa, on vanhemmille aina vaikea, ja vielä erityisen vaikea se on silloin, kun puolisoiden välit ovat pahasti tulehtuneet. Monissa tutkimuksissa on todettu, että vaikka ristiriitoja puolisoiden välillä esiintyy melkein kaikissa parisuhdeissa, silti suurimmalle osalle lapsista ei kehity käyttäytymis- tai sopeutumisongelmia (Davies & Cummings, 1994; Finchman ym., 1994). Parisuhdekonfliktien esiintyminen tai se, kuinka usein niitä esiintyy, ei ole ratkaiseva tekijä lapsen kannalta, vaan se tapa, jolla erimielisyyksiä ratkotaan. Usein tapahtuvilla parisuhdekonflikteilla, jotka ovat voimakkaita, huonosti ratkaistuja ja suoraan lapsia koskevia, on lapsiin epäsuotuisa vaikutus. Sen sijaan konflikteilla, jotka eivät koske lapsia ja jotka ratkaistaan rakentavasti ja ilman aggressiivisuutta, ei ole vaikutusta lapsiin, vaikka niitä olisi useinkin. (Finchman ym., 1994; Grych &

Fincham, 1990.) Fincham ym. (1994) ovat myös todenneet, että juuri lapsia itseään koskevat riidat ovat lapsille kaikkein vaikeimpia parisuhdekonflikteja. Näissä tilanteissa lapsi voi myös pyrkiä puuttumaan vanhempien väliseen konfliktiin, jolloin verbaalinen tai fyysinen aggressio voi kohdistua häneenkin ja vahingoittaa häntä monella tavalla.

Lapsilla on paljon myös yksilöllisiä eroja siinä, miten he reagoivat vanhempiensa välisiin ongelmiin ja he voivat kokea vanhempiensa ongelmat hyvinkin eri tavoin (Finchman ym., 1994; Kerig ym., 1993; Richmond & Stocker 2003). Olisi tärkeää selvittää yksilölliset erot, jotka saavat lapsen erityisen haavoittuvaksi parisuhdeongelmille, korostavat Finchman ym. (1994).

Richmondin ja Stockerin (2003) havaintojen mukaan vanhempien riitely vaikuttaa perheen isompiin lapsiin enemmän kuin pienempiin, ja se ilmenee isompien lasten masennusoireiluna ja käyttäytymisongelmina. Pienemmät lapset sen sijaan kokevat vanhempiensa parisuhdekonfliktit pelottavampina kuin vanhemmat sisarukset. Tämä erilainen reagoititapa oli nähtävissä aina 12-vuotiaaksi saakka. Vaikuttaakin siltä, että isommat lapset pyrkivät ymmärtämään vanhempiensa keskinäisiä konflikteja ja ottamaan niihin kantaa joko omassa mielessään tai käyttäytymisellään. Puolisot voivat myös pyrkiä pitämään nuorempia lapsiaan konfliktiansa ulkopuolella enemmän kuin vanhempia lapsiaan. Tutkijat huomauttavat, että tarvitaan vielä lisää tutkimusta sen varmentamiseksi, onko parisuhdeongelmien eri tavoin kokemisessa merkittävämpää syntymäjärjestys vai kehitystaso. Vanhempien välisiin ongelmiin suhtautumisessa tuli esille vain yksi sukupuoliero: perheen vanhimmat pojat tunsivat enemmän syyllisyyttä vanhempiensa konfliktista kuin perheen vanhimmat tytöt. Syyllisyyttä eniten kokevilla perheen lapsilla, niin tytöillä kuin pojilla, oli lisäksi enemmän masennuksen tunteita ja käyttäytymisongelmia kuin muilla sisaruksillaan. (Richmond & Stocker, 2003.)

Myös Finchmanin ym. (1994) mukaan erityisesti lapset, jotka tuntevat eniten syyllisyyttä vanhempiensa riidasta, yrittävät usein auttaa vanhempiaan riidan ratkaisemisessa ja joutuvat näin alttiimmaksi vanhempiensa ongelmien vaikutukselle kuin perheen muut lapset. Siten vaikuttaa aiheelliselta ajatella kuten Kerig ym. (1993) sekä Friedman ja Chase-Lansdale (2002), että parisuhdeongelmien vaikutukset lapsiin riippuvat vanhempien ja lasten monimutkaisista ja kumpaankin suuntaan vaikuttavista vuorovaikutussuhteista. Oleellista näyttää olevan se, että ristiriitainen parisuhde johtaa helposti vanhempien ja lasten vääristyneisiin vuorovaikutussuhteisiin ja liittoutumiin (Piha, 1999; Richmond & Stocker, 2003; Varilo, Lounavaara-Rintala, Vuornos, Wahlbeck & Varilo, 1999).

Joka tapauksessa tutkimuksissa on todettu, että lapsen joutuminen osalliseksi parisuhdekonfliktiin tai sen näkeminen ja kuuleminen vaikuttaa lapseen haitallisemmin kuin puolisoiden yleisellä tasolla ilmenevä tyytymättömyys parisuhteeseensa (Grych & Fincham, 1990; Richmond & Stocker, 2003). Ilmeistä onkin, että riitatilanteisiin mukaan joutuminen ja niiden kuuleminen ja näkeminen ovat yksi oleellinen mekanismi, jolla parisuhdeongelmat ylipäättään vaikuttavat lapsiin (Cummings, Simpson & Wilson, 1993; Davies & Cummings,

1994; Grych & Fincham, 1990; Richmond & Stocker, 2003; Salo, 2009; Sandberg & Rutter, 2002). Se, miksi toiset perheen lapsista joutuvat todistamaan vanhempiensa riitelyä useammin kuin toiset, voi johtua monista eri asioista. Vanhemmat voivat huomaamattaan riidellä temperamentiltaan joustavan lapsen lähellä enemmän kuin perheen muiden lasten, tai joku lapsista voi yksinkertaisesti olla muita enemmän kotona (Richmond & Stocker, 2003).

1.7 Lasten psyykkiseen hyvinvointiin vaikuttavia muita tekijöitä

On selvää, että parisuhde ja perhe eivät ole toisistaan tai muusta elämästä erillisiä yksiköitä, vaan niiden toimivuutta sekä puolisoitten ja lasten psyykkistä hyvinvointia ja keskinäisiä vuorovaikutussuhteita säätelevät, tukevat tai rasittavat monet perheen sisäiset ja ulkopuoliset tekijät. Esimerkiksi Solantauksen, Leinosen ja Punamäen (2004) tutkimus osoitti perheen tulotason laskun olevan riski lapsen mielenterveydelle, koska taloudelliset paineet heikentävät vanhempien mielenterveyttä, parisuhteen laatua ja vanhemmuuden laatua. Rutterin (1985) ensimmäisenä esittämän niin sanotun kumulatiivisen riskimallin jälkeen on tehty useita tutkimuksia, joissa esitetyt lapsen hyvinvointia koskevat riskifaktorit sisältävät yleensä ottaen seuraavanlaisia tekijöitä: 1. biologiset riskit: fyysinen terveys, alhainen syntymäpaino; 2. sosioekonomiset riskit: rotu, etninen ryhmä, työttömyys, koulutus, tulotaso, perhekoko; 3. äidin mielenterveys- ja älykkyydentaso: mielenterveysongelmat, verbaalinen kyky, ahdistuneisuus, depressio; 4. perhedynamiikkaan kuuluvat tekijät: parisuhdeongelmat, negatiivisuus, sosiaalinen tuki, stressaavat elämän tapahtumat (Friedman & Chase-Lansdale, 2002). Useimmilla lapsilla on resursseja sopeutua yhteen riskitekijään ilman vakavia seurauksia kehitykselle, mutta monien riskitekijöiden esiintyminen yhtä aikaa tekee lapsen haavoittuvammaksi ja alttiiksi psyykkisille ongelmille ja muille negatiivisille seuraamuksille (Rutter, Izard & Read, 1986; Sameroff, Seifer, Barocas, Zax & Greenspan, 1987).

Friedman ja Chase-Lansdale (2002) esittivät niin sanotun heuristisen mallin niistä tekijöistä, jotka voivat lisätä lasten ja nuorten käyttäytymis- ja sosiaalisia ongelmia. Vanhempien välisten parisuhdeongelmien lisäksi he nostivat mallissaan oleellisiksi vaikuttajiksi vanhempien mielenterveysongelmat, taloudelliset ongelmat ja ympäristössä esiintyvän väkivallan. Se, miten kukin lapsi näihin tekijöihin reagoi, riippuu yhtäältä niiden vaikutuksesta lapsen kiintymyssuhteisiin, emotionaalisen turvallisuuden tunteeseen, emootioiden säätelyyn, kognitiiviseen suoriutumiseen ja fysiologiseen systeemiin. Toisaalta vaikutusta säätelee heidän mukaansa lapsen sukupuoli, perimä, fyysinen terveys ja temperamentti. Malli kuvaa eri osatekijöiden suhteita dynaamisina transaktionaalisina prosesseina eikä lineaarisina tai yksisuuntaisina. Myös molekyyli-genetiikan löydöt osoittavat, että yhteisen ympäristön vaikutus ei tee ihmisiä samanlaisiksi, vaan erilaisiksi. Sama kasvuympäristö on haasteiltaan erilainen geneettiseltä rakenteeltaan erilaisille lapsille (Keltikangas-Järvinen, 2006).

2 TUTKIMUKSEN TAVOITE JA TUTKIMUSONGELMAT

Tutkimuksen päätavoitteena oli selvittää, mitkä tekijät edistävät ja heikentävät lasten psyykkistä hyvinvointia perheissä, joissa vanhemmilla on parisuhdeongelmia, ja etsiä keinoja lasten psyykkisen hyvinvoinnin tukemiseen. Tutkimuksessa käytettiin sekä kvantitatiivista että kvalitatiivista tutkimusotetta.

Kvantitatiivisessa kyselytutkimusosassa selvitettiin ensin tutkittavien perheiden lasten psyykkistä hyvinvointia, jolla tässä tutkimuksessa tarkoitetaan Strengths and Difficulties (SDQ) -kyselylomakkeella saatavia hyvinvointidimensioita (s. 39). Sen jälkeen kartoitettiin laajasti perheissä vaikuttavien eri tekijöiden yhteyttä lasten psyykkiseen hyvinvointiin. Näitä olivat lasten ja vanhempien taustatekijät, vanhempien ongelmat, vanhempien kasvatustyyli ja lasten tavat reagoida vanhempien ongelmiin. Myös vanhempien kasvatustyylien ja lasten vanhempien ongelmiin reagoititapojen yhdysvaikutuksia lasten psyykkiseen hyvinvointiin tutkittiin. Näin haluttiin ottaa huomioon vanhempien ja lasten välisen vuorovaikutuksen monimutkaisuus (Kerig ym., 1993; Friedman & Chase-Lansdale, 2002) ja se, että parisuhteen ristiriitaisuus johtaa helposti vääristyneisiin vuorovaikutussuhteisiin ja liittoutumiin vanhempien ja lasten välillä (Piha, 1999; Richmond & Stocker, 2003; Varilo ym., 1999). Kyselytutkimusosan tutkimuskysymykset olivat seuraavat:

1. Millainen oli lasten psyykkinen hyvinvointi, kun vanhemmilla oli parisuhdeongelmia tai erotilanne?
2. Millaiset tekijät olivat yhteydessä lasten psyykkiseen hyvinvointiin ja oireiluun, kun vanhemmilla oli parisuhdeongelmia tai erotilanne?

Pariterapiatutkimusosassa käytettiin pääosin kvalitatiivista tutkimusotetta. Tutkimuksen tavoitteeksi määriteltiin vanhemmuuskysymysten puheeksi ottamisen merkityksen tarkastelu pariterapiassa. Pariterapiatutkimusosalla haluttiin paitsi syventää näkemystä kasvatustyylien ja lasten vanhempien ongelmiin reagoititapojen yhteyksistä lasten hyvinvointiin, myös tarkastella onko parite-

rapian keinoin mahdollista tukea muutosta lasten ja vanhempien välisessä vuorovaikutuksessa.

Pariterapiatyössä, keskityttäessä puolisoiden ongelmiin, perheen lasten tilanne helposti unohtuu tai lasten tilanteen tarkastelu saattaa herättää parisuhdekriisissä olevissa puolisoissa ahdistusta ja syyllisyyden tunteita. Siksi nauhoitetuissa pariterapiatapaamisissa käytettiin keskustelun ohella sukupuutekniikkaa. Sen avulla oletettiin voitavan ottaa vanhempien ja lasten vuorovaikutus mahdollisimman luontevalla tavalla puheeksi.

Sukupuutyöskentelyllä ajateltiin voitavan tarkastella niitä vuorovaikutuksen toimintamalleja, jotka ovat peräisin puolisoiden omasta lapsuuden perheestä, ja tarpeen vaatiessa edistää vuorovaikutusmallien muutosta. Kasvatustyyli-tutkimuksessa on todettu, että vanhemman kasvatustyyli näkyy kokonaisvaltaisena asennoitumisena kaikessa arkielämän vuorovaikutuksessa (Aunola, 2005; Darling & Steinberg, 1993; Mize & Pettit, 1997) ja tämä vanhemmalle ominainen asenne ja tyyli olla vuorovaikutuksessa lapsensa kanssa on sangen pysyvää ja automaattista (Aunola, 2005). Myös Byng-Hallin (1995) mukaan siitä huolimatta, että vanhempi olisi tietoinen halustaan olla toistamatta jotain, mitä tapahtui hänen lapsuudessaan, identifioituminen oman vanhemman käyttäytymiseen tapahtuu helposti automaattisesti. Kuitenkin, kun terapiatyöskentelyn avulla tullaan tietoiseksi sukupolvittain toistuvista kuvioista, nykyisiä toimintatapoja voidaan muuttaa (Byng-Hall, 1995; Giddens, 1995; Ijäs (2005). Myös terapian myötä vanhemmille nousevaa syyllisyyden tunnetta toimintavoista lasten suhteen ja sitä kautta uusien toimintatapojen käyttöönottamista helpottaa juuri se, että arvioinnin kohteeksi nousevien vuorovaikutusmallien voidaan katsoa olevan peräisin omien vanhempien, isovanhempien ja vieläpä isoisovanhempien sukupolvelta (Byng-Hall, 1995).

Pariterapiatutkimusosan tutkimuskysymyksistä ensimmäinen nousi esille havainnoista, joita syntyi kuunnellessa ja litteroidessa nauhoitettua aineistoa. Muut tutkimuskysymykset perustuvat edellä esitettyyn.

1. Miten vanhemmat ja terapeutti käyttivät vanhemmuuskysymyksistä puhumista pariterapiakeskusteluissa?
2. Miten lasten ja vanhempien väliset vuorovaikutussuhteet representoituivat pariterapiakeskusteluissa?
3. Miten puolisoiden lapsuuden perheiden vuorovaikutusmallit representoituivat sukupuutyöskentelyssä?
4. Millaisia muutoksia pariterapiakeskustelujen perusteella oli havaittavissa lasten ja vanhempien välisissä vuorovaikutussuhteissa?

3 AINEISTO JA MENETELMÄT

3.1 Tutkimusasetelma ja tutkimuksen toteuttaminen

Tässä tutkimuskokonaisuudessa on kaksi osaa, joista ensimmäinen nimettiin kyselytutkimukseksi ja toinen pariterapiatutkimukseksi. Tutkimusta lähdettiin toteuttamaan laajentamalla aiemmin tehdyn lisensiaatintyön (Salo, 2007) aineistoa, jossa oli tarkasteltu vanhempien parisuhdeongelmien yhteyksiä lasten käyttäytymisongelmiin ja psyykkiseen oireiluun. Lisensiaatintyön yhteydessä aineistoa oli osalta tutkituista vanhemmista kerätty lasten psyykkisen hyvinvoinnin lisäksi myös kasvatustyyleistä, sitä kuitenkaan raportoimatta. Lisensiaatintyön aineisto otettiin mukaan väitöskirjatutkimukseen niiden tutkittavien osalta, joilta oli saatavissa arvioinnit sekä lasten psyykkisestä hyvinvoinnista että kasvatustyyleistä.

Kyselytutkimuksessa tarkasteltiin ensin millainen oli lasten psyykinen hyvinvointi perheissä, joissa vanhemmilla oli parisuhdeongelmia ja sen jälkeen etsittiin lasten psyykkiseen hyvinvointiin yhteydessä olevia tekijöitä näissä perheissä.

Kyselytutkimusaineiston keräämisen loppuvaiheessa toteutettiin pariterapiatutkimus, joka perustuu kyselyjen lisäksi myös nauhoitettuun aineistoon. Tiedonhankinnan päästrategiana pariterapiatutkimuksessa oli monitapaustutkimus. Tapaustutkimus on määritelty empiiriseksi tutkimukseksi, jossa monipuolisia ja monilla tavoin hankittuja tietoja käyttämällä tutkitaan nykyistä tapahtumaa tai toimivia ihmisiä tietyssä kontekstissa (Alasuutari, 1999; Yin, 2009). Siinä on pyrkimyksenä laajentaa ja syventää tarkasteltavan ilmiön ymmärtämistä (Metsämuuronen, 2008; Patton, 2002; Syrjälä, 1994), mikä tässä väitöskirjatyössä tarkoittaa vanhempien ja lasten väliseen vuorovaikutukseen liittyvien tekijöiden tutkimista kvantitatiivisen aineiston lisäksi myös kvalitatiivisen aineiston avulla. Pariterapiatutkimusosan päätarkoituksena oli selvittää onko pariterapiakontekstissa mahdollista keskustelullisin keinoin tukea ja edistää lasten psyykkistä hyvinvointia.

Kun varsinkin vuorovaikutusta koskevia ilmiöitä voidaan lähestyä sekä kvantitatiivisesti että kvalitatiivisesti (Hirsjärvi & Hurme, 2000; Johnson & Onwuegbuzie, 2004), tutkimuksen toteuttaminen edellä kuvatulla tavalla tarjosi siten luonnollisen ja oivallisen mahdollisuuden triangulaation monin tavoin käyttämiseen. Toteutetussa tutkimuskokonaisuudessa kvantitatiivinen ja kvalitatiivinen tutkimusote täydensivät toisiaan, mihin Johnsonin ja Onwuegbuzien (2004) mukaan on pyrittäväkin käytettäessä molempia tutkimusotteita samassa tutkimuksessa.

3.2 Tutkittavat

Tutkittavina olivat asiakkaat, jotka olivat hakeutuneet parisuhdeongelmien vuoksi perheasiain neuvottelukeskukseen tutkijan vastaanotolle. Asiakkaita pyydettiin mukaan tutkimukseen tuljärjestyksessä. Ainoana kriteerinä kyselytutkimukseen osallistumiselle oli, että perheessä oli vähintään kolme vuotta täyttäneitä lapsia. Osa tutkittavista oli mukana jo lisensointityön loppuvaiheessa vuonna 2006 ja viimeiset tutkittavat tulivat mukaan alkuvuodesta 2009. Kukaan ei kieltäytynyt tutkimukseen osallistumisesta. Mukana oli yhteensä 106 perhettä, joissa oli 207 kotona asuvaa lasta. Lapsista poikia oli 101 ja tyttöjä 106. Vanhempia oli 167, joista äitejä oli 102 ja isiä 65. Vanhemmista 61 kävi pariskuntana, 41 äitiä ja neljä isää kävi yksin.

Pariterapiatutkimus aloitettiin keväällä 2008 Jyväskylän yliopiston eettisen toimikunnan annettua myönteisen lausuntonsa tutkimuksen toteuttamistavasta. Tutkittavien valinnan ainoa peruste pariterapiatutkimukseen oli se, että heillä oli lapsia. Heitä pyydettiin osallistumaan tutkimukseen edelleen vastaanotolle tuljärjestyksessä ja he olivat mukana myös kyselytutkimuksessa kahta vauva-perhettä lukuun ottamatta. Vain yksi pariskunta kieltäytyi pariterapiatutkimuksesta. Aluksi mukana oli kahdeksan pariskuntaa ja kolme yksin vastaanotolla parisuhdeongelmien vuoksi käynnyttä äitiä. Lapsia tämän aineiston perheissä oli yhteensä 25. Lopulliseen aineistoon jäivät ne kuusi pariskuntaa ja kolme vastaanotolla yksin käynnyttä äitiä, joiden kanssa työskenneltäessä käytettiin sukupuutekniikkaa. Kotona asuvia lapsia näissä perheissä oli 18; lasten iät vaihtelivat 0:n ja 18 ikävuoden välillä.

Tiedot tutkittavien määrästä ovat näkyvillä taulukossa 1. Vanhempien ja heidän lastensa taustatiedot toimivat kyselytutkimuksessa niin sanottuina selittävinä muuttujina. Taustatiedot ovat nähtävillä ja tarkemmin eriteltyinä muuttujataulukoissa 3 (s. 40) ja 4 (s. 41).

TAULUKKO 1 Tutkittavat

Kyselytutkimukseen osallistuneet		Pariterapiatutkimukseen osallistuneet
Perheitä yhteensä	106	9
Vanhempia yhteensä	167	15
Pariskuntia yhteensä	61	6
Äitejä yhteensä	102	9
Isiä yhteensä	65	6
Äitejä yksin	41	3
Isiä yksin	4	0
Lapsia	207	18
Poikia	101	7
Tyttöjä	106	11

3.3 Tiedon keräämisen menetelmät

3.3.1 Kyselytutkimuksen tiedon keräämisen menetelmät

Vanhempien taustatiedot ja vastaanotolle hakeutumisen syyt selvitettiin perheasiain neuvottelukeskukseen alkuhaastattelun rutiineihin kuuluvalla tavalla. Samassa yhteydessä kartoitettiin myös perheiden lasten taustatiedot.

Vanhemmille annettiin lisäksi täytettäväksi kyselylomakkeet, joista toinen käsitteli lasten psyykkistä hyvinvointia (SDQ) ja toinen vanhempien kasvatustyyliä (CRPR).

Strength and difficulties kyselylomake (SDQ) on tutkimus- ja klinikka-käyttöön tarkoitettu kysely, kun tarvitaan validia, helppokäyttöistä ja nopeaa välinettä lasten ja nuorten ongelmien kartoittamiseen (Goodman, 1997, 1999). Tässä tutkimuksessa käytettiin SDQ:n suomennettua vanhempien arviointi -versiota Vahvuuksien ja vaikeuksien kyselylomake (taulukko 2, s. 39), jossa vanhemmat arvioivat kunkin lapsensa käyttäytymistä edellisen kuuden kuukauden aikana 25:n lasta koskevan väittämän avulla. Kyselylomake toimi hyvin jo kolmivuotiaiden osalta, ja sitä saattoi käyttää kaikkien kotona asuvien lasten ja nuorten tilanteen kartoittamiseen. Se oli helppo täyttää perheneuvonnan vastaanotonkin yhteydessä.

SDQ -kyselyaineisto sisältää vanhempien arvioinnit kaikkiaan 207:stä yli kolmivuotiaasta kotona asuvasta lapsesta. Arvioinneista 201 oli tehnyt äiti (n = 102) ja 114 isä (n = 57). 110:tä lasta oli arvioinut sekä isä että äiti. Osa vanhemmista täytti kyselyn vastaanottokäynnin yhteydessä, osa palautti kyselyn täytettyään sen kotona.

Vanhempien kasvatustyylin arvioimiseksi vanhemmat täyttivät Blockin Child Rearing Practices Report -kyselyn (CRPR; Roberts, Block & Block, 1984) suomalaisen version (liite 1). Kyselyssä esitetyt 35 väittämää on tarkoitettu mittaamaan vanhempien kasvatustyylien eri aspektoja, kuten lämpimyyden, rohkaisuuden, itsenäisyyden, ohjaamisen, kovan rankaisemisen ja kontrollointi syyllistämisen

avulla. Myös tämän kyselylomakkeen vanhemmat täyttivät erikseen joko vastaanottokäynnin yhteydessä tai kotona. Tiedot kasvatustyyleistä saatiin 102 äidiltä ja 58 isältä.

CRPR -kyselyn loppuun vanhemmilta pyydettiin myös tieto siitä riitelivätkö he ja kuinka usein lasten läsnä ollessa. Niin ikään riitelystä on tieto 102 äidiltä ja 58 isältä.

Aineiston keräämisen loppuvaiheessa vanhemmilta alettiin systemaattisesti tiedustella, miten perheen lapset reagoivat vanhempiensa ongelmiin: vetäytyykö lapsi omiin oloihinsa, onko lapsi jommankumman vanhemman puolella, toimiiko lapsi sovittelijana vanhempien ristiriitatilanteissa, kantaako lapsi huolta vanhempien ongelmista. Nämä kysymykset liitettiin vanhemmille annetun SDQ - lomakkeen loppuun. Lasten reagointitavoista aineistossa on 47 äidin arvioinnit yhteensä 89 lapsesta ja 26 isän arvioinnit yhteensä 48 lapsesta.

Isien arviointien määrä lasten reagointitavoista jäi liian pieneksi aineiston analysoimiseen valittuun monitasomallinnukseen. Muilta osin aineistoa oli siihen riittävästi.

3.3.2 Pariterapiatutkimuksen tiedon keräämisen menetelmät

Pariterapiatutkimuksen pääasiallisena tietolähteenä olivat nauhoitteet pariterapiakeskusteluista. Aluksi mukana oli kahdeksan pariskuntaa ja kolme yksin vastaanotolla parisuhdeongelmien vuoksi käynyttä asiakasta. Lapsia heillä oli 25. Nauhoitukset aloitettiin kahta pariskuntaa lukuun ottamatta ensimmäisestä istunnosta alkaen. Yhden pariskunnan tapaamisten nauhoitukset aloitettiin toisella tapaamiskerralla, ja yhden pariskunnan molemmat puoliset kävivät vastaanotolla ensin erikseen, jonka jälkeen nauhoitukset aloitettiin. Ääninauhoituksia kertyi 45 istunnosta yhteensä 49 tuntia 22 minuuttia. Lopulliseen aineistoon valittiin ne asiakkaat, joiden kanssa oli sukupuuteknikkaa soveltaen tarkasteltu puolisoitten lapsuudenperheiden vuorovaikutussuhteita. Tällöin analyysin ulkopuolelle jäi kaksi pariskuntaa, jotka kävivät perheneuvonnassa vain kerran. Lopullisessa aineistossa oli kuuden pariskunnan ja kolmen yksin perheneuvonnassa käyneen asiakkaan 43 ääninauhoitettua istuntoa (46 tuntia 15 minuuttia) ja niistä litteroidut tekstit. Kotona asuvia lapsia perheissä oli 18; lasten iät vaihtelivat 0:n ja 18 ikävuoden välillä.

Pariterapiatutkimus on niin sanottu tapaustutkimus, jolle on ominaista, että tutkittavasta tapauksesta pyritään kokoamaan monipuolisesti ja monin tavoin tietoja (Alasuutari, 1999; Metsämuuronen, 2008; Yin, 2009). Kaikkien pariterapiatutkimukseen osallistuneiden vanhempien (15 vanhempaa) osalta olikin käytettävissä myös kaikki kyselytutkimuksen tiedot. Lisäksi vanhemmat veivät kotiin 12-vuotiaille tai sitä vanhemmille lapsilleen täytettäväksi Vahvuuksien ja vaikeuksien kyselylomakkeen itsearviointi-version. Terapiaprosessin jälkeen vanhemmat ja lapset täyttivät vastaavat seuranta-arviokyselyt. Näitä tietoja oli yhteensä 12 lapselta, joista sekä tyttöjä että poikia oli kuusi. Triangulaationa ilmaistuna tutkimuksessa käytettiin kvalitatiivisia ja kvantitatiivisia menetelmiä ajallisesti rinnakkain (Hirsjärvi & Hurme, 2000; Johnson & Onwuegbuzie, 2004),

keräten tietoa usealta tiedonantajaryhmältä (vanhemmat ja lapset) ja käyttäen useita metodeja (Denzin, 1978).

Aineistoa hankittaessa tutkija toimi samalla kertaa terapeuttina, ollen niin sanottu osallistuva havainnoitsija. Metsämuurosen (2008) mukaan tutkijan on usein vaikeaa – välillä tarpeetontakin, olla täysin ulkopuolisena tarkkailtavassa tilanteessa, koska tutkijan on tunnettava tutkimuskohteensa niin hyvin, että hän voi tarkastella tilanteita kyseessä olevan kulttuurin omista lähtökohdista käsin. Myös Yin (2009) toteaa osallistuvan havainnoinnin etuna olevan, että se tarjoaa mahdollisuuden päästä mukaan tilanteisiin, jotka muuten olisivat mahdottomia tieteelliselle tutkimukselle, ja osallistuvan havainnoinnin avulla voi lisäksi tarkastella ilmiötä ”sisältä” käsin. Osallistuvassa havainnoinnissa tutkija toimii aktiivisesti tutkimuksensa tiedonantajien kanssa ja sosiaaliset vuorovaikutustilanteet muodostuvat tärkeäksi osaksi tiedonhankintaa (Tuomi & Sarajärvi, 2009; Nikkonen, Janhonen & Juntunen, 2001; Yin, 2009).

Wahlströmin (1992) mukaan, ajateltaessa tutkijaa osallistuvana havainnoitsijana terapeutin roolissa terapiakontekstissa, vaikuttaminen ei perustu mihinkään työhön mitä terapeutti tekee suhteessa asiakkaisiin, vaan vaikutus perustuu terapeutin osallistumiselle tapahtumien kulkuun. Edellä mainittu liittyy tämän tutkimuksen kvalitatiivisen tutkimusotteen sosiaalisen konstruktionismin perusoletuksiin, joissa keskeistä on kielen ja sosiaalisen kanssakäymisen merkitys todellisuuden rakentajana (Alasuutari, 2003; Berger & Luckman, 1995; McLeod, 2001). Pariterapiakeskustelujen nauhoituksissahan myös tutkija itse tuotti terapeuttina kysymyksiä ja kommentteja puhetta, jota tarkasteltiin tutkimuksessa.

Osallistuvalla havainnoijalla on siten mahdollisuus myös vaikuttaa tavalla taikka toisella tarkkailtavaan tilanteeseen (Yin, 2009). Varsinkin jos tutkimuksen näkökulma on toimintatutkimuksellinen, on tutkijan pyrkimys olla aktiivinen vaikuttaja tutkimustilanteessa perusteltua (Tuomi & Sarajärvi, 2009). Tutkimusstrategia sisältää osin piirteitä myös toimintatutkimuksesta siinä mielessä kuin toimintatutkimus tarkoittaa todellisessa maailmassa tehtävää interventiota ja kyseisen intervention lähempää tutkimista (Cohen & Manion, 2003). Tässä tutkimuksessa interventioina olivat sukupuutyöskentely sekä terapeutin aloitteesta käyty keskustelu asiakkaiden lapsuudenperheiden vuorovaikutusmalleista ja niiden yhteyksistä nykyisten perheiden vuorovaikutusmalleihin.

3.4 Käytetyt muuttujat

3.4.1 Kyselytutkimuksessa käytetyt muuttujat

Kyselytutkimuksen muuttujat jaettiin selitettäviin ja selittäviin muuttujiin. Lasten psyykkistä hyvinvointia koskevia muuttujia pyrittiin selittämään muuttujilla vanhempien ja lasten taustatiedoista, tiedoilla vanhempien ongelmista, tiedoilla vanhempien kasvatustyyleistä ja tiedoilla lasten reagointitavoista vanhempien ongelmiin.

3.4.1.1 Selitettävät eli lasten hyvinvointia koskevat muuttujat

SDQ:n vanhemmille tarkoitettu versioissa vanhemmat arvioivat erikseen kunkin lapsensa käyttäytymistä edellisen kuuden kuukauden aikana 25:n lasta koskevan väittämän avulla. Väittämät mittasivat viittä eri hyvinvointidimensiota. Ne pisteytettiin kolmiportaisesti: 0 = ei päde, 1 = pätee jonkin verran ja 2 = pätee varmasti. Hyvinvointidimensioiden luotettavuus arvioitiin Cronbachin alfan avulla. Ne on esitetty reliabiliteettikertoimien taulukossa 2.

Muutamit kyselyn väittämät jätettiin pois, koska ne tässä tutkimuksessa alensivat reliabiliteettia. Pois jätettiin väittämät "uusissa tilanteissa pelokas tai aikuisiin takertuva", "harkitsee tilanteen ennen kuin toimii", "ei näytä kaipaavan seuraa" sekä "jakaa auliisti tavaroitaan muiden lasten kanssa". Reliabiliteettikertoimia tarkasteltaessa (taulukko 2) voidaan myös huomata, että tässä aineistossa mittari ei toiminut isien arvioinneissa dimension käyttäytymisongelmat kohdalla, joten se jätettiin aineiston analyysin ulkopuolelle.

TAULUKKO 2 Vahvuuksien ja vaikeuksien kyselylomakkeen hyvinvointidimensiot (luotettavuuden arvioinnissa käytettiin Cronbachin alfaa)

Hyvinvointidimensio	äidit	isät	Väittäjä
Emotionaaliset ongelmat	.76	.74	Valittaa usein päänsärkyä, vatsakipua tai pahoinvointia Hänellä on monia huolia, näyttää usein huolestuneelta Usein onneton, mieli maassa tai itkuinen Uusissa tilanteissa pelokas tai aikuisiin takertuva, vailla itseluottamusta
Käyttäytymisongelmat	.60	.40	Kärsii monista peloista, usein peloissaan Hänellä on usein kiukunpuuskia, tai hän kiivasuu helposti On yleensä tottelevainen, tavallisesti tekee niin kuin aikuinen käskee Usein tappelee toisten lasten kanssa tai kiusaa muita
Ylivilkkaus	.78	.76	Valehtelee tai petkuttaa usein Varastaa kotoa, koulusta tai muualta Levoton, yliaktiivinen, ei pysty olemaan kauan hiljaa paikoillaan Jatkuvasti hypistelemässä jotakin tai kiemurtelee paikoillaan Helposti häiriintyvä, mielenkiinto harhailee Harkitsee tilanteen ennen kuin toimii Saattaa tehtävät loppuun, hyvin pitkäjänteinen
Vertaissuhdeongelmat	.60	.56	Ei näytä kaipaavan seuraa, leikkii usein itsekseen Hänellä on ainakin yksi hyvä ystävä Yleensä muiden lasten suosiossa Muiden lasten silmätikku tai kiusaamisen kohde Tulee paremmin toimeen aikuisten kuin toisten lasten kanssa
Prosofisialisuus	.69	.68	Ottaa muiden tunteet huomioon Jakaa auliisti tavaroitaan muiden lasten kanssa (leluja ym.) Tarjoutuu auttamaan, jos joku loukkaa itsensä, on pahoilla mielin tai huonovointinen Kiltti nuorempiaan kohtaan Tarjoutuu usein auttamaan muita

3.4.1.2 Selittävät muuttujat

Vanhempien taustatiedot

TAULUKKO 3 Vanhempien taustatiedot

Muuttuja		
Vanhempien ikä	äidit n= 106	isät n = 100
20-35 vuotta	22 17,9 %	16 13,7 %
36-45 vuotta	56 52,7 %	48 46,2 %
46-60 vuotta	28 29,5 %	36 40,1 %
Vanhempien ammatti	äidit n = 106	isät n = 100
Yrittäjä/maatalousyrittäjä	3 4,3 %	18 19,3 %
Ylempi toimihenkilö	27 24,6 %	34 36,0 %
Alempi toimihenkilö	33 31,4 %	14 14,2 %
Työntekijä	35 32,4 %	27 24,4 %
Muu	8 7,2 %	7 6,1 %
Perhemuoto	n = 106 perhettä	
Ensimmäinen avo- tai avioliitto	78 74,9 %	
Uusperhe	21 19,3 %	
Yhden vanhemman talous	7 5,8 %	
Parisuhteen kesto aika	n = 100 perhettä	
1-5 vuotta	17 16,8 %	
6-10 vuotta	24 18,8 %	
11-15 vuotta	20 18,3 %	
yli 15 vuotta	39 46,2 %	

Vanhempien taustatietoina tarkasteltiin vanhempien ikää, ammattia (yrittäjä/maanviljelijä, ylempi toimihenkilö, alempi toimihenkilö, työntekijä, kotiäiti, työtön, eläkeläinen) ja vallitsevaa perhemuotoa (ensimmäinen liitto, uusperhe, yhden vanhemman talous). Monitasomallinnusta varten ammatti luokiteltiin kolmiluokkaiseksi (1 = työntekijä, 2 = alempi toimihenkilö, 3 = ylempi toimihenkilö; yrittäjät, kotiäidit, työttömät ja eläkeläiset luokiteltiin puuttuvaksi tiedoksi) ja vallitsevasta perhemuodosta tehtiin kullekin perhemuodolle dikotomisat muuttujat (1 = ei, 2 = on).

Taulukosta 3 voi nähdä vanhempien ikäjakauman ja ammattijakauman, perhemuodon ja parisuhteen keston. Äitien ikä vaihteli 23:n ja 58 vuoden välillä, isät olivat iältään 26-60-vuotiaita. Molempia vanhempia oli eniten ikäluokassa 36-45. Taulukon tiedoissa ovat mukana myös vastaanotolla yksin käyneiden vanhempien antamat tiedot puolisoidensa iästä ja ammatista.

Lasten taustatiedot

Lapsen sukupuoli, ikä ja asema sisarussarjassa nimettiin lasten taustamuuttujiksi.

Eniten aineistossa oli 13–16-vuotiaita lapsia ($n = 69$), ja 7–12-vuotiaita oli lähes yhtä paljon (taulukko 4). Tyttöjen ja poikien osalta aineisto oli jakautunut suhteellisen tasaisesti: tyttöjä oli 106 ja poikia 101. Taulukossa 4 on näkyvillä myös lapsen sijoittuminen sisarussarjaan.

Lasten taustatietomuuttujista lapsen sukupuoli luokiteltiin: 1 = tyttö, 2 = poika. Lapsen ikä luokiteltiin alla olevan taulukon 2 osoittamalla tavalla. Lapsen asema sisarussarjassa luokiteltiin: esikoinen, keskimmäinen, kuopus ja asemalle sisarussarjassa tehtiin dikotomiset muuttujat kuvaamaan kutakin asemaa (1 = ei, 2 = on).

TAULUKKO 4 Lasten taustatiedot

Muuttuja	Havaintojen määrä
Lapsen sukupuoli	
Tyttö	106
Poika	101
Lapsen ikä	
3–6 vuotta	47 22,7 %
7–12 vuotta	67 32,4 %
13–16 vuotta	69 33,3 %
yli 16 vuotta	24 11,6 %
Asema sisarussarjassa	
Esikoinen	92 44,4 %
Keskimmäinen	38 18,4 %
Kuopus	77 37,2 %

Vanhempien ongelmat

Perheneuvontakäyntien aikana perheiden tilanteisiin perehdyttiin seikkaperäisesti. Vanhempien haastattelun perusteella muodostettiin vanhempien ongelmia kuvaavat muuttujat, joiden sisällöt on esitelty tarkemmin taulukossa 5. Parisuhdetta koskevat ongelmat olivat vastaanotolle hakeutumisen syynä suurimmalla osalla tutkimukseen osallistuneista vanhemmista. Parisuhdeongelmat-muuttujan sisältö perustuu tulosyyluokitukseen, joka tutkimusajankohtana oli käytössä kirkon perheneuvonnassa.

TAULUKKO 5 Vanhempien ongelmia kuvaavat muuttajat

Muuttuja	Muuttujan sisältö
Parisuhdeongelmat	Parisuhteen ristiriitaisuus Keskinäinen vieraantuneisuus Kommunikaatio-ongelmat Mustasukkaisuusongelmat Seksuaaliset ongelmat Uskottomuus Ristiriidat lapsia koskevissa asioissa Eron uhka Erosta huolimatta edelleen jatkuva riitely entisen puolison kanssa
Mielenterveysongelmat	Molempien tai toisen vanhemman psyykinen vaikeus Itsemurhayritys Itsemurha-ajatukset Vakava uupumus
Päihdeongelmat	Jommankumman tai molempien vanhempien päihteiden tai huumeiden käyttö
Perheväkivalta	Puolisoon kohdistuva fyysinen tai henkinen väkivalta tai puolisoitten molemminpuolinen väkivalta
Taloudelliset ongelmat	Taloudelliseen tilanteeseen liittyvä ahdinko Työttömyys Työttömyyden uhka
Uusperheongelmat	Uusperheeseen liittyvät ongelmat Lapsiin ja nuoriin liittyvät ongelmat uusperheessä
Eron jälkeinen ahdistus	Ei enää akuutteja riitoja entisen puolison kanssa, mutta vanhemmalla henkilökohtaisia sopeutumisasiägelmiä eron jälkeiseen tilanteeseen
Vanhempien ongelmien kesto	Vanhempien arvio siitä, kuinka kauan heidän vaikeutensa ovat jatkuneet
Riitely lasten läsnäollessa	Kuinka usein lapset ovat paikalla vanhempien riidellessä keskenään

Parisuhdeongelmien ohella vanhemmilla saattoi olla mielenterveysongelmia, päihdeongelmia ja taloudellisia ongelmia, joista tehtiin omat muuttujansa. Myös uusperheongelmat nimettiin omaksi muuttujaksi. Koska aineiston perheissä ei ollut lapsiin kohdistuvaa väkivaltaa, perheväkivalta-muuttuja tarkoittaa toiseen puolisoon kohdistunutta tai puolisoitten välistä väkivaltaa. Eronjälkeinen ahdistus-muuttujassa ovat mukana ne muutamat vanhemmat, joiden parisuhdeongelmat olivat jo takana ja jotka asuivat yksin lasten kanssa, mutta joilla eron jälkeiseen uuteen elämäntilanteeseen sopeutuminen aiheutti ahdistusta.

Edellä esiteltyt muuttujat luokiteltiin niiden vakavuuden suhteen asteikolla 0 = ei ongelmia, 1 = lieviä ongelmia ja 2 = vakavia ongelmia. Aineiston tilastollisessa analyysissä muuttujat luokiteltiin uudelleen vähäisen hajonnan vuoksi kaksiluokkaisiksi (1 = ongelmia, 2 = ei ongelmia).

Osa vanhemmista oli hakeutunut vastaanotolle varsin pian parisuhdeongelmien alettua, osalla vaikeudet olivat kestäneet jo vuosia. Vanhempien ongelmien kesto -niminen muuttuja luokiteltiin asteikolla alle ½ vuotta, ½-2 vuotta ja yli 2 vuotta. Vanhemmilta oli tiedusteltu myös, riidelläänkö perheessä lasten läsnä ollessa ja kuinka usein näin tapahtuu. Tästä muodostettiin riitely lasten läsnä ollessa -muuttuja, ja se sai luokituksen 0 = hyvin harvoin tai ei ollenkaan, 1 = joskus, 2 = usein. Myös tämän muuttujan luokitus muutettiin aineiston analysointia varten kaksiluokkaiseksi (1 = riidellään lasten läsnä ollessa, 2 = ei riidellä lasten läsnä ollessa ollenkaan tai juuri ollenkaan).

Vanhempien kasvatustyyli

Vanhempien kasvatustyyliä arvioitiin Blockin Child Rearing Practices Report -kyselyn (CRPR; Roberts, Block & Block, 1984) suomalaisen version avulla (liite 1). Äitejä ja isiä pyydettiin täyttämään kyselylomake erikseen (äidit n = 102, isät n = 58) ja arvioimaan kyselyssä esitetyt 35 väittämää viisiportaisen asteikon avulla (1 = ei sovi minuun juuri lainkaan, 5 = sopii minuun erittäin hyvin). Tilastolliset analyysit toteutettiin kolmen kasvatustyyliidimension - lämpimyys, behavioraalinen kontrolli ja psykologinen kontrolli - avulla käyttäen 20:ta väittämää, joitten toimivuus on osoitettu useissa tutkimuksissa (Aunola, 2005; Aunola & Nurmi, 2004, 2006):

1. Lämpimyys sisältää väittämät, jotka kuvasivat positiivista suhdetta lapseen (väittämät 1, 3, 6, 11, 14, 21, 24, 26, 27, 34). Esimerkiksi väittämä 1: Kerron usein lapselleni kuinka paljon arvostan sitä, että hän yrittää tehdä jotakin tai saa jotakin aikaan.
2. Behavioraaliseen kontrolliin kuuluvat väittämät, jotka kuvasivat selkeitä odotuksia lapsen käyttäytymistä kohtaan ja lapsen tottelevaisen käyttäytymisen arvostamista (väittämät 5, 7, 8, 9, 17, 25). Esimerkiksi väittämä 9: Lapseni pitää oppia, että meidän perheessä on tarkat säännöt.
3. Psykologista kontrollia kuvaavat väittämät liittyvät lapsen kontrolloimiseen syylistämisen avulla (väittämät 29, 31, 32, 35). Esimerkiksi väittämä 29: Uskon, että lapseni on hyvä tietää mitä kaikkea olen hänen vuoksensa tehnyt.

Dimensioiden reliabiliteettiä tutkittiin Cronbachin alfan avulla. Väittämät 5 ja 31 jätettiin analyysin ulkopuolelle, koska ne tässä aineistossa laskivat reliabiliteettia. Kasvatustyyliidimension reliabiliteetit äitien osalta yllä olevassa järjestyksessä olivat .85, .71 ja .72. Isien vastaavat reliabiliteetit olivat .83, .81 ja .63. Kyselyn väittämistä muodostettujen kolmen dimension voidaan siis katsoa mitattaavan varsin luotettavasti kyseisiä kasvatustyyliä.

Lasten reagoitavat vanhempien ongelmiin

Muuttujat lasten reagoitavat vanhempien ongelmiin olivat: lapsi vetäyty omiin oloihinsa vanhempien riidellessä, lapsi on jommankumman vanhemman puolella näiden riidellessä, lapsi toimii sovittelijana vanhempien ristiriitatilanteissa, lapsi kantaa huolta vanhempien ongelmista. Nämä neljä reagoititapaa pisteytettiin niin ikään asteikolla 0 = ei päde, 1 = pätee jonkin verran ja 2 = pätee varmasti. Hajonnan vähäisyyden vuoksi muuttujat koodattiin uudelleen kaksiluokkaisiksi (1 = ei päde, 2 = pätee) ennen aineiston tilastollista analyysia. Lasten reagoititavoista aineistossa on 47 äidin arvioinnit yhteensä 89 lapsesta ja 26 isän arvioinnit yhteensä 48 lapsesta.

3.4.2 Pariterapiatutkimuksen tutkimusmateriaalin kuvaus

Pariterapiatutkimus oli monitapaustutkimus. Sen tutkimusmateriaali muodostui pääosin nauhoitetuista ja litteroiduista asiakastapausten terapiaistunnoista. Käytettävissä olivat myös vanhemmilta kerätyt tiedot, jotka on esitetty kyselytutkimuksessa ja lisäksi osalta lapsista saadut SDQ:n itsearvioinnit. Tapaustutkimuksessa pyritään tavoittamaan tietoa monimutkaisista, ainutlaatuisista ja yleensä luonnollisista olosuhteista ja tilanteista (Cohen & Manion, 2003; Patton, 2002). Siinä halutaan laajentaa ja syventää tarkasteltavan ilmiön ymmärtämistä (Metsämuuronen, 2008; Patton, 2002; Syrjälä, 1994) ja käytetään monipuolisia ja monella tavalla hankittuja tietoja tarkastelemaan tietyssä kontekstissa toimivia ihmisiä (Alasuutari, 1999; Yin, 2009). Edellä mainitut seikat tässä väitöskirjatyössä tarkoittavat vanhempien ja lasten väliseen vuorovaikutukseen liittyvien tekijöiden tutkimista sekä pariterapiakontekstista saadun kvantitatiivisen aineiston että kyselyistä saadun kvalitatiivisen aineiston avulla.

Tässä monitapaustutkimuksessa pariterapiatutkimuksen tutkimuskysymykset ("Miten vanhemmat ja terapeutti käyttivät vanhemmuuskysymyksistä puhumista pariterapiakeskusteluissa?", "Miten lasten ja vanhempien väliset vuorovaikutussuhteet representoituivat pariterapiakeskusteluissa?", "Miten puolisoiden lapsuuden perheiden vuorovaikutusmallit representoituivat sukupuutyöskentelyssä?", "Millaisia muutoksia pariterapiakeskustelujen perusteella oli havaittavissa lasten ja vanhempien välisissä vuorovaikutussuhteissa?") toimivat niin sanottuina analyysiyksikköinä, joiden avulla nauhoitettua ja litteroitua tutkimusaineistoa tarkasteltiin.

3.5 Tietojen analysoinnin menetelmät

3.5.1 Kyselytutkimuksen tietojen analysoinnin menetelmät

Aineiston analysoinnissa käytettiin apuna ristiintaulukointia, Spearmanin korrelaatiokerrointa sekä monitasomallinnusta.

Kyselytutkimuksen aineiston analysointi aloitettiin tutkimalla vanhempien SDQ -kyselylomakkeen avulla tekemiä arviointeja lasten psyykkisestä hyvinvoinnista (emotionaaliset ongelmat, käyttäytymisongelmat, ylivilkkaus, vertaissuhdeongelmat ja prososiaalinen käyttäytyminen). Lisäksi tutkittiin, missä määrin perheissä esiintyi erilaisia lasten ja vanhempien ongelmia.

Seuraavaksi tarkasteltiin tämän aineiston kasvatustyylien (selittävä tekijä) esiintyvyyttä normiaineistoon verrattuna riippumattoman t-testin avulla.

Lopuksi tutkittiin monitasomallinnuksen avulla, kuinka erilaiset perhetehtäjät (vanhempien taustatiedot, lasten taustatiedot, vanhempien ongelmat, vanhempien kasvatustyyli, lasten reagoitavat vanhempien ongelmiin) selittävät perheissä olevien lasten psyykkisen hyvinvoinnin eri puolia (emotionaaliset ongelmat, käyttäytymisongelmat, ylivilkkaus, vertaissuhdeongelmat ja prososiaalinen käyttäytyminen).

Monitasomallinnus valittiin analyysimenetelmäksi, koska sen avulla voidaan tarkastella erikseen selittävien muuttujien yhteyksiä selitettäviin muuttujiin sekä perheiden sisällä (yksilötaso; tekijät, jotka selittävät lasten oireilussa ilmenevää yksilöllistä, perheestä riippumatonta vaihtelua) että perheiden välillä (perhetaso; tekijät, jotka selittävät lasten oireilua perheiden välillä eli perheiden välisiä eroja oireilussa). Monitasomallinnus sopi aineiston analysointiin oivallisesti myös, koska aineisto oli hierarkkisesti rakentunut, ts. samasta perheestä oli tutkittu useampia lapsia ja aineiston havainnot olivat siten riippuvaisia toisistaan. Myös se, että aineistoa oli määrällisesti runsaasti, puolsi monitasomallinnusta, jota käytetään yleensä suurten aineistojen analyysimenetelmänä. Monitasomallinnus tehtiin käyttäen Mplus-ohjelmistoa (versio 5.1; Muthen & Muthen, 1998–2008). Estimointimenetelmänä käytettiin MLR-menetelmää, joka soveltuu käytettäväksi myös muuttujien ollessa jakautumiltaan vinoja.

Aineiston analyysi monitasomallinnuksen avulla toteutettiin seuraavien vaiheiden kautta. Ensin laskettiin muuttujien sisäkorrelaatiot (intra-class correlations, ICC). Sisäkorrelaatio tässä tapauksessa kuvaa kuinka suuri osuus tietyn muuttujan varianssista selittyy perheiden välisellä varianssilla eli kuinka suuri osuus muuttujan varianssista on perheiden välistä varianssia. Sisäkorrelaatioiden avulla voitiin näin ollen määrittellä käytettyjen muuttujien perheiden välinen ja perheiden sisäinen varianssi. Sisäkorrelaatiot laskettiin erikseen äideille ja isille. Seuraavaksi muuttujien sisäkorrelaatioiden (ICC) perusteella rakennettiin monitasomallit erikseen äideille ja isille käyttämällä muuttujia, joista tieto oli kerätty kaikilta tutkittavilta (vanhempien ja lasten taustamuuttujat, vanhempien ongelmamuuttujat, vanhempien kasvatustyyli muuttujat, lapsen hyvinvointimuuttujat). Lopuksi tarkasteltiin vielä erikseen pienempää alaotosta, jolta oli kerätty tieto lasten reagoitavoista vanhempien ongelmiin rakentamalla malli, jossa lasten reagoitavat asetettiin lasten psyykkistä hyvinvointia selittäviksi tekijöiksi yksilötasolla. Koska oltiin kiinnostuneita myös siitä, onko lapsen reagoitavan merkitys erilainen vanhemman kasvatustyylistä riippuen, selitettiin lasten psyykkistä hyvinvointia myös kasvatustyyli muuttujien ja lapsen reagoitotapa muuttujien yhdysvaikutuksilla. Tämä tarkastelu tehtiin vain äitien havainnoille (47 äidin havainnot 89 lapsesta), sillä isien osalta otos lasten

reagointitavoista vanhempien ongelmiin (26 isän havainnot 48 lapsesta) havaittiin liian pieneksi monitasomallinnukseen.

Mikäli analyysissä jokin yhdysvaikutustermeistä tuli tilastollisesti merkitseväksi, jaettiin aineisto kahteen ryhmään alla olevan kasvatustyylin suhteen (mediaanin mukaan vähän tai paljon kyseistä kasvatustyyliä), ja lapsen reagointitavan yhteyttä lapsen ongelmakäyttäytymiseen tarkasteltiin monitasomallinnuksen avulla erikseen näissä kahdessa ryhmässä (nk. multigroup analyysi).

3.5.2 Pariterapiatutkimuksen tietojen analysoinnin menetelmät

Pariterapiatutkimuksessa lähestymistapana oli tapaustutkimus. Tapaustutkimus, joka on aina prosessuaalista tutkimusta, edustaa jo sinällään analyysiprosessia, jossa kootaan laajasti, systemaattisesti ja syvällisesti tietoa kustakin tapauksesta, organisoiden ja analysoiden tietoa koko ajan. Analyysiprosessin tuloksena on tuote: tapaustutkimus. Termi tapaustutkimus voi siten viitata analyysiprosessiin tai analyysin tulokseen tai molempiin. (Patton, 2002.)

Tämä pariterapiatutkimus on monitapaustutkimus, jossa ilmiöiden tutkimisen välineenä käytettiin useiden tapausten vertailua. Aineiston analysoimisen ensimmäisenä haasteena oli terapeutin position muuttaminen tutkijan positioksi. Ensimmäisen jokaisen tapauksen nauhoitetut terapiaistunnot litteroitiin. Jo litterointi itsessään toimi positiota muuttavasti redusoitaessa keskustelutalennetta tekstiksi. Litteroidun aineiston edelleen lukeminen muutti positiota lisää ja synnytti riittävän etäisyyden aineistoon mahdollistaen näin havainnoijan roolin.

Tapaustutkimuksessa tutkimuskysymys, joka toimii johtolankana tapaustutkimuksen ratkaisemisessa, on useimmiten aineistolähtöinen, mutta se saattaa olla myös teoriasta johdettu (Yin, 2009). Pariterapiatutkimuksen ensimmäinen tutkimuskysymys ”Miten vanhemmat ja terapeutti käyttivät vanhemmuuskysymyksistä puhumista pariterapiakeskusteluissa?” oli puhtaasti aineistolähtöinen. Se nousi esille havainnoista, joita tehtiin kuunneltaessa ja litteroitaessa nauhoitettua aineistoa sekä luettaessa litteroitua aineistoa.

Muut pariterapiaosan tutkimuskysymykset - ”Miten lasten ja vanhempien väliset vuorovaikutussuhteet representoituivat pariterapiakeskusteluissa?”, ”Miten puolisoitten lapsuudenperheiden vuorovaikutusmallit representoituivat sukupuutyöskentelyssä?” ja ”Millaisia muutoksia pariterapiakeskustelujen perusteella oli havaittavissa vanhempien ja lasten välisissä vuorovaikutussuhteissa?” - pohjautuivat ennalta määriteltyyn koko tutkimuksen tarkoitukseen: selittää lasten hyvinvointiin ja vanhempien ja lasten väliseen vuorovaikutukseen yhteydessä olevia ilmiöitä, kun vanhemmilla on parisuhteessa ongelmia.

Ensimmäistä tutkimuskysymystä lukuun ottamatta pariterapiatutkimus profiloitui prosessuaaliseksi selittäväksi tapaustutkimukseksi. Selittävässä tapaustutkimuksessa pyritään vastaamaan kysymykseen, miksi tapaus on juuri sellainen kuin on tai miksi se on kehittynyt juuri tietyllä tavalla. Selittävä tapaustutkimus on kiinnostunut tosielämän monimutkaisten tapahtumien välisistä ei-lineaarista kausaalista suhteista tai niihin liittyvistä mekanismeista. (Erikson & Koistinen, 2005; Stiles, 1993.) Tavoitteena ja tuloksena on analyysi-

nen kuvaus prosessista, sen vaiheista ja tapahtumista ja niiden välisistä suhteista (Dawson, 1997).

Jälkimmäisten tutkimuskysymysten osalta tulokseksi saatiin ensinnäkin analyttinen kuvaus tekijöistä, jotka olivat olleet osaltaan vaikuttamassa vuorovaikutussuhteiden muotoutumiseen ennen terapiaprosessia. Toiseksi saatiin kuvaus vuorovaikutussuhteiden muutoksiin liittyneistä mekanismeista terapiaprosessin ajalta. Tapaustutkimuksen tuloksissa näkyy tutkijan prosessointi ja päättely, ja tutkijan tulkinnat ja aineisto puhuvat koko ajan (Patton, 2002). Kvalitatiivisessa tutkimuksessa tunnustetaan tutkijan persoonallisten merkitysten vaikutus tutkimuksen etenemiseen, jolloin refleksiivinen ote tutkimusaineistoon nousee yhdeksi keskeisimmäksi laadun takeeksi (McLeod, 2001).

Toisen, kolmannen ja neljännen tutkimuskysymyksen osalta tutkimusasetelmaa voidaan pitää myös niin sanottuna ennen-jälkeen-tutkimuksena. Tällöin asetelmassa tarkastellaan tutkittavaa ilmiötä kahtena eri ajankohtana, joita erottaa jokin kriittinen tapaukseen oletettavasti vaikuttava tapahtuma. (Jensen & Rodgers, 2001.) Toisessa tutkimuskysymyksessä tarkasteltiin ensin lasten ja vanhempien välisten vuorovaikutussuhteiden representoitumista pariterapiakeskusteluissa. Lopuksi tarkasteltiin, millaisia muutoksia vuorovaikutussuhteissa pariterapiakeskustelujen perusteella ilmeni sen jälkeen, kun puolisoiden lapsuudenperheen vuorovaikutussuhteista oli keskusteltu.

Kaikkien tutkimuskysymysten pääanalyysiyksikkönä oli itse tutkimuskysymys. Tarkempaa selkiyttämistä sille, mitä asioita analyysiyksiköissä tarkasteltiin, helpotti se, että tutkija toimi itse terapeuttina nauhoitetuissa keskusteluissa ja myös litteroi nauhoitteet itse. Analyysiyksiköiden sisällön selkiyttäminen edellyttääkin aineiston perinpohjaista tuntemista (Syrjäläinen, 1994; Yin, 2009). Analyysin tulosten rakennevaliditeettia ja reliabiliteettia lisäsi vielä se, että tuloksia voitiin verrata myös muilla menetelmillä tapauksista kerättyyn tietoon (Denzin, 1978; Yin, 2009).

Vaikka tapaustutkimus omalta osaltaan jo sinällään toimi aineiston analyysimenetelmänä, oli haasteena tavoittaa se, miten muutokset pariterapiakeskustelujen seurauksena tapahtuivat. Sosiaalisen konstruktionismin taustaoletuksena on, että sosiaalinen todellisuus rakentuu kielellisessä vuorovaikutuksessa (Berger & Luckman, 1995), ja terapiaprosessin tutkimuksessa onkin keskeistä oivaltaa, kuinka kieli saa asiat tapahtumaan (McLeod, 2001). Konstruktionistisesta näkökulmasta katsottuna asioita tehdään sanoilla: puheen kautta luodaan suhteita, ongelmia ja niiden ratkaisuja ja herätetään emootioita (McLeod, 2001). Tapaustutkimuksen ohella aineistoa analysoitiin siksi myös diskursiivisen psykologian näkökulmia hyödyntäen. Diskurssianalyysi on kielenkäytön ja muun merkitysvälitteisen toiminnan tutkimusta, jossa analysoidaan yksityiskohtaisesti sitä, miten todellisuutta tuotetaan erilaisissa sosiaalisissa käytännöissä (Suoninen, 1999). Sen avulla saa tarkastelun kohteeksi vuorovaikutusprosessien aikana keskustelussa tapahtuvat lukuisat pienet ja olennaiset asiat, sävyn vaihdokset ja muut seikat, joilla yhteisymmärrystä luodaan ja tulkintoja tarkennetaan.

3.6 Analyysin luotettavuuden arviointi

Koko aineiston keräämisen ajan asiakkaita pyydettiin mukaan tutkimukseen vastaanotolletulo järjestyksessä. Ainoana valintaperusteena oli kyselytutkimuksen osalta se, että asiakkailla oli yli kolmivuotiaita lapsia. Yksikään 167 haastelluista ja kyselyitä täyttäneistä vanhemmista ei kieltäytynyt tutkimukseen osallistumisesta. Alle kymmenen vanhempaa jätti palauttamatta kyselyt. Pariterapiatutkimuksen osallistujien valintaperusteena oli pelkästään se, että heillä oli kotona asuvia lapsia. Yksi pariskunta kieltäytyi osallistumasta pariterapiatutkimukseen, mutta oli mukana kyselytutkimuksessa. Yhdestätoista osallistuneesta lopulliseen aineistoon valittiin ne, joiden lapsuudenperheen vuorovaikutussuhteita oli tarkasteltu sukupuutekniikan avulla. Tällöin analyysin ulkopuolelle jäi kaksi pariskuntaa, jotka kävivät perheneuvonnassa vain kerran. Molempien tutkimusaineistojen otosta voidaan siten pitää varsin edustavana.

Tutkimuskokonaisuudelle on ominaista, että triangulaatiota käytettiin monin tavoin. Ensin tutkittiin lasten hyvinvointia, vanhempien kasvatustyyliä ja lasten ja vanhempien vuorovaikutusta koskevia ilmiöitä kvantitatiivisella tutkimusotteella, jonka jälkeen tutkimusta lasten ja vanhempien vuorovaikutuksesta syvennettiin kvalitatiivisella tutkimusotteella. Lukkarinen (2006) arvelee triangulaation käyttämisen vaikeimmaksi kysymykseksi sen, miten tutkimusmenetelmät, jotka perustuvat lähtökohdiltaan erilaisiin tieteenfilosofioihin, ovat yhdistettävissä samaan tutkimukseen ja vielä tutkimuskysymysten kannalta mielekkäästi. Hirsjärven ja Hurmeen (2000) sekä Johnsonin ja Onwuegbuzien (2004) mukaan varsinkin vuorovaikutusta voidaan lähestyä sekä kvantitatiivisesti että kvalitatiivisesti, jolloin näiden tutkimusotteiden voidaan katsoa tutkimuskokonaisuudessa olevan komplementaarisia eli toisiaan täydentäviä. Tässä tutkimuksessa kahden erilaisen tutkimusotteen käyttämisellä pyrittiin juuri täydentävyyteen.

3.6.1 Kyselytutkimuksen analyysin luotettavuus

Kyselytutkimuksen aineisto perustuu pääasiassa vanhempien täyttämiin kahteen toimivaksi todettuun ja paljon käytettyyn kyselylomakkeeseen. Lasten ja nuorten psyykkisen hyvinvoinnin ja ongelmien kartoittamiseen käytettiin SDQ-kyselylomakkeen vanhempien arviointiversiota. SDQ on kehitetty tutkimus- ja klinikkakäyttöön. Se on validi ja helppokäyttöinen kysely, joka sopii lasten ja nuorten ongelmien nopeaan kartoittamiseen (Goodman, 1997, 1999). SDQ-kyselyn on todettu toimivan yhtä hyvin kuin paljon käytetyn pitkän CBCL:n lasten psykiatristen oireiden erottelussa (Goodman & Scott, 1999). Lisäksi se on CBCL-kyselyä parempi erottelamaan tarkkaavaisuus- ja ylivilkkausongelmia. Lyhyiden arviointi-kyselyiden, kuten SDQ, on todettu toimivan pidempien kyselyiden kanssa yhtä hyvin (Verhulst & Van der Ende, 2002). Myös suomalaisessa SDQ-kyselyn toimivuutta koskevassa tutkimuksessa se osoittautui varsin validiksi menetelmäksi (Koskelainen, Sourander & Kaljonen, 2000; Koskelainen, 2008). Suomenkielisen SDQ-Fin kyselylomakkeen psykometriset ominaisuudet

ovat suurelta osin vertailukelpoisia kansainvälisten tutkimusten tulosten kanssa (Koskelainen, 2008). Tässä tutkimuksessa kyselyn reliabiliteetti arvioitiin Cronbachin alfan avulla. Reliabiliteettia alentavat väittämät jätettiin pois, samoin yksi dimensio, joka ei tässä aineistossa toiminut isien arvioinneissa.

Vanhempien kasvatustyylejä arvioitiin Blockin Child Rearing Practices Report -kyselyn (CRPR; Roberts, Block & Block, 1984) suomalaisen version avulla (liite 1). Tilastolliset analyysit toteutettiin kolmen kasvatustyyli­dimensi­on – lämpimyys, behavioraalinen kontrolli ja psykologinen kontrolli – avulla käyttäen 20:ta väittämää, joitten toimivuus on osoitettu useissa tutkimuksissa (Aunola, 2005; Aunola & Nurmi, 2004, 2006). Niin ikään CRPR:n dimensioiden reliabiliteetti tutkittiin Cronbachin alfan avulla ja tässä aineistossa reliabiliteet­tiä laskeneet väittämät jätettiin analyysin ulkopuolelle. Näin muodostetut kolme dimensiota mittasivat varsin luotettavasti kyseisiä kasvatustyylejä.

Kyselytutkimuksessa käytettiin vain yhtä mittaria lasten hyvinvoinnista ja hyvinvointia arvioivat ainoastaan vanhemmat, mikä saattaa heikentää tulosten luotettavuutta. Näin ollen on mahdollista, että kasvatustyylien ja lasten reagoitintapojen yhteydet lasten hyvinvointiin selittyvät osin vanhempiin liittyvillä tekijöillä.

Myös lasten reagoitintavoista vanhempien ongelmiin olisi tulosten luotettavuuden kannalta ollut hyvä olla enemmän havaintoja. Havaintojen vähäisyys johtuu siitä, että vanhemmilta alettiin vasta aineiston keräämisen loppuvaiheessa systemaattisesti tiedustella perheen kunkin lapsen reagoitintapaa vanhempien ongelmiin. Lasten reagoitintavoista aineistossa oli 47 äidin arvioinnit yhteensä 89 lapsesta ja 26 isän arvioinnit yhteensä 48 lapsesta. Isien havainnot jätettiin lopulta analyysin ulkopuolelle havaintojen vähäisyyden vuoksi. Reagoitintavat nimettiin vanhempien kanssa käydyissä keskusteluissa esille tulleiden tyyppillisimpien lasten reagoitintapojen vanhempien ongelmiin mukaisesti.

Analyyssimenetelmät valittiin aineiston asettamien vaatimusten perusteella.

3.6.2 Pariterapiatutkimuksen analyysin luotettavuus

Pariterapiatutkimuksessa tiedonhankinnan päästrategiana oli monitapaustutkimus. Tapaustutkimuksen luotettavuus vahvistuu, jos se perustuu useisiin tiedonhankintamenetelmiin (Yin, 2009). Pariterapiatutkimuksessa käytettiin sekä tutkimusaineistoon liittyvää triangulaatiota keräämällä tietoa usealta tiedonantajaryhmältä (vanhemmat, lapset) että metodista triangulaatiota (Denzin, 1978; Denzin & Lincoln, 2000; Lukkarinen, 2006; Patton, 2002; Silverman, 1993, Yin, 2009) käyttämällä useita metodeja (ääninauhotteet, vanhempien arvioinnit lasten hyvinvoinnista ja yli 12-vuotiaiden itsearvioinnit, kasvatustyylikyselyt, systemaattiset haastattelukysymykset lasten reagoitintavoista vanhempien ongelmiin, sukupuupiirokset). Triangulaatiossa yhdellä menetelmällä saatuja tuloksia vertaillaan muista lähteistä saatuihin tietoihin ja kun saadaan tietty yksimielisyys, voidaan katsoa, että käsitys tai tulkita on saanut vahvistusta (Hirsjärvi & Hurme, 2000; Johnson & Onwuegbuzie, 2004). Tässä tutkimuksessa lasten psyykkistä hyvinvointia tutkittiin sitä koskevista arviointikyselyistä, vanhempien kasvatustyylikyselyistä ja lasten reagoitintavoista vanhempien

ongelmiin saaduista tiedoista sekä näiden yhdysvaikutuksista sekä vielä pariterapiakeskustelujen ääninauhoituksista saatujen tietojen avulla, minkä voidaan katsoa lisäävän tutkimustulosten rakennevaliditeettia ja reliabiliteettia (Denzin, 1978; Yin, 2009).

Vaikka kvalitatiivisessa tutkimuksessa ei tehdä jyrkkää rajaa havaintojen ja tulkintojen välille, on silti hyödyllistä erottaa menetelmällinen luotettavuus eli havaintoja koskeva ymmärrys tulkintojen luotettavuudesta (Stiles, 1993). Tällöin reliabiliteetti viittaa havaintojen tai datan luotettavuuteen, validiteetti tulkintojen ja johtopäätösten luotettavuuteen. Tutkimusaineistosta tehtävien havaintojen reliabiliteettia voi lisätä käyttämällä useaa havainnoitsijaa (Silverman, 1993; Yin, 2009). Tässä tutkimuksessa tekstiaineistosta tehtyjen havaintojen reliabiliteettia lisäsi se, että tutkijan havaintoja tarkasteli myös väitöskirjatyön kolmihenkinen ohjaustiimi sekä monitieteisen psykoterapiaohtorikoulutusohjelman seminaarien osanottajat.

Kvalitatiivisen tutkimuksen reliabiliteettia lisää myös se, että tutkija tuo esille seikkoja, jotka auttavat raportin lukijaa ymmärtämään tehtyjen havaintojen merkitystä tutkijalle (Gergen & Gergen, 2003; Stake, 2000; Stiles, 2003). Tämän edistämiseksi tutkijan on tärkeää tuoda orientaationsa, teoriansa ja taustansa esille, samoin kuin tutkimuksen sosiaalinen, institutionaalinen ja kulttuurinen konteksti, mukaan lukien ympäristö, jossa tutkimus toteutettiin. Samoin tutkijan olisi hyvä valottaa sisäisiä prosessejaan tutkimuksen tekemisen ja tulkintojen syntymisen aikana. (Stiles, 2003.)

Seuraavassa ovat tiivistetysti esillä seikat, jotka avaavat lukijan ymmärrystä edellä mainituista seikoista. Tutkimuksen lähtökohtana oli kartoittaa lasten psyykkiseen hyvinvointiin yhteydessä olevia tekijöitä perheissä, joissa puolisoilla on parisuhdeongelmia, ja etsiä sen kautta keinoja lasten psyykkisen hyvinvoinnin tukemiseen ja edistämiseen sekä ongelmien ennaltaehkäisemiseen ja korjaamiseen. Tutkimusaineisto kerättiin perheneuvonta- ja pariterapiatyön yhteydessä kirkon perheasiain neuvottelukeskuksen asiakkailta, jotka sekä täyttivät pyydyt arvioinnit ja kyselyt että suostuivat pariterapian ääninauhoutukseen. Suomessa kirkon perheasiain neuvottelukeskuksissa on perinteisesti tehty työtä parisuhdeongelmien parissa, ja niiden hoitamisen on ajateltu helpottavan välillisesti myös lasten tilannetta. Koska parisuhdeongelmat asettavat tuhansia lapsia riskiryhmään hyvinvointinsa suhteen, tällä tutkimuksella haluttiin selvittää, mikä merkitys pariterapiakäyntien yhteydessä käytävällä keskustelulla vanhemmuuskysymyksistä on lasten hyvinvoinnin edistämässä ja ongelmien ennaltaehkäisyssä.

Kvalitatiivisessa tutkimuksessa tulkintoja tehdään nimenomaan lingvisti-
sestä, monimutkaisesta, kontekstuaalisesta ja ei-lineaarisesta aineistosta (Stiles, 2003). Validiteetin osalta laadullisessa tutkimuksessa olennaista on se, ovatko tulkinnat johdonmukaisia ja vahvoja sekä ovatko ne yleistettävissä tai muuten hyödyllisiä (Lincoln & Cuba, 2000; Stiles, 1993, 2003). Validiteettikriteereitä on luokiteltu monin tavoin. Kvalitatiivisessa tutkimuksessa tunnustetaan tutkijan persoonallisten merkitysten vaikutus tutkimuksen etenemiseen. Silloin refleksiivinen ote tutkimusaineistoon on yksi keskeinen tutkimuksen laadun tae (Mc-

Leod, 2001; Stake, 2000; Stiles, 2003). Myös tämän tutkimuksen kvalitatiivisen osan luotettavuuden tarkastelemisessa refleksiivinen validiteetti on keskeinen.

Se, että tutkija oli pariterapiakeskusteluissa myös terapeutti, toi refleksiivisyyden kannalta sekä etuja että haittoja. Kaksoisroolin ansiosta tutkija tunsu hyvin sekä tutkimuskohteen että sen kulttuurin (pariskunnat, pariterapiakeskustelut) sen omista lähtökohdista käsin (Denzin & Lincoln, 2000; Metsämurtonen, 2008). Osallistuvan havainnoinnin etuna onkin, että se tarjoaa mahdollisuuden päästä mukaan tilanteisiin, jotka muuten olisivat mahdottomia tieteelliselle tutkimukselle, ja sen avulla ilmiötä voi tarkastella ”sisältä” käsin (Yin, 2009).

Osallistuvan havainnoinnin mahdollisia haittoja on ensinnäkin se, että osallistuvana havainnoijana tutkijan on vaikea tehdä ulkopuolisia havaintoja. Toiseksi osallistuva havainnoija seuraa havainnoissaan helposti jo tunnettuja polkuja ja ilmiöitä, jolloin uudet huomionarvoiset asiat voivat jäädä näkemättä. Kolmanneksi osallistujan rooli voi temmata mukanaan ja viedä liikaa tilaa havainnoijan roolilta. (Yin, 2009.) Nämä ongelmat olivat haasteena myös tässä tutkimuksessa, koska pariterapiakeskusteluissa tutkija esitti terapeutina kysymyksiä ja kommentteja, joita sitten tutkijana tarkasteli. Aineiston analysoinnin alkuvaiheessa terapeutin position muuttaminen tutkijan positioksi vei aikaa ja edellytti litteroidun aineiston lukemista moneen kertaan. Vasta näin syntyi riittävä etäisyys aineistoon.

Lopputuloksena, riittävän etäisyyden keralla, keskusteluepisodioiden tunteminen myös sisältäpäin mahdollisti tulkintojen tekemisen oikeaan osuvammiksi ja luotettavammiksi, kuin mihin täysin ulkopuolisella tutkijalla olisi ollut mahdollisuus. McLeod (2001) painottaakin kvalitatiivisen tutkimuksen tunnustamaa tutkijan persoonallisten merkitysten vaikutusta tutkimuksen etenemiseen, refleksiivisen otteen tutkimusaineistoon noustessa tuolloin yhdeksi keskeisimmäksi laadun takeeksi.

Refleksiivisyyden tuomaa tulkintojen uskottavuutta voi Cuban ja Lincolnin (1989) ja Stilesin (2003) mukaan tarkastella myös sen pohjalta, ovatko tutkittavat sanoneet tutkijan osuneen tulkinnassaan oikeaan tai ovatko he vaikka epäsuorastikin ilmaisseet, että tutkija on ymmärtänyt heidän ajatuksensa. Perttulan (2006) mukaan kvalitatiivisen tutkimuksen objektiivisuuden kannalta on tärkeää toteuttaa tutkimus niin, että tutkimuksellinen ymmärrys perustuu tutkimukseen osallistuneiden elävään kokemukseen ja kokemuskuvauksiin. Uskottavuuskriteeriä tässä tutkimuksessa pyrittiinkin täyttämään runsaalla määrällä tarkasti litteroituja tekstinäytteitä.

Stiles (2003) tuo esille käsitteen katalyyttisestä validiteetista. Se osoittaa muutosta tutkittavien käyttäytymisessä, jolloin voidaan havaita tutkimusprosessin energisoineen ja uudelleen orientoineen tutkimukseen osallistujia. Voidaan myös havaita tehtyjen tulkintojen voimaannuttaneen tutkittavia niin, että he ottavat omaa elämäänsä enemmän haltuunsa ja vastuuta toiminnastaan. Pariterapiatutkimuksen tutkimusprosessin eri vaiheiden yksityiskohtainen kuvaaminen antaa raportin lukijalle mahdollisuuden tarkastella edellä mainitun validiteetikriteerin täyttymistä. Grönforsin (1982) mukaan itse asiassa koko

kvalitatiivisen tutkimuksen validius perustuu tutkimusprosessin yksityiskoh-
taiseen kuvaamiseen.

Hyvin valittu analyysimenetelmä tuo tutkimukseen sekä sisäistä että ul-
koista validiteettia (Yin, 2009). Tulkintojen, johtopäätösten ja aineiston välisten
suhteiden pätevyyttä eli kuvauksen ja siihen liitettyjen selitysten yhteensopi-
vuutta voidaan tässä tutkimuksessa katsoa lisäävän sen, että tulkinnoissa tu-
keuduttiin paitsi pitkään työkokemukseen ja aineiston hyvään tuntemiseen
myös tapaustutkimuksen ja diskursisianalyysin tuomiin tulkintaresursseihin.
Validiteettia lisää myös se, että tekstinäytteitä ja niitä koskevia tulkintoja tarkas-
teli väitöskirjan ohjausryhmän kolme jäsentä sekä psykoterapiaohtorikoulu-
tushjelmaan osallistuneet kokeneet terapeutit.

Lincolnin ja Cuban (1985) esittämiä kvalitatiivisen tutkimuksen luotetta-
vuuden kriteereitä ovat myös tulkintojen siirrettävyys tietyin ehdoin toiseen
vastaavan kaltaiseen tilanteeseen ja vahvistuvuus, jolloin tehdyt tulkinnat saa-
vat tukea aiemmista tutkimuksista. Kun tutkitaan yhtä tai muutamaa kriittistä
tapausta, se ei salli laajaa yleistämistä kaikkiin mahdollisiin tapauksiin. Loogis-
ta yleistämistä voidaan silti tehdä jo sen todistusaineiston pohjalta mitä yksit-
täisenkin kriittisen tapauksen tutkimus tuo. (Patton, 2002; Stake, 2000.) Tapaus-
tutkimuksen yhteydessä puhutaankin analyttisestä yleistämisestä, jolloin tut-
kimuksessa tuotettuja malleja kokeillaan muiden tapausten selittämiseen sa-
mantyyppisessä kontekstissa (Yin, 2009). Edellä kuvatun kaltaista analyttistä
yleistämistä käytettiin pariterapiatutkimuksen tutkimuskysymyksiin vastatessa.
Tulkintoja pyrittiin vahvistamaan aiempien tutkimusten tuloksilla siltä osin
kuin se oli mahdollista.

4 TULOKSET JA TULOSTEN TARKASTELU

4.1 Kyselytutkimuksen tulokset

Kyselytutkimuksen tulokset esitellään vastaamalla ensin tutkimuskysymykseen ”Millainen oli lasten psyykinen hyvinvointi, kun vanhemmilla oli parisuhdeongelmia tai erotilanne?”. Sen jälkeen esitetään millaisia vastauksia saatiin toiseen tutkimuskysymykseen ” Millaiset tekijät olivat yhteydessä lasten psyykkiseen hyvinvointiin ja oireiluun, kun vanhemmilla oli parisuhdeongelmia tai erotilanne?”. Kun puhutaan lasten psyykkisestä hyvinvoinnista ja oireilusta, sillä tarkoitetaan SDQ:sta saatuja tietoja lasten emotionaalisista ongelmista, käyttäytymisongelmista, ylivilkkaudesta, vertaissuhdeongelmista ja prososiaalisuuden määrästä.

4.1.1 Lasten psyykinen hyvinvointi perheissä, joissa vanhemmilla oli parisuhdeongelmia tai erotilanne

Kaiken kaikkiaan aineiston 207 lapsesta oli vakavaksi luokiteltavia oireita 72 lapsella (34,8 %) ja lieväksi luokiteltavia oireita 46 lapsella (22,2 %). 89 lapsella (43,0 %) ei ollut oireita ollenkaan vanhempien arvioinnin perusteella. Tarkasteltaessa lasten oireilua perheittäin (n=106), kävi ilmi, että 30 perheessä (28,3 %) ei lapsilla vanhempien arvion perusteella ollut lainkaan oireilua, lieväksi luokiteltua oireilua oli 25 perheen lapsilla (23,6 %) ja vakavaksi luokiteltua oireilua 51 perheen lapsilla (48,1 %). Kun tutkittiin, kuinka monella saman perheen lapsista oli vakavia oireita, kävi ilmi, että 39 perheessä (76,5 %) vakavia oireita oli vain yhdellä lapsella ja 12 perheessä (23,5 %) useammalla lapsella.

Taulukossa 6 on esitetty äitien arvioinnit lasten oireiden esiintymisestä. Kuten taulukosta nähdään, eniten äitien arvioinneissa tuli esille lasten käyttäytymisongelmia, sekä lieviä että vakavia. Seuraavaksi eniten oli vertaissuhdeongelmia ja matalaa prososiaalisuutta.

TAULUKKO 6 Lasten (n = 201) oireilu äitien arvioinnin perusteella

	Ei ongelmia		Lieviä ongelmia		Vakavia ongelmia	
	n	%	n	%	n	%
Emotionaaliset ongelmat	170	84,6 %	13	6,5 %	18	9,0 %
Käyttäytymisongelmat	137	68,2 %	37	18,4 %	27	13,4 %
Ylivilkkaus	181	90,0 %	9	4,5 %	11	5,5 %
Vertaissuhdeongelmat	148	73,6 %	27	13,4 %	26	12,9 %
Prosoiaalisuus	153	76,5 %	26	13,0 %	21	10,5 %

Taulukossa 7 on esitetty, missä määrin aineiston perheissä oli vanhempien ongelmia ja kuinka paljon näissä perheissä oli lapsia. Kuten voidaan havaita, lähes kaikissa perheissä vanhemmilla oli parisuhdeongelmia (96,2%) joko lieviksi tai vakaviksi arvioituina. Lisäksi näissä perheissä saattoi olla mielenterveys- ja muita ongelmia.

TAULUKKO 7 Vanhempien ongelmat ja niiden esiintyvyys ja vakavuusaste sekä perhe- (n = 106) että lapsikohtaisesti (n = 207)

	Ei ongelmia				Lieviä ongelmia				Vakavia ongelmia			
	Perheitä		Lapsia		Perheitä		Lapsia		Perheitä		Lapsia	
	n	%	n	%	n	%	n	%	n	%	n	%
Parisuhdeongelmat	4	3,8%	7	3,4%	32	30,2%	64	30,9%	70	66,0%	136	65,7%
Mielenterveysongelmat	81	77,1%	153	74,6%	15	14,3%	31	15,1%	9	8,6%	21	10,2%
Päihdeongelmat	93	88,6%	183	89,3%	8	7,6%	13	6,3%	4	3,8%	9	4,4%
Perheväkivalta	88	83,8%	169	82,4%	12	11,4%	26	12,7%	5	4,8%	10	4,9%
Taloudelliset ongelmat	85	81,0%	163	79,5%	16	15,2%	34	16,6%	4	3,8%	8	3,9%
Eronjalkeinen ahdistus	99	93,4%	195	94,7%	3	2,8%	4	1,9%	4	3,8%	8	3,9%
Uusperheongelmat	93	87,7%	179	86,5%	7	6,6%	14	6,8%	6	5,7%	14	6,8%

4.1.2 Lasten psyykkiseen hyvinvointiin ja oireiluun yhteydessä olevat tekijät

Kyselytutkimuksen toinen tutkimuskysymys oli "Millaiset tekijät olivat yhteydessä lasten psyykkiseen hyvinvointiin ja oireiluun, kun vanhemmilla oli parisuhdeongelmia tai erotilanne?". Erilaisia lasten hyvinvointia selittäviä tekijöitä pyrittiin kartoittamaan mahdollisimman laajasti.

Taulukossa 8 on ensin esillä eri kasvatustyylien esiintyvyyden vertailu T-testin avulla tämän tutkimuksen aineiston ja normiaineiston välillä. Normiaineistona käytettiin Koulutaitojen ja motivaation kehitys-tutkimuksen (JEPS: Nurmi & Aunola, 1999 - 2009) aineistoa kuudennelta mittauskerralta, jolloin tutkittavina olivat kahden keskisuomalaisen kunnan 2. luokan oppilaat (noin 8-

9-vuotiaat lapset: N= 196) vanhempineen. Vanhemmat (169 äitiä ja 152 isää) arvioivat omia kasvatustyylejään CRPR-kyselyllä. Kuten taulukosta 8 käy ilmi, äitien kasvatustyyli ei ollut eroja normiaineistoon verrattuna. Sen sijaan tämän tutkimusaineiston isät raportoivat sekä behavioraalista että psykologista kontrollia enemmän kuin normiaineistossa.

TAULUKKO 8 Äitien ja isien kasvatustyyli muuttujat verrattuna normiaineistoon

Muuttuja	Äidit		Äidit normi- aineisto			Isät		Isät normi- aineisto			T(215) p	
	Ka	Sd	Ka	Sd	T(269)	p	Ka	Sd	Ka	Sd		
Behavioraalinen Kontrolli	3.76	.59	3.70	.49	0.90	.37	3.85	.55	3.69	.46	2.21	.03*
Psykologinen Kontrolli	2.57	.73	2.66	.69	1.02	.31	2.98	.63	2.72	.64	2.75	.01**
Lämpimyys	4.21	.51	4.20	.41	0.18	.86	3.85	.51	3.93	.44	1.17	.24

*p < .05, **p < .01, ***p < .001

Aineistoa oli määrällisesti runsaasti. Analysointimenetelmäksi valittiin siksi, monitasomallinnus, jota käytetään yleensä suurten aineistojen analyysimenetelmänä ja sillä voidaan analysoida hierarkkisesti rakentuneita aineistoja.

Aineiston analyysi monitasomallinnuksen avulla toteutettiin laskemalla ensin muuttujien sisäkorrelaatiot (intraclass correlations, ICC). Sisäkorrelaatio kuvaa kuinka suuri osuus jonkun muuttujan varianssista selittyy toisen muuttujan varianssilla. Sisäkorrelaatioiden avulla voitiin määritellä muuttujien varianssin määrä perheiden välillä ja perheiden sisällä. Ne (ICC) laskettiin erikseen äideille ja isille, jotta rakentuvien mallien avulla voidaan nähdä millaisia erilaisuuksia ja mitä samankaltaisuuksia tuottavat äitien ja isien havainnot lasten hyvinvointimuuttujista ja niihin yhteydessä olevista tekijöistä. Seuraavaksi muuttujien sisäkorrelaatioiden (ICC) perusteella rakennettiin monitasomallit erikseen äideille ja isille käyttämällä muuttujia, joista tieto oli kerätty kaikilta tutkittavilta (vanhempien ja lasten taustamuuttujat, vanhempien ongelmamuuttujat, vanhempien kasvatustyyli muuttujat, lapsen hyvinvointimuuttujat). Lopuksi äitien havainnoista rakennettiin vielä malli, jossa selittäviksi muuttujiksi asetettiin mukaan lasten reagoitavat vanhempien ongelmiin (47 äidin havainnot 89 lapsesta). Isien osalta otos lasten reagoitavoista vanhempien ongelmiin (26 isän havainnot 48 lapsesta) oli liian pieni monitasomallinnukseen.

4.1.2.1 Lasten psyykkistä hyvinvointia selittävät tekijät äitien havaintojen perusteella

Muuttujien sisäkorrelaatiot

Seuraavissa taulukoissa (taulukot 9-11) esitetään selitettävien muuttujien (emotionaaliset ongelmat, käyttäytymisongelmat, ylivilkkaus, vertaissuhdeongelmat, prososiaalisuus) ja osan selittävästä muuttujista (lasten reagoitavat vanhempien ongelmiin, lasten taustamuuttujat) sisäkorrelaatiot ja varianssit äitien ha-

vainnoille erikseen sekä perheiden sisäisten että perheiden välisten erojen osalta. Selittävästä muuttujista vanhempien kasvatustyyliin muuttujissa, taustamuuttujissa ja ongelmamuuttujissa voi olla vain perheiden välistä vaihtelua, koska havainnot olivat samat kunkin perheen jokaista lasta koskien.

TAULUKKO 9 Lasten hyvinvointimuuttujien sisäkorrelaatiot (ICC) ja niiden vaihtelu perheiden sisällä ja perheiden välillä (äidit)

	ICC	Perheiden sisäinen vaihtelu	p	Perheiden välinen vaihtelu	p
Emotionaaliset ongelmat	.10	6.30	.00***	1.15	.25
Vertaissuhde-ongelmat	.15	4.32	.00***	1.38	.11
Käyttäytymis-ongelmat	.31	6.24	.00***	2.08	.04*
Ylivilkkaus	.14	5.88	.00***	1.34	.18
Prososiaalisuus	.21	6.17	.00***	2.23	.03*

Huom. * p < .05, ** p < .01, ***p < .001

Taulukosta 9 voidaan havaita, että kaikissa hyvinvointimuuttujissa oli perheiden sisäistä vaihtelua, toisin sanoen perheen jollain lapsella saattoi olla esimerkiksi emotionaalisia ongelmia ja toisilla ei. Perheiden välistä vaihtelua oli ainoastaan käyttäytymisongelmissa ja prososiaalisuudessa.

Lasten reagoitavissa vanhempien ongelmiin (taulukko 10) oli havaittavissa ainoastaan perheiden sisäistä vaihtelua, toisin sanoen perheet eivät eronneet toisistaan näiden muuttujien suhteen.

TAULUKKO 10 Lasten reagoitavien vanhempien ongelmiin sisäkorrelaatiot (ICC) ja niiden vaihtelu perheiden sisällä ja perheiden välillä (äidit)

	ICC	Perheiden sisäinen vaihtelu	p	Perheiden välinen vaihtelu	p
Lapsi kantaa huolta vanhempien riidoista	.35	2.85	.00***	1.52	0.13
Lapsi jommankumman vanhemman puolella	.02	2.70	.01**	0.02	0.38
Lapsi ottaa sovittelijan roolin	.02	2.51	.01**	.06	0.93
Lapsi vetäytyy vanhempien riidellessä	.34	3.61	.00***	1.77	.08

Huom. * p < .05, ** p < .01, ***p < .001

Seuraavassa taulukossa 11 on lasten taustamuuttujien sisäkorrelaatiot sekä äideille että isille. Kuten taulukosta voidaan nähdä, kaikissa muissa paitsi kuopus-muuttujassa oli vaihtelua perheiden sisällä. Perheiden välillä oli vaihtelua ainoastaan lapsen iässä.

TAULUKKO 11 Lasten taustamuuttujien sisäkorrelaatiot (ICC) ja niiden vaihtelu perheiden sisällä ja perheiden välillä (äidit ja isät)

	ICC	Perheiden sisäinen vaihtelu	p	Perheiden välinen vaihtelu	p
Lapsen ikä	.57	7.18	.00***	7.33	.00***
Sukupuoli	.01	12.13	.00***	0.06	.95
Esikoinen	.00	0.24	.00***	0.00	1.00
Keskimmäinen	.01	0.15	.00***	0.00	.93
Kuopus	.00	0.23	1.00	0.00	1.00

Huom. * $p < .05$, ** $p < .01$, *** $p < .001$

Perheiden väliset ja perheiden sisäiset muuttujien keskinäiset korrelaatiot äitien havainnoista on esitetty taulukoissa 12 - 20 liitteissä 2-3.

Monitasomalli äitien havainnoista

Varsinainen mallinnus lasten psyykkiseen hyvinvointiin yhteydessä olevista tekijöistä äitien tietojen perusteella rakennettiin paloittain, koska kaikista selitävistä muuttujista ei ollut yhtä paljon havaintoja. Ensin tutkittiin taustamuuttujien, ongelmamuuttujien ja kasvatustyyliomuuttujien yhteyksiä selitettäviin lasten hyvinvointimuuttujiin sekä perheiden välillä että perheiden sisällä. Malliin otettiin mukaan vain ne muuttujat, joissa oli tilastollisesti merkitsevää varianssia joko perheiden sisällä, perheiden välillä tai sekä että. Alkuperäisessä mallissa estimoitiin kaikki mielenkiinnon kohteena olevat yhteydet. Lopulliseen malliin jätettiin ainoastaan tilastollisesti merkitsevät ($p < .05$) yhteydet.

Lopullinen malli äitien havainnoille on esitetty kuviossa 2. Malli sopi aineistoon hyvin:

$$(\chi^2 (17) = 22.13, p = 0.18; CFI = 0.97; RMSEA = 0.04).$$

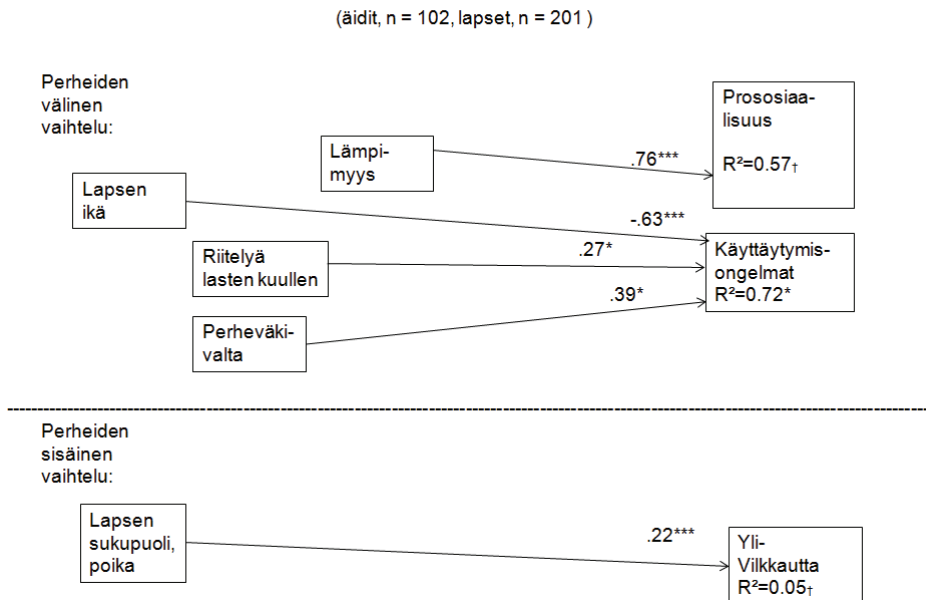

KUVIO 2 Monitasomalli lapsen psyykkiseen hyvinvointiin yhteydessä olevista tekijöistä (äidit). Muuttujien väliset yhteydet on esitetty standardisoituna estimaatteina.

Tarkasteltaessa mallin (kuvio 2) esille tuomaa perheiden välistä vaihtelua voi nähdä, että sekä vanhempien riitely lapsen läsnä ollessa että perheväkivalta ennustivat perheessä olevien lasten käyttäytymisongelmia. Myös lasten ikä oli yhteydessä lasten käyttäytymisongelmiin: mitä nuorempia lapsia perheissä oli, sitä enemmän niissä oli lasten käyttäytymisongelmia. Kasvatustyyleistä nousi merkittävänä esille äitien lämpimyyks: äitien lämmin kasvatustyyli ennusti voimakkaasti ja positiivisesti äidin arviota perheen lasten prososiaalisuudesta. Tarkasteltaessa äitien havaintojen perusteella perheiden sisäistä vaihtelua, voidaan nähdä, että pojilla oli enemmän ylivilkkautta kuin tytöillä.

Tulosten perusteella vanhempien taustamuuttujilla (vanhempien ikä, ammatti, perhemuoto, parisuhteen kesto) ja ongelmia kuvaavilla muuttujilla (parisuhteongelmat, taloudelliset ongelmat, mielenterveysongelmat, päihdeongelmat, vanhempien vaikeuksien kesto) ei ollut yhteyttä lasten ongelmakäyttäytymiseen, kun kaikkien muuttujien vaikutukset otettiin huomioon. Parisuhteongelmat-muuttujalla oli vain vähän hajontaa ylipäättäen, koska se oli taustaoletuksena suurimmalla osalla aineiston vanhemmista (ks. taulukko 7).

Monitasomalli äitien havainnoista lasten reagointitavoista vanhempien ongelmiin

Seuraavaksi tutkittiin kuinka lasten reagointitavat vanhempien ongelmiin olivat yhteydessä selitettäviin lasten hyvinvointimuuttujiin. Lisäksi tarkasteltiin

lasten reagoititapojen ja kasvatustyyliomuuttujien yhdysvaikutusten yhteyksiä selitettäviin muuttujiin. Mallinnus lasten reagoititapojen osalta tehtiin erikseen, koska niistä oli vain 47 äidin havainnot 89 lapsesta. Malliin otettiin mukaan selittäviksi muuttujiksi ainoastaan kiinnostuksen kohteena olevat lasten reagoititavat vanhempien ongelmiin ja kasvatustyyliomuuttujat. Malli testattiin ensin ilman yhdysvaikutustermejä ($\chi^2(21) = 26.73$, $p = 0.18$; $CPI = 0.93$; $RMSEA = 0.06$), ja tämän jälkeen malliin lisättiin vuorotellen kukin yhdysvaikutusstermi (kukin yhdysvaikutus testattiin eri mallissa).

(äidit, n = 47, lapset, n= 89)

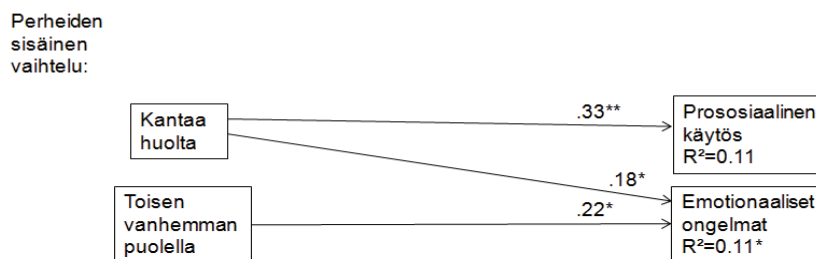

KUVIO 3 Monitasomalli lapsen psyykkiseen hyvinvointiin yhteydessä olevista tekijöistä: lasten reagoititapojen vanhempien ongelmiin yhteys lasten hyvinvointimuuttujiin, perheiden sisäinen vaihtelu (äidit). Muuttujien väliset yhteydet on esitetty standardisoituna estimaatteina.

Kuviossa 3 on näkyvillä lasten reagoititapojen vanhempien ongelmiin yhteys lasten hyvinvointimuuttujiin. Mallista käy ilmi, että reagoititapa "lapsi jomankumman vanhemman puolella vanhempien riidellessä" ennusti lapsen emotionaalisia ongelmia. Myös reagoititapa "lapsi kantaa huolta vanhempien ristiriidoista" ennusti positiivisesti emotionaalisia ongelmia lapsella. "Lapsi kantaa huolta vanhempien ristiriidoista" ennusti myös lapsen prososiaalisuutta.

Seuraavaksi malliin lisättiin yhdysvaikutukset. Tulokset osoittivat, että äitien kasvatustyyliomuuttujien ja lasten reagoititapojen välillä oli monia yhdysvaikutuksia, jotka ovat yhteydessä lasten hyvinvointiin. Nämä on esitetty tiivistettynä taulukossa 21.

TAULUKKO 21 Yhteenveto tilastollisesti merkitsevästä lasten reagoititapojen ja äitien kasvatustyylien yhdysvaikutuksista

Lapsen reagoititapa	Reagoititavan ja kasvatustyylin yhdysvaikutus	Yhdysvaikutuksen yhteys lapsen hyvinvointiin
Lapsi kantaa huolta vanhempien ongelmista	Lapsi kantaa huolta ja äidillä paljon lämpöä Lapsi kantaa huolta ja äidillä vähän lämpöä	Prososiaalisuuden määrä kasvaa Ylivilkkauden määrä kasvaa
Lapsi ottaa sovittelijan roolin	Lapsi ottaa sovittelijan roolin ja äidillä paljon lämpöä Lapsi ottaa sovittelijan roolin ja äidillä paljon behavioraalista kontrollia	Prososiaalisuuden määrä kasvaa Emotionaalisten ongelmien määrä kasvaa
Lapsi jommankumman vanhemman puolella	Lapsi on jommankumman puolella ja äidillä paljon lämpöä Lapsi on jommankumman puolella ja äidillä paljon behavioraalista kontrollia	Emotionaalisten ongelmien määrä kasvaa Ylivilkkauden määrä kasvaa
Lapsi vetäytyy omiin oloihinsa	Lapsi vetäytyy ja äidillä vähän behavioraalista kontrollia	Ylivilkkauden määrä vähenee

Tilastollisesti merkitsevien yhdysvaikutusten jatkotarkastelu suoritettiin multigroupanalyysin avulla. Aineisto jaettiin kahteen ryhmään tarkastelun alla olevan kasvatustyylin suhteen (vähän tai paljon kyseistä kasvatustyyliä), ja lapsen reagoititavan yhteyttä lapsen ongelmakäyttäytymiseen tarkasteltiin erikseen näissä kahdessa ryhmässä. Analyysi tuotti monia tilastollisesti merkitseviä yhteyksiä, jotka ovat esillä seuraavaksi.

Tilastollisesti merkitsevät yhdysvaikutukset, jotka liittyivät lapsen huolen kantamiseen vanhempien ongelmista:

Yhdysvaikutus 'lapsi kantaa huolta' ja äidillä on lämmin kasvatustyyli oli tilastollisesti merkitsevästi ($p < .05$) yhteydessä lapsen prososiaalisuuteen. Jatkotarkastelussa multigroupanalyysi osoitti, että perheissä, joissa äidin kasvatustyyllissä oli paljon lämpöä se, että lapsi kantoi huolta vanhempien ristiriidoista ennusti prososiaalisuutta (stand beta = .41***). Jos äitien kasvatustyyllissä oli vähän lämpöä, vanhempien riidoista huolen kantamisella ei ollut yhteyttä prososiaalisuuteen (stand beta = .12).

Yhdysvaikutus 'lapsi kantaa huolta' ja äidin lämmin kasvatustyyli oli tilastollisesti merkitsevästi yhteydessä myös lapsen ylivilkkauteen ($p < .05$). Multigroupanalyysillä tehdyssä yhdysvaikutuksen jatkotarkastelussa havaittiin viitteellisesti, että vanhempien ongelmista huolen kantaminen lisäsi ylivilkkautta, kun kasvatustyyllissä oli vähän lämpöä (stand beta = .20, $p = .056$). Sen sijaan, jos kasvatustyyllissä oli paljon lämpöä se, että lapsi kantoi huolta vanhempien ongelmista, ei multigroupanalyysin perusteella ollut yhteydessä ylivilkkauteen (stand beta = .11).

Tilastollisesti merkitsevät yhdysvaikutukset, jotka liittyivät lapsen sovittelijan roolin ottamiseen:

Yhdysvaikutus 'lapsi ottaa sovittelijan roolin' ja äidillä on lämmin kasvatustyyli oli tilastollisesti merkitsevästi ($p < .05$) yhteydessä lapsen prososiaalisuuteen. Yhteyden jatkotarkastelussa multigroupanalyysi osoitti, että perheissä, joissa äidin kasvatustyyli oli paljon lämpöä, se, että lapsi otti sovittelijan roolin, ennusti lapsen prososiaalista käyttäytymistä (stand beta = 50^{***}). Jos äitien kasvatustyyli oli vähän lämpöä, sovittelijan roolin ottamisella ei ollut merkitystä (stand beta = $.03$).

Yhdysvaikutus 'lapsi ottaa sovittelijan roolin' ja äidin behavioraalinen kontrolli toi esille tilastollisesti merkitsevän yhteyden lapsen emotionaalisiin ongelmiin ($p < .05$). Multigroupanalyysi osoitti, että jos äidin kasvatustyyli oli paljon behavioraalista kontrollia se, että lapsi otti sovittelijan roolin vanhempien riidellessä lisäsi lapsen emotionaalisten ongelmien määrää (stand beta = $.38^{**}$). Jos äitien kasvatustyyli oli vähän behavioraalista kontrollia, vastaavaa yhteyttä ei ollut (stand beta = $-.06$).

Tilastollisesti merkitsevät yhdysvaikutukset, jotka liittyivät lapsen jommankumman vanhemman puolella oloon :

Yhdysvaikutus 'lapsi jommankumman vanhemman puolella' ja äidin lämpimyys ennusti lapsen emotionaalisia ongelmia ($p < .05$). Jatkotarkastelu multigroupanalyysillä osoitti, että jos äidin kasvatustyyli oli paljon lämpöä, lapsen jommankumman vanhemman puolella olo näiden riidellessä lisäsi lapsen emotionaalisia ongelmia (stand beta = $.42^{***}$). Jos äidin kasvatustyyli oli vähän lämpöä, lapsen jommankumman vanhemman puolella ololla ei ollut yhteyttä emotionaalisiin ongelmiin (stand beta = $.20$).

Yhdysvaikutus 'lapsi jommankumman vanhemman puolella' ja äidin behavioraalinen kontrolli ennusti lapsen ylivilkkautta ($p < .05$). Jatkotarkastelu multigroupanalyysillä osoitti, että jos äidin kasvatustyyli oli paljon behavioraalista kontrollia, lapsen jommankumman vanhemman puolella olo lisäsi ylivilkkautta (stand beta = $.47^{***}$). Jos behavioraalinen kontrolli oli vähäistä, vastaavaa yhteyttä ei ollut (stand beta = $.12$).

Tilastollisesti merkitsevät yhdysvaikutukset, jotka liittyivät lapsen vetäytymiseen vanhempien ongelmista:

Yhdysvaikutus 'lapsi vetäytyy omiin oloihinsa' ja äidin behavioraalinen kontrolli oli yhteydessä lapsen ylivilkkauteen ($p < .05$). Multigroupanalyysi osoitti, että jos äidin behavioraalinen kontrolli oli vähäistä se, että lapsi vetäytyi omiin oloihinsa vanhempien riidellessä, vähensi ylivilkkautta (stand beta = $-.34^{**}$). Jos äitien kasvatustyyli oli paljon behavioraalista kontrollia, vastaavaa yhteyttä ei tullut esille (stand beta = $.09$).

4.1.2.2 Lasten psyykkistä hyvinvointia selittävät tekijät isien havaintojen perusteella

Muuttujien sisäkorrelaatiot

Seuraavassa taulukossa (taulukko 22) on esitetty selitettävien muuttujien sisäkorrelaatiot ja varianssit isien havainnoille erikseen sekä perheiden sisäisten että perheiden välisten erojen osalta. Selittävistä muuttujista vanhempien kas-

vatustyyliomuuttujilla, taustamuuttujilla ja ongelmamuuttujilla voi olla vain perheiden välistä vaihtelua, koska havainnot olivat samat kunkin perheen jokaista lasta koskien.

TAULUKKO 22 Lasten hyvinvointimuuttujien sisäkorrelaatiot (ICC) ja niiden vaihtelu perheiden sisällä ja perheiden välillä (isät)

	ICC	Perheiden sisäinen vaihtelu	p	Perheiden välinen vaihtelu	p
Emotionaaliset ongelmat	.09	.13	.00***	.01	.34
Vertaissuhdeongelmat	.52	.06	.00***	.07	.00***
Ylivilkkaus	.11	.19	.00***	.02	.55
Pro-sosiaalisuus	.31	.11	.00***	.05	.04*

Huom. * p < .05, ** p < .01, ***p < .001

Muuttujien keskinäiset korrelaatiot isien havainnoista sekä perheiden sisällä että välillä on esitetty taulukkoina 23–31 liitteissä 4 – 5.

Monitasomalli isien havainnoista

Isien malli rakennettiin kuvaamalla taustamuuttujien, ongelmamuuttujien ja kasvatustyyliomuuttujien yhteyksiä lasten hyvinvointimuuttujiin. Käytettävissä oli 58 isän havainnot kaikkiaan 115 lapsesta. Malliin otettiin mukaan vain ne muuttujat, joissa oli tilastollisesti merkitsevää varianssia joko perheiden sisällä, perheiden välillä tai sekä että. Alkuperäisessä mallissa estimoitii kaikki mielenkiinnon kohteena olevat yhteydet. Lopulliseen malliin jätettiin ainoastaan tilastollisesti merkitsevät (p < .05) yhteydet.

Mallin rakennuksessa perheiden välistä vaihtelua mallinnettaessa havaittiin, että prososiaalisuus ja vertaissuhdeongelmat korreloivat täysin keskenään. Tämän vuoksi kahdesta muuttujasta rakennettiin perheiden välistä lapsen sosiaalista kompetenssia kuvaava latentti faktori eli sosiaalisen kompetenssin faktori.

Lopullinen malli isien havainnoille ($\chi^2 (10) = 7.07$, p = 0.72; CFI = 1.00; RMSEA = 0.00) on esitetty kuviossa 4.

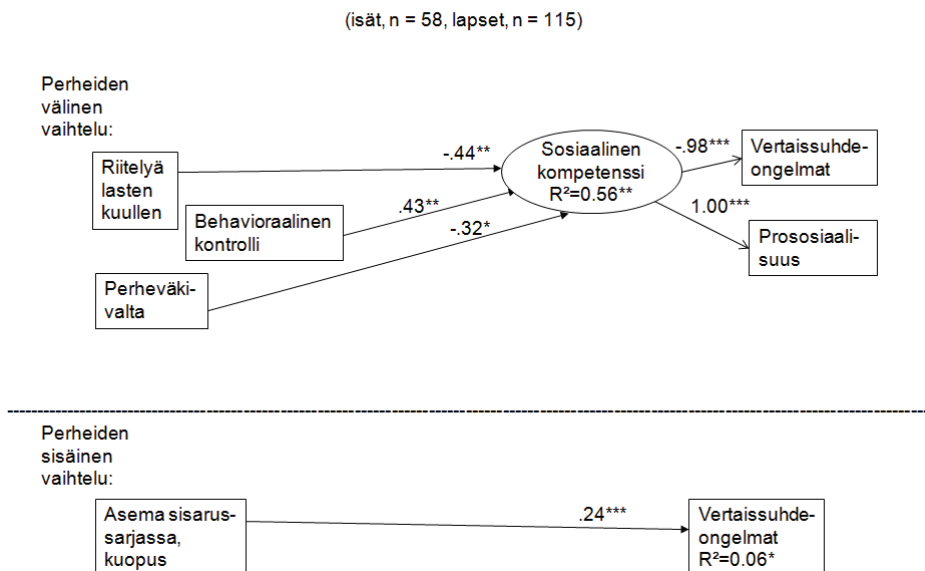

KUVIO 4 Monitasomalli lapsen psyykkiseen hyvinvointiin yhteydessä olevista tekijöistä (isät). Muuttujien väliset yhteydet on esitetty standardisoituna estimaatteina.

Kuten kuviosta 4 perheiden välisiä eroja tarkasteltaessa voidaan nähdä, kasvatustyyliin muuttuja behavioraalinen kontrolli oli yhteydessä latentiin sosiaalisen kompetenssin faktoriin. Perheissä, joissa isien kasvatustyyliin oli paljon behavioraalista kontrollia, lapsilla oli paljon sosiaalisia taitoja. Riitelyä lasten kuullen -ongelmamuuttuja oli myös yhteydessä sosiaalisen kompetenssin faktoriin. Niissä perheissä, joissa vanhemmat riitelivät lasten läsnä ollessa, oli lasten sosiaalisen kompetenssi vähäinen. Niin ikään perheväkivalta-ongelmamuuttujalla oli suora yhteys lasten sosiaalisen kompetenssin faktoriin: perheessä esiintyvä väkivalta ennusti vähäistä sosiaalista kompetenssia lapsella.

Perheiden sisäisiä eroja tarkasteltaessa voi huomata, että kuopuksilla oli enemmän vertaissuhdeongelmia kuin perheen muilla lapsilla.

Isien osalta mallinnusta siitä, kuinka lasten reagoitavat vanhempien ongelmiin olivat yhteydessä lasten hyvinvointiin, ei voitu tehdä, koska isien havaintojen määrä (26 isän havainnot 48 lapsesta) oli liian pieni monitasomallinnukseen.

4.1.3 Yhteenveto kyselytutkimuksen keskeisistä tuloksista

Tarkasteltaessa lasten psyykkistä hyvinvointia kaikkien vanhempien (N = 167) arviointien perusteella (SDQ), kävi ilmi, että arvioituista 207 lapsesta hieman yli puolella (56, 0 %) oli jonkin asteista psyykkistä oireilua, vakavaksi luokiteltavia oireita oli 72 lapsella (34,8 %) ja lieväksi luokiteltavia 46 lapsella (22,2 %). 89 lapsella (43,0 %) ei ollut vanhempien arvioinnin perusteella oireita ollenkaan.

Äitien (N = 102) arvioinnin perusteella luokitelluista lasten oireista (emotionaaliset ongelmat, käyttäytymisongelmat, ylivilkkaus, vertaissuhdeongelmat, prososiaalisuuden määrä) lapsilla (N = 201) oli eniten käyttäytymisongelmia sekä lieviksi että vakaviksi arvioituna. Seuraavaksi eniten oli vertaissuhdeongelmia ja matalaa prososiaalisuutta.

Tutkituista 106 perheestä 76:ssa (71,7 %) oli lapsilla psyykkistä oireilua. Lievää oireilua oli 25 perheessä (23,6 %) ja vakavaa oireilua 51 perheessä (48,1 %). Huomionarvoinen havainto oli, että jos perheessä lapsilla oli vakavaa oireilua, sitä oli useimmiten vain yhdellä lapsella (76,5 %). 28,3 prosentissa kaikista tutkituista perheistä ei lapsilla vanhempien arvioinnin perusteella ollut lainkaan oireilua vanhempien ristiriidoista huolimatta.

Seuraavaksi selviteltiin lasten psyykkiseen hyvinvointiin ja oireiluun yhteydessä olevia tekijöitä. Perheiden välisiä eroja lasten oireilussa tarkasteltaessa tulokset osoittivat vanhempien riitelyn lasten läsnä ollessa ja perheväkivallan keskeisiksi lasten oireilua selittäviksi tekijöiksi. Äitien havaintojen osalta nämä tekijät ennustivat lasten käyttäytymisongelmia ja isien havaintojen osalta heikkoja sosiaalisia taitoja, jotka ilmenivät vertaissuhdeongelmina ja vähäisenä prososiaalisuutena. Käyttäytymisongelmia perheen lapsilla oli äitien havaintojen mukaan sitä enemmän, mitä nuorempia lapset perheessä olivat.

Kasvatustyylien yhteyksiä lasten psyykkiseen hyvinvointiin ja oireiluun tarkasteltaessa nousivat esille äitien kasvatustyylin lämpimyys ja isien behavioraalinen kontrolli. Niissä perheissä, joissa äideillä oli lämmin kasvatustyyli, lasten prososiaalisuuden määrä oli korkea. Isien havaintojen perusteella niissä perheissä, joissa isien kasvatustyyliä oli paljon behavioraalista kontrollia, lapsilla oli paljon sosiaalisia taitoja.

Tarkasteltaessa perheen lasten välisiä eroja psyykkisessä hyvinvoinnissa ja oireilussa, oli perheiden pojilla äitien havaintojen mukaan enemmän ylivilkkautta kuin tytöillä. Isien havaintojen mukaan perheen nuorimmilla lapsilla oli enemmän vertaissuhdeongelmia kuin perheen muilla lapsilla.

Tutkittaessa äitien havaintojen perusteella kuinka lasten tavat reagoida vanhempien ongelmiin olivat yhteydessä lasten psyykkiseen hyvinvointiin, kävi ilmi, että lapsen huolen kantaminen vanhempien ristiriidoista oli yhteydessä sekä prososiaalisuuteen että emotionaalisiin ongelmiin. Myös se reagoititapa, että lapsi on jommankumman vanhemman puolella näiden riidellessä, oli yhteydessä lapsen emotionaalisiin ongelmiin.

Kuten edellä mainituista tuloksista voidaan huomata, perheen jäsenten välistä vuorovaikutusta säätelevät tekijät ovat usein monimutkaisella tavalla yhteydessä keskenään. Siksi lasten psyykkistä hyvinvointia selittäviä tekijöitä etsittiin vielä äitien kasvatustyylien ja lasten reagoititapojen välisistä yhdysvaikutuksista.

Äitien kasvatustyylien ja lasten reagoititapojen yhdysvaikutuksia havaittiin prososiaalisuuteen, emotionaalisiin ongelmiin ja ylivilkkauteen. Lasten reagoititavoista kaikki neljä tulivat merkitsevissä yhdysvaikutuksissa esille. Kasvatustyyleistä yhdysvaikutuksissa merkitseviksi nousivat lämpimyys ja behavioraalinen kontrolli.

Perheissä, joissa äidin kasvatustyyliä oli paljon lämpöä, sekä lapsen huolen kantaminen vanhempien ongelmista että sovittelijan rooli olivat yhteydessä erityisen selkeästi lapsen prososiaaliseen käyttäytymiseen. Tästä voidaan päätellä, että juuri perheen prososiaaliset lapset reagoivat vanhempien ongelmiin ottamalla niistä vastuuta, yrittämällä toimia sovittelijoina tai huolehtimalla vanhempien voinnista näiden ristiriitojen sävyttämässä ilmapiirissä. Huomioitava kuitenkin on, että tämä piti paikkansa vain, jos äidin kasvatustyyliä luonnehti runsas lämpö. Silloin kun äidin kasvatustyyliä oli vähän lämpöä, huolen kantaminen oli yhteydessä ylivilkkauteen ja sovittelijan roolin ottaminen ei ollut yhteydessä prososiaalisuuteen.

Äitien kasvatustyylin runsas lämpimyys ei kuitenkaan aina ollut lapsen hyvinvoinnin kannalta adaptiivista. Jommankumman vanhemman puolella olo lisäsi lapsen emotionaalisia ongelmia nimenomaan silloin, kun äidin kasvatustyyliä oli paljon lämpöä. Kun äidin kasvatustyyliä oli vähän lämpöä, jomman kumman vanhemman puolella olo ei ollut yhteyttä lapsen emotionaalsiin ongelmiin.

Lapsen emotionaalisia ongelmia lisäsi niin ikään se, että äidin kasvatustyyliä oli paljon behavioraalista kontrollia ja lapsi otti sovittelijan roolin vanhempien riidellessä. Vastaavaa yhteyttä sovittelijan roolin ottamisella ja emotionaalisilla ongelmilla ei ollut, jos äidin kasvatustyyliä oli vain vähän behavioraalista kontrollia.

Silloin kun äidin kasvatustyyliä oli paljon behavioraalista kontrollia, lapsen jommankumman vanhemman puolella olo näiden riidellessä oli yhteydessä ylivilkkauteen. Ylivilkkautta taas vähensi merkitsevästi vetäytyminen lapsen reagointitapana vanhempien ongelmiin, mikäli äidin kasvatustyyliä oli vähän behavioraalista kontrollia. Jos äitien kasvatustyyliä oli paljon behavioraalista kontrollia, vastaavaa yhteyttä ei tullut esille.

Kaiken kaikkiaan vetäytymisen lapsen reagointitapana vanhempien ongelmiin osalta ei havaittu merkitseviä lasten psyykkistä oireilua lisääviä yhteyksiä. Tätä havaintoa voidaan varovasti tulkita niin, että vanhempien ongelmat kuormittivat vähiten juuri vetäytyviä lapsia.

Isien havaintoja (N = 48 lasta, 26 isää) lasten reagointitavoista oli liian vähän monitasomallinnukseen; pienen otoksen takia tutkituissa muuttujissa ei ollut havaittavissa tilastollisesti merkitsevää selitettävää vaihtelua. Suositukseksi mallinnukseen pidetään yleensä noin 100 havainnon otosta, joskin pienemmälläkin aineistolla voidaan löytää eroja tutkittavien välillä, jos ne ovat suuria. Tämä puute aineistossa oli valitettava, koska olisi ollut tärkeää tutkia aineiston isien normiaineistoa suuremman psykologisen kontrollin ja lasten reagointitapojen yhdysvaikutusta.

Kyselytutkimuksen havaintoja lähdettiin tutkimaan lisää pariterapiatutkimuksen avulla.

4.2 Pariterapiatutkimuksen tulokset

Pariterapiatutkimuksen tulokset esitetään vastaamalla ensin tutkimuskysymykseen ”Miten vanhemmat ja terapeutti käyttivät vanhemmuuskysymyksistä puhumista pariterapiakeskusteluissa?”. Sen jälkeen vastataan toiseen tutkimuskysymykseen ”Miten lasten ja vanhempien väliset vuorovaikutussuhteet representoituivat pariterapiakeskusteluissa?” ja kolmanteen tutkimuskysymykseen ”Miten puolisoitten lapsuudenperheiden vuorovaikutusmallit representoituivat sukupuoliyhteistyössä?”. Lopuksi tarkastellaan neljättä tutkimuskysymystä ”Millaisia muutoksia pariterapiassa käytyjen keskusteluiden perusteella oli havaittavissa vanhempien ja lasten välisissä vuorovaikutussuhteissa?”.

Tutkimustuloksia havainnollistetaan tekstinäytteiden ja niiden analysoinnin avulla. Tekstinäytteet on valittu niin, että niistä ei voi tunnistaa asiakkaitten henkilöllisyyttä. Sen lisäksi analyysin kannalta merkityksellisiä tietoja on joiltain osin muunnettu tietosuojan varmistamiseksi. Tekstinäytteissä lyhenne V tarkoittaa vaimoa, lyhenne M miestä, lyhenne T tytärtä ja lyhenne P poikaa. Jos samassa perheessä on useampi samaa sukupuolta oleva lapsi, lyhenteen T tai P perässä oleva numero ilmoittaa ikäjärjestyksen vanhimmasta nuorimpaan. Terapeutin lyhenne on Te. Ennen tekstinäytteitä olevista numeroista ensimmäinen viittaa tapauksen numeroon, toinen istunnon numeroon, ja sen jälkeiset numerot tarkoittavat istunnossa käydyin keskustelun puheenvuoroja.

4.2.1 Vanhempien ja terapeutin vanhemmuuskysymyksistä puhumisen erot

Pariterapiatutkimuksen ensimmäinen tutkimuskysymys syntyi, kun litteroitua aineistoa lukiessa kävi ilmeiseksi, että terapeutin lähtökohta lapsista puhumiselle pariterapiakontekstissa oli useimmiten erilainen kuin vanhemmilla. Ensimmäiseen tutkimuskysymykseen vastaamiseksi kerättiin sekä kaikkien vanhempien että terapeutin lapsia koskevat keskustelualoitteet ensimmäisestä nauhoitetusta istunnosta. Seuraavaksi esitellään analyysin tulokset tarkastelemalla muutaman tapausesimerkin avulla ensin terapeutin ja seuraavaksi vanhempien tekemiä aloitteita lapsia koskevasta keskustelusta.

4.2.1.1 Terapeutin aloitteet lapsista puhumiselle

Seuraavat kahden tapausesimerkin tekstinäytteet valaisevat hyvin sitä jännitteistä vuorovaikutuksen kenttää, jossa terapeutti ja asiakkaat useimmiten liikkuvat, kun terapeutti tekee aloitteen puhua lapsista pariterapiakontekstissa.

Tapaus 2/1: 42 – 48.

42. V: (...)M kyllä tajuaa lähteä ite pois siitä tilanteesta, mutta varmaan jos jäis mun silmien alle niin se jatkus, yleensä se on lähteny ulos vetämään henkeä ja (1).
43. Te: Liittykö siihen aina alkoholi?
44. M: Kyllä

45. Te: Joo, että se on silloin, kun otat alkoholia?
 46. M: Kyllä
 47. Te: Onko niissä tilanteissa lapset ollu paikalla?
 48. M: [Ei], me ei oteta lasten nähden, joskus ehkä joku saunaolut. Että ei. Mutta silloin, kun lauantaina juteltiin, niin V sano tuon pelohomman, niin se riitti mulle, että nyt haetaan apua, ja että se sai mut aukeemaan, että en halua kellekää selasta tunnetta, että mua tarvii pelätä, koska ei mua ihan oikeesti tarvii, mutta kun tuo paha olo on, niin se on se mikä mun täytyy selventää.

Edellä olevassa tekstinäytteessä vaimo oli juuri kertonut pelkäävänsä miehensä suuttumista, jota ilmeni pariskunnan ottaessa alkoholia. Vaimon kertoessa miehen lähtevän välillä pois paikalta – ”yleensä se on lähteny ulos vetämään henkeä” – syntyi mielikuva, että vastaavanlaisia tilanteita oli ollut monta ja että ne tapahtuivat kotona. Tämä tulkinta sai terapeutin kysymään, olivatko perheen lapset olleet paikalla (47). Terapeutin kysymykseen mies reagoi nopeasti vastaten jo ennen kuin terapeutti oli lopettanut kysymystä (48). Miehen nopeaa reagointia voi tulkita joko niin, että aihe oli arkaluontoinen tai että miehelle oli erityisen tärkeää olla ottamatta alkoholia lasten nähden. Joka tapauksessa voi päätellä, että kysymys herätti syyllisyyttä jo siksi, että se esitettiin keskustelukontekstissa, jossa puhuttiin miehen suuttumisesta. Mies esitti perheneuvontaan lähtemisen painavimmaksi syyksi sen, että vaimo oli sanonut pelkäävänsä. Pariskunta vahvisti myös oletuksen, että suuttumistilanteita oli ollut useita viimeisen vuoden aikana.

Keskustelun kuluessa alkoholi osoittautui vakiintuneeksi osaksi pariskunnan vapaa-ajanviettoa. Keskustelun jatkuessa terapeutti oli edelleen huolissaan siitä, olivatko perheen viisi- ja kolmivuotiaat lapset paikalla, kun molemmat vanhemmat käyttivät alkoholia. Seuraavassa tekstinäytteessä, joka on ensimmäisen istunnon loppupuolelta, terapeutti siirsi keskustelun jälleen lapsiin.

Tapaus 2 /1: 223 – 232.

223. Te: Ja tuossa alussa sanoittekin, että te ette lasten aikana ota.
 224. M: Ei me silleen, että mennään känniin.
 225. Te: Onko se niin, että siinä ois sun periaate m..
 226. M: [Ehkä], ehkä se on silleen, että ne on kuitenkin nuoria ja ei tarvii niinkö silleen nähä, mutta kyllähän ne silleen niinku näkee, että me kesällä pihassa, että sehän on ihan normaalia, että me otetaan niinkö talakoo olutta tai silleen, mutta ei silleen niinkö, että rypätään, että kuitenkin kun ne on siinä ympärillä, että he on se tärkein asia, että heistä ensin huolehditaan ja sitte katotaan, että mitä tehään.
 227. Te: Niin, joo.
 228. M: Ja siitä siitä mä niinku oon, hirmu, hirmu onnell, onnellinen, että mejjän per, mejjän perheessä (4), että Vkaa ei niinku ota sitä viinaa sitte siinä.
 229. V: Musta siinä ei oo mitään niinku iloo ottaa sitä olutta siinä, että ei niinku oo semmmosta, että sit se on just sitä väkisin ryyppäämistä, että sit su pakko saaha se, ja lasten kans ei se oo mitään hauskaa, (naurua), että lasten kanssa se sitte on niinku, että jos ollaan kahestaan tai kavereitten kans, niin sitte se on niinku, ja tietysti kesällä niin tietysti muutama, mutta ei ei silleen niinku että ryyppättäis ja vietäs tytöt välillä nukkuun ja jatkettas sitte, ei se niinku sillain, jotenki se vaan on niinku luontevinta että.
 230. M: Lapset on kuitenkin se tärkein että (hiljaisella äänellä).
 231. Te: Niin, että (1)
 232. M: Että vaikka kova on ollu nuoruus, niin on kuitenkin vielä täällä pääkopassa jotain, jotain järkeeki jällellä.
 233. V: Mutta on sen huomannu sen (miehen) kovan nuoruuden, että M on hirveen

huolehtivainen, että niinku, niin minusta kuin lapsista, että välillä ehkä vähän liiankin huolehtivainen.

Tekstinäytteestä voi nähdä, että terapeutin interventiolla oli useita seurauksia. Ensiksi sen voi tulkita herättäneen molemmissa puolisoissa syyllisyyden tunteita, koska he selittelivät monisanaisesti ja puolustellen alkoholin käyttöönsä (puheenvuorot 226, 229). Soilevuo Grönnnerödin (2004) mukaan nauramisella voidaan merkitä jokin asia moraalisesti arveluttavaksi. Vaimon naurun puheenvuorossa 229 voi siten tulkita osoittavan, että myös vaimo omassa mielessään kyseenalaisti alkoholin käyttöönsä. Toiseksi terapeutin interventio sai vanhemmat, erityisesti isän, painottamaan lapsista huolehtimisen tärkeyttä: ”he on se tärkein asia, että heistä ensin huolehditaan” ja ”lapset on kuitenkin se tärkein että”. Kolmas seuraus oli, että puoliset puhuivat toisistaan kannustavasti: mies kertoi olevansa onnellinen, että vaimo ei ota viinaa kotona (228), ja vaimo kehui miestänsä huolehtivaiseksi, jopa liian huolehtivaiseksi, aviomieheksi ja isäksi (233).

Edellinen episodi kertoo hyvin, kuinka haasteellista pariterapiakontekstissa on löytää ja valita sellaisia vanhemmuutta koskevia keskustelupolkuja, jotka eivät tulisi esteeksi avun saamiselle ja vastaanottamiselle asiakkaisissa heräävien syyllisyydentunteiden vuoksi. Byng-Hallin (1995) mukaan aina kun terapeutti tapaa perheen, pariskunta välittää vuorovaikutuksessa sen, kuinka he huolehtivat lapsistaan, ja terapeutin on erittäin tarkkaan harkittava kuinka ja mitä sanoo puolisoille heidän suhteestaan lapsiinsa. Terapeutin huolellinenkin yritys olla neutraali voi epäonnistua. Jos puoliset eivät tulkitse terapeutin asennetta positiiviseksi, he tulkitsevat puheen kritiikiksi. Terapeutin ollessa tuomitseva tai vanhempien tulkitessa niin peli on menetetty, korostaa Byng-Hall (1995). Hän pitää tätä tärkeimpänä asiana siinä, onko keskustelu avuksi vai ei.

Mikäli vain on mahdollista, puolisoitten toimintaa vanhempina on tärkeää määritellä positiivisesti tavalla taikka toisella (Byng-Hall, 1995). Tekstinäytteestä voi nähdä terapeutin yrityksen pehmentää arkaluontoista puheenaihetta pukemalla huoli lapsista ikään kuin palautteen muotoon siitä, että isä oli jo keskustelun alussa tuonut esille periaatteen, että vanhemmat eivät ota alkoholia lasten läsnä ollessa (terapeutin puheenvuorot 223, 225). Terapeutin puheenvuorosta 231 voidaan huomata myös ”kalastukseksi” kutsutun diskursiivisen keinon käyttämisen, jolloin työntekijä ”kalastaa” eli houkuttelee asiakasta puhumaan jostain asiasta pyytämättä sitä suoraan (Bergman, 1992; Pomerantz, 1980). Työntekijän puheenvuoron kysyvän vaikutelman vuoksi asiakas suhtautuu siihen kuin kysymykseen. Tässä kalastamisen positiivisena seurauksena voi pitää sitä, että mies loi itselleen identiteettiä henkilönä, joka osaa käyttää järkeä (232), ja vahvasti näin vastuunottamista käyttäytymisestään.

Saman episodin toisena merkittävänä seurauksena voidaan pitää sitä, että erityisesti isä painotti lapsista huolehtimisen tärkeyttä: ”he on se tärkein asia, että heistä ensin huolehditaan” ja ”lapset on kuitenkin se tärkein että”. Kun juuri asiakkaitten toimijuuden tunnon palauttaminen on tavoitteena keskusteluterapiassa (Wahlström, 1999) ja toimijuus voidaan määritellä asiakkaiden kyvyksi ja voimaksi itse valita toimintatapansa (Barnes, 2000), voi ajatella, että isä kommenteillaan vahvasti toimijuuttaan ja periaatettaan olla hyvä vanhempi.

Byng-Hall (1995) korostaa toisaalta, että vanhempien voimavarojen ja toimijuuden tukeminen ei koskaan saa ilmetä niin, että terapeutti suhtautuu myönteisesti väärinkäytökseen tai mahdollisesti vahingolliseen kasvatustapaan tai käyttäytymismalliin. Siten episodi osoittaa myös, kuinka jännitteisessä kentässä pariterapiakontekstissa usein liikutaan lastensuojeluun liittyvien kysymysten suhteen. Terapeutti joutuu valitsemaan, kuinka tarkkaan ja millä tavoin tuo huolensa lasten tilanteesta esille, ettei menetä mahdollisuutta auttaa vanhempia ja perhettä. Kurrin ja Wahlströmin (2000) mukaan on niin, että kun auttamistyössä kohdataan tilanteita, joissa asiakkaan valinnat ja hänen toimintansa perustelut asettuvat ristiriitaan työntekijän ”hyvää elämää” ja toivottuja ratkaisuja koskevien käsitysten kanssa, niitä ei aseteta ”moraaliseen järjestykseen” julkilausutusti, vaan mieluummin kätkeytyvät, monimuotoisesti puheenvuoroihin, sanontatapoihin ja sananvalintoihin upotettuna.

Huomionarvoista on vielä, että esitetyn episodin interventioista oli myös parisuhdedynamiikkaa koskeva seuraus. Intervention seurauksena puoliset alkoivat puhua terapeutille toisistaan myönteisessä valossa: mies kertoi olevansa onnellinen, että vaimo ei ota viinaa kotona (228), ja vaimo kehuu miestänsä huolehtivaiseksi, jopa liian huolehtivaiseksi, aviomieheksi ja isäksi (233). Myös tätä voi pitää intervention positiivisena seurauksena, koska siinä keskinäisestä välirikosta kärsivät puoliset löysivät yhteenkuuluvuutta ja ikään kuin liittoutuivat keskenään ja identifioituivat hyviksi vanhemmiksi ja puolisoiksi. Sen lisäksi he tulivat määritelleeksi lapsista huolehtimisen ohella kaksi muuta perheen kannalta hyvää toimintatapaa: äiti ei juo viinaa kotona ja isä on huolehtivainen. Kun ajatellaan, että yksilön persoonallinen toiminta muodostuu niissä keskustelukäytännöissä, jotka yksilöt keskenään toteuttavat, ja toiminnot, pyrkimykset, muistot ja tunteet saavat mielensä ja merkityksensä siinä puheikäytännössä, henkilökohtaisessa retoriikassa, jonka avulla yksilö sijoittaa itsensä ja sijoittuu sosiaaliseen kontekstiin (Wahlström, 1992), voidaan edellisen episodin keskustelua pitää merkittävänä.

Tapaus 6/2: 62 – 77.

62. Te: No mites lapset? Tietääkö lapset, ootteko puhunu heille tästä (vaimon päätöksestä muuttaa pois kotoa)?
63. V: [No] ei kai ne nyt sokeita oo. Oikeesti (painokkaasti, halveksuvasti)!
64. Te: Joo (3) että ne tietää, että nyt on joku muutos tu
65. V: [Emmää] tiedä tietääks ne sitä (3) mut kyl ne sen tietää, et niinkun likkojen kans oli just saunassa puhetta, että M voi olla viikonkin puhumatta kun se suuttuu, koska se on niillekin puhumatta viikon jos se mulle suuttuu ja mullehan se suuttuu yleensä.
66. Te: Niin just oli puhetta likkojen kans saun
67. V: [Niin] puhuttiin siitä just, että se voi viikonki olla puhumatta jos se suuttuu.
68. Te: Niin, mistä se nyt juuri tuli puheeksi?
69. V: Emmä tiedä, siinä kun puhuttiin kaikkia asioita.
70. Te: Joo, ottiko ne tytöt sen puheeks vai?
71. V: (3) No se, en mää oikeen tiedä. Kun se puhe vain ajautu jostain siihen.
72. Te: Joo, joo. (5) Mitä ne tytöt siitä kommentoi?
73. V: [No] ei ne nyt mitään siihen kommentoinu sen kummempaa, koska ne tietää, se on niille niinku ihan arkipäivää.
74. Te: Niin (2)
75. V: Et kyllähän ne sen näkee, että M ei puhu viikkoon, niin se todennäköisesti

makaa vaan sängyssä ja lukee kirjaa ja sit se välillä käy jossain ja taas jatkaa ja jossain vaiheessa siirtyy kattoon telkkaria ja.

76. Te: No mitä sää ite, ooksää huomannu, että sää oot viikon puhumatta ja ottaako ne tytöt
77. J: [Varmaan] vaistoo, vaistoo sen ihan ensimmäisen päivän aikana, että jos ne multa jotain kysyy, niin multa kun ei vastausta saa, niin se jää siihen.

Yllä oleva tekstinäyte on toinen esimerkki tilanteesta, jossa terapeutti siirtää keskustelun lapsiin. Kyse on pariskunnasta, jossa vaimo oli päättänyt muuttaa kotoa. Perheen isä oli ollut jatkuvasti matkutyössä useimmiten viikkoja kerrallaan ja lapsista huolehtiminen oli ollut lähes yksin äidin vastuulla. Siten äidin kotoa muuttaminen olisi perheen lapsille todella suuri muutos. Vanhemmat kuitenkin korostivat, että koska lapset olivat jo isoja, he osaisivat huolehtia itsestään isän matkojen aikana ja äidin pitäessä yhteyttä puhelimitse ja tarvittaessa käymällä lasten kotona. Perheessä oli kolme lasta, 18-vuotias poika ja kaksi yläasteikäistä tytärtä.

Jo ensimmäisen keskustelun (ei nauhoitusta) perusteella terapeutti oli tehnyt tulkinnan, että lasten tarpeet jäivät vanhemmilta ymmärtämättä ja vaille huomiota. Tähän mennessä käyty toinen keskustelu oli vahvistanut tätä tulkintaa. Tekstiotteessa vaimon puheenvuoro 73 ja miehen puheenvuoro 77 ovat hyviä esimerkkejä puheesta, joka viestii vanhempien välinpitämättömyydestä lasten tarpeita kohtaan. Tekstiotteessa esillä olevan episodin aikana tunnelma oli hyvin jännitteinen. Vaimo halusi suojautua terapeutin vaikealta kysymykseltä, oliko lapsille kerrottu äidin kotoamuuttamispäätöksestä, ilmaisemalla halveksuntaansa ikään kuin terapeutin naiiviutta kohtaan (63) ja väistämällä kysymyksen sisältöä siirtämällä sen äidin ja tytärien väliseen miehen käyttäytymistä koskeneeseen keskusteluun (65). Tekstinäytteen puheenvuoroista voi seurata vaimon ja terapeutin eräänlaista kissa ja hiiri -leikkiä, jossa molemmat yrittivät saada keskustelun kulkemaan haluamallaan uralla. Tässä eivät terapeutin kalasteluyritykset, johdattelevat kysymykset eivätkä suoratkaan kysymykset onnistuneet synnyttämään keskustelua äidin pian tapahtuvan muuton järjestelyistä tai merkityksestä lapsille.

Vaikka asiakastilanteet ovat yksilöllisiä ja hyvinkin erilaisia, edelliset episodit ovat esimerkkinä siitä jännitteisestä vuorovaikutuskentästä, jossa lähes aina vanhemmuuskysymyksiä käsiteltäessä liikutaan. Näin on etenkin silloin, kun terapeutti haluaa puhua lapsista siksi, että jokin vanhempien kanssa käyty keskustelu on saanut hänet huolestumaan heidän hyvinvoinnistaan. Kurri ja Wahlström (2000) toteavat, että tämänkaltaisissa keskusteluissa on neuvoteltava hienovaraisesti siitä, mitkä kannanotot ja teot ovat keskustelijoiden mielestä arvostettavia ja oikeutettuja ja mitä pidetään epäsuotuisina ja tuomittavina.

4.2.1.2 Vanhempien aloitteet lapsista puhumiselle

Kun terapeutin aloitteet lapsista keskustelemiseen johtuivat useimmiten lapsia koskevasta huolesta, vanhempien aloitteisiin sisältyi puolestaan lähes aina parisuhdetta koskevia tarkoituseriä enemmän tai vähemmän peitetysti ilmaistuna. Tätä tutkimustulosta esitellään seuraavaksi kahden asiaa hyvin valaisevan

tekstinäytteen avulla. Tekstinäytteet ovat otteita tapausten 1 ja 3 ensimmäisistä tapaamisista.

Tapaus 1/1: 43 – 50.

43. V: Ja tota niin sen toissa talven mä olin niinku masentunu ja kaiken sen lisäksi mejän tyttärellä on ollu ongelmia, jotka me yritettiin ensiks T:n toiveesta pitää M:ltä salassa ja se loukkas M:tä ja mä koitin ite kamppailla sen tytön ongelmien kanssa ja se masentui sitte kanssa ja hän käy tällä hetkellä kans sitten tuota niin terapiassa kerta viikkoon.
44. Te: Joo, no millos ne tytön ongelmat alko?
45. V: No ne alko suurinpiirtein samaan aikaan, kun mä masennuin.
46. Te: Minkalaisia ne sitte ne tytön ongelmat oli ?
47. V: No tuota niin (1)
48. Te: Tai tekö ootte jo nyt puhunu, että M:kin jo tietää?
49. M: Joo.
50. V: Tai sillon, kun se alko se masennus niin se aika pitkälti johtu siitä, että kun minä masennuin. Mejän T on hirveen herkkä, se on paljolti niinku minä. Siinä on paljon minun piirteitä, mutta niin niitä M:nkin semmosia piirteitä, että se ei osaa puhua. Se näyttää kyllä tunteensa, ilveilee ja itkee ja tämmösillä, mut se selkee ilmasu sanoilla puuttuu. Ja mun oma alkuperäinen tulkinta on, että kun mä masennuin, niin T kanto musta huolta ihan liikaa ja koin jopa, anteeks vaan M, mut koin jopa et T kanto musta enemmän huolta kun sinä. Et yhdessä vaiheessa, tai ehkä niinki, tai ei ehkä ole oikeen sanoa, en tiedä, mä en tiedä, mä olin niin omassa mustassa maailmassa (...).

Edellä esitetyn tekstinäytteen pariskunta oli varannut perheneuvonnasta aikaa, kun mies oli ilmoittanut hakevansa avioeroa. Tekstinäytteestä voi nähdä, että vaimon puheenvuorojen sisältö ei itse asiassa kerro äidin huolesta tyttärestään, vaan miehen avioeroaikeista järkyttynyt vaimo käytti puhetta tyttärestään edustamaan itseään. Vaimo loi itsestään kuvaa huolehtivana äitinä, joka oli kamppaillut tyttären hyvinvoinnin puolesta oman masennuksensa keskellä (43). Hän mitätöi terapeutin kysymyksen siitä millaisia ongelmia tytöllä oli, aloittamalla vastauksensa kysymykseen sanalla "tai" (50). Sen jälkeen hän, kertoessaan tyttärensä herkkyydestä, käytti puheenvuorossaan tytärtään oman itsensä kuvaajana: "se on paljolti niinku minä, siinä on paljon minun piirteitä". Seuraavaksi hän käytti tytärtä edustamaan miestä, esittäen epäsuorasti käsityksensä siitä, että mies ei osaa puhua. Sama puheenvuoro sisälsi myös epäsuoraa miehen syyllistämistä ja vastuuttamista sekä tyttären että vaimon ongelmista anteeksipyyntöön muotoon peitetynä. Puheenvuorossa vaimo lisäksi esitti, että miehen kuuluisi kantaa huolta vaimonsa voinnista. Vaimon puhetta tyttärestä voidaan tulkita yritykseksi vaikuttaa toiseen osapuoleen.

Seuraavassa on toinen esimerkki vastaavanlaisesta tavasta käyttää lapsia koskevaa puhetta välineenä käsitellä parisuhdedynamiikkaan kuuluvia asioita. Alla olevassa tekstinäytteessä puoliso oli ohjattu kriisivastaanotolta perheneuvontaan "tyttären yritettyä mennä junan alle".

Tapaus 3/1: 68 – 78.

68. V: [Ei] halua (tytär apua) (3), sanoo vaan, että että ei hän ikinä enää tämmöstä tee.
69. Te: Niin, että hän on itekki vähän järkyttyny?

70. V: [Kyllä] joo (3).
 71. Te: Sanooko hän syitä?
 72. V:[No] sanoo, että kotipaineet ja se, että kun koulu oli loppumassa ja ei siinä vaiheessa, vielä oli niinku epäselvää se, että mitä syksy tuo tullessaan, kun peruskoulu loppu turvallisesti sillai, että näin koulupaineita, se sano ja semmosta että(1).
 73. Te: Joo, mitä se kotipaine oli sitte?
 74. V: No nää varmaan, tää mejän ristiriidat mitä nyt kotona on semmosta.
 75. Te: Yhym. Sinun ja M:n väliset ristiriidat?
 76. V: Mmm mmm.
 77. Te: No mites ne tulee esille lapsille päin?
 78. V: No (2) no kyllähän ne sen näkee, kun voi olla muutama päivä, että toinen (mies)ei puhu mitään ja kaikkee, kun niin kyllähän sen näkee.

Myös tämän pariskunnan vaimo yritti saada muutosta miehensä käyttäytymiseen selittämällä tyttären itsemurhayrityksen johtuvan ainakin osittain miehen käyttäytymisestä. Mies vastasi syyllistämiseen seuraavan tekstinäytteen vastasytöksillä.

Tapaus 3/1: 81-86.

81. Te: Joo (3) no sitte, kun sää (mies) sait siitä T2:n asiasta (itsemurhayrityksestä) tietää, niin te keskustelitte ja sää M sanoit, että haluat ottaa avioeron?
 82. M: Joo, että tämä ei oo ensimmäinen kevät, kun mulla semmosta on, meillä on useemminkin niin kevätpuolella varsinkin niin, tuota tää on ihan se sama, se sama huuto on päällä.
 83. Te: Sama huuto on päällä?
 84. M: [Kyllä].
 85. Te: Mitä se tarkoittaa?
 86. M: Se tarkoittaa sitä, että kun alakaa niinku nämä mulla nämä ... nämä työt kato lisääntyä, kun mä oon ...niin tuota, sen on jotenki sillon, kun nää työt niinku lähenee, niin sillon se alakaa heti se se (1). Tämä lähtee kertomaan, että hän on väsyny ja hän ei jaksa olla ja (1).

Molempien edellä esitettyjen tapausten 1 ja 3 tyttäret oireilivat erittäin vakavasti (tapaus 1 tyttären masennus ja anorektiset oireet, tapaus 3 tyttären itsemurhayritys). Keskustelujen perusteella saattoi kuitenkin tulkita, että parisuhdevaikeuksien keskellä vanhempien oli vaikea ymmärtää lastensa hätää näiden vakavasta oireilusta huolimatta.

Kvalitatiivisen aineiston yhdeksästä perheestä yhdessä (tapaus 4) voitiin pariterapiakeskusteluissa havaita, että vanhemmat pyrkivät selkeästi suojelemaan lapsia ristiriidoiltaan ja esittivät huolensa riitojensa vaikutuksesta lapsiin sekoittamatta sitä parisuhdedynamiikkaan. Seuraavassa on tekstinäyte tämän pariskunnan ensimmäisen tapaamisen keskustelusta.

Tapaus 4/1: 3 - 6.

3. Te: Niin, mikäs teidät sai varaamaan aikaa?
 4. V: No mää soitin kun, meillon vähän sellanen ongelma, että kun me aletaan riitelemään, niin me ei saaha sitä katki, että se jatkuu ja jatkuu ja jatkuu ja siihen tulee aina lisää uusia asioita. Ja se on niinkun, se rassaavaa niin kun koko perheelle, että, varsinkin tuo T1 (vaimon 14 -vuotias tytär ensimmäisestä liitosta) siitä aina huomauttaa, että pitäs sopia. Me ei oikeen tiedetä, että miten me osattas riidellä sillalaillla, että se ei olis niin kamalan pitkäkestosta.

5. Te: Mmm
6. V: Koska se vaikuttaa niinku koko niinku perheeseen, ja kun tuntuu, että niinku kolme viikkoo on ollu semmosta, että välillä tapellaan ja sitten on mykkäkoulua ja muuta, niin se tulee semmonen, että hitsi mää en jaksa.

Vaimon selonteosta voi erottaa kaksi erillistä syytä, miksi pariskunta on tullut vastaanotolle. Ensinnäkin pariskunnalla on ongelma, että he eivät saa riitoja ”katki” ja ”siihen tulee aina lisää asioita” (4). Toinen selkeä syy on, että vaimo on huolissaan pariskunnan riitojen vaikutuksesta koko perheeseen (4, 6). Vaimo ei kuitenkaan käytä lapsista puhumista syytöksenä toista osapuolta vastaan eikä myöskään vetoa sen kautta puolisoonsa. Seuraavasta tekstinäytteestä, jossa keskustelu riitelystä jatkuu, voi nähdä, kuinka pariskunta yhteistuumin ja vähän malttamattomasti toistensa päälle puhuen selittää riitelyongelmaansa terapeutille.

Tapaus 4/1: 12–24.

12. V: Meidän pitäis niinku siihen löytää joku keino että me niinku sevitettäs ne asiat (.). Se on meillä niinku se suurin asia.
13. M: [Mun mielestä] se selvittäminen ja se, että sitä ei niinku selvitetä oikeesti, vaan se jää kumminki kytämään jos sitä
14. V: [Niin]
15. M: Jos sitä
16. V: [Niin tulee aina uus riita (naurahtaa)]
17. M: [Ei saa vaan katki sitä], että asia ois selvää ja yhtäkkiä taas on palattu tunnin päästä tai niinku taas.
18. Te: Joo, te yritätte selvittää, mutta sitte
19. V: [Niin] se yleensä ryöpsähtää, kun ruvetaan selvittää (.). Niin jotain vanhoja juttuja kaivetaan ja sit se alkaa taas alusta
20. Te: Mm
21. V: Me ei osata niinku (.) me ei osata riijellä oikeen ((naurahtaa)).
22. Te: Niin, niin. Mistä te riitelette?
23. V: Siis kaikesta ihan turhanpäiväisestä. Siinähan se onki, me ei ees riijellä koskaan mistään tärkeestä. Harvemmin me riijellään lasten asioista tai rahoista tai tai mistään tämmösestä. Me riijellään
24. M: [Siitä, että] mihin aikaan mää oon tullu kotia (töistä).

Tekstinäytteestä voi nähdä, että pariskunnan kommunikaatio oli avointa ja selkeää, vailla peiteltyjä merkityksiä. Pariskunta analysoi ja eritteli omaaloitteisesti sekä riitojensa kulkua että riidan aiheita.

Yleensä ottaen helpointa lasten näkökulman pohtiminen oli keskusteluissa, joissa vain pariskunnan toinen osapuoli oli tullut perheneuvontaan. Seuraavassa on ote tällaisesta keskustelusta. Kyseessä oli vaikea tilanne, jossa mies oli luvannut lopettaa sivusuhteensa, jos vaimo luovuttaisi omistusoikeutensa yhteisestä omakotitalosta miehelle. Omaisuuden luovutuksen jälkeen mies oli kuitenkin muuttanut toisen naisen luo asumaan ja pannut myyntiin talon, jossa vaimo asui 12 -vuotiaan pojan ja 9 -vuotiaan tyttären kanssa.

Tapaus 7/3 (ensimmäinen nauhoitettu): 30–51.

30. Te: Onko teillä mittään suunnitelmaa, että mihin lähete sitte kun talo saadaan myytyä?

31. V: Ihan tuohon vuokralle nyt, ainakin aluksi, kattoo nyt sitte. Lapset on innokkaana muuttamassa (naurahtaa kyynisesti), hyvä että eivät ala pakata jo.
32. Te: Joo, että niistä on kivaa? Mites sää sen oot saanu markkinoitua, että se on kivaa?
33. V: Varmaan, kun ne saa omat huoneet sitte.
34. Te: Joo
35. V: Onhan niillä nytki ne omat huoneet siellä, mutta kun se jäi se remontti kesken niin, niin ne haluaisi tietysti tohon lähelle. Niillä on siellä kaveritki niin, ja ne haluis kerrostaloon, kun ne ei koskaan oo asunu kerrostalossa.
36. Te: Niin, että lapset osaa ottaa ilon irti.
37. V: [Niin] (nauraen ironisesti), hyvä, että omakotitalosta kerrostaloon!
38. Te: No sanotko sää lapsille että (.)?
39. V: Sanon mää, että mulla on vähän haikee olo.
40. Te: Mutta annat heidän olla innostuneita.
41. V: Joo.
42. Te: Tuohan kuulostaa hyvältä, että lapset on innostuneita muutosta, kun monestihan se on niin, että ne lapset niinkun haraa vastaan.
43. V: Tietysti, kun kaveripiiri säilyy ja koulu, et sitähan ne on sanonu, että ei saa pois tältä alueelta muuttaa.
44. Te: Mmm ja sää yrität kattoo, että oot sen luvannu heille, että sieltä yritetään?
45. V: Joo, että ei ihan kaikki muutu että (1).
46. Te: Joo, on se aina lapsille hyväksi, että ei kaikki muutu yhtäaikaan, että kaverit ja koulu säilyy.
47. V: Ja kun poika alottaa yläasteenki, niin siinä on muutosta muutenkin.
48. Te: Niin, että hän vaihtaa koulurakennusta?
49. V: Niin, se on siinä ihan vieressä.
50. Te: Joo
51. V: Ei koulumatka muutu, mutta koululuokka niinku hajoo, sillä on ollu kuus vuotta sama ope (...).

Tekstinäytteestä voi nähdä, että terapeutti tarttui katkeruutta ymmärrettävästi tuntevan vaimon kyynisesti esille tuomaan lasten innokkuuteen muuttaa kerrostaloon. Hän kalasteli (Bergman, 1992; Pomerantz, 1980) äitiä tueksi lapsille muutoksen edessä (32, 40, 42, 44). Äiti vastasi terapeutin kalastukseen puheenvuoroissa 43 ja 45: "kun kaveripiiri säilyy ja koulu", "että ei ihan kaikki muutu että". Terapeutti vahvisti äidin puheenvuoroja toistamalla äidin puheenvuorojen sisällön (46). Puheenvuoroissa 47 ja 51 äiti jatkoi keskustelua miettimällä muutosta lasten näkökulmasta.

Myös seuraava tekstinäyte kertoo asetelmasta, jossa vain pariskunnan toinen osapuoli kävi vastaanotolla. Asiakkaana ollut vaimo teki itse aloitteen tilanteen tarkastelusta lasten kannalta. Hän oli hakenut avioeroa ja pariskunta asui jo erillään. Hän oli kuitenkin huolissaan siitä, että mies, joka työnsä vuoksi oli jo ennen eroa, viikonloppuja lukuun ottamatta, asunut toisella paikkakunnalla, ei osannut oma-aloitteisesti pitää yhteyttä lapsiin.

Tapaus 8/2 (ensimmäinen nauhoitettu istunto): 8-10, 15.

8. V: (...) että mää haluaisin, että se pitäis enempi yhteyttä niihin (...). Et se tavallaan niinku, oli se nyt soittanu T1:lle (...) mutta vähän niinku. Mun pitää sille sillain niinku, että hei soita nyt sille ja käy nyt kattomassa sitä ja (...). Mulloon jotenki semmonen tunne, että se on ikään kuin aikuinen lapsi, joka on lähteny pois kotoo. Et se elelee nyt siellä itekseen eikä ymmärrä, että sen kuuluu niinkö edelleen pitää huolta lapsista. Huolta ja huolta, mutta, että lapsistaan olla kiinnostunu.
9. Te: Minkä verran se M on ollu kiinnostunu lapsista?

10. V: No kyllä se niinku on kiinnostunu sillä tavalla. Mutta puheissa. Mutta ne teot on niinku toista, että niinku kaikessa tässä mejän avioliitossa on ollu niinku, että se puhuu kyllä kauheen nätisti, että se on niinku samalla aaltopituudella kun minäki, mutta sitte se ei kuitenkaan niinku ymmärrä tehdä niin.
15. Mää en millään voi uskoa, että olis tahallaan semmonen, että se ei niinkö välittäis. Mutta se ei niinku tajua, se ei niinkö tajua. Että se puhuu kyllä, mutta sitte se kuitenkin niinku käyttäytyy sillain kummallisesti, että se ei niinku ymmärtäis, että se on niiten isä. Että mun mielestä siinä on semmonen joku, niinkö semmonen lapsellisuus. Vaikka lapsellinenhan se ei muuten oo. Mutta joku semmonen kummallinen, että sille pitää aina sanoo, että nyt sun kuuluis tehdä näin. Tai ainaki mää tunnen niin, että mun täytyis sanoa ja ohjaila aina.

Tekstinäytteistä voi nähdä, että vaimo vilpittömästi toivoi miehen pitävän yhteyttä lapsiin ja yritti pohtia syitä miehen käyttökseen. Myös oman ohjailunsa yhteyttä miehen käyttäytymiseen vaimo alkoi reflektoida puheenvuoron 15 lopussa. Asiaa oli helppo tarkastella, koska toisen osapuolen läsnäolo ei ollut herättämässä jännitteitä eikä oman käyttäytymisen puolustelun tarvetta.

Edelliset tekstiotteet, joissa työskennellään vain toisen osapuolen kanssa, herättävät kysymyksen olisiko vanhemmuutta ja lapsia koskevia asioita hyvä tarkastella puolisoiden erillisissä tapaamisissa. Parisuhdetta koskevat jännitteet olisivat tällöin vähäisempiä ja lasten tilannetta voisi tarkastella selkeämmin erillään parisuhdedynamiikan kysymyksistä. Asia ei kuitenkaan tämän tutkimusaineiston perusteella ollut näin yksioikoinen. Seuraava tekstinäyte osoittaa mitä voi tapahtua toisen osapuolen hakeutuessa ensin yksin vastaanotolle tarkoitukseenaan käyttää lapsesta puhumista huoltajuuden itselleen saamiseksi.

Tapaus 9/1: 2-3.

2. Te: Niin että tuota sää varasit itelleski ajan?
3. V: Joo varasin, koska mää koen, että mun on tultava vähän oikeuksiani puoltamaan. Koska mää koen, että mun mies polkee mun oikeuksia ja puolustamaan tavallaan ja pitämään omista oikeuksistani kiinni äitinä, ja ihmisenäki, niin sen takia tuln. Ja kuukauden verran mehän on periaatteessa oltu tavallaan erottu. Että tuossa huhtikuussa me vielä niinku yritettiin, mutta nyt on 3-4 viikkoo ollu hirveitä. Että henkistä semmosta suoranaista henkistä väkivaltaa. Että tämä lapsen isä pyrkii tekemään minusta syntipukkia. Tekemään todella ninkun epätasapainoisen hullun, joka uhkaa lasta, joka häntä (miestä) hakkaa (...). Raskausaikanaan mulla heilahteli tosi rankasti. Ja raskauden jälkeenkin mää koen, että tämä entinen mieheni on kohdellu mua henkisesti todella kurjasti. Ja mää itkeskelin (...) ja lasta on hoidettu koko ajan hyvin ja vaikka mulla heilahteli (...).

Edellisessä tekstinäytteessä hädissään oleva nuori äiti piti pitkän puolustuspuheenvuoron yrittäen vakuuttaa terapeuttia siitä, että vaikka parisuhteeseen oli tullut ylitsepäsemättömiä ongelmia, lasta hän oli hoitanut hyvin.

4.2.1.3 Yhteenvedo vanhemmuuskysymyksistä puhumisen erilaisuudesta

Ensimmäiseen tutkimuskysymykseen ”Miten vanhemmat ja terapeutti käyttivät vanhemmuuskysymyksistä puhumista pariterapiakeskusteluissa?” voi todeta ensinnäkin sen, että terapeutin lähtökohtana lasten puheeksi ottamisessa oli keskustelun herättämä huoli lasten hyvinvoinnista, kun taas vanhemmilla tar-

koitus liittyi parisuhdedynamiikan kysymyksiin. Tässä tutkimusaineistossa, yhtä pariskuntaa lukuun ottamatta, edellä mainittu tulos piti paikkansa sekä silloin, kun vanhemmat itse tekivät aloitteen puhua lapsista, että myös silloin, kun aloitteen teki terapeutti. Vaikka vanhempien oma aloite vaikutti liittyvän lasten hyvinvointiin, liukui keskustelun fokus useimmiten parisuhteen vuorovaikutukseen. Vanhemmat käyttivät lapsista puhumista joko peitettynä tai avoimena toisen osapuolen syyllistämisen- tai syyttämiskeinona tai toiseen osapuoleen kohdistettuna vetoamiskeinona omien parisuhdetta koskevien pyrkimysten ja toiveiden eteenpäin viemiseksi. Parhaiten keskustelu fokuoitiin lasten tilanteeseen silloin, kun vain toinen puoliso oli paikalla. Yksinkin vastaanotolle tullut asiakas saattoi kuitenkin yrittää vaikuttaa terapeuttiin lapsikysymysten kautta ollessaan huolissaan asemastaan lasten huoltajana.

4.2.2 Lasten ja vanhempien välisten vuorovaikutussuhteiden representoituminen

Toisessa tutkimuskysymyksessä tarkasteltiin, millaisilta lasten ja vanhempien väliset vuorovaikutussuhteet näyttivät pariterapiakeskusteluissa. Niiden analysoinnin pohjana oli myös kyselytutkimusaineistoon sisältynyt vanhempien arviointi yli kolmivuotiaiden lasten reagoititavoista vanhempien ongelmiin neljän eri väittämän perusteella: ”lapsi kantaa huolta vanhempien ongelmista”, ”lapsi ottaa sovittelijan roolin”, ”lapsi on jommankumman vanhemman puolella” ja ”lapsi vetäytyy omiin oloihinsa”. Asteikko oli kolmiportainen: ”ei päde”, ”pätee jonkin verran” ja ”pätee varmasti”. Pariterapia-aineiston yhdeksästä perheestä arviointi saatiin seitsemästä. Niissä oli yhteensä 15 yli kolmivuotiaasta lasta. Kahden pariterapia-aineiston perheen (tapaus 5, tapaus 9) lapset olivat alle kolmivuotiaita.

Tarkasteltaessa ensin kyselyjen perusteella, miten vanhemmat olivat arvioineet lasten reagoititapoja, havaittiin, että kaikki neljä lasten reagoititapaa sisältyivät vanhempien arviointeihin, kuitenkin niin, että yhtään arviointia, jossa lapsi olisi profiloitunut pelkästään sovittelijan rooliin, ei ollut. Kahden lapsen (tapaus 1, T; tapaus 3, T2) reagoititapana oli sovittelijan roolin ottaminen vanhempien arviolla ”pätee jonkin verran”, ja yhdellä lapsella (tapaus 6, T1) se oli vanhempien arviolla ”pätee varmasti”. Sovittelijan roolin lisäksi nämä lapset profiloituivat myös huolenkantajiksi (tapaus 1, T ja tapaus 6, T1 vanhempien arviolla ”pätee varmasti” sekä tapaus 3, T2 vanhempien arviolla ”pätee jonkin verran”). Ainostaan yksi lapsi (tapaus 3, P) profiloitui isän arviolla ”pätee varmasti” lapseksi, joka oli jommankumman puolella vanhempien riidellessä. Perheen äidin arvion mukaan poika ei ollut kummankaan vanhemman puolella vanhempien riidellessä (”ei päde”). Yleisesti ottaen äitien ja isien arvioinnit lapsen reagoititavoista olivat hyvin yhdenmukaisia. Saman perheen lapset saattoivat reagoida ristiriitoin eri tavoin.

Kaikista lapsista oli saatavilla myös vanhempien täyttämä lapsen hyvinvointia mittaava Vahvuuksien ja vaikeuksien kyselylomake (SDQ). Lapset, joiden reagoititapana oli vetäytyminen, olivat SDQ-arviointien perusteella psyykkisesti hyvinvoivimpia. Huonoiten voivat lapset, jotka sekä kantoivat

huolta vanhempiensa ongelmista että ottivat lisäksi sovittelijan roolin vanhempien riidellessä.

Käytettävissä olivat niin ikään vanhempien arvioinnit kasvatustyylistään (CRPR).

Lasten reagoititavan ja SDQ-arviointien perusteella lasten ja vanhempien vuorovaikutussuhteitten representoitumista pariterapiakeskusteluissa esitellään ensin tapauksista 1 ja 6 poimittujen tekstinäytteiden analyysin avulla. Näissä molemmissa tapauksissa vanhemmat olivat arvioineet perheen yhden lapsen reagoivan vanhempien ongelmiin huolen kantamisella ja sovittelijan roolin ottamisella, kun muiden lasten reagoititavaksi oli arvioitu vetäytyminen. Sen jälkeen tarkastellaan vuorovaikutussuhteitten representoitumista tapauksesta 4 poimittujen tekstinäytteiden analyysin avulla. Tämän valinnan perusteena oli, että kyseisen perheen kaikkien lasten pääasiallisena reagoititapana oli vetäytyminen vanhempien ongelmista ja vanhempien arvioinnit (SDQ) osoittivat lapset myös psyykkisesti hyvinvoiviksi.

4.2.2.1 Lapsen aktiiviset reagoititavat

Pariterapiakeskustelukontekstissa lasten reagoititavoista tuli erityisen selkeästi esille huolen kantaminen vanhempien ongelmista. Sen representoitumista havainnollistetaan tapauksista 1 ja 6 poimittujen tekstinäytteiden ja niiden analyysin avulla.

Tapauksessa 1 puolisoiden keskinäiset välit olivat kärjistyneet miehen ilmoitettua hakevansa avioeroa. Perheen elämäntilanne oli ollut pitkään kuormittunut vaimon masennukseen sairastumisen, perheen äskettäisen asunnon vaihdon ja perhettä jatkuvasti rasittaneiden rahahuolten pahenemisen seurauksena.

Tapaus 1/1: 50.

- 50 V: Tai sillon, kun se alko (tyttären) se masennus, niin se aika pitkälti johtu siitä, että kun minä masennuin. Meidän T on hirveen herkkä. Se on paljolti niinku minä, siinä on paljon minun piirteitä(...) Mun oma alkuperäinen tulkinta on, että kun mää masennuin, niin T kanto musta huolta ihan liikaa ja koin jopa, anteeks vaan M, mut koin jopa et T kanto musta enemmän huolta kun sinä (...).

Yllä olevassa tekstinäytteessä tapauksen 1 vaimo kuvasi tyttärensä asemoitumisesta huolenkantajan rooliin ("T kanto musta huolta ihan liikaa"). Tekstinäyte on keskusteluepisodista, jossa terapeutin kysyessä vaimon mainitsemista tyttären ongelmista vaimo ohitti terapeutin kysymyksen tai-konjunktioilla ja kuvasi tytärtä koskevan puheen avulla omaa tilannettaan. Hän esitti tytön masennuksen johtuvan omasta masennuksestaan ja siitä, että tytär kantoi huolta äidin tilasta. Puheenvuoronsa loppuosan repliikillä "anteeks vaan M, mut koin jopa et T kanto musta enemmän huolta kun sinä (...)" vaimo toi tyttären aktiivisesti mukaan parisuhdemäärittelyihin, käyttäen puhetta tyttärestä voimakkaana suhdemäärittelyn välineenä.

Tyttärellä oli äidin tavoin masennusdiagnoosi ja sen lisäksi anorektisiksi diagnosoituja oireita. Oireilun vuoksi hänen koulunkäyntinsä oli ajoittain kes-

keytyksissä. Hänet oli ohjattu kouluterveydenhuollon kautta terapiaan, jossa hän kävi kerran viikossa. Huolimatta tyttären oireilusta ja siitä, että vaimo oli sanonut tämän kantaneen äidistä liikaa huolta, molemmat puoliset vaikuttivat olevan ongelmiansa keskellä ikään kuin kykenemättömiä näkemään hänen oireilunsa vakavuutta. Tulkinta edellä mainitusta vahvistui, kun kävi ilmi, että tytär toimi tukijan roolissa äidin lisäksi myös isälle. Tämä tuli esille, kun terapeutti kiinnostui siitä, että keskustelun kuluessa vanhemmat ohimennen mainitsivat useampia kertoja tyttären kanssa puhumisesta:

Tapaus 1/1: 137–148.

137. Te: Sitä tässä vielä mietin just noista teijän lapsista, että molemmat puhutte niinkun T:n kanssa keskustelemisesta, että onko se sitte aika niinku (1), että T:n kanssa keskustellaan aika paljon ja T tietää näistä teijänki asioista tai?
138. M: No en mäe sen kanssa paljo keskustele, eilen nyt keskustelin, kun se tuli ite kysyyn, että miten sä jaksat?
139. Te: T tuli kysymään sinulta, että miten jaksat?
140. M: [Niin].
141. Te: Mistä se johtui?
142. M: Niin se, kun se valitti sitä, että kun hän ei mua huomioi. "Että kun ei susta näe, että voitko sää hyvin vaan etkö sää voi." Ja silloin nyt siitä hirvee huoli. Kun se tuli kotia, niin se tuli suoraan istuun sohvalle viereen, et miten sää jaksat. Niin siinä sitte juteltiin, että kun anteeks, hän pyyteli anteeks, kun hän ei ole osannu huomioija niinku minua. "Ja kysyä sulta välillä, että miten sää jaksat ja että miten sulla menee". Ja ja mäe, että älä sää siitä huolehi. Että se ottaa siitä ki jo sitte tunnontuskia, että kun hän ei oo minua huomioinu muka tarpeeksi.
143. Te: Niin ja sää sanoit, että älä sää siitä huolehi.
144. M: Joo.
145. Te: No
146. M:[Se se] kun se, joka asiasta ottaa sitte, niin niin kuulostaahan se kivalta. En mäe sitä kiellä. Mutta se, että niin monesta asiasta se ottaa itelleen sitä painetta.
147. Te: Joo, joo, (1) mitä sää V, ottaako T sinusta painetta?
148. V: No me puhutaan tosi paljo T:n kanssa. Me ollaan oikeestaan aina puhuttu. Ja just me eilen sitte, mäe menin taas sitte T:n luokse tuota, niin sitte juttelemaan. Niin itkettiin ja puhuttiin sitte. Mutta onneksi, mäe jäin välillä miettimään niinku itteeni, että vaikka mäe oon välillä niinku romahtamispisteessä, jotenki silloin, kun mäe menin T:n luokse, niin mäe huomasin, että mulloon sitä vahvuutta. Sitä äidin vahvuutta olla siinä tilassa läsnä, kun T mietti sitä, että hän ei halunnu niinku ottaa puolia.

Mies loi puheenvuorossa 138 kuvaa siitä, että tyttären asemoituminen huolenkantajaksi oli seurausta tyttären omasta aktiivisuudesta ("kun se tuli ite kysyyn, että miten sää jaksat?"). Niin ikään puheenvuoron 142 perusteella voidaan nähdä tyttären oma aktiivisuus roolissaan ("se valitti sitä, että kun hän ei mua huomioi, niin se tuli suoraan istuun sohvalle viereen, et miten sää jaksat") ja päätellä tyttären tarkkailleen äidin voinnin lisäksi myös isän vointia ("että kun ei susta näe, voitko sää hyvin vaan etkö sää voi"). Puheenvuorosta voidaan niin ikään päätellä, että isä ja tytär eivät keskustelleet yhtä paljon kuin äiti ja tytär, koska mies kertoi tyttären pyytäneen anteeksi sitä, että ei ollut osannut huomioida isää.

Terapeutti tarttui miehen puheenvuoron repliikkiin "älä sää siitä huolehi" toistaen sen omassa puheenvuorossaan (143). Mies tulkitsi repliikin toistamisen viittaukseksi siihen, että terapeutti kyseenalaisti tyttären huolen kantamisen,

minkä voi nähdä puheenvuorosta 146, jossa mies ensin myönsi tyttären huolen kantamisen ”kuulostavan kivalta”, mutta heti seuraavaksi lausahduksellaan ”en mää sitä kiellä” merkitsi sen arveluttavaksi. Kun mies sen jälkeen määritteli tyttären huolenkantajan positiota ilmaisulla ”ottaa painetta”, terapeutille avautui mahdollisuus kyseenalaistaa tyttären positiota lisää kysymällä myös vaimolta miehen ilmaisua käyttäen, ottiko tytär painetta äidistään (147). Vaimo vastasi puhuvansa tyttären kanssa ”tosi paljon” (148). Vaimon vastauksen huomautus ”me ollaan oikeestaan aina puhuttu” tarkoittanee, että he ovat puhuneet jo ennen puolisoitten välisen kriisin kärjistymistä. Vaimon puheenvuorossa 148 aktiiviseksi aloitteentekijäksi osoittautui tällä kertaa äiti itse (”Ja just me eilen sitte, mää menin taas sitte T:n luokse tuota, niin sitte juttelemaan”).

Repliikin sisältämien takeltelevien sananvalintojen voidaan tulkita osoittavan, että myös vaimo alkoi suhtautua epäröivästi tapaansa puhua tyttärelle puolisoitten keskinäisistä asioista. Epäröinnistä kertoo niin ikään ajatus ”äidin vahvuudesta olla siinä tilassa läsnä” (148) tyttären miettiessä sitä, että ei halunnut mennä kummankaan vanhemman puolelle. Tätä määrittelyä voidaan tulkita heränneen epäröinnin aiheuttamaksi tarpeeksi puolustella omaa roolia ”hyvänä äitinä”. Keskusteluepisodin perusteella voidaan päätellä, että terapeutin kiinnostuminen sai puoliset arvioimaan uudelleen tapaansa keskustella ongelmistaan tyttärensä kanssa.

Tapaus 1/1: 157.

157. V: Elikkä mää just pelkäsin tässä T:n reaktiota ja T:n niin hyvin alkanutta toimimista. Ja sen reaktio oli eilen, että se on aivan väsyny. Se on nukkunu nyt pari yötä tosi huonosti. Mää annoin sille luvan mennä vasta kymmeneen kouluun tänä aamuna. Että koulu on hirveen hyvin ottanu vastaan T:n masennuksen. Että siellä on oikeen hyvä se oma luokanopettaja kenen aamutunnit sillä ois ollu. Niin mää lupasin sille. Se on niin, siinä näky niin se lomaannuksen tunne. Se on niin siinä tilassa, että se ei jaksa käsitellä asioita. Se halus ihan mennä nukkumaan (äidin kanssa käydyn keskustelun jälkeen), että mää en nyt jaksa. Niin mää lupasin, että mää laitan sun opelle viestin. Et selitänvähän, et nyt on taas semmosia asioita ollu mitkä on T:n uuvuttanu ja se tulee vasta yhteentoista kouluun ja lupasin, että se saa nukkua vähän pitempään.

Yllä olevasta vaimon puheenvuorosta voi nähdä, että tytär oli suuresti rasittunut keskusteltuaan äidin kanssa puolisoitten välisestä tilanteesta (”ja sen reaktio oli eilen, että se on aivan väsyny”, ”siinä näky niin se lomaannuksen tunne”, ”se on niin siinä tilassa, että se ei jaksa käsitellä asioita”). Vaimon puheenvuorosta voidaan tehdä yllättävä havainto: puheenvuorossa vaimo ikään kuin ohitti oman toimintansa yhteyden tyttären väsymiseen. Tämän voidaan tulkita johtuvan mahdollisesti juuri heränneestä syyllisyydentunteesta ja halusta säilyttää kasvonsa hyvänä äitinä. Toinen mahdollisuus on, että vaimo ei halunnut nähdä tai myöntää itselleenkaan juuri vanhempien ongelmista keskustelemisen kuormittavan tyttärtä. Puheenvuorossa vaimo asettuikin huolehtivan äidin positioon kuvaten monisanaisesti yritystään tukea uupunutta tyttärtä sekä opettajan ymmärtäväisyyttä ja hyvää suhtautumista.

Yhteenvedon tapauksen 1 pariterapiakeskustelusta voidaan todeta ensinnäkin, että huolenkantajan positio vaikutti kuormittavan tytärtä ja vähentävän hänen hyvinvointiaan. Toiseksi voidaan nähdä, että vanhemmat eivät olleet tiedostaneet tai halunneet myöntää huolenkantajan roolin kuormittavan tytärtä. Kolmas keskeinen havainto on, että jo terapeutin kysymyksillään osoittama kiinnostus tyttären ja vanhempien väliseen vuorovaikutusmalliin sai vanhemmat arvioimaan sitä uudestaan. Neljänneksi voidaan todeta, että myös tytär itse piti aktiivisesti yllä huolenkantajan positiota. Viides havainto on, että äidin oireilu masennuksen muodossa toistui myös tyttärellä.

Seuraavassa on esimerkki toisesta perheestä, tapaus 6, jossa myös yksi perheen lapsista asemoitui sovittelijaksi ja huolenkantajaksi. Pariskunta kuvasi, että miehen suuttuessa vaimolleen hän aloitti päiväkausia kestävän ”mykkäkoulun”. Vanhemmat arvioivat täysi-ikäisen poikansa ja toisen yläkouluikäisistä tyttäristään (T2) olevan vetäytyjiä (”pätee varmasti”). Perheen toisen tyttären (T1) vanhemmat sen sijaan arvioivat sekä huolenkantajaksi (”pätee varmasti”) että sovittelijaksi (”pätee varmasti”). ”Mykkäkoulun” aikana isä suostui puhumaan vain pojalle. Seuraavassa tekstinäytteessä pariskunta arvioi isän mykkäkoulun merkitystä tyttären ja isän välisessä vuorovaikutuksessa.

Tapaus 6/2 (ensimmäinen nauhoitettu): 137–145.

137. V: Et T1 siitä varmaan eniten kärsii (isän mykkäkoulusta), et T1 aina yrittää kauheesti.
138. Te: Yrittää? Mitä hän yrittää?
139. V: Niin kun jutella M:lle, vaikei se saa siltä vastausta, T2 ei enää mun mielestä yritäkään sitte.
140. M: No en mä viikkotolokulla sille T1:lle niin (ole puhumatta).
141. V: [No] et kai sää pysty, kun toinen yrittää ja yrittää vaan koko ajan (3).
142. Te: Joo [3]. No mites, mokotatkö sää sitte enemmän T2:lle kun T1:lle?
143. M: [Ei, ei] ei ei, eiku se tulee tiuskittua. Eli kuten V sanoi, niin jos ei ne heti sitä työtehtävää lähe, niin silloin tulee sanottua enemmän sitte. No T1 on kyllä aina ollu semmonen, että se on kyllä helepommin niihin asioihin lähteny ku T2.
144. Te: Niin että T1:lla on sitte semmonen kiltin
145. M: [Sosiaali]sempi, sosiaalisempi kanssakäyminen, että se on.

Tekstinäytteestä käy ilmi, että perheen toinen, vanhempien arvion mukaan vetäytyvä tytär T2 ei yrittänyt saada isää puhumaan tämän pitäessä mykkäkoulua (139). Sen sijaan tytär T1 vaimon mukaan yritti sitä hellittämättä (”aina yrittää kauheesti”, 141). Terapeutin kysymykseen, pitääkö mies mykkäkoulua enemmän T2:lle kuin T1:lle, mies vastasi ennemminkin tiuskivansa tälle ja vaihtoi puheenaiheen mykkäkoulusta yritykseensä saada lapset tekemään kotitöitä. Miehen puheenaiheen vaihtamista voidaan tulkita yritykseksi ottaa etäisyyttä ”mykkäkoulun pitäjän” identiteettiin. Kun mies selitti T2:lle tiuskimisen johdettavan kotitöiden laiminlyömisestä ja tottelemattomuudesta, hän yrittäneen säilyttää kasvonsa ja löytää myös ”hyvän isän” roolia keskustelussa. Mies keskeytti terapeutin aloituksen kiltin roolin määrittelystä T1:lle ja sen sijaan määritteli tyttären käyttäytymisen ilmaisulla ”sosiaalisempi kanssakäyminen”. Miehen ilmaisun voidaan tulkita osoittavan hänen tulleen tietoiseksi siitä, että hänen

oma käyttäytymismallinsa (jopa viikkoja kestävä mykkäkoulu) vaikutti varsin epäsosiaaliselta.

Seuraavassa tekstinäytteessä mies kuvasi T1:tä hyväntahtoiseksi ja tottelevaiseksi (171). Myös tässä tekstinäytteessä T1 vaikutti toimivan ennen kaikkea aktiivisena sovittelijana yrittäessään tasoittaa käyttäytymisellään perheen konfliktitilanteita. Puheenvuoron 175 voidaan tulkita osoittavan miehen juuri sillä hetkellä tapahtunutta oivallusta T1:n käyttäytymisen syistä.

Tapaus 6/2: 171-175.

171. M: Ehkä T1 tota niin on semmonen hyväntahtonen ja on kaikessa omaksunu niinkun kun, jos jottain täytyy tehdä, niin menee niinku herkästi, että ei sitä ei tarvi niinku komentamalla komentaa että (2) se on ehkä justiin niin, että se on sitte helpommin tulee, että jos T2:ta kääsee ja se ei tuu, niin T1 tulee sitte ja tekee sen. Et sillalailla menny vähän, että joutunu komentamaan, että mää kääskin T2:ta enkä T1:ta.
172. Te: Joo, niin, että T1 niinku T2:n puolesta
173. M: [Kyllä] hyvin paljon.
174. V: [Joo].
175. M: Oisko se sitte, että niinku V sano, että ei tuu enempiä mökinöitä. Emmää oo näin ajatellukaa koskaan, mutta oon huomioinu vaan, että T1 herkemmin tekee ja tekee T2:nkin puolesta.

Kaiken kaikkiaan miehen mykkäkoulu voidaan tulkita ennen kaikkea vallankäytön välineeksi perheen vuorovaikutuskentässä. Puhumalla mykkäkoulun aikana vain pojalle isä asetti pojan perheessä erityisasemaan. Olemalla puhumatta äidin ja T1:n kanssa ja tiuskimalla T2:lle isä sai T1:n toimimaan perheen sovittelijana ja lepyttelijänä, joka sekä yritti puhua isälle että teki T2:n puolesta kotitöitä.

Edellä kuvatun keskusteluepisodin jälkeen vaimo, joka tähän saakka oli ohittanut terapeutin lasten tilannetta koskevat kysymykset, ilmaisikin nyt ensimmäistä kertaa olevansa huolissaan T1:stä. Hän kertoi, että tytär oli koulusta lähetetty ammatinvalintatesteihin, jonka seurauksena psykologi oli ohjaamassa tyttärtä jatkotutkimuksiin keskittymisvaikeuksien vuoksi. Vaimon mielestä ”psykologi oli saanut tyttären pään ihan sekaisin”; aiemmin tytär oli tiennyt, mitä haluaisi tulevaisuudelta, nyt se oli epäselvää (179-183). Seuraava tekstinäyte on vaimon kuvausta myös tyttären muista ongelmista. Tekstinäytteen alkuosasta on poistettu äidin huolipuhetta tyttärestä ja tyttären yksilöityjen terveysongelmien yksityiskohtaista kuvausta tunnistamisen estämiseksi:

Tapaus 6/2: 187-198.

187. V: Niin ja kun sillä on muutenkin, on (...) ja (1).
188. Te: Yhymm, siis (...)?
189. V: Niin ja (...) ja ynnämuuta niin (1).
190. Te: Niin joo. Niin, että soot sillain huolissaan
191. V: [Niin] ja sitte, kun se välillä kärsii siitä, (2) että T1:n ja P:n tappeluista. Ja sitte ku se haaveilee, että se muuttas toiselle paikkakunnalle kouluun, niin mää sain sille, että onko se ajatellu, että sitte vasta voit olla todella yksin.
192. Te: Mmmm.
193. V: Et nyt sillä on kuitenkin siinä perhe ja tuttu ympäristö ynnä muuta.

194. Te: Niin, mmm. Valittaako se T1 sitte yksinäisyyttä?
 195. V: No kyl se aina väliin sitä sanoo, että kun hän on mejän perheessä niinkun yksin niin sanotusti.
 196. T: Joo, joo, niin.
 197. M: Kyllähän se on, että P:kin enemmän niinku T2:n kans on, että T1 sitten on yksin.
 198. V: Et T2 sit pärjää tulevaisuudessa sillä tavallaan pippurisella luonteellaan.

Keskustelusta kävi siten ilmi, että miehen kuvaama "sosiaalisempi" (145) ja "hyväntahtonen" (171) T1 ei voinutkaan hyvin fyysisesti eikä psyykkisesti. Voidaan tehdä oletus, että T1:n asemoituminen palveli moniulotteisesti koko perheen vuorovaikutussysteemiä – se oli mukana sekä vanhempien parisuhdemäärittelyissä että myös sisarussesteemissä. Vaimo oli aiemmin kuvannut P:n ja T2:n "tappelut" keskinäiseksi hyväntahtoiseksi kisailuksi, josta T1 suljettiin ulkopuolelle ("vähän niinku se kolmas pyörä siinä", 154). Paitsi, että T1:n asemoituminen sovittelijaksi ja sitä kautta esiintyminen "hyvänä lapsena" saattoi ärsyttää muita sisarusksia, se saattoi myös antaa heille mahdollisuuden pysytellä vetäytyjän positiossa vanhempien ristiriitojen suhteen.

Huomionarvoista on, että isän malli perheenjäsenten sulkemisesta vuorovaikutuksen ulkopuolelle toistui siten myös muilla perheenjäsenillä omalla tavallaan. T1:n kannalta "hyväksi lapseksi" asemoitumisen hintana oli sisarussesteemistä ulosjääminen ja yksinäisyyden tunne (191, 195, 197). Niin ikään voidaan panna merkille, että "kotoa lähtijöitä" löytyi perheestä useampia: vaimo oli istunnon alussa ilmoittanut muuttavansa kotoa toiselle paikkakunnalle, T1 halusi myös muuttaa paikkakuntaa ja perheen poika oli lähdössä armeijaan. Vaimon kuvaus yrityksestään estellä tytärtä muuttamasta pois kotoa ("sitte vasta voit olla todella yksin", 191 ja "et nyt sillä on kuitenkin siinä perhe ja tuttu ympäristö ynnä muuta", 193) on vahvasti ristiriidassa hänen omien poismuutosuunnitelmien kanssa. Yksi mahdollinen tulkinta on, että vaimo prosessoit tyttärensä muuttosuunnitelmien kautta oman muuttonsa mahdollisia seurauksia itselleen.

Kuten tapauksessa 1 myös tapauksen 6 pariterapiakeskustelun perusteella voidaan päätellä, että sovittelijan ja huolenkantajan positio kuormitti tytärtä T1 ja vähensi hänen hyvinvointiaan. Toiseksi voidaan todeta, että niin ikään tapauksen 6 vanhempien oli vaikea tiedostaa, että sovittelijan ja huolenkantajan roolit kuormittavat lasta. Edelleen voidaan tehdä kolmas havainto, että jo keskustelu pariterapiakontekstissa lasten ja vanhempien välisistä vuorovaikutusmalleista sai vanhemmissa aikaan niiden arviointia. Neljäs havainto, kuten tapauksessa 1:kin, on, että lapsi itse ylläpiti aktiivisesti positiotaan sovittelijana ja huolenkantajana. Tapauksessa 6 voitiin sovittelijan ja huolenkantajan position tulkita olleen yhteydessä siihen, että muut sisarusksukset sulki sisarensa vuorovaikutuksensa ulkopuolelle. Tämä saattoi johtua sekä siitä, että sisaren profiloituminen "hyväksi lapseksi" ärsytti muita sisarusksia, mutta myös siitä, että se mahdollisti heille vetäytyjän position. Kuten tapauksessa 1, voidaan myös tapauksessa 6 päätellä lasten kopioineen vanhempiensa käyttäytymismalleja itselleen (vuorovaikutuksesta poissulkeminen, ajatukset kotoa lähtemisestä ratkaisuna vuorovaikutusongelmiin).

Kun tarkasteluun otetaan mukaan vielä tapaus 3, voidaan yhteenvedona todeta, että laadullisen aineiston seitsemästä perheestä, joista oli saatavissa vanhempien arvio lasten reagoitintavoista, kolmessa oli lapsi, jolla vanhempiensa arvion mukaan oli huolenkantajan rooli yhdistyneenä sovittelijan rooliin. Pariterapiakeskusteluissa kaikissa näissä tapauksissa kyseinen lapsi esitettiin vakavasti oireilevaksi (tapaus 1, T: masennus ja anorektiset oireet; tapaus 3, T2: itsemurhayritys; tapaus 6, T1: keskittymisongelmat, yksinäisyys, somaattiset ongelmat). Vanhempien täyttämien hyvinvointiarvioiden (SDQ) ja lasten itsearviointien (SDQ) mukaan heillä oli aineiston muita lapsia enemmän oireilua. Tulosten perusteella voidaan tehdä johtopäätös, että huolenkantajan ja sovittelijan roolit kuormittavat lasta ja vähentävät hänen hyvinvointiaan.

Yhteistä kaikkien kolmen perheen vanhemmille oli, että he eivät pariterapiakeskustelujen alkuvaiheessa ja parisuhdeongelmiensa keskellä eri syistä nähneet lapsen kuormittuneisuutta tämän vakavasta oireilusta huolimatta. Sen sijaan voitiin havaita, että vanhemmilla oli pyrkimys aktiivisesti ottaa lapsi mukaan parisuhdemäärittelyihin. Kuitenkin jo terapeutin kysymykset lasten ja vanhempien välisestä vuorovaikutuksesta saivat vanhemmat arvioimaan omaa tapaansa toimia vuorovaikutussuhteissa.

Voidaan päätellä, että lapsen huolenkantajan ja sovittelijan positiot palvelivat moniulotteisesti perheen koko vuorovaikutuskenttää. Paitsi, että ne toimivat apuna vanhempien parisuhdemäärittelyissä, ne antoivat sisarusjärjestelmän muille osapuolille mahdollisuuden pysyä vetäytyjän positiossa vanhempien ristiriitojen suhteen. Parisuhdekeskusteluaineistosta kävi lisäksi ilmi, että myös lapset itse ylläpitivät aktiivisesti huolen kantajan ja sovittelijan positioitaan. Tästä voidaan päätellä, että tämänkaltaisen lapsen ja vanhemman välinen vuorovaikutussuhde voi olla lapselle, kuormittavuuden ohella, myös palkitsevaa. Voidaan tehdä myös oletus, että juuri lapsen oma aktiivisuus oman position ylläpitämisessä esti vanhempia ymmärtämästä vuorovaikutussuhteen lasta kuormittavia puolia ja tekemästä vuorovaikutussuhteeseen tarpeellisia muutoksia. Vielä voitiin havaita, että tapauksissa 1, 3 ja 6 lasten käyttäytymisessä toistui tavalla tai toisella vanhempien ongelmallinen käyttäytyminen tai oireilu (tapaus 1: äidin masennus; tapaus 3: sekä äidin että isän uhkailu itsemurhalla; tapaus 6: isän taholta vuorovaikutuksesta poissulkeminen, äidin kotoamuuttamisaikeet).

Tapauksien 1,3 ja 6 vanhempien täyttämien kasvatustyylikyselyjä tarkastellessa voitiin havaita, että kaikissa näistä tapauksista jommankumman vanhemman kasvatustyyllissä oli psykologista kontrollia aineiston keskiarvoa jonkin verran enemmän (tapaus 1 äiti, tapaus 3 isä, tapaus 6 isä). Tapauksen 1 äidin ja tapauksen 6 isän kohdalla psykologista kontrollia oli lähes yhden keskihajonnan verran enemmän kuin keskimäärin. Korostuneinta psykologinen kontrolli oli tapauksen 3 isän kohdalla, jonka psykologinen kontrolli oli kaksi keskihajontaa keskiarvon yläpuolella. Vaikka tämän havainnon perusteella ei voi tehdä yleistettäviä johtopäätöksiä, havainto on silti yhtenäinen monien tutkimusten antaman tiedon kanssa siitä, että psykologinen kontrolli aiheuttaa lapselle sisäisiä ongelmia (masennus, ahdistuneisuus), koska se ylläpitää lapsen

psykologista riippuvuutta vanhemmastaan ja tämän hyväksynnästä ja estää näin lapsen yksilöllistymistä, itsemääräävyyttä ja itsenäistymistä (Barber, 1996; Maccoby & Martin, 1983).

Tapauksissa 1 ja 6 äitien ja tapauksessa 3 isän behavioraalisen kontrollin määrä oli yli yhden hajonnan verran korkeampi keskimääräistä. Äitien kasvatustyylin lämpimyys oli keskimääräistä, mutta tapauksen 6 isän lämpimyys oli yli kaksi hajontaa aineiston keskiarvoa vähäisempää.

4.2.2.2 Vetäytyminen reagoititapana vanhempien ongelmiin

Kyselytutkimusaineiston perusteella vetäytyminen lasten reagoititapana vanhempien ongelmiin ei ollut yhteydessä lasten psyykkisen hyvinvoinnin vähenemiseen. Pariterapiatutkimusaineistossa oli neljä lasta (tapaus 1, P; tapaus 4, P ja tapaus 6, P ja T2), joiden ainoaksi reagoititavaksi vanhemmat arvioivat ´vetäytymisen´ vanhempien ristiriitatilanteista. Kun pariterapia-aineistossa tarkasteltiin vetäytyvien lasten psyykkistä hyvinvointia vanhempien arviointien ja lasten itsearviointien perusteella, ainoastaan tapauksen 4 12-vuotiaalla pojalla ei ollut oireilua millään SDQ:n lasten hyvinvointidimensiolla. Kyseisen perheen 14-vuotias tytär oli äidin arvion mukaan ´jonkin verran´ huolissaan pariskunnan riitelystä. SDQ:n perusteella äiti arvioi tyttärellään olleen ohimeneviä lieviä kaveriongelmia koulunvaihdon aikana. Ne tulivat esille myös tyttären, juuri koulunvaihdon aikaan, täyttämässä itsearviointilomakkeessa (SDQ). Perheeseen kuului vielä 2 -vuotias tytär. Kaiken kaikkiaan puolisoitten kertoman ja arviointien perusteella tapauksen 4 lapset olivat pariterapia-aineiston hyvinvoivimpia lapsia. Siksi oli erityisen mielenkiintoista tutkia, miten lasten ja vanhempien välinen vuorovaikutus reperesentoitui tämän pariskunnan kanssa käydyissä pariterapiakeskusteluissa.

Seuraava tekstinäyte on tapauksen 4 ensimmäisen tapaamisen alun keskustelusta, jossa vaimo vastaa terapeutin kysymykseen perheneuvontaan haikutumisen syystä:

Tapaus 4/1: 3-6.

3. Te: Niin, mikäs teidät sai varaamaan aikaa?
4. V: No mää soitin kun, meillon vähän sellanen ongelma, että kun me aletaan riitelemään, niin me ei saaha sitä katki, että se jatkuu ja jatkuu ja jatkuu ja siihen tulee aina lisää uusia asioita. Ja se on niinkun, se on rassaavaa niin kun koko perheelle, että, varsinkin tuo T1 (vaimon 14v. tytär ensimmäisestä liitosta) siitä aina huomauttaa, että pitäs sopia. Me ei oikeen tiedetä, että miten me osattas riidellä sillalaililla, että se ei olis niin kamalan pitkäkestosta.
5. Te:Mmm
6. V: Koska se vaikuttaa niinku koko niinku perheeseen, ja kun tuntuu, että niinku kolome viikkoo on ollu semmosta, että välillä tapellaan ja sitten on mykkäkoulua ja muuta, niin se tulee semmonen, että hitsi mä en jaksa.

Jo vaimon ensimmäisistä repliikeistä käy ilmi hänen halunsa suojella lapsia puolisoitten keskinäisiltä riidoilta (4, 6). Puolisot korostivat keskustelujen kuluessa useaan kertaan, että lasten kuullen riitelyä pyrittiin välttämään.

Seuraava tekstinäyte on pariskunnan kolmannelta tapaamiskerralta, jossa puolestaan mies painokkaasti perusteli terapeutille haluaan ja pyrkimystään suojella lapsia vanhempien ristiriidoilta:.

Tapaus 4/3: 227–231.

227. M:[Nyt on ehkä] niinku viimeviikkoina tarkentunu aika paljo nuo taas, mitä sanoo ja mitä ei, kun meillä on tässä ihan lähellä, perhetutut eros aika aika rai-voisasti, jos näin voi sanoo. Ja siellä ei paljo säästellä mitä mukuloitten kuullen puhutaan!
228. Te: Joo.
229. M: [Tuntuu] itekki pahalle, kun kuulee vierestä, että huoritellaan tai muuta silleen. Että muksut on siinä lähellä!
230. Te: Niin!
231. M: Niin. Niin sitä aattelee tavallaan omalle kohalle, että ei koskaan niinku halua sitä sitä tilannetta!

Perheen kolmesta lapsesta 14- ja 12-vuotiaat olivat vaimon ensimmäisestä liitosta, kahden vuoden ikäinen tytär oli pariskunnan yhteinen. Puolisot kävivät riitelynsä vuoksi keskustelemassa yhteensä seitsemän kertaa. Kaikkien istuntojen aikana he puhuivat lapsista oma-aloitteisesti. Keskustelujen perusteella lapset toivat heille iloa ja olivat heille yhdistävä tekijä. Näin oli siitä huolimatta, että perhevaihe oli varsin työläs, jota seuraava miehen puheenvuoro pariskunnan neljänneltä tapaamiskerralta kuvaa:

Tapaus 4/4: 79.

79. M: (...) usein, kun puhun asiakkaittenkin (työssä) kanssa, niin, kun niillä on pieniä, niin se on se tietty vaihe, ja sitte kun niillä on isoja, niin se on se vaihe. Mutta meillä kun on molempia, että kun on se pikku likka ja sitte kun on se ääripää, se murkkuikänen tyttö ja kohta poikaki on siinä vaiheessa, että. Et se niinku tuntuu tavallaan, et ei mennä vaihe kerrallaan, vaan kaikki vaiheet on yhtäaika päällä että.

Tekstinäytteessä miehen ilmaisun ”meillä kun on molempia” voi tulkita kuvaavan perheen yhtenäisyyttä, koska mies ei repliikissään erotellut vaimon lapsia ja omaa lasta.

Seuraava toisen tapaamisen keskusteluepisodi tuo esille lasten ja vanhempien välistä vuorovaikutusilmapiiriä. Tekstinäyte luo kuvaa perheestä, jossa lasten tarpeet otettiin huomioon, lasten kanssa tehtiin yhdessä asioita (125, 127, 135, 139) ja lasten yhteydenpitoa kavereihin tuettiin (141), samoin kuin lasten tunteiden ilmaisua (141). Näyttää myös siltä, että lapsilla oli mahdollisuus luoda suhdetta isäpuoleen omin ehdoin eikä aikuisten tarpeista käsin (139, 141):

Tapaus 4/2: 125–141.

125. V: Mutta se se tän päivän systeemi on, että kaikille pitäs olla omat huoneet. Mutta T2 on aina siellä missä me. Ja jos se menee makkariin itekseen, se menee tekkeen aina jotain pahojaan tai sontii housuun, siinä on ne kaks vaihtoehtoo.
126. M:Tai menee kaakuun (karkuun).

127. V: Tai menee kaakuun, tai hakeen nallea. Mutta aina se on muuten, se pyörii siinä. Että jos joku menee pihalle, se on kärppänä siinä (...) (alkavat kertoa asunnosta ja olohuoneen käyttämisestä).
128. Te: Ja teillä lapsi saa leikkiä olohuoneessa
129. V ja M: [Joo]!
130. V: Kaikki tavarat on T2:lla siellä.
131. M: Makkarissa ei oo kun sänky.
132. V: Ja T2 kiskoisi niitä väkipakolla olokkariin. Sehän ois ihan kauheeta!
133. Te: Niin, olohuone on olohuone.
134. V: Totta kai!
135. M: (...) ja olohuonehan on just huone, jossa ollaan koko perhe, että meillä on tietsikkapöyvä ja telekkari ja kaikki tämmöset on olohuoneessa, että ei oo mitään omissa huoneissa.
136. V: Me ollaan vissiin muutenki aika perhekeskeisiä.
137. Te: Joo, just rupesin sannaan, että kuulostaa, että teillä on niinku kuitenkin kivaa siellä perheessä.
138. M: Joo, on. Sillon kun ei rähistä.
139. V: Joo, on. Mutta kyllä mä joutun aina joskus sanon P:lle varsinkin, kun nuo ryskää siinä takapihalla (kesäiltana mopoa kunnostamassa) M ja P, kun kello oli varmaan puolen yön maissa, että. No joo, pääasia, kun oli hauskaa (nauraa).
140. Te: Niin, että teillä on paljon semmosta perheen yhteistä olemista.
141. V: On. Ja me käyvään harvoin missään, ja isommatki on jo niin isoja, ettei ne oikeen halukkaa lähtee mihkää enää ja silleen. Mutta oon mä ainaki, mitä mä oon niitä muksuja seurannu, että ne tykkää. Ja ne raahaa niitä kavereita meille ja ne käy paljon kavereilla silleen että. Mun mielestä kohtuullisen hyvin tuohon M:kin suhtautuu, että P varsinkin. Että T1:llä on silleen, että pitää kokeilla vähän. Mutta mä oon miettiny, että jos T1 ei koskaan M:lle rähjäis, niin ei sois hyvä, että se ois semmonen lapanenkaan. Musta se on ihan hyvä, että se näyttää vähän, uskaltaa näyttää luonnetta niinku muilleki ku mulle.

Seuraavan tekstinäytteen dialogissa puoliset arvioivat pojan murrosikään tulemistä Dialogista voidaan huomata, että puoliset olivat tehneet tarkkoja havaintoja ja arviointia pojan murrosikään tulosta. Puheenvuoron 215 repliikistä ”en tiedä olenko nyt kauheen hyvä arvioimaan”, voidaan tulkita, että mies tunnusti pojan käyttäytymisen ensisijaiseksi asiantuntijaksi vaimonsa, koska oli ollut isäpuolena vähemmän aikaa pojan elämässä kuin äiti:

Tapaus 4/3: 208–218.

- V: Siis nyt huomaa, et P:lla alkaa tulla ihan selekeesti niinku murkkuikä. Et mä en enää taho saaha P:aan semmosta tavallaan semmosta kontaktia, et mullon (1). Sanon eilen T1:lle justtiisa, kun istuttiin saunassa, et kyllä mä nään, jos sillä (T1:llä) on jotain hätänä. Moon niin paljo sen kans jutellu ja ollu, niin mä nään sen jo niinko äänen painosta, että nyt on jotain vialla.
209. M: [P:ssa] paistaa niin kauheesti läpi et
210. V: [Niin mutta P on], P on paljo semmonen niinku lukkiutuneempi, et sitä pitää oikeesti niinku painostaa, et se kertoo jos jotain on hätänä. Mut T1 helpommin sitten. Et emmää tiä, et onks se siitä, kun P on poika, niin se on vähän tietysti eri sorttinenki.
211. M: Mut se on kauheen herkkä vielä.
212. V:[Se on]. Sille ei tarvi ku korottaa ääntä, niin sitä alkaa itkettää.
213. Te: Niin, joo.
214. V: Se on aina olluki semmonen, että tuota.
215. M: Ja jos mietitään, en tiedä olenko nyt kauheen hyvä arvioimaan asiaa, mutta mutta tota noin, että jonku asian tekeminen, että pikku hiljaa tulee lisää, että se niinku ”no joo” (pojan vastaus). Et ennen se oli sanotaan, että vuos sitte, kun pyyti, niin se säntäili sinne hyppien ja hoiti kaikki ok ja
216. V: [Nyt se on silleen ”onko pakko”]

217. Te: Niin että
 218. M: [Se] on niinku muuttunu muuttunu jonkun verran siitä.

Seuraavassa tekstinäytteessä on vanhempien havaintoja lasten keskinäisistä suhteista:

Tapaus 4/4: 97–106.

97. V:[Se (T2) aina] välillä humpsahti johonki jorpakkoon ja sit se huusi apua ja sit, hirveen ihana seurata niinku, P ei oo ehkä ihan niin, mutta T1 on. Ne on niinku T2:n kaa silleen toisilleen tosi tärkeitä. On P T2:llekin, mutta kun ne on T1:n kans niin paljon yhdessä ja touhuu silleen, niin ne on tosi tärkeitä toisilleen. Et se on niin kiva seurata.
 98. M:[Sehän oli jossain vaiheessa toisin päin, että]
 99. V:[Ne] on niin hirmu läheisiä, että.
 100. M: [Se] on, joku ehkä vuos sitte, toisin päin, että P oli silleen, että T1 ei niin kauheesti ollu T2:n kaa ja P oli taas se, joka niinku touhus T2:n kanssa paljon.
 101. V: [Joo niin oli, joo.]
 102. M: P murisee nyt siellä huoneessaan ja ja taas T1 on paljon T2:n kaa.
 103. Te: Niin, että silleen lapset tulee toimeen toistensa kaa?
 104. P: [Kyllä]. Kyllä!
 105. Te: Teillä on paljon niinku semmosta hyvää
 106. P: [On on]. Et ei voi niinku moittia sillalailla, eikä niinku. Mää oon yrittäny niinku, että kun T1 haluaa olla rauhassa, niin se saa olla rauhassa, että niijen ei oo pakko huomioija T2:ta koko ajan. Et ne saa niinku, et jos tuntuu silleen, että ei niinku jaks, niin ovet voi laittaa kiikkiin ja silleen. Että kohtuutonta odottaa, että, ton ikäsiltä vaatia, että ne jaksas sitä koko aikaa kuunnellakaa (...).

Tekstinäytteestä voi taas panna merkille iloa perheen yhteisestä tekemisestä ja vanhempien dialogia havainnoistaan lasten keskinäisistä suhteista. Vaimon puheenvuoro 106 havainnollistaa jälleen lasten tarpeiden ymmärtämistä ja huomiointia.

Yhteenvetona tapauksen 4 perheenjäsenten vuorovaikutuksen representoimisesta pariterapiakeskusteluissa voi todeta, että huolimatta keskinäisistä ristiriidoista puolisoiden välinen vuorovaikutus näyttää avoimelta ja dialogi vastavuoroiselta. Käytyjen keskustelujen perusteella voidaan päätellä, että vanhempien ja lasten vuorovaikutuksessa vanhemmat osasivat huomioida lasten tarpeita heidän ikänsä edellyttämällä tavalla sekä sallivat tunneilmaisuja. Voidaan myös päätellä, että vanhempien kyky huomioida lastensa tarpeita heijastui lämpimyytenä, huomioon ottamisena ja sopusointuisuutena myös sisarussten välisiin vuorovaikutussuhteisiin. Siten vanhempien vuorovaikutusmallien toistaminen näkyi lasten käyttäytymisessä myös tapauksessa 4, kuten aiemmissakin esitellyissä tapauksissa. Vaikka puolisoilla oli keskinäisiä ristiriitoja ja konfliktitilanteita, he pyrkivät pitämään lapset niistä selkeästi erillään.

Huomionarvoinen havainto tässä kohden on myös, että tapauksessa 4 oli kyse uusperheestä. Uusperheitä käsittelevissä artikkeleissa korostuu usein uhka lapsen suotuisalle kehitykselle (Laitila, 2009). Tämän tutkimuksen laadullisessa aineistossa tapauksen 4 lapset olivat hyvinvoivimpia.

Voidaan päätellä, että lasten hyvinvointia pitivät yllä seuraavat piirteet: puolisoiden välinen vastavuoroista dialogia sisältävä kommunikaatio, lasten ja vanhempien välinen vuorovaikutus, jossa vanhemmat ottivat lastensa tarpeita

huomioon heidän ikäänsä vastaavalla tavalla ja sallivat lasten tunneilmaisuja, lasten pitäminen erillään vanhempien välisistä ristiriidoista ja riitelyn välttäminen lasten ollessa paikalla.

Vanhempien täyttämä kasvatustyylikysely äidin osalta osoitti, että äidin kasvatustyyllisessä psykologinen kontrolli oli yli yhden keskihajonnan verran vähäisempää kuin aineistossa keskimäärin. Myös behavioraalinen kontrolli oli vähäisempää aineiston keskiarvoon verrattuna jopa kahden keskihajonnan verran. Lämpimyyttä äidin kasvatustyyllisessä puolestaan oli hieman yli aineiston keskiarvon. Yllättäen isän psykologisen kontrollin määrä oli kahden keskihajonnan verran keskimääräistä korkeampi. Lämpimyyden ja behavioraalisen kontrollin määrät olivat keskimääräiset.

4.2.2.3 Yhteenveto lasten ja vanhempien välisten vuorovaikutussuhteiden representoitumisesta pariterapiakeskusteluissa

Toisessa tutkimuskysymyksessä tarkasteltiin miten lasten ja vanhempien väliset vuorovaikutussuhteet pariterapiakeskusteluissa näyttäytyivät. Kyselyaineiston yli kolmivuotiaitten lasten osalta kartoitetut vanhempien käsitykset siitä, miten lasten käyttäytyminen ilmenee, kun vanhemmilla on ongelmia ja keskinäisiä ristiriitatilanteita, oli lähtökohtana myös analysoitaessa vuorovaikutussuhteiden representoitumista pariterapiakeskusteluaineistossa. Vanhemmat olivat arvioineet lastensa käyttäytymistä lasten reagoititavoiksi vanhempien välisiin ongelmiin nimetyissä neljässä vaihtoehdossa: ”lapsi kantaa huolta vanhempien ongelmista”, ”lapsi ottaa sovittelijan roolin”, ”lapsi on jommankumman vanhemman puolella” ja ”lapsi vetäytyy omiin oloihinsa”.

Pariterapiakeskusteluaineiston seitsemästä perheestä kolmessa oli lapsi, joka oli vanhempiensa arvion mukaan ottanut sekä huolenkantajan että sovittelijan roolin. Lapset osoittautuivat oireilevan vakavasti (tapaus 1, T: masennus ja anorektiset oireet; tapaus 3, T2: itsemurhayritys; tapaus 6, T1: keskittymisongelmat, yksinäisyys, somaattiset ongelmat). Vanhempien täyttämien hyvinvointiarvioiden (SDQ) ja lasten itsearviointien (SDQ) perusteella lasten psyykinen hyvinvointi oli eri tavoin huono. Tuloksista voi päätellä, että huolenkantajan ja sovittelijan roolit kuormittavat lasta ja heikentävät hänen hyvinvointiaan.

Yhteistä kaikkien kyseessä olevien perheiden vanhemmille oli, että he eivät pariterapiakeskustelujen alkuvaiheessa pystyneet näkemään, millä tavoin lapsen tapa reagoida vanhempiensa ongelmiin kuormitti häntä, vaikka hänellä oli vakaviakin oireita. Sen sijaan voitiin havaita, että vanhemmilla oli pyrkimys aktiivisesti ottaa lapsi mukaan parisuhdemäärittelyihin kodin lisäksi myös pariterapiassa. Kuitenkin jo terapeutin kysymykset lasten ja vanhempien välisestä vuorovaikutuksesta saivat vanhemmat arvioimaan omaa toimintatapaansa vuorovaikutussuhteissa.

Voidaan päätellä, että lapsen huolenkantajan ja sovittelijan positiot palvelivat moniulotteisesti perheen koko vuorovaikutuskenttää. Paitsi, että se toimi apuna vanhempien parisuhdemäärittelyissä, se antoi muille sisaruksille mahdollisuuden vetäytyä ristiriitojen ulkopuolelle. Siitä, että lapset pitivät itse aktiivisesti yllä huolenkantajan ja sovittelijan positioitaan, voidaan päätellä, että

ne myös palkitsevat lasta jollain tavalla. Voidaan olettaa, että juuri lapsen oma aktiivisuus ylläpitää positiotaan esti vanhempia näkemästä vuorovaikutussuhteen lasta kuormittavia puolia ja tekemästä tarpeellisia muutoksia. Vielä voitiin havaita, että perheiden lasten käyttäytymisessä tavalla taikka toisella toistui vanhempien ongelmallinen käyttäytyminen tai oireilu (tapaus 1: äidin masennus; tapaus 3: sekä äidin että isän uhkailu itsemurhalla; tapaus 6: isän taholta vuorovaikutuksesta poissulkeminen, äidin kotoamuuttamisaikeet).

Pariterapia-aineistossa oli yksi perhe, jossa lapset eivät oireilleet (tapaus 4). Siitä huolimatta, että vanhemmilla oli ristiriitoja, puolisoiden välinen vuorovaikutus vaikutti avoimelta ja dialogi oli vastavuoroista. Lisäksi vanhemmat pyrkivät pitämään lapset selkeästi erillään keskinäisistä ristiriidoistaan ja konfliktitilanteistaan. Keskustelujen pohjalta voidaan päätellä, että vanhemmat osasivat huomioida lasten tarpeita heidän ikänsä edellyttämällä tavalla ja sallivat lasten ilmaista tunteensa. Voidaan myös päätellä, että vanhempien kyky huomioida lastensa tarpeita heijastui myös sisarusten keskinäisiin vuorovaikutussuhteisiin lämpimyytenä, huomioon ottamisena ja sopusointuisuutena. Kaiken kaikkiaan voidaan sanoa, että vanhempien vuorovaikutusmallit – myös hyödylliset – toistuvat lasten käyttäytymisessä

Tapaus 4 oli uusperhe. Usein korostetaan, että uusperhe on uhka lapsen suotuisalle kehitykselle (Laitila, 2009). Tämän tutkimuksen tulosten perusteella voidaan kuitenkin päätellä, että oleellisinta lapsen suotuisalle kehitykselle on puolisoiden antama malli vastavuoroista dialogia sisältävästä kommunikaatiosta, vanhempien kyky huomioida lasten tarpeita heidän ikänsä vastaavalla tavalla, lasten tunneilmaisujen salliminen ja lasten suojeleminen vanhempien keskinäisiltä ristiriidoilta.

4.2.3 Monisukupolviset vuorovaikutusmallit sukupuutyöskentelyssä

Pariterapiatutkimuksen kolmas tutkimuskysymys oli ”Miten puolisoiden lapsuudenperheiden vuorovaikutusmallit representoituivat sukupuutyöskentelyssä?”.

Tapauksien 1, 6 ja 4 lasten ja vanhempien välistä vuorovaikutusta koskevista keskustelusta voidaan nähdä, että vanhemmat ottavat toisinaan lastensa tarpeita huomioon keskinäisistä vaikeuksistaan huolimatta (tapaus 4). Toisinaan taas lasten ja vanhempien välinen vuorovaikutus sisältää elementtejä, jotka eivät ole hyväksi lasten hyvinvoinnille, eivätkä lasten tarpeet tule riittävästi huomioituiksi (tapaukset 1 ja 6). Vaikka vanhemmat tiedostavat vuorovaikutuksen sisältävän lapsia kuormittavia piirteitä, monista syistä heidän on silti vaikea muuttaa toimintatapojaan. On myös ilmeistä, että lapsen ja vanhemman välinen vuorovaikutussuhde, jossa lapsi kantaa huolta vanhempien ongelmista ja toimii sovittelijana heidän ristiriidoissaan, voi olla lapselle kuormittavuuden ohella palkitsevaa. Vanhemmilta saamansa huomion siivittämänä lapsi pyrkii pysymään roolissaan aktiivisesti, mikä osaltaan tekee vanhemmille vaikeaksi havaita ja muuttaa vuorovaikutussuhteen lasta kuormittavaa puolta. Tällöin kysymykseksi nousee, miten pariterapiakeskusteluissa voi auttaa puolisoita havainnoimaan ja muuttamaan vuorovaikutusta tältä osin.

Tapausten 1, 6 ja 4 vuorovaikutussuhteiden representoitumista tarkastellessa tuli esille, että lapset tavalla taikka toisella toistivat vanhempiensa käyttäytymismalleja. On myös yleistä, että pariterapiakeskustelujen aikana puoliset huomaavat itse toistavansa piirteitä sekä lapsuudestaan tutusta vanhempien parisuhdemallista että näiden toimintatavoista lasten kanssa. Siksi aineiston nauhoitetuissa keskusteluissa tarkasteltiin terapeutin aloitteesta sitä, millaisia lapsuudenperheiden vuorovaikutusmallit olivat puolisoitten mielestä olleet. Näin haluttiin tutkia, oliko lapsuuden ajan vuorovaikutusmalleilla yhteyttä puolisoitten nykyisen perheen vuorovaikutusmalleihin ja olisiko näiden tarkastelun avulla mahdollista edistää muutoksia nykyisen perheen vuorovaikutusmalleissa.

Tämä interventio perustui ensinnäkin kasvatustyyli tutkimuksen antamaan tietoon siitä, että vanhemmalle ominainen asennoituminen ja tyyli olla vuorovaikutuksessa lapsensa kanssa ovat sangen pysyviä ja automaattisia (Aunola, 2005), ja toiseksi Byng-Hallin (1995) niin sanotun käsikirjoitusteorian havaintoon siitä, että erilaiset vuorovaikutusmallit voivat siirtyä suhteellisen muuttumattomina sukupolvesta toiseen. Lapsuudenperheiden vuorovaikutusta tarkasteltiin sukupuuteknikalla, jossa havainnollistetaan graafisesti usean sukupolven välisiä vuorovaikutussuhteita ja tarkastellaan suvussa vallitsevia perhesysteemejä eri näkökulmista, kuten perheenjäsenten liittoutumista, sukupolvien välisiä rajoja ja suvun elämän kaarta (Simon ym.), 1985).

4.2.3.1 Lapsen aktiiviset reagoitavat puolisoitten oman lapsuudenajan vuorovaikutusmallien valossa

Ensin tarkastellaan, miltä puolisoitten lapsuudenaikaiset vuorovaikutusmallit vaikuttavat tapauksissa 1 ja 6, joissa molemmissa yksi lapsi oli ottanut huolenkantajan ja sovittelijan roolin.

Tutkittaessa lapsuuden vuorovaikutusmalleja tapauksessa 1 kävi ensinnäkin ilmi, että vaimon vanhempien parisuhdemalli toistui riitaisuuden osalta. Toinen merkittävä havainto oli, että vaimon tavoin myös vaimon äiti oli kärsinyt masennuksesta ja oli pitänyt tätä ja tämän sisarta sekä tukenaan että uskottunaan ongelmiansa käsittelemisessä tyttärien koko lapsuuden ajan. Isäänsä vaimo luonnehti ankaraksi ja etäiseksi. Nyt aikuisuudessa sekä vaimo että hänen sisarensa kärsivät masennuksesta, ja vaimo piti myös omaa tyttärtään tukijanaan ja uskottunaan puolisoitten välisissä ongelmissa. Sukupuupiiirros havainnollisti asian vaimolle erittäin selkeästi. Seuraavassa on tekstinäyte puheenvuorosta sukupuupiiirroksen äärellä:

Tapaus 1/2: 147.

147. V: Joo ja mää oon tän tiedostanu jo aikasemmin, et siinä on käyny just samalla tavalla. Et äiti on ollu niin yksin. (...)me kolmikko, me naiset, et me juteltiin hirveesti asioista. Et äiti on puhunu niijenki huolista meille ja mää oon toiminu kans niin. Paljon ollu yksin lasten kanssa, niin mulla ei oo ollu aina ketään aikuista puhekumppanina. Mullon todella paljon ollu sitä (alkaa puhua itkien), että mulla ei oo ollu ketään aikuista ja mää en oo kaikille. Aina en oo halunnu äitille kertoa, koska äiti on just se, joka on niin puuttunu mejän elämään, niin sit mää oon varmaan

puhunu Tlle jo ihan pienenä. Et mää tiän, et mää oon puhunu ihan liikaa sille mejän niinku semmosia aikuisten asioita, koska mulla ei oo ollu sitä puhekumppania. Koska mää oon ollu niin paljo yksin.

Vaimon puheenvuorosta 147 voi nähdä, kuinka selkeästi hän oli nyt tietoinen äitinsä vuorovaikutusmallin toistamisesta omassa perheessään. Vaikka hän ilmaisi tiedostaneensa asian aikaisemminkin ("mää oion täin tiedostanut jo aikaisemmin, et siinä ole känny just samalla tavalla"), voi vuorovaikutusmallin toistamista tulkita silti ennemminkin automaattiseksi kuin tiedostetuksi toiminnaksi. Tulkinta perustuu siihen, että vaimo alkoi keskustelutilanteessa prosessoida ja hahmotella äitinsä toimintamallia ja sen syitä. Vasta sen jälkeen hän alkoi prosessoida oman ja äitinsä toimintamallien samankaltaisuutta ja syitä äidin käyttäytymismallin toistamiseen. Puheenvuorossa vaimo perusteli äidin toimintatapaa yksinäisyydellä ("Et äiti on ollut niin yksin"). Määritellään yksin olemisen myös oman toimintansa syyksi, vaimo merkitsi sen syyllisyyttä vähentäväksi selitykseksi molempien sukupolvien äitien toimintatavalle ("koska mulla ei oo ollu sitä puhekumppania, koska mää oon ollu niin paljo yksin", 147).

Pariterapiakeskusteluiden perusteella tapauksen 1 tytär kantoi äidin lisäksi huolta myös isästään. Miehen lapsuudenperheen vuorovaikutusmalleja tarkasteltaessa kävi ilmi, että niin ikään hänen isänsä oli ollut ankara ja etäinen, ja äiti läheinen.

Tapaus 1/2: 167-173

167. M: (...) semmonen jyyrä (isä).
 168. Te: Jyyrä?
 169. M: Semmonen. Se meille oikeestaan piti kuria, ja äiti oikeestaan piti enemmän mejän puolta. Ja käytännössä äitin kans tulin paljon paremmin toimeen murrosiät sun muut, että (2).
 170. Te: Ja äiti tuli teijän puolelle?
 171. M: Niin se oli lähinnä niinku, se oli se lohduttaja, jos mulla oli murheita.
 172. Te: Lohduttaja oikeen?
 173. M: Niin, jos mulla oli murheita, niin äitin kanssa me käytiin niitä läpi.

Yllä olevan tekstinäytteen perusteella voi tulkita, että mies asetti tyttärensä ikään kuin "äidin" positioon kertoessaan murheistaan ennemmin tyttäreille kuin vaimolle. Tytär otti "äidin" position vastaan ja pyrki olemaan lohduttajana myös isälleen (1/1: 142).

Seuraavasta tekstinäytteestä käy ilmi, että mies oli tietoisesti halunnut toteuttaa isän rooliaan eri tavoin kuin oma isänsä:

Tapaus 1/2: 235 - 244.

235. Te: No miten sinä Pn suhteen sitte, tai sekä T:n että P:n suhteen? Ootko sinä sitte ollu se ankara?
 236. M: E!
 237. Te: Et vai?
 238. M: En, se juontaa tuolta jostain isän, en haluasi olla niin jyrkkä, haluan tehdä toisin.
 239. Te: Niin?

240. M: Onko sitten menny vähän liikaa, vastakohta, tai yrittäny liikaa olla. Jääny vaimolle se. Se on toisaalta sama mikä sinullaki (sanoo vaimolle, tarkoittaen molempien isien ankaruutta).
241. Te: Mutta, että sää oot halunnu tehdä toisin kuin isä?
242. M: Oon. Samallailla sehän on ollu tiukkaa koko ajan mejän vanhemmilla. Ja nyt tavallaan sitä haluais antaa jotain muuta omille lapsille. Mutta itelläki on koko ajan tiukkaa ja
243. V:[Rahallisesti siis].
244. M: Niin (3). Niin se silleen rassaa, kun niitä koko ajan tullee niitä, että se (poika) haluais sitä ja se haluais tätä ja se silleen joka kerta kirpasee, kun se haluais (3).

Puheenvuorossa 236 miehen välittömästi antama lyhyt, ytimekäs ja painokas vastaus ”E”, terapeutin kysymykseen ankaruudesta kasvattajana toimimisessa, osoitti kuinka tärkeää hänelle oli olla toistamatta tältä osin oman isänsä toimintatapaa. Seuraavassa puheenvuorossaan mies myös määritteli selkeästi, että ei halunnut olla jyrkkä kuten isänsä, vaan halusi ”tehdä toisin” (238). Hän kuitenkin arveli yrittäneensä olla jopa liikaa isänsä vastakohta ja oli jättänyt rajojen pitämisen vaimolle (240). Mies vertaili myös lapsuuden perheensä ja nykyisen perheensä rahatilannetta (”Samallailla sehän on ollu tiukkaa koko ajan mejän vanhemmilla (...) sitä haluais antaa jotain muuta omille lapsille. Mutta itelläki on koko ajan tiukkaa”, 242), surullisena siitä, ettei ollut voinut antaa pojalleen enemmän kuin itse oli saanut (”niin se silleen rassaa (...) ja se silleen joka kerta kirpasee, kun se haluais”, 244).

Edellä olevissa miehen puheenvuoroissa on esillä kaksi seikkaa, jotka aiheuttivat pariskunnan mukaan heille eniten riitoja: vaimo tuns kantavansa yksin sekä kasvatusvastuuta että vastuuta perheen rahan käytöstä. Voidaan tulkita, että vaimon jyrkkä rajojen pitäjän rooli, miehen isän tapaan, antaa selityksen sille, että mies turvautui huolissaan ennemmin tyttäreeseen kuin vaimoon.

Kaiken kaikkiaan tapauksen 1 puolisoitten lapsuudenperheen vuorovaikutussuhteita koskevasta keskusteluista nähdään, että molempien puolisoitten lapsuuden parisuhdemallit ja vanhemmuuden mallit toistuvat myös nykyisen perheen vuorovaikutuksessa. Erityisen selkeästi vaimon lapsuuden toimintamalli toistui äidin ja tyttären välisessä vuorovaikutuksessa. Niin ikään piirteitä miehen suhteesta äitiinsä oli havaittavissa hänen suhteessaan tyttärensä. Sen sijaan varsinkin poikansa kohdalla mies oli halunnut toimia toisin kuin oma isänsä. Hänen kertomansa perusteella tämä oli johtanut siihen, että hän oli jättänyt kurin ja rajojen pidon vaimolle.

Perheen vuorovaikutusmalleja tarkasteltaessa voi tehdä oletuksia siitä, mitkä tekijät olisivat voineet estää tyttären huolenkantajan position syntymisen. Voidaan olettaa, että puoliset eivät olisi turvautuneet tyttärensä, jos heidän keskinäiset välinsä olisivat olleet läheisemmät. Siihen mikä oli etäännyttänyt puolisoita, löytyy useita mahdollisia syitä. Käytyjen keskusteluiden perusteella voidaan havaita, että kummallakaan puolisoilla ei ollut lapsuudesta mallia vanhempien keskinäisestä hyvin toimivasta ja läheisestä suhteesta. Myös sen, että mies oli jättänyt vaimolle rajojen pitämisen, voidaan olettaa rasittaneen ja etäännyttäneen parisuhdetta. Etäisyyden syntymiseen oli vaikuttanut oletettavasti myös vaimon lapsuuden mallin mukainen voimakas liittoutuminen ja tukeutuminen tyttäreeseen jo tämän ollessa hyvin pieni. Oleellista puolisoitten lap-

suutta koskevien keskusteluiden tarkastelun perusteella on, että perheenjäsenten vuorovaikutussuhteet todella kietoutuivat toisiinsa ja että vuorovaikutuksessa näkyi toimintamalleja, jotka toistuivat yli sukupolvirajojen.

Seuraavaksi tarkastellaan, millaisilta lapsuuden vuorovaikutusmallit näyttivät tapauksessa 6, jossa toinen perheen tyttärinä oli niin ikään huolenkantajan ja sovittelijan roolissa. Ensimmäinen tekstinäyte kertoo miehen lapsuudenperheestä:

Tapaus 6/2: 234 – 237.

234. Te: No millainen isä oli? Miten luonnehtisit?
 235. M: (9) Niinku V sanoi, että kotona (nykyisessä kodissa) joutuu varuillaan olemaan, niin isä oli hyvin semmonen (5) muuten tasanen luonne, mutta kun jotain tapahtu, niin hyvin semmonen äkkipikainen.
 236. Te: Joo, että sun piti olla varuillaan? Oliko sääki niinku varuillaan?
 237. M: Kyllä, kyllä joo.

Terapeutin pyyntö luonnehtia isää sai miehen pitämään pitkän tauon ennen vastaamista (235). Tauon jälkeinen vastaus sisälsi ensin tunnistuksen varuillaan olemisen toistumisesta sekä nykyisessä että lapsuuden perheessä. Tauko saattoi syntyä siksi, että mies havaitsi silloin varuillaanolon toistumisen ja joutui hetken prosessoimaan ajatusta. Mies, joka oli kärsinyt isänsä äkkipikaisuudesta, huomasi nyt isänsä tapaan luoneensa varuillaanolon ilmapiirin omille lapsilleen ja vaimolleen. Myös seuraava tekstinäyte kertoo lapsuudenkodin ja nykyisen perheen ilmapiirin samankaltaisuudesta:

Tapaus 6/2: 254 – 267.

254. M: Se oli niinkun mä sanoi viimeks, että se (isä) piti äitiä nyrkin ja hellan välissä.
 255. Te: Niin, oliko se isä ihan, että se oli väkivaltainen?
 256. M: Ei, ei väkivaltainen, ei, ei vaan se oli varmaan niinkun V:kin sanoo (miehen omaa käyttäytymistä tarkoittaen), semmosta henkistä väkivaltaa.
 257. V:[Elikkä] mun mielestä M on ihan niinku isänsä ja samaa on anoppi sanonu ja veli.
 258. Te: Veli sanonu? Hän sanoo M:sta, ei itestään?
 259. V: Ei, koska ne on ihan erilaisia. Siis M:hän voi veljelleenkin olla ihan viikon puhumatta.
 260. Te: Joo, joo.
 261. V: Ja tavallaan polttanut kavereille sillat takanaan sillä puhumattomuudellaan.
 262. Te: Joo, mutta aika mielenkiintoinen, että soot niinku tuolta, oot sää siirtäny sen suoraan tuolta (mies omasta lapsuuden kodistaan)?
 263. M: Niin se. Se on sieltä tullu ja mä oon sitä pelänny. Sanotaanko, että vanhempana vielä entistä enemmän vaan pelänny.
 264. Te: Pelänny?
 265. M: Niin, itteeni, itteeni pelänny.
 266. Te: Että sulla on se sama
 267. M: [Niin], että koko ajan niinku voimistuu vaan, että just se on varmaan niinkun. Emmä tiiä, V:kin sitä pelkää ja pelkää niinku entistä enemmän, että kun vanhetaan ja sitte, kun lapset lähtee, että kun määtommonen idiootti oon ja kummiski omassa sisimmässä haluaa niinku muuttus ja muuttus, ja sitte kun kummiskaa ei tapahu, niin nyt on niin suuri herätys, että aattelin, että nyt on apua saatava.

Tekstinäytteen puheenvuorossa 256 mies huomasi jälleen toistavansa isänsä käyttäytymisen piirteitä: isä oli käyttänyt äitiä kohtaan henkistä väkivaltaa, jota vaimo sanoi myös miehensä käyttävän. Vaimo vahvisti miehen sanoja puhumalla hänen päälleen: "[Elikkä] mun mielestä M on ihan niinku isänsä ja samaa on anoppi sanonu ja veli" (257). Vaimon jatkaessa voimakkaasti miehensä käyttäytymisen määrittelyä ja suunnatessa puheenvuoronsa terapeutille (259, 261) terapeutti yritti siirtää miestä koskevan keskustelun takaisin tälle itselleen (262) määritellen miehen käyttäytymistä adjektiivilla "mielenkiintonen". Tämä voidaan katsoa yritykseksi lieventää voimakasta paheksuntaa, jota vaimo kohdisti miehen käyttäytymiseen.

Mies tarttui terapeutin ojentamaan mahdollisuuteen säilyttää kasvonsa painottamalla, että käyttäytymismalli oli peräisin juuri lapsuudesta ja että hän oli pelännyt isän käyttäytymismallin toistumista (263) ja voimistumista iän myötä (263, 265, 267). Myös vaimonsa mies kertoi pelänneen samaa, ja moittimalla itseään auliisti ja rajuin ilmaisuin ("tommonen idiootti", 267) sekä vaimon että terapeutin kuullen hänen voidaan tulkita halunneen todistaa vaimolleen ymmärtävänsä nyt oman käyttäytymisensä muuttamisen välttämättömyyden. Vaikka hän oli "omassa sisimmässä" halunnut muutosta, hän ei ollut siihen aiemmin pystynyt. Nyt hänessä oli tapahtunut "niin suuri herätys" (267), että hän oli halunnut hakea jopa apua. Hänen puheenvuoroistaan voi tunnistaa vaimon eroaikeista johtuvaa epätoivoa. Seuraavassa tekstinäytteessä mies kuvasi syitä, jotka olivat johtaneet hänen omien vanhempiensa eroon:

Tapaus 6/2: 276 – 284.

276. Te: Niin, niin siinä vaiheessako se äiti sitte otti e
 277. M: [Eikä kun] vähän ennen sitä (huokaa) vähän ennen sitä, et sillon, kun se oli viisneljäkö se oli sillon, että verenpaine ja sitä kautta, et kun se jäi ihan kotia, niin sen takia sitte se äiti. Ja tietysti, kun meijät sai aikuisuuteen, niin halus lähtee opiskeleen, et se oli niinku meijän äitin ja isän eron syy, et kun äiti lähti kotoo töihin.
 278. Te: Joo.
 279. M: Me oltiin jo pois kotoo.
 280. Te: Joo, teillä on pikkusen samanl
 281. V: [Täysin samanlainen] käsikirjoitus.
 282. Te: Joo kuulostaa olevan.
 283. V: Toivottavasti ei mee lapsilla samaan malliin (syyttävästi)!
 284. Te: Joo. (1) Niin. (1) Miten pysäyttäis, ettei joka sukupolvessa näin käy?

Kävi ilmi, että miehen lapsuudenperheessä vanhempien eroon johtaneet syyt vaikuttivat hyvin samanlaisilta kuin syyt, joilla vaimo nyt perusteli eroaikeitaan. Terapeutin kommentin tilanteiden "pikkusen" samankaltaisuudesta (280) vaimo koki liian varovaiseksi ja korjasi sen määrittelyllä "täysin samanlainen käsikirjoitus" (281). Vaimon syyttävällä äänensävyllä lausumaa repliikkiä, että lasten elämä ei menisi "samaan malliin" (283), terapeutti yritti käyttää siltana, jonka kautta siirryttäisiin pohtimaan vuorovaikutuksen muuttamista. Vaimo ohitti terapeutin yrityksen ja jatkoi edelleen paheksuntaa miehen isänsä kaltaisesta käyttäytymisestä:

Tapaus 6/2: 285 – 292.

285. V: Mutta mun mielestä se on ihan hullua, että jos lapsuudesta asti pelkää tulevansa isänsä kaltaseksi, niin ei tee asialle yhtään mitään.
 286. M: [Mut nyt se vasta tulee nä]
 287. V:[Antaa] sen vaan ryöpsähtää valloilleen
 288. M:[Ei kun] nyt se vasta niinkun ajatusmallia saa
 289. V:[Mut jos] sää oot kuustoistvuotiaast asti huomannu (...) niin sää et oo tehny niinku sille asialle yhtään mitään!
 290. M: No kun
 291. V:[Mmm!(paheksuvasti)]
 292. M: [Mää] kuvittelin et mää, kun tuossa työhommassa oon, niin se kouluttaa mua. Vähän se kouluttaa, mutta ei tarpeeksi. Et, ei kun nyt vasta rupee niinku, et mää oon aina sanonu, et mulla ei varmaan ällä o ollu tarpeeks niinku ikinä. Et kun koulumenestys ja kaikki nää on ollu ja ei tätä järkee oo niin paljo suotu. Mut nyt, kun se rupee kolahteleen omalle kohalle, nyt rupee vasta niinku pikku hiljaa ymmärtämään asioita, pikku hiljaa. Tarvii näköjään näitä hirveen kovia kolauksia ennen kuin, se vasta tulee esiin.

Yllä olevasta tekstinäytteestä voi havaita, että mies puolustautui vaimon paheksuntaa vastaan korostaen asian vasta nyt tulleen näkyville ja saaneen ”ajatusmallia” (286, 288). Miehen repliikit osoittavat hyvin, että vaikka mies ei ollut halunnut toistaa lapsuudestaan tuttua isän käyttäytymismallia, identifioituminen isän käyttäytymiseen oli ikään kuin automaattinen prosessi, joka perimmältään tapahtui tietoisuuden ulkopuolella. Vaimon torjuessa miehen puolustelut mies turvautui jälleen oman itsensä moittimiseen, vedoten jopa älynsä vähäisyyteen.

Mies halusi puolustella ja ymmärtää myös oman isänsä käyttäytymistä ja kuvasi sen syyksi isän karun lapsuuden. Tämä toi miehelle mieleen kuitenkin omassa lapsuudessaan selkäsaunaan johtaneen tahattoman vahingon ja isän käyttämän ankaran ruumiillisen kurituksen: isä oli hakannut häntä ”remmin solkipuolella”. Terapeutin määrittelyn isän toiminnasta kovana ja epäoikeudenmukaisena mies torjui. Seuraavasta tekstinäytteestä käy ilmi, että vastoin terapeutin oletusta, mies oli toistanut isän toimintamallia myös kurinpidossa:

Tapaus 6/2: 321 – 340.

321. Te: Joo, että tuota niin, aika kovaa ja epäoikeudenmukasta.
 322. M: No, siis tietysti mää koen sen sillä lailla, että kun mää sen hajotin, niin tietysti selekää täytyyki antaa, että oppii, että sitä ei hajotella.
 323. Te: Mun mielestä
 324. M:[No sillon] ei ajateltu niin, sillon ei ajateltu niin.
 325. Te: Sillon ei ajateltu niin (2). Ook sää antanu selekää sun lapsille (huudahtaa)!
 326. M: Kyllä mää kieltämättä oon antanu luunappia pienenä.
 327. Te: Luunappia. Et oo remmillä lyöny (huudahtaa)!
 328. M: No oon mää aina ottanu tuommosen koivunoksan, semmosen piiskan ja sitte sen verran, että (4) se niinkun tuntee, että sillä on, että en mää voi sanoa, että mää oisin hakannu, vaan se, että (3).
 329. Te: Ripsutellu?
 330. M: Niin.
 331. Te: (2) Ketä sää oot piiskannu?
 332. M: Kaikkia.
 333. Te: Kaikkia.
 334. M:Mm.
 335. Te: Joo, että siinäki sää oot jatkanu sitä isän

336. M: [Moon] aina käsittäny, että niin kaikki Suomessa tekee (naurahtaa). Ihan samallailla tukkapöllyä saavat.
 337. Te: Niin, mitä sää (vaimo) oot siitä mieltä?
 338. V: Mää en niinkun oo siihen puuttunu, koska jos M sano jotain niin se piti (2).
 En mää voinu mennä kumoamaan sitä niin sanotusti.
 339. Te: Joo.
 340. V: Et kyllä määki oon varmaan tukkapöllyä kaikille antanu.

Tekstinäytteestä terapeutin toimintaa tarkastellessa voidaan päätellä, että aluksi terapeutti yritti oikeuttaa miestä pitämään isänsä käyttäytymistä epäoikeudenmukaisena. Miehen puolustellessa isän käyttäytymistä terapeutin yritys jatkui huudahduksella "ook sää antanu selekää sun lapsille!" (325). Tuolloin kävikin ilmi, että mies oli antanut myös omille lapsilleen "luunappeja" näiden ollessa pieniä (326). Terapeutti ei edelleenkään aavistanut kuinka paljon samankaltainen miehen kurinpitomalli oli, jatkaessaan huudahduksella "et oo remmillä lyöny!" (327). Tällöin tuli vielä esille, että mies oli piiskannut lapsia koivunoksalla. Tekstinäytteestä voi huomata, että mies yritti puolustella toimiaan lieventävillä ilmaisuilla, "sen verran että sen tuntee", "että en mää voi sanoa, että mää oisin hakanu" (328).

Mies piti puheenvuorossaan pitkiä taukoja, ja puheenvuoron 328 lopussa etsi sopivaa tapaa ilmaista menettelyään. Terapeutti tuli miehelle avuksi määrittelemällä piiskaamisen sanalla "ripsuttelu" (329), jonka mies hyväksyi (330). Voidaan huomata, että hetken mietittyään terapeutti ei ollutkaan tyytyväinen valitsemansa asian vakavuutta lieventävään "ripsuttelu-sanaan", vaan vaihtoi sen sanaksi "piiskata" (331). Tämän jälkeen hän varsin suorasanaisesti totesi miehen toistavan isänsä toimintamallia myös kurin pitämisessä: "että siinäki sää oot jatkanu sitä isän". Mies puolustautui moitteeksi tulkitsemaltaan kommentilta toteamalla naurahtaan käsittäneensä, että ruumiillinen kurittaminen on Suomessa kaikkien tapa (336), erityisesti tukkapöllyn antamisen muodossa. Voidaan tulkita, että naurahduksellaan tässä yhteydessä mies myös omasta puolestaan merkitsi kurinpitomenetelmänsä moraalisesti arveluttavaksi (Soilevuo Grönneröd, 2004).

Vaikka vaimo oli muilta osin arvostellut jyrkästi miestänsä lapsuuden käyttäytymismallien toistamisesta ja ikään kuin kalastellut terapeuttia puolelleen, voidaan vaimon tulkita hyväksyneen miehen toimintatavat kurinpidossa. Hän puolusteli omaa menettelyään sillä, ettei voinut kumota sitä, mitä mies oli sanonut, ja liittoutui miehensä kanssa tunnustuksellaan tukkapöllyn antamisesta. Voidaan huomata, että myös vaimo merkitsi ruumiillisen kurituksen moraalisesti arveluttavaksi repliikissä 340 käyttämällä termiä "varmaan" tukkapöllyn antamisestaan. Miehen tukkapölly-sanana (336) esille nostamista voidaan pitää hänen yrityksenään saada vaimon tukea kurinpitoasiassa, koska hän tiesi vaimonsa sitä antaneen.

Seuraava tekstinäyte osoittaa myös vaimon kasvuympäristön varsin traumatisoivaksi:

Tapaus 6/2: 412 – 416.

412. V: Mää oon mun veljen vaimon kans puhunu siitä paljon, että justiinsa, kun mejän isä on alkoholisti ja mun vanhemmet veljet on (alkoholisteja), pikkuväli

on ihan absolutisti, et sillä on ilmeisesti joko, tai niin tota sitä just, että minä ja pikkuveli muistetaan vaan, että kun me juostiin mettään karkuun, kun isä oli humalassa. Mut sitte taas vanhemmat lapset ei muista, ne oli vaan, ei ne niinku noteerannu sitä mitenkään.

413. Te: Että isä oli, kun te olitte pieniä
 414. V: [Me] oltiin sen verran pieniä niin ja varmaan niillä oli sen verran sitä riitaa enemmän.
 415. Te: Että äiti ja isä riiteli?
 416. V: Todennäköisesti niin. Ja sit ku se (isä) kännipäissään huusi ihan hirveesti, niin mettäänhän me sitte juostiin, oli yö tai päivä.

Ensimmäisen keskustelukerran perusteella oli syntynyt käsitys, että tapauksen 6 vanhempien oli vaikea ymmärtää ja huomioida lastensa tarpeita. Seuraava tekstinäyte, jossa vaimo kertoo vanhempiensa erosta, osoittaa, että hänen omaa lapsuuttaan sävytti erityisen kärjistynyt vanhempien piittaamattomuus lasten tarpeista:

Tapaus 6/2: 450 - 454.

450. V: [Joo], mun mielestä se (äiti) varmaan lähti töihin joko eron aikaan tai vähän ennen sitä, en mä muista tarkkaan. Jo kun me ei oltu ihan kouluikäisiä pikkuveljen kanssa. Kun me ei suostuttu meneen hoitoon, niin sit me jäätiin kahestaan kotia.
 451. Te: Yhym, siis kuin pitkään te kahestaan olitte kotona?
 452. V: No ei me varmaan oltu, kun vuoden korkeintaan (vanhempien eron jälkeen), kun sitte kumminki mejän isä (ennen eroa) kävi sitte kumminki kotona syömässä ruokatunnilla, niin sitte se vähän katto samalla vähän mejän perään. Ja aina, jos ei se tullu syömään, niin me tierettiin, että se oli "kosteat lounaat" ja oli illalla "hauskaa" tiedossa.
 453. Te: Joo. Se oli, että sää olit pikkuveljen kanssa pitkät päivät kotona, kun äiti oli töissä?
 454. V: [No joo], joo.

Vaimon kertoman perusteella voidaan tulkita, että hän oli nyt toistamassa lapsuudestaan tuttua toimintamallia aikoessaan muuttaa toiselle paikkakunnalle asumaan ja ajatellessaan lasten olevan jo niin isoja, että nämä selviävät keskenään. Myös seuraavassa tekstinäytteessä näkyy lapsia laiminlyövä toimintamalli vaimon lapsuudesta:

Tapaus 6/2: 510 - 511.

510. Te: Mutta sillä tavalla, kun täällä (sukupuupiiroksessa) näitä miehiä tarkastelee, niin on sillä tavalla, että varuillaan on pitäny olla. (2) Siinä mielessä sinulla on vähän niin kuin tuttu juttu ollu sitte nyt tämä M:n kanssa eläminen, että M:n kanssakin pittää olla varuillaan. Mutta kotonako piti olla vielä enemmän varuillaan? Vai pitikö, siis sinun lapsuuden kodissa?
 511. V: No, en mä tiedä. Kai se helpotti, ku, ku ne eros. Et sitte sen jälkeen, me tavallaan, me tavallaan saatiin tehdä ihan mitä haluttiin. Et ei siellä kauheesti kukaan niinku kattonu perään eikä. En mä, ei varmaan äiti sitte jaksanu enään, en mä tiiä, et oliko se sitte jo niinku väsyny siihen tilanteeseen.

Tekstinäytteestä voi huomata lasten varuillaanolon helpottaneen vanhempien eron jälkeen (511). Helpottumisen voi päätellä johtuneen näkyvien konfliktitilanteiden häviämisestä, mutta samalla syntyy vaikutelma, että välinpitämätön

suhtautuminen aiheutti turvattomuutta ("Et sen jälkeen, me tavallaan, me tavallaan saatiin tehdä ihan mitä haluttiin"). Puheenvuoronsa lopussa vaimo oikeutti äidin laiminlyövää käyttäytymistä ("ei varmaan äiti sitte jaksanu enään, en mä tiiä, et oliko se sitte jo niinku väsyny siihen tilanteeseen") samoin perustein (jaksamattomuus, väsyminen) kuin omaa aiettaan muuttaa kotoa.

Vaimon puheenvuorosta voidaan tulkita heijastuvan myös hänen toiveensa, että oma tilanne helpottuisi kotoa muuton seurauksena. Voidaan ajatella vaimon lisäksi hahmottelevan tulevan muuttonsa seurauksia myös omille lapsilleen: toisaalta ero voisi olla lapsille helpotus vanhempien välisten ristiriitojen väistyessä, toisaalta siitä voisi seurata lasten yksin jääminen. Huomion arvoista on myös, että vaimo ei puhunut isänsä osavastuullisuudesta lapsista huolehtimisessa. Nykyisessä perheessään hän oli tähän saakka pitänyt itsestään selvänä asiana, että äiti huolehtii lapsista yksin. Vaimon kertomus lapsuudestaan havainnollistaa jälleen, kuinka automaattisesti lapsuuden perheen parisuhde- ja vanhemmuusmallit voivat siirtyä seuraavalle sukupolvelle.

Tapauksen 6 puolisoiden lapsuudenperheen vuorovaikutussuhteiden tarkastelussa nähdään, että molempien puolisoiden lapsuuden parisuhdemallit ja vanhemmuuden mallit heijastuvat monin tavoin nykyisen perheen vuorovaikutukseen. Mies oli toistanut isänsä käyttäytymismallia, jossa puolisoa alistettiin henkistä väkivaltaa käyttäen, mikä loi varuillaanolon ilmapiiriin koko perheeseen. Myös kurinpidossa mies oli toteuttanut isän mallia ruumiillisesta kurituksesta. Vaimon lapsuuden ilmapiiriä oli niin ikään sävyttänyt varuillaanolo äidin ja alkoholisti-isän riitelyn takia. Molempien puolisoiden lapsuudenkodeissa oli laiminlyöty lasten tarpeita, minkä voi päätellä heijastuneen puolisoiden välintämättömyytenä omien lastensa tarpeita kohtaan myös nykyisessä perheessä.

4.2.3.2 Vetäytyminen lapsen reagoititapana puolisoiden oman lapsuuden ajan vuorovaikutusmallien valossa

Seuraavaksi esitellään millaisina näyttäytyivät tapauksen 4 puolisoiden lapsuuden vuorovaikutusmallit. Tapaus 4 oli kahden vauvaperheen lisäksi ainoa pariterapia-aineiston perhe, jossa kenelläkään lapsista ei ollut vakavaa oireilua. Pariterapiakeskustelujen perusteella oli syntynyt käsitys, että perheen vanhemmat suojelivat lapsia keskinäisiltä riidoiltaan sekä ymmärsivät ja ottivat erinomaisesti huomioon lasten tarpeita. Siksi oli erityisen mielenkiintoista tutkia toisiko puolisoiden lapsuuden perheiden vuorovaikutusmallien tutkiminen näkyville yhteyksiä vanhempien kyvyille huomioida lapsiaan parisuhdevaikeuksista huolimatta.

Seuraavassa tekstinäytteessä on vaimon kuvausta vanhempiensa parisuhteesta lapsuuden ajalta:

Tapaus 4/1: 135–147.

135. V: Siis todella huonot oli aina (vaimon vanhempien väliset suhteet). Että ne oli yllättävän kauan naimisissa.

136. Te: Mitä se tarkoittaa? Ne riiteli?

137. V: Siis ne riiteli, ne riiteli ihan siis (2). Loppujen lopuksi aika samallailla, kun me tehään nykysin.
138. Te: Jaha, niin.
139. V: Näin kun sitä miettii.
140. Te: Mmm, elikkä löydäk sää niinku samasta roolista ittes, kun äiti vai?
141. V: No ehkä tavallaan joo. Koska mun äiti on ollut, tuota se on ollut tosi ilkee ja häijy aina (...) niin tota ehkä mulla on vähän sitä samaa sitten, kun mun äitissä oli. Mää osaan kanssa lyödä niinku tosi ilkeesti vyön alle. Ainut ero mulla sitten on taas mun äitiin se, että mun äiti oli mulleki tosi inhottava. Mutta mää en oo omille lapsille.
142. Te: Niin.
143. V: Meissä on kyllä se suuri ero!
144. Te: Joo, että sää oot pyrkiny olemaan (1), ooksää halunnu olla erilainen?
145. V: Todella! Joo, oon halunnu olla ja oon ihan tietosesti pyrkiny siihen. Ja oon omasta mielestä kyllä hyvin onnistunut siinä, että.
146. Te: Joo niin, että se on semmonen tietonen päätös, että tahdot olla erilainen?
147. V: [Kyllä, kyllä!]

Tekstinäytteestä voi nähdä, että vaimo määritteli vanhempiansa välien olleen todella huonot ja äitinsä olleen ”tosi ilkee ja häijy” (141). Voi myös huomata, että vaimo tunnisti riitelystä puolisonsa kanssa samoja piirteitä kuin vanhemmillaan aikanaan (137, 139) ja itsessään äitinsä käyttäytymisen piirteitä (141). Vaimo painotti kuitenkin todella suurta eroavuutta äitinsä ja oman käyttäytymisensä välillä siinä, että hän ei ollut ”inhottava” omille lapsilleen (141,143,145). Puheenvuorosta 145 voi myös nähdä, että vaimo oli tietoisesti pyrkinyt olemaan erilainen kuin äitinsä omien lastensa kohtelussa ja koki myös onnistuneensa siinä. Keskustelussa kävi ilmi, että vaimon vanhemmat eivät myöskään olleet säästelleet häntä riidoiltaan, kuten pariskunta nyt pyrki tekemään omien lastensa suhteen, vaan vaimo oli ollut ”pienestä pitäen vanhempien välissä” usein väkivaltaisissakin riitatilanteissa ja soittanut muutaman kerran jopa poliisit paikalle.

Keskustelun jatkuessa vaimo kertoi, että hänen äitinsä oli kuollut oman käden kautta joitakin vuosia aiemmin, ja että vaimon vanhemmat olivat eronneet muutamia vuosia sitä ennen. Seuraavassa tekstinäytteessä vaimo kertoi lopettaneensa yhteyden pitämisen äitiinsä jo ennen tämän kuolemaa.

Tapaus 4/1: 162 – 166.

162. V: Ei mulla, määhän katkasin jo monta vuotta sitten äitiin nuo välit, et hänhän oli niinku (2) psyykkisesti sillä lailla sairas, että, että tuota, jos moisin yrittäny pitää nuo välit, niin se ois (2). Se alko vetään noita mun lapsia siihen omaan kuvioonsa, niin sillen mää katkasin välit. Mää sanoin, etten mää halua niinku. Mun lasten ei tarvii kokee samaa mitä minä.
163. Te: Joo, puolelleenko hän niitä?
164. V:[Ei] vaan siis (2) puhu niistä niin häijysti, että. Ja ilkeesti.
165. Te: Että ei ollu tyytyväinen sun lapsiin?
166. V: Ei, eikä hän ollu koskaan mihinkään tyytyväinen. Mutta sillen mää niinku, mää sanoin, että loppuu tähän (2). Mua voi pompotella niinku haluaa, mutta mun lapsia ei pompotella (painokkasti)!

Puheenvuorot 162 ja 166 osoittavat, että vaimo oli selkeästi halunnut suojella lapsiaan samalta kohtelulta, jota hän itse oli lapsuudessa kokenut. Tarkasteltaessa vaimon lapsuuden kasvuoloja, heräsi kysymys, mikä oli selityksenä sille,

että hän oli kyennyt muuttamaan lapsuudesta peräisin olevaa toimintamallia omien lasten osalta toisenlaiseksi. Tutkittaessa sukupuuta edelleen, myös vaimon äidin puolen isovanhempien parisuhdemalli osoittautui samankaltaiseksi kuin vaimon omien vanhempien. Isovanhemmat olivat niin ikään eronneet ja vaimo kuvasi ilkeyden ominaisuudeksi, joka ”periytyi” naisille sukupolvesta toiseen (”Niin, en tiä onko se sitte niinku periytyvää. Se on vissiin periytyvää (huudahtaa)!”, 187).

Eronneisiin pariskuntiin lukeutuivat myös vaimon isän puolen isovanhemmat. Heistä kertova seuraava tekstinäyte sisältää kuitenkin mahdollisen selityksen vaimon kyvylle toimia toisin kuin omat vanhempansa:

Tapaus 4/1: 196 – 204.

196. V: No tota, tuon mun papan kanssa ei oikeestaan ollu minkäänlaisia, että sitä ei kiinnostanu lastenlapset. Että mun mummo ja pappahan eros jo, kun molin vishiin vuoden vanha, eli aika päivää sitte. Mut sitte, mullon mummon kans ollu tosi läheiset välit aina. Et mä aina menin sinne, kun mutsi heitti mut pihalle. Sil-lon murkkuikäsenäki niin.
197. Te: Joo, joo. Mummon luokse. Ja hän ei ollu mikkää ilkeä?
198. V: Ei, ei hän ollu. Hän hoitiki mua muutaman vuoden, kun mää olin pieni. Et meillä on aina ollu tosi läheiset välit.
199. T: Joo, joo. Niin just, että sieltä sulla on vähän erilainen malli?
200. V: On joo, että sitten hänenhän kanssa mää soittelen viikottain melkeen ja sil-leen. Että todella varmaan aina ollu vhan semmonen äidin korvike sitte.
201. Te: Niin. No voiku hienoa, että sieltä sitte on myös se kokemus, että lapsia voi kohdella toisella laillakin?
202. V: Joo, kyllä.
203. Te: Niin, se vois selittää vähän sitä, että kun sinä olet saanut kahenlaista kohte-lua, soot halunnu valita omille lapsilles tän.
204. V:[Joo!] Mä muistan, mun mummo on aina ollu semmonen lempee ja semm-onen. Mä muistan, että siitä, että ei oo sanonu pahaa sanaa kenestäkää, että se on ollu aina niin (...).

Myös seuraava tekstinäyte vahvistaa oletusta, että vaimon kyky toimia toisin omia lapsiaan kohtaan oli peräisin juuri suhteesta mummoon:

Tapaus 4/1: 212.

212. V: Voi, mä muistan (1), mä en muista, että mun äiti olis koskaan esimerkiks pi-täny mua sylissä, mut semmää muistan, kun mummo on pitäny sylissä. Ja hie-ronu jalakoja, kun jalakoihin koski. Ja hoitanu, kun mää oon ollu kipee. Ja, ja, se on ollu semmonen äitin korvike!

Tekstinäytteestä voi nähdä, että juuri mummo oli huolehtinut lapsenlapsensa tarpeista ja antanut hänelle hellyyttä ja hoivaa. Puheenvuoronsa lopussa vaimo määritteli mummon jo toisen kerran (200, 212) ”äidin korvikkeeksi”.

Tapauksessa 4 myös miehen suhteet yksinhuoltajaäitiin olivat katkenneet kokonaan. Äiti oli solminut parisuhteen väkivaltaisen miehen kanssa. Väki-valta oli kohdistunut sekä äitiin että poikaan, jonka seurauksena poika oli pakko-huostaanotettu 10-vuotiaana. Lyhyen lastenkotijakson jälkeen hänet oli sijoitet-tu perhekotiin, jota hän kuvasi hyväksi kasvuympäristöksi. Perhekotiin hän piti edelleen yhteyttä. Voidaan tulkita, että miehen perhekodissa saama hoiva ja

huolenpito selitti hänen kykyään huolehtia lasten tarpeista. Siten niin ikään miehen lapsuus sisälsi väkivallan ja riitelyn lisäksi myös korjaavia kokemuksia. Seuraavasta miehen puheenvuorosta, joka on poimittu puolisoiden riitelyä koskevasta keskustelusta, voi havaita miehen selkeän pyrkimyksen suojella ja hoivata lapsia:

Tapaus 4/1: 286.

286. M: Mutta mun mielestä, ei nämä meidän ongelmat oikeestaan kauheesti koske lapsia. Että me on aina pyritty siihen, että niillä on hyvä olla, ja (2) kaikki tarpeet täyttyy. Mutta sit taas se mennee meillä sitte mököttäissä (...).

Puheenvuoronsa alussa mies totesi, että pariskunnan ongelmat eivät koske lapsia. Seuraavaksi hän määritteli puolisoiden yhteisen pyrkimyksen siihen, että lapsilla on hyvä olla. Erityisen merkille pantava on miehen lasten huomioinnista käyttämä ilmaisu ”kaikki tarpeet täyttyy”. Ilmaisun voi tulkita osoittavan, että hän tiedostaa erityisen selkeästi lapsilla olevan tarpeita, jotka vanhempien on tärkeää ottaa huomioon.

Tapauksen 4 puolisoiden lapsuuden ajan vuorovaikutusmallien tarkastelusta voidaan nähdä, että molempien puolisoiden lapsuuden vuorovaikutussuhteet sisälsivät sekä traumatisoivia että korjaavia kokemuksia. Keskustelujen perusteella voidaan päätellä, että juuri lapsuusajan korjaavat kokemukset selittivät kummankin puolison kykyä tukea lasten hyvinvointia ottamalla lasten tarpeita huomioon ja pyrkimällä pitämään lapset erillään puolisoiden välisistä riitatilanteista.

4.2.3.3 Yhteenveto puolisoiden lapsuuden perheiden vuorovaikutusmallien representoitumisesta sukupuutyöskentelyssä

Sukupuutekniikan avulla käydyistä pariterapia-aineiston keskusteluista nähtiin erittäin selkeästi, että perheen vuorovaikutussuhteet kietoutuivat toisiinsa monin tavoin ja samat piirteet tulivat esiin yli sukupolvirajojen. Lapsuudesta tuuilla sekä parisuhteen että vanhempi-lapsi-suhteen vuorovaikutusmalleilla oli taipumus toistua nykyisen perheen vuorovaikutuksessa. Tyypillistä oli, että mikäli puolisoiden omat vanhemmat olivat tukeutuneet parisuhdeongelmissaan lapsiinsa, pyrkineet liittoutumaan lastensa kanssa tai käyttäneet heitä apuna parisuhdemäärittelyissä muilla tavoin, he toimivat helposti kuten vanhempansa. Tämä havainto piti paikkansa myös silloin, kun vuorovaikutusmalleja oli haluttu ja yritetty tietoisesti muuttaa. Toisinaan pyrkimys toimia toisin kuin omat vanhemmat oli onnistunut, mutta muutos oli ollut liian jyrkkä (tapaus 1, mies). Onnistuneeseen muutokseen ja lapsuuden mallien korjaamiseen oli päästy vain, jos lapsuudessa oli ollut tarjolla malleja myös toisin toimimisesta.

4.2.4 Lasten ja vanhempien välisten vuorovaikutussuhteiden muuttuminen pariterapiakeskustelujen aikana

Neljäs pariterapiakeskusteluaineistoa koskeva tutkimuskysymys oli ”Millaisia muutoksia oli havaittavissa lasten ja vanhempien välisissä vuorovaikutussuhteissa pariterapiakeskustelujen perusteella? ”. Tarkastelussa pyritään kiinnittämään huomiota siihen, millä pariterapiakontekstia koskevilla tekijöillä, esimerkiksi edellisessä luvussa esitellyllä interventtiolla, oli yhteyttä mahdollisiin muutoksiin. Tulosten esittelemiseksi valittiin kahden tapauksen, 1 ja 3, pariterapiakeskusteluista poimittuja tekstinäytteitä. Tapauksen 1 valinnan perusteena oli se, että tämän tapauksen pariterapiakeskusteluissa tuli havainnollisimmin ja monipuolisimmin esille kysymyksiä, joita voi tulla vastaan silloin, kun vuorovaikutussuhteen muutosprosessi etenee. Tapaus 3 valittiin edustamaan tilannetta, jossa näyttää siltä, että muutosta ei synny.

4.2.4.1 Muutosprosessin ambivalenttisuus ja muutoksen tukemisen terapeutilta edellyttämä tasapainoilu

Ensimmäisen tapaamisen loppupuolella oli tapauksen 1 puolisoiden kanssa keskusteltu siitä, että oli tärkeää olla tukeutumatta vakavasti oirehtivaan tyttäreen ja että hänen osallistumisensa vanhempien keskinäisten ristiriitojen soviteluun ja erotilanteen kysymysten ratkomiseen saattaisi rasittaa tyttäret. Etenkin perheen äiti oli ilmaissut ymmärtävänsä asian hyvin ja osoittanut olevansa motivoitunut muuttamaan vuorovaikutussuhdetta tyttäreen vähemmän kuormittavaksi. Tutun yhteisen vuorovaikutusmallin muuttaminen vie kuitenkin aikaa, eikä muutos synny helposti eikä automaattisesti. Puolisoiden keskinäisestä dialogista voi nähdä, millaisia haasteita vanhemmille ja tyttärelle itselleenkin tuli, kun tyttären tukijan ja sovittelijan roolia haluttiin muuttaa:

Tapaus 1/2: 86 – 95.

86. V: Tästä vaan sen pitäminen, se ei oo varsinaisesti ollu mulle vaikeeta, mutta kun T itse tahtoo tai tulee puhumaan. Ja teki (isä ja tytär) ootte vissiin nyt keskustellu kävelylenkillä.
87. M: Niin, vähän työasioista.
88. V: Niin, mutta siinä samalla myös näistä, miksi määhän mihinki, miksi määhän suhtaudun näihin asioihin tietyllä tavalla. Niin se (tytär) tuli taas mulle puhumaan ja et niinku määhän sanoin T:lle, että nämä on just niitä isin ja minun asioita.
89. M: Niin, kyllä määhän sanoin T:lle, että sinä et ota tästä mitään.
90. V: Niin, mutta määhän sanoin T:lle, että näähän on just niitä isin ja minun asioita. Mutta niinku se yrittää olla semmonen niinku, edelleen. Määhän just eilen hain, tai käsitin sen, että sille ei saa mennä puhumaan mitään.
91. M:[Ei niin].
92. V: Koska se yrittää olla se rakentava tekijä siinä meidän välissä. Se yrittää ymmärtää isää ja yrittää saada isän ymmärtämään miksi minä reagoin näin ja.
93. M: [Mm]
94. V: Elikkä siinä tapahtuu niin, että sille ei saa mennä puhumaan niistä.
95. M: [Ei] niin.

Tekstinäytteestä voidaan nähdä vaimon ajatus, ettei hänelle itselleen ollut vaikeaa olla puhumatta asioistaan tyttärensä kanssa, vaan vaikeutena oli se, että tytär oli halunnut puhua niistä. Toteamuksensa jälkeen vaimo siirsi painopisteen miehen ja tyttären kävelylenkillä tapahtuneeseen keskusteluun ("Ja teki ootte nyt vissiin keskustellu kävelylenkillä", 86). Miehen vastauksessa keskustelun sisällöstä ("Niin, vähän työasioista", 87) voidaan tulkita olevan puolustelun sävyä; työasioista puhuminen oli ikään kuin pienempi paha kuin puhua puolisoiden ongelmista. Vaimo oli kuitenkin tietoinen siitä, että isä ja tytär olivat keskustelleet myös puolisoiden ongelmista, koska tytär oli tullut äidille asiasta puhumaan (88).

Puheenvuoronsa 88 lopussa vaimo määritteli hyvin selkeästi ja päättäväisesti uutta toimintatapaa keskusteluihin tyttären kanssa. Mies jatkoi puolustelu-yritystään (89) yrittäen lieventää "väärin" toimimistaan sillä, että oli sanonut tyttärelle: "sinä et ota tästä mitään". Miehen puolustelupuheenvuoron jälkeen vaimo otti asiassa selkeästi toimijan roolin selittäen ja perustellen uutta toimintatapaa ja ohjeistaen siinä myös miestä (90, 92, 94). Mies myötäili vaimonsa puhetta. Dialogin seurauksena syntyi asetelma, jossa vaimo näyttäytyi pariterapiakontekstissa "hyvänä vanhempana" yrittäessään toteuttaa tyttärtä vähemmän kuormittavaa toimintatapaa ja ohjeistaessaan "väärällä" tavalla toiminutta miestä. Asetelma sisälsi vaaran, että jos mies saisi "huonon vanhemman" identiteetin, se voisi jatkossa vähentää hänen motivaatiotaan ottaa toimijan roolia "hyvänä vanhempana" (Byng-Hall, 1995; Lajunen 2007). Asetelman toinen vaara oli, että se voisi luoda esteitä myös puolisoitten välisen suhteen parantumiselle.

Toisaalta tyttären tilanteen muuttumisen kannalta vaimon aktiivinen toimijuus uuden toimintatavan määrittelijänä oli hyvä, koska juuri ihmisten omilla sanavalinnoilla heidän kuvatessaan toimintaansa on olennainen vaikutus toiminnan tulokseen (Wahlström, 1992). Toimijuuden näkökulmasta tekstinäytettä tarkasteltaessa on huomionarvoista myös, että siinä keskustelu tapahtui pelkättään puolisoitten kesken, ilman terapeutteja. Myös tämän voidaan katsoa osoittavan muutosta vuorovaikutuksessa – aiemmin sekä kotona että pariterapiassa puolisoit olivat tarvinneet kolmannen osapuolen avuksi keskusteluihinsa. Tekstinäytteen keskinäinen vuoropuhelu edusti siten heille uudenlaista kokemusta olla vuorovaikutuksessa, mitä voidaan pitää edellytyksenä muutokselle (Minuchin, 1974).

Seuraavat puheenvuorot ovat esimerkkejä miehen yrityksestä säilyttää kasvonsa vierittämällä syyn tyttären kanssa puhumisesta tyttärelle:

Tapaus 1/2: 102,104,107.

- 102. M: Niin lähinnä, tuossa yks semmonen työkuvio. Et T rupes sitä multa kyseleensä ensin.
- 104. M: Sit tuli siitä puhe, et onko mää kertonu sulle (vaimolle) siitä (3)?
- 107. M: Niin (1), kun mää vaan yritin sille sitä selittää, kun se (työasia) on niin vaiheessa vielä, et, et en oo paljo puhunu siitä (vaimolle). Mut sitte se T rupes mulle, että sun pitää kertoa sille (vaimolle) siitä: "Et se(äiti) rupee tivaamaan sulta (isältä), kun sää et kerro sille ja sit se äyskii sulle". Ja mitä se (1). Se rupes ohjeistaan mua saman tien.

Keskustelussa vallinneen asetelman tasapainottamiseksi oli tärkeää vahvistaa myös miehen toimijuutta ”hyvänä vanhempana”, koska onnistunut ja toivottu muutos toimijuudessa liittyy onnistumiseen asiakkaan kasvojen säilyttämisessä (Kurri, 2005). Tällöin terapeutti voi esimerkiksi ulkoistavan puheen avulla liittyä asiakkaan vastuullisuutta vähentävään ei-toimijuuspuheeseen, minkä jälkeen ulkoistetusta ja hämärretystä toimijasta tehdään keskustelullisin keinoin entistä vastuullisempi ja tarkoituksellisemmin toimiva toimija (Kurri & Wahlström, 2007). Seuraavasta tekstinäytteestä voidaan nähdä terapeutin yritys antaa miehelle mahdollisuus säilyttää kasvonsa:

Tapaus 1/2: 118–119.

118. Te: No mites sää M, ooksää yrittäny, vai onko se niin, että se ei ookkaa sun ja T:n välinen
 119. M: [Me] puhutaan muutenki vähemmän periaatteessa (2). Tuo kävelylenkillä lipsahti taas siihen puhumiseen.

Vaikka mies oli leimautunut ”väärin” toimineeksi vanhemmaksi, siitä huolimatta terapeutti kysyi mieheltä muutoksen yrittämisestä (118). Hän viittasi kysymyksellään miehen edellisen keskustelukerran toteamukseen, ettei hän keskustele tyttären kanssa paljoa (”en sen kanssa paljon keskustele”, 1/1: 134). Tällä tavoin voisi olla mahdollista vähentää miehen vastuullisuutta tapahtuneesta. Voidaan nähdä, että mies tarttui nopeasti tilaisuuteen säilyttää kasvonsa: hän vastasi jo ennen kuin terapeutti ehti lopettaa kysymystään, puolusti toimintaansa juuri sillä, että he tyttären kanssa puhuvat muutenkin vähemmän kuin vaimo ja tytär, ja kuvasi työasioista puhumista ”lipsahdukseksi” (119).

Toisella tapaamiskerralla tarkasteltiin pariskunnan lapsuudenajan vuorovaikutussuhteita sukupuupiirroksen avulla. Tarkastelun seurauksena vaimo tuli erittäin selkeästi tietoiseksi siitä, että hän oli toistanut oman äitinsä toimintamallia vuorovaikutussuhteessaan tyttärensä. Vuorovaikutuksen muuttaminen osoittautui vaikeaksi myös vaimolle, huolimatta siitä, että hän oli ottanut toimijan roolin määrittellessään uuden toimintatavan ja osoittanut hetkeä aiemmin tiedostavansa äidin käyttäytymismallin toistamisen. Tämä tuli ilmi vaimon kertoessa tyttären yllättäen edellisenä päivänä ensimmäistä kertaa kritisoineen äitiään tyttären tarpeiden laiminlyömisestä, josta oli seurannut alla olevan tekstinäytteen episodi:

Tapaus 1/2: 265 – 267.

265. V: (...) Et just niinku mä T:n kans eilen puhun, et mä jo alan olla niin väsyny välillä siihen vanhemman vastuuseen. Mää eilen T:lle puhuin, että mä alan olla niin väsyny jo siihen vanhemman vastuuseen (alkaa itkeä). En, mä en taho jaksaa kuunnella. Et mulle on tullu se semmonen niin, että mä en taho jaksaa kuunnella (puhuu itkien).
 266. Te: Niitä lasten?
 267. V: Niin, kun mä oon niin väsyny, niin sitte ne loukkaantuu siitä, kun mä en ota niitä niin tosissaan kuin vanhemman pitäs.

Sen perusteella, että tytär oli valittanut äidilleen tarpeidensa laiminlyömisestä, voidaan päätellä äidin ja tyttären välisessä vuorovaikutussuhteessa alkaneen tapahtua muutosta. Tekstinäytteestä voi kuitenkin nähdä, että äidin oli ollut vaikea kestää tyttären kritiikkiä. Äiti oli sanonut tyttärelle olevansa väsynyt vanhemman vastuuseen. Tätä voidaan pitää tyttärelle viestinä siitä, että vaikka äiti olikin kertonut tyttärelle, että tämän ei pidä kantaa huolta vanhempien asioista, äiti ei ollut kuitenkaan valmis asettumaan vuorostaan tueksi tyttärelle. Vaimon ilmaisu ”et mulle on tullu se semmonen niin, että mää en taho jaksaa kuunnella” voidaan katsoa viittaukseksi siihen, että hänellä oli ollut olemassa joskus myös kuuntelijan rooli. Repliiikissään 267 vaimo määritteli, että vanhemman pitäisi ottaa lapsensa enemmän tosissaan kuin hän väsymykseltään kykeni. Epäselväksi jää, kuinka kauan tukijan ja kuuntelijan rooli oli tosiasiaa ollut tyttärellä. Käytäessä läpi vaimon lapsuuden vuorovaikutusmalleja, hän mainitsi, että oli puhunut tyttärelle jo ”ihan pienenä” (147).

Edelliset keskusteluepisodit tyttären ja vanhempien välisen vuorovaikutussuhteen muutosprosessista osoittavat keskustelun vaativan terapeutin taholta erityistä varovaisuutta, tasapainottelua ja hienotunteisuutta, jotta keskustelu rakentaisi muutosta eikä loisi sitä vaikeuttavia asetelmia. Kun terapian tavoitteena on juuri se, että asiakkaat itse ottavat toimijuuden haltuunsa ja osaavat valita toimintatapansa rakentavalla tavalla (Barnes, 2000; Wahlström, 1999), terapeutin täytyy vakuuttaa itsensä perheen kykeneväisyydestä muuttua ja nähdä vanhempien pahaltakin näyttävät yritykset yrityksiksi saada tilanne paremmaksi ja hallintaan – yrityksiksi toimia hyvinä vanhempina (Byng-Hall, 1995).

Koska vanhempien itsetunto on kriisin keskellä joka tapauksessa jo koetteilla, on heitä kohtaan tärkeää osoittaa arvostusta ja kunnioitusta. Toisaalta vanhempien voimavarojen ja toimijuuden tukeminen ei koskaan saa johtaa siihen, että terapeutti suhtautuu myönteisesti väärinkäytöksiin tai vahingollisiin kasvatustapoihin tai käyttäytymismalleihin (Byng-Hall, 1995). Terapeutille on siten erittäin haasteellista valita parhaita mahdollisia keskustelupolkuja perheen muutosprosesseja tukiessaan.

4.2.4.2 Vahvuuksiin ja myönteisiin asioihin keskittyminen muutoksen edistäjänä

Tapauksen 1 muutosprosessin käännteentekevä keskustelu alkoi, kun vaimo yritti lievittää tyttären häneen kohdistamien laiminlyöntisyytösten aikaansaamaa syyllisydentunnettaan ”juoruamalla” terapeutille puolestaan miehen laiminlyönneistä poikaa kohtaan:

Tapaus 1/2: 265.

265. V: Ja määhän syksyllä, niin määhän pyysin Mltä, koska P:n kans, just kun se on murrosikänen poika ja T:n kans on niitä ongelmia, että ota sinä se P ja huolehi sinä siitä P:sta enemmän, että mulla on ihan tuon tytön kans tekemistä. Mutta ainakaa mun mielestä ei M oo kyenny. Et sää kyenny ottamaan roolia niinku

P:n kanssa. Et, et sää oo, vaan se on niin, että kun ne tulee, multahan ne pyytää koepaperiinkin, että äiti allekirjota.

Isän toimintaa mitätöivien repliikkien ("mun mielestä M ei oo kyenny", "et sää oo kyenny ottamaan roolia niinku Pn kanssa") saattoi olettaa lisäävän miehen kasvojen menettämisen vaaraa. Vaimon puheenvuoron jälkeen mies kuitenkin yllättäen puolustautui varsin napakasti. Tällä kertaa puolustuspuhe oli "totta" eikä yritystä löytää selityksiä kasvojen säilyttämiseksi. Mies myönsi olleensa passiivinen isän roolissa kurin pidon osalta, mutta painotti panostaneensa isän rooliin viemällä varsinkin poikaa erilaisiin tapahtumiin, kuten esimerkiksi suurajoihin, automessuille ja konsertteihin. Tapahtumiin oli aika ajoin päässyt mukaan myös tytär.

Miehen kuvaus panostamisestaan isän rooliin avasi ensimmäistä kertaa terapeutille mahdollisuuden antaa myös hänelle positiivista palautetta toimijuudesta "hyvänä" vanhempana. Positiivisesta palautteesta seurasi vaimon aloittama perheen rahankäyttöä koskeva dialogi, joka jatkoi perheen vuorovaikutussuhteiden muutosprosessia edistäväksi osoittautuvaa keskustelua:

Tapaus 1/2: 303 – 308.

303. V: Niin tavallaan tähän. Mulle tulee aina se huono omatunto, kun mä oon aina tämän rahan kans. Mää oon just semmonen pihimpi, kun mä haluan, että saahaan ne laskut maksettua. Ja sitte meille tulee, että mihin sen rahan. Että mä koen huonoo omaatuntoa, että mä oon enemmän se se (3).
304. M: Se käsijarru.
305. V: Ja M on se ilontuoja. M tuo näitä mukavia menoja: me lähetään ja mennään. Ja mulle jää se toinen rooli. Että mä oon enemmän se rajojen pitäjä ja M saa sitte sen ilon.
306. Te: Joo, että kun sää yritit, että kun oli rahasta tiukkaa, niin sää haluaisit
307. M:[Mää] luulen, että meilloon ihan. Että me tarvittas keskenäänki, me tarvittas keskenään ihan
308. V:[Niin me tarvittaski] jotain.

Puheenvuorossa 303 vaimo viittasi repliikillään "niin tavallaan tähän" miehen terapeutilta saamaan positiiviseen palautteeseen lasten viemisestä erilaisiin tapahtumiin. Voidaan tulkita, että kuvatessaan rooliaan rahankäytössä ilmaisuilta "mulle tulee aina se huono omatunto" ja "mä oon just semmonen pihimpi" vaimo ei halunnut mitätöidä miehen saamaa positiivista palautetta, mutta halusi kuitenkin oikeuttaa rooliaan rahankäytössä perustelulla "että saahaan ne laskut maksettua". Nähtävästi mies rekisteröi, ettei vaimo halunnut mitätöidä häntä, koska vaimon etsiessä sopivaa ilmaisua omalle roolilleen, mies antoi vaimolle identiteetin "käsijarru" (304). Tässä yhteydessä esitetty "käsijarru"-identiteetti voidaan tulkita myönteiseksi. Se sisälsi sekä ymmärrystä että myötätuntoa vaimon roolia kohtaan. Vaimo reagoi tähän määrittelemällä vuorotaan miehelle identiteetin "ilon tuoja". Terapeutille suunnattu huomautus "mies saa sitte sen ilon" voidaan tulkita myötätunnon kalastamiseksi myös terapeutilta.

Mies keskeytti terapeutin vastausrepliikin aivan uudella avauksella: "[Mää] luulen, että meilloon ihan. Että me tarvittas keskenäänki, me tarvittas keskenään ihan". Vaimo vahvasti oitis miehen ehdotusta keskeyttäen miehen

repliikillään ” [Niin me tarvittaski] jotain”. Näin syntyi siihen saakka käytyjen keskustelujen ensimmäinen puolisoiden välinen ääneen lausuttu yhteisymmärrys ja liittoutuminen yhteen.

Voitiin havaita, että miehen aiemmin terapeutilta saama myönteinen palaute ja keskustelukontekstissa ensimmäistä kertaa saatu rooli ”hyvänä vanhempana” kannustivat miestä toimimaan tässä vuorovaikutustilanteessa rakentavasti ja ottamaan toimijuutta myös puolisoiden keskinäisten etäisten välien parantamisessa. Erityisen merkitykselliseksi toimijuuden tässä yhteydessä tekee se, että keskustelu koski arkaluontoiseksi osoittautunutta ja puolisoiden välejä erityisesti kiristänyttä rahan käyttöä.

Koska perhettä on hyvä tukea saamaan kokemus ja tunne siitä, että he itse luovat ja tuottavat onnistumistaan (Byng-Hall, 1995), myös terapeutti liittyi välittömästi vahvistamaan pariskunnan välille syntynyttä yhteisymmärrystä kysymällä, miten puoliset voisivat ottaa yhteistä aikaa. Tällöin mies kertoi konserttimatkasta, johon hän oli varannut jo kuukausia aikaisemmin lippuja, ja ehdotti matkan toteuttamista puolisoiden kesken. Vaimo, ”käsijarrun” rooliaan toteuttaen, valitti ensin miehen ehdotuksen kalleutta ja ehdotti tilalle jotain halvempaa ja yhdessä lasten kanssa tehtävää. Mies piti kuitenkin tiukasti kiinni tarjouksestaan, joka koski nimenomaan uutta toimintamallia parisuhteessa: puolisoiden keskinäisen ajan ottamista.

Edellä kuvattua keskusteluepisodia voi pitää ihanteellisena, koska pariskunta improvisoi itse uutta toimintamallia. Terapeutin työn oleellinen painopiste on asiakkaitten rohkaiseminen tutkimaan, mitä on jo tehty ja mitä voitaisiin tehdä uudella tavalla ja tuoda näin usko muutoksen mahdollisuuteen. Kun asiakkaat löytävät minkä tahansa hyvän ja toimivan uuden toimintamallin ja toistavat sitä, he alkavat vähitellen uskoa omaan kykyynsä muuttaa toimintatapojaan. (Byng-Hall, 1995.)

Puolisoiden tähän saakka toistaman, molempien lapsuuden kodista tutun etäisen parisuhdemallin voidaan päätellä osaltaan johtaneen jo toisessa sukupolvessa triangulaatioon, jossa lapsi joutui huolenkantajan ja tukijan positioon suhteessa vanhempiinsa. Miehen ehdotus puolisoiden yhteisestä matkasta voisi tukea parisuhdemallin muutosta ja siten myös muutosta tyttären ja vanhempien välisessä vuorovaikutuksessa. Parisuhdemallin muutosprosessihan oli näkyvillä puolisoiden keskinäisenä keskusteluna suoraan toiselle jo keskustelun alkupuolen tekstinäytteessä (puheenpuorot 87 – 95).

4.2.4.3 Muutoksen monet puolet

Edellisessä kappaleessa käännteentekeväksi mainittu keskustelu todella osoittautui sellaiseksi. Tullessaan seuraavan kerran vastaanotolle puoliset kertoivat onnistuneesta yhteisestä matkasta ja totesivat keskinäisten väliensä selkeästi parantuneen. Puolisoiden lähentymisen jälkeen ongelmaksi oli noussut se, että ”tyttären puolelta oli alkanut tulla kolhuja” (59), kuten vaimo asian ilmaisi. Seuraavissa puheenvuoroissa on näkyvillä vaimon kuvausta muutoksesta tyttären käyttäytymisessä ja siitä seuranneista tilanteista äidin ja tyttären välillä:

Tapaus 1/3: 61,65,68,70.

61. V: Tavallaan se on hirveen hyvä (itkuisella äänellä). T:llä on nyt semmonen (2) vaihe, et se uskaltaa sen vihan antaa tulla ulos (1).
65. V: Se ihan niinku niin (1). Se on kaks kertaa jo itkeny ja on hirveen vihanen siitä, että kun, sillen kun mä olin masentunu, niin T niinku jakso auttaa mua. Ja se tekiki sitä niinku liikaa. Mutta T, nyt kun hän jakso auttaa ja lohduttaa, mutta kun hän masentu, niin mä en niinku jaksanu (1) riittävästi auttaa T:tä siinä mielessä. Et mä tyrmäsin sen (1). Et mä tiedän, et mä välillä sanoin niinku sille. Tuli niitä itkukohtauksia, niin mä sanoin, et mä en jaksa.(...) Moon täysin, täysin kykenemätön kuuntelemaan sen itkua. Et mene pliis omaan huoneeseen.
68. V: (...) piti niinku pyytää sitä välillä menemään pois, et mä jaksan. Mut se oli, mut se koki sen hylkäyksenä.
70. V: Ja tuota niin sitä vihaansa se T on purkanu mulle nyt, että miten miten äiti voi oman lapsensa tavallaan niinku sillain työntää pois. Että siitä se on niinku tosi vihanen mulle.

Yllä olevat vaimon puheenvuorot havainnollistavat selkeästi tyttären aloittamaa voimakasta vihan ja kritiikin ilmaisemista äitiään kohtaan siitä, että vaikka tytär oli tukenut äitiä, äiti ei ollut kyennyt vastavuoroisesti tukemaan tyttärtä. Puheenvuorossa 61 vaimo ilmaisi ymmärtävänsä tyttären vihan purkamisen hyväksi asiaksi ja määritteli sen "vaiheeksi", jossa tytär uskalsi vihan antaa tulla ulos. Voidaankin olettaa, että vihan purkaminen oli merkinä paitsi tyttären muuttuneesta positioista vuorovaikutuksessa myös hänen kasvaneesta turvallisuudentunteestaan.

Vaimon puheenvuoro 68 kertoo, että vaimo ei edelleenkään ollut kyennyt olemaan tukena tyttärelleen ottamalla tämän vihantunteita vastaan, vaan oli pyytänyt tyttärtä menemään pois (68). Tästä seurannutta äidin syyttämistä hylkäämisestä ja torjumisesta (68, 70) voi niin ikään pitää merkinä tyttären turvallisuudentunteen lisääntymisestä: siitä, että itse asiassa pelko hylätyksi tulemisesta ei ollut enää yhtä suuri kuin aiemmin. Vaimon turvautumista lapsensa torjumiseen voidaan selittää sillä, että hänellä ei ollut mallia vaihtoehtoisesta tavasta toimia. Sukupuutyöskentelyn yhteydessä oli käynyt ilmi, että vaimolla ei ollut kokemusta kuulluksi ja ymmärretyksi tulemisesta omassa äitisuhteessaan.

Huomionarvoista on, että myös vaimon turvallisuudentunteen voidaan tulkita lisääntyneen, koska puheenvuorossa 65 vaimo uskaltautui kertomaan hyvin avoimesti tyttären syytöksistä eikä hän peitellyt niiden todenperäisyyttä. Näin ollen hänellä ei ollut enää tarvetta tuoda pariterapiassa esille pelkästään "hyvän äidin" roolia. On ilmeistä, että juuri puolisoiden välisen suhteen lähentyminen oli lisännyt hänen turvallisuudentunnettaan ja valmiuttaan tarkastella avoimesti ja rehellisesti suhdettaan tyttärensä. Avoimuudesta huolimatta vaimo ei pelännyt tuomitukseksi tulemista miehensä eikä terapeutin taholta.

Sekä tyttären että äidin käyttäytymisen muutosta, joka salli tyttären tuoda esille muutakin kuin äitiä tukevaa ja ymmärtävää "kiltin tytön" roolia ja äidin tuoda esille terapiakontekstissa muutakin kuin "hyvänä äitinä" onnistumista, voidaan pitää tarkoituksenmukaisena ja perheen vuorovaikutukseen tasapainottavasti heijastuneena yksilöiden erillistymiskehityksenä.

Viimeisellä tapaamiskerralla puoliset totesivat parisuhdeongelmien helppotuneen, keskinäisen vuorovaikutussuhteensa lähentyneen entisestään ja miehen eroajatusten hävinneen.

Seuraavassa tekstinäytteessä on esillä molempien puolisoitten vastaukset terapeutin kysymykseen lasten reagoimisesta vanhempien suhteen paranemiseen. Mies totesi puheenvuorossaan (33), että tytär ei ollut enää yhtä ahdistunut kuin aiemmin. Hän oletti tyttären kuntoutumiselle olevan monia syitä. Miehen puheenvuorossaan esittämästä lasten repliikistä ”kun te vaan touhuatte tässä pihassa” voi päätellä, että puolisoitten välillä oli nyt yhteys, joka näkyi myös lapsille. Lasten ”valittamisen” mies ilmaisi kujeilevasti, jonka voi tulkita tarkoittavan lasten tosiasiallisesti osoittamaa iloa vanhempien yhteyden löytymisestä:

Tapaus1/4: 33, 38,40.

33. M: (2) T varmaankaan ei niin ahistunu oo, mut siihen on varmaan montaki syytä (2). Tosin onhan ne (tytär ja poika) vieläki välillä valittanu sitä, että kun te vaan touhuatte tässä pihassa. Eikö tässä oo mitään muuta? Onks tää kesäloma tätä (puhuen kujeilevasti)?
38. V: Mun mielestä kummatkin(1), mää ainakin nään kummastaki sen, et sen vapautuneisuuden mikä meissäkin on. Koska me kumminki ihan avoimesti näytetään se mejän hyvä olomme, niin kyllä mää ainaki luen sen niinku molemmista. P uskaltaa, P on taas niinku pikku poika, hyppää sänkyyn mejän keskelle, vaikkon nyt viistoista vee ja könyää ja on niinku paljon semmonen niinko vapautuneempi.
40. Ja, että sama T:ssäkin, et on niinkun. Vaikka sillä varmaan on niitä omia asioitaan, mistä se ei meillekään puhu ja mää (1). Itse asiassa tänään mää sitä pohdinkin, kun se eilen sano, että hän ei niinku kaikesta puhu, kun se käy niissä omista keskusteluissaan, kesätauon jälkeen.

Kun vaimo vastasi terapeutin kysymykseen lasten reagoimisesta vanhempien suhteen paranemiseen, hän kuvasi näkevänsä lapsissa ”samaa vapautuneisuutta” kuin vanhemmissa ja hän ”luki” lapsista myös vanhempien avoimesti näyttämää hyvää oloa. Pojan hän oli havainnut ”uskaltavan” olla ”taas niinku pikku poika”, ”paljon semmonen niinko vapautuneempi” (38). Myös tyttäressä vaimo ounasteli vapautuneisuutta (”että sama T:ssäkin, että on niin kun”, 40). Tytär oli juuri kuitenkin kertonut, että hän ei puhunut vanhemmille kaikista asioistaan, vaan kävi niitä läpi omissa, loman jälkeen uudelleen käynnistyneessä terapiassaan.

Kuten miehen, niin ikään vaimon puheenvuorosta heijastui puolisoitten välinen lähentyminen sekä lisäksi selkeä perheen vuorovaikutuspositioiden muuttuminen. Repliikissä ”mistä se ei meillekään puhu” puoliset olivat nyt ”me” sen sijaan, että aiemmin tässä positiossa oli ollut tytär sekä isänsä että etenkin äitinsä kanssa. Sama repliikki esitti myös kuuntelijan position päinvas- taisena kuin pariterapiakeskustelujen alussa. Repliikeissä ”se ei meillekään puhu”, ”että ei niinku kaikesta puhu, kun se käy niissä omista keskusteluissaan” vanhemmat olivat nyt kuuntelijan positiossa, kun aiemmin vanhemmat olivat kertoneet puhuvansa asioistaan ja ongelmistaan tyttärelle.

Vaikka edellä olevat repliikit esittivätkin vanhemmat kuuntelijoiksi, ei silti voida päätellä, oliko vuorovaikutussuhde tyttären ja vanhempien välillä muut-

tunut niin paljoa, että vanhemmat tosiasiallisesti olisivat tarvittaessa pystyneet kuuntelemaan tyttärtä ja olemaan tälle riittävässä määrin tukena. Siksi tyttären terapian jatkuminen oli ensiarvoisen tärkeää. Sekä vanhempien että tyttären itsensä täyttämät SDQ-seuranta-arvioinnit osoittivat tyttären hyvinvoinnin parantuneen, mutta hänellä olevan edelleen emotionaalisia ongelmia. Pojan osalta SDQ-seuranta-arvioinnit osoittivat hänet hyvinvoivaksi.

Joka tapauksessa viimeksi kuvatun keskustelun perusteella oli ilmeistä, että tyttären huolen kantajan positio oli poissa. Terapian ohella, tyttären position muutos oli epäilemättä omiaan edelleen vahvistamaan sekä tyttären kuntoutumista että perheen vuorovaikutusmallien muutosta. Toinen selkeä muutos käydyn keskustelun perusteella oli puolisoitten suhteen parantuminen ja lähentyminen. Mies oli luopunut avioeroaikeistaan ja puolisoille oli syntynyt luottamusta kykyynsä hoitaa keskinäistä suhdettaan.

Tarkasteltaessa tapauksen 1 vuorovaikutuksen muutosprosessia voidaan päätellä, että pariterapiassa käydyillä keskusteluilla oli vaikutusta perheen vuorovaikutussuhteissa tapahtuneisiin myönteisiin muutoksiin sekä puolisoitten että lasten osalta. Pariterapiakeskustelujen alussa perheen tytär profiloitui perheen vuorovaikutuskentässä huolenkantajan ja sovittelijan positioon. Jo se, että terapeutti kyseli perheen lasten ja vanhempien välisistä suhteista, sai vanhemmat arvioimaan omaa toimintatapaansa vuorovaikutussuhteissa.

Interventio, jossa sukupuoliyhteyden avulla tarkasteltiin puolisoitten lapsuudenperheiden vuorovaikutussuhteita, avasi osaltaan sekä vanhempien että terapeutin ymmärrystä puolisoitten parisuhdemalleista ja vuorovaikutussuhteista lapsiinsa. Näkemyksen syventymisen voidaan tulkita oleellisesti vahvistaneen vanhempien motivaatiota muuttaa vuorovaikutustaan tyttären kanssa. Pariterapiakeskusteluissa muutoksen edistäminen edellytti terapeutilta tasapainottelua, tarkkaa havainnointia ja hienotunteisuutta. Terapeutin keskittyminen asiakkaiden vahvuuksiin ja myönteinen palaute tukivat selkeästi muutosta. Keskustelun myönteinen sävy vahvisti asiakkaissa luottamuksen ja turvallisuuden tunnetta sekä kokemusta hyväksytyksi tulemisesta. Sitä kautta asiakkaat alkoivat ratkoa ongelmiaan oma-aloitteisesti ja olivat siinä aktiivisia toimijoita.

4.2.4.4 Kun muutosta ei synny

Tapaus 3/1: 28 – 37.

28. Te: Ja te sitten niinku sen (poliisin ilmoitettua tyttären itsemurhayrityksestä) seurauksena lähitte kriisiapuun?
29. V: No siitä joo, taikka ensimmäinen reaktio oli, että mää tuumasin hänelle (miehelle), että oisko aika lähteä jonnekin? Niin hän tuumas mulle, että ainut mistä hän niinku keskustelee mun kans on avioero.
30. Te: Yhm joo, no mites te sitte sinne kriisiapuun päädyitte?
31. M: No sitte mää olin niinku siinä, et no mää sitte pakkaan kassini ja lähen, niin loppupeleissä sitten päädyttiin sinne kriisiapuun kumminki.
32. Te: Joo, sääkö (vaimo) siitä otit selvää?
33. V: Joo, mää olin yhteyksissä.
34. Te: Ja sait M:n sinne mukkaan ja?
35. V: Nii.

36. Te: (2) ja sieltä sitte he
37. V: [Ohjas] tänne.

Tapauksessa 3 toinen perheen tyttäristä profiloitui tapausten 1 ja 6 tyttärien tapaan sovittelijan ja huolenkantajan rooliin (vanhempien arvio ”pätee jonkin verran”). Pariterapiakeskustelujen perusteella muutosta vuorovaikutuksessa ei voitu havaita. Puolisot oli ohjattu pariterapiaan kriisiavusta, jonne he olivat päätyneet poliisin ilmoitettua tyttären itsemurhayrityksestä.

Vanhemmille tyttären itsemurhayritys oli yllätys. Vaimon kertoman mukaan tytär ei itsekään ymmärtänyt miksi oli itsemurhaa yrittänyt (”ei oikeen niinku itekkää ymmärtäny, että miks hän tämmöstä oli niinku menny tekemään. Koskaan ennen ei oo mitään alkoholia ottanu ja ja ja juteltiin ja sitte ja sano, että kun on koulupaineet ja kaikki niin ollu, että emmä tiä osaako se sitte satapro-senttisesti sitä vielääkään sanoo et miksi”, 23). Puolisoilla oli ollut jo vuosia jatkuvaa riitaa, ja riitelyn yhteydessä uhkailua sekä avioerolla että itsemurhalla myös lasten kuullen. Muutamaa viikkoa ennen tyttären itsemurhayritystä vaimo oli perunut tekemänsä sopimuksen vuokra-asuntoon muuttamisesta. Oman asunnon hankkimisyrityksiä vaimolla oli ollut viime vuosien aikana useita, mutta perheen liikeyritys teki vaimon mukaan pois muuttamisen vaikeaksi. Mies kertoi, että tyttären itsemurhayrityksen seurauksena hän oli päättänyt lopettaa yrityksen, myydä perheen asunnon ja muuttaa tuntemattomaan paikkaan.

Tapaus 3/1: 233 – 252.

233. Te: No mitä sää sitte muuten tästä M:n suunnitelmasta, että sää ymmärrät että, M haluaa yrityksen lopettaa, mutta sitte, miltäs tää loppu sitte (”maan ääriin muuttaminen”)?
234. V: [No] kyllä mun mielestä, että se, että lapsethan on yhteisiä ja vastuu niistä on kummallakin (2), että jos toinen tykkää, että hän häviää näin, että se on hänen, että mutta suhteet niihin lapsiin kuitenkin (2). Enhän mä voi pakottaa.
235. Te: Niin, että sää toivosit, että M isän
236. V: [Isän! (syyttävästi)](2).
237. Te: Tehtävät hoitais ja siinä ois tukena lasten
238. V: [Kyllä, kyllä, kyllä] lapset tarvii vanhempia!
239. Te: No mitä sää tuohon?
240. M: No moon pitemmän aikaa, mitä moon seurannu sillain, niin mä oon huomannu, että mä oon niinku sivustaseurailija pitkän aikaa.
241. V: [No] sää paljon vetäydyt siihen omaan kuoreesi (3).
242. Te: Joo, mutta miten sää sen koet, että sivustaseuraja? Että tuntuuko sinusta, että sinulla ei oo sananvaltaa sitte lasten
243. M: [No] tavallaan, niinku tavallaan sillain, niinku äiti niijen kans puhuu, niinku paljo. Niinku pitääki, ei siinä mittään. Mutta tuntuu, että niillä ei asioita mulle oo mittään, niin en minä mee sillon. Varsinki niinku sillon, kun niillä on hankaluuksia koulussa tai sillon, tai, niin en minä niitä mee häiritteen sen takia.
244. Te: Niin, että sinä et kysele niitä kouluasioita tai?
245. M: [En], en.
246. Te. Entä, jos sää kyselisit, mitähän sillon tapahtus?
247. M:[No] sitä ei tiä.
248. Te: No sää et oo kokkeillu sitä?
249. M: En, en, en minä. Parempi kun en, en oo kokkeillu. Tuntuu paremmalta sil-lain.
250. Te: Miksi se tuntuu paremmalta?

251. M: Tota mää ainaki oon ottanu sen periaatteen, että jos haluaa, sillan saa puhua, mutta ei sitä väkisin. Ei tarvi mennä niinku lypsämään eli jos niillä on asioita niin tulkoot puhumaan. Mutta ei, että mää menisin, että no mitä nää sillä välitunnilla teit? No miten sää sillä välitunnilla niin päin olit (ilveillen)? Niin minusta se on ihan (tuhattaa halveksivasti).
252. Te: No kerrotko sää lapsille omista?

Vaikka yllä olevan tekstinäytteen puheenvuoroissa 234, 236 ja 238 vaimo osoitti ymmärtävänsä lapsille olevan tärkeää säilyttää suhteet molempiin vanhempiin, tässä yhteydessä vaimo käytti puhetta lapsista ennen kaikkea välineenä miehen syyttämiseksi. Voidaan myös nähdä, että terapeutin puheenvuoro 237 johdatteli vaimoa repliikissä 238 korostamaan lasten tarvitsevan vanhempia. Puheenvuorossa 240 voidaan havaita miehen puolustautuvan vaimon syyttävää sävyä kohtaan kertomalla olleensa lasten asioissa pitkän aikaa sivustaseurailijan roolissa. Terapeutin kysymykset siitä johtivat miehen kertomaan haluttomuudesta puuttua lasten kouluasioihin. Miehen puheenvuoron 251 kommentti koulun välitunneista viittasi siihen, että perheen pojalla ja vanhimmalla, juuri kotoa muuttaneella tyttärellä, oli monenlaisia vaikeuksia kouluun liittyvissä asioissa.

Terapeutin kysyttyä, puhuiko mies lapsille omista asioistaan (252), keskustelussa ilmeni, että molemmat vanhemmat puhuivat ongelmistaan lapsille. Lapset olivat paikalla myös vanhempien keskinäisten ongelmien selvittelyn aikana. Lisäksi vanhemmat tukeutuivat lapsiin ja käyttivät heitä apuna perheen yrityksen asioiden hoitamisessa. Molemmat kotona asuvat, vielä peruskoulua käyvät tytär ja poika tekivät perheen yrityksen töitä päivittäin kouluajan ulkopuolella. Vanhemmat kertoivat lasten tuntevan vastuunsa ja ymmärtävän vanhempien tarvitsevan tukea raskaan työtaakan kantamisessa. Kumpikin vanhempi ilmaisi tyytyväisyyttä ja ylpeyttä lastensa osaamisesta ja työteliäisyydestä yrityksen töissä. Keskustelu loi kuvaa myös siitä, että lapset itsekin olivat ylpeitä osaamisestaan.

Seuraava puolisoitten riitelyä koskevasta keskustelusta poimittu tekstinäyte selittää hyvin sen, että myöskään vaimolla, joka jo kaksi vuotta aikaisemmin oli ollut pitkään sairauslomalla loppuun palamisen vuoksi, ei edelleenkään ollut resursseja lasten tarpeiden huomioimiseen:

Tapaus 3/1: 333 – 341.

333. M: [No] syytetään toinen toisiaan, et kakshan pittää olla aina. Ei siitä tuu muuten kunnon tappelua millonkaa (kynnisesti).
334. Te: No mistä sinä syytät vaimoa?
335. M: No mää en oikeestaan muusta syytä sitä kun, että tuota oikeestaan muusta, kun siitä, kun siitä kielteisestä kannasta, että kun minä jouvun näitä tekemään.
336. Te: Niin, että kun sinä jouvut tekkeen investointeja ja
337. M: [Kyllä].
338. Te: Niin vaimo sitte on jotenkin kielteinen
339. M: [Kyllä].
340. Te: Joo(3). Mitä sää haluat tuohon sanoo, että
341. V: [No] kyllä mää oisin, myönnän, että mutta kun kaikki johtuu siitä, että mää teen 365 päivää vuojessa. Se on kuustoist tuntia se mun työpäivä se harvon jää sen alle, et mää kuuelta alotan ja ilta kymmeneen, että on se sitte talvi tai kesä, niin mun työpäivä on tuota harvon sen lyhkäsempi ja ja kyllähän se niinkun välillä, välillä tuntuu pahalle, että toisella on vara oottaa valmista ja niinku maata

sohvalla ja mää teen sen kaiken yksin (2). Sisällä ei tapahu yhtään mitään, jos mää en tee tai lapset.

Puolisoiden lapsuudenperheitä tarkasteltaessa kävi ilmi, että miehen suvussa yrittäjyyttä oli ollut jo useammassa sukupolvessa, ja myös miehen lapsuudenperheessä oli lasten työpanosta yrityksessä pidetty itsestään selvänä. Miehen isä oli kuollut varhain, jolloin vastuu perheen yrityksen pyörittämisestä oli langennut miehelle tämän ollessa vasta murrosikäinen.

Kaiken kaikkiaan puolisot kävivät vastaanotolla harvakseltaan vain kolme kertaa, sillä työsasiat asettivat esteitä käynneille. Keskustelujen aikana ei terapeutin yrityksistä huolimatta syntynyt dialogia, jonka perusteella voitaisiin päätellä perheen vuorovaikutussuhteissa tapahtuneen muutoksia. Keskusteluissa oli myös vaikea tavoittaa sitä, miten vanhemmat tosi asiassa kokivat tyttären itsemurhayrityksen. Hyvä asia oli, että käyntien päättyessä tytär oli siirtynyt opiskelemaan sisäoppilaitokseen ja oli vanhempien mielestä hyvinvoiva ja tilanteeseensa tyytyväinen. Samaa osoitti myös äidin täyttämä SDQ-seuranta-arviointi sekä tyttären täyttämä itsearviointi.

Äidin pojastaan täyttämä arviointi osoitti myös pojan hyvinvoivaksi, sen sijaan poika itse oli arvioinut itsellään olevan vakavia kaveriongelmia. Jonkin aikaa käyntien lopettamisen jälkeen puolisot hakeutuivat uudelleen perheneuvonnan vastaanotolle perheen pojan alettua oireilla vakavasti. Pojan vakavan oireilun alkaminen sisaren muutettua pois kotoa vahvistaa tämän tutkimuksen tulosta siitä, että lapsen huolenkantajan ja sovittelijan positio palvelee moniulotteisesti perheen koko vuorovaikutuskenttää: se toimii apuna vanhempien parisuhdemäärittelyissä ja antaa myös sisarussysteemin muille osapuolille mahdollisuuden olla vetäytyjän positiossa vanhempien ristiriitojen suhteen.

4.2.4.5 Yhteenvedo pariterapiakeskustelujen perusteella havaituista muutoksista lasten ja vanhempien välisissä vuorovaikutussuhteissa

Neljäs pariterapiatutkimuksen tutkimuskysymys oli ”Millaisia muutoksia pariterapiakeskustelujen perusteella oli havaittavissa lasten ja vanhempien välisissä vuorovaikutussuhteissa?”. Vaikka pariterapia-aineiston asiakkaitten tilanteet olivat hyvin erilaisia ja niihin löydetyt ratkaisut yksilöllisiä, voidaan pariterapiakeskusteluaineiston vuorovaikutuksen muutosprosessien tarkastelusta päätellä, että pariterapiassa käydyillä keskusteluilla oli vaikutusta perheiden vuorovaikutussuhteissa tapahtuneisiin myönteisiin muutoksiin sekä puolisoiden että lasten osalta. Jo se, että terapeutti kyseli perheen lasten ja vanhempien välisistä suhteista, sai vanhemmat arvioimaan omaa tapaansa toimia vuorovaikutussuhteissaan.

Interventio, jossa sukupuutyöskentelyn avulla tarkasteltiin puolisoiden lapsuudenperheiden vuorovaikutussuhteita, avasi osaltaan sekä vanhempien omaa että terapeutin ymmärrystä puolisoiden parisuhdemalleista ja vuorovaikutussuhteista lapsiin. Sen voi tulkita vahvistaneen vanhempien motivaatiota edistää muutosta perheen vuorovaikutussuhteissa. Vaikka moni vanhemmista tiedosti toistavansa lapsuuden käyttäytymismalleja, he eivät ennen paritera-

piakäyntejä olleet pystyneet muuttamaan toimintatapaansa. Erityisen tärkeä tulos on, että pariterapiakeskustelujen perusteella joidenkin lasten selkeästi kuormittavat huolenkantajan ja sovittelijan positiot olivat hävinneet. Tuloksen merkittävyys korostuu sen tutkimustuloksen valossa, että kyseiset positiot palvelevat moniulotteisesti perheen koko vuorovaikutuskenttää: ne ovat lapselle palkitsevia, ne auttavat vanhempia parisuhdemäärittelyissä, ja ne antavat sisaruksille mahdollisuuden jäädä vetäytyjän positioon.

Yhden perheen vuorovaikutussuhteet eivät pariterapiakeskustelujen perusteella olleet muuttuneet. Puolisot käyttivät keskusteluja toistensa syyttelyyn eivätkä pitkäaikaisen ja jatkuvan kuormittumisen seurauksena, terapeutin yrityksistä huolimatta, päässeet dialogiin, joka olisi synnyttänyt tilanteeseen uusia näkökulmia tai rakentavia ratkaisuja. Puolisoiden lapsuuden vuorovaikutusmallien tarkastelu avasi terapeutin ymmärrystä perheen vuorovaikutuksesta, mutta puolisoissa selkeästi toistuva vuorovaikutusmalli herätti ihailua. Myönteisen muutoksen perheen vakavasti oireilevalle tyttärelle toi se, että hän muutti pois kotoa. Tämän jälkeen perheen poika alkoi oireilla vakavasti.

Muutoksen edistäminen pariterapiakeskusteluissa vaatii terapeutilta tasapainottelua, tarkkaa havainnointia ja hienotunteisuutta. Terapeutin keskittyminen asiakkaiden vahvuuksiin ja myönteinen palaute tukivat selkeästi muutosta. Keskustelun myönteinen sävy vahvisti asiakkaissa luottamuksen ja turvallisuuden tunnetta sekä kokemusta hyväksytyksi tulemisesta. Sitä kautta asiakkaat alkoivat etsiä ongelmiinsa ratkaisuja omatoimisesti ja ottivat siinä aktiivisen toimijan roolin.

Tilanteessa, jossa muutosta ei syntynyt, jää pohdittavaksi, olisiko terapeutti voinut edistää muutosta toimimalla toisin: millaisin kysymyksiin tai interventiin perhettä olisi voinut auttaa?

5 POHDINTA

Tutkimuksen tavoitteena oli selvittää, miten perheasiain neuvottelukeskukseen parisuhdeongelmien vuoksi hakeutuvien puolisoitten lapset voivat ja millaiset seikat lisäävät ja heikentävät lasten psyykkistä hyvinvointia vanhempien parisuhdeongelmien aikana. Näin haluttiin löytää keinoja, miten vanhemmat itse ja parisuhdetyötä eri sektoreilla tekevät työntekijät yhdessä vanhempien kanssa voivat edistää lasten psyykkistä hyvinvointia, ennalta ehkäistä lasten ongelmien syntymistä ja korjata lapsille jo syntyneitä ongelmia.

5.1 Lasten psyykinen hyvinvointi perheissä, joissa vanhemmillä oli parisuhdeongelmia tai erotilanne

Tarkasteltaessa lasten psyykkistä hyvinvointia kaikkien vanhempien (N = 167) arviointien perusteella (SDQ), kävi ilmi, että arvioituista 207 lapsesta hieman yli puolella (56,0 %) oli jonkinasteista psyykkistä oireilua, vakavaksi luokiteltavia oireita oli 72 lapsella (34,8 %) ja lieväksi luokiteltavia 46 lapsella (22,2 %). 89 lapsella (43,0 %) ei ollut vanhempien arvioinnin perusteella ollenkaan oireita.

Äitien (N = 102) arvioinnin perusteella luokitelluista lasten oireista (emotionaaliset ongelmat, käyttäytymisongelmat, ylivilkkaus, vertaissuhdeongelmat, prososiaalisuuden määrä) lapsilla (N = 201) oli eniten käyttäytymisongelmia sekä lieviksi että vakaviksi arvioituna. Seuraavaksi eniten oli vertaissuhdeongelmia ja heikkoa prososiaalisuutta.

Lasten oireilua perheittäin tarkasteltaessa havaittiin, että tutkituista 106 perheestä 76:ssä (71,7 %) oli lapsilla psyykkistä oireilua. Lievää oireilua oli 25 perheessä (23,6 %) ja vakavaa oireilua 51 perheessä (48,1 %). Huomionarvoinen havainto oli, että jos perheessä lapsilla oli vakavaa oireilua, sitä oli usein vain yhdellä lapsella (76,5 %). 28,3 prosentissa kaikista tutkituista perheistä ei lapsilla vanhempien arvioinnin perusteella ollut lainkaan oireilua vanhempien risti-riidoista huolimatta.

Edellä olevat luvut vahvistavat aiempaa tutkimustietoa siitä, että vanhempien parisuhdeongelmat uhkaavat lasten psyykkistä hyvinvointia (esim. Cui ym., 2005; O'Leary & Vidair 2005; Parke, 2004; Salo, 2007). Tämä merkitsee sitä, että tehtäessä työtä parisuhdeongelmien parissa on ensiarvoisen tärkeää kiinnittää huomiota myös perheen lasten tilanteeseen.

5.2 Vanhempien riitelyn vaikutus lapsiin

On selvää, että kysymyksiin siitä, miksi toiset lapset näyttävät voivan hyvin, ja miksi toiset lapset oireilevat jopa vakavasti, ja mikä saa vakavan oireilun useimmiten ilmenemään vain yhdellä perheen lapsista, ei voida antaa yksiselitteisiä vastauksia. Lapsen psyykkistä hyvinvointia säätelevät usein monenlaiset kumuloituvat riskitekijät (Friedman & Chase-Lansdale, 2002; Rutter, 1985; Rutter ym., 1986; Sameroff ym., 1987).

Koska tässä tutkimuksessa keskityttiin siihen, mitä vanhemmat itse ja työntekijät yhdessä vanhempien kanssa voivat tehdä lasten tilanteen hyväksi, tutkimuksen fokus pidettiin perheen vuorovaikutussuhteissa ja tiedot lapsista ja heidän psyykkisestä hyvinvoinnistaan perustuivat vanhempien antamiin tietoihin ja arviointeihin.

Kyselytutkimuksen tulokset osoittivat vanhempien riitelyn lasten läsnä ollessa ja perheväkivallan keskeisiksi lasten oireilua selittäviksi tekijöiksi perheissä, joissa vanhemmilla oli parisuhdeongelmia. Äitien havaintojen osalta nämä tekijät olivat yhteydessä lasten käyttäytymisongelmiin, joita oli sitä enemmän mitä nuorempia lapsia perheissä oli. Isien havaintojen perusteella lapsilla oli selkeää sosiaalisten taitojen vähenemistä (vertaissuhdeongelmat, prososiaalisuuden väheneminen) niissä perheissä, joissa riideltiin lasten läsnä ollessa tai joissa oli perheväkivaltaa.

Työntekijät ja useimmiten myös vanhemmat ymmärtävät perheväkivallan ilmentymisen vaativan ripeitä ja selkeitä toimenpiteitä ja olevan aina myös lastensuojelukysymys. Sen sijaan riitelyä lasten läsnä ollessa pidetään monesti itsestään selvänä ja luonnollisena asiana. Tämän tutkimuksen tulosten perusteella näyttää kuitenkin siltä, että vanhempien kannattaa suojata lapsiaan riitelyltään. Tulokset riitelyn vaikutuksista lapsiin ovat siten tärkeitä nimenomaan lasten ongelmia ennaltaehkäisevästä näkökulmasta.

Lisensiaatintutkimuksessa (Salo, 2007), jonka aineistoa tässä tutkimuksessa on laajennettu, kävi ilmi, että niissä perheissä, joissa vanhemmat olivat yhteisestä sopimuksesta päättäneet olla riitelemättä lasten kuullen, lapset eivät vanhempien arvioinnin perusteella oireilleet. Myös Emery (1982) painotti, että vaikka monet vanhempien ja lasten välisten ongelmien yhteyksiä selittävät hypoteesit jäivät hänen tutkimuksessaan avoimiksi, yhden varman päätelmän saattoi tehdä: on tehtävä kaikki voitava, jotta vanhemmat ymmärtäisivät olla riitelemättä lasten läsnä ollessa. Samoin Sandberg ja Rutter (2002) kehottivat valistamaan vanhempia siitä, että riitely lisää lasten käyttäytymis- ja sopeutu-

misongelmia, ja opastamaan vanhempia suojelemaan lapsia ristiriidoiltaan ja stressaavilta elämäntapahtumilta lasten ongelmien ennaltaehkäisemiseksi.

5.3 Lasten hyvinvointi ja lasten reagoitavat vanhempien ongelmiin

Koska tämän tutkimuksen riitelyä koskevat tulokset koskivat pelkästään kysymystä, riitelevätkö vanhemmat ja kuinka usein lasten läsnä ollessa, tarkastelua päätettiin laajentaa: miten lasten eri tavat reagoida vanhempiensa ristiriitoihin ovat yhteydessä lasten psyykkiseen hyvinvointiin. Pariskuntien kanssa käytävissä keskusteluissa tyypillisimmiksi lasten reaktioiksi nousivat seuraavat: lapsi kantaa huolta vanhempien välisistä ongelmista, lapsi toimii sovittelijana vanhempien ristiriitatilanteissa, lapsi on jommankumman vanhemman puolella näiden riidellessä ja lapsi vetäytyy omiin oloihinsa vanhempien riidellessä.

Kun tutkittiin äitien havaintoja lastensa tavasta reagoida vanhempien ongelmiin, kävi ilmi, että huolen kantaminen vanhempien ristiriidoista oli yhteydessä sekä lapsen prososiaalisuuteen että emotionaalisiin ongelmiin. Tuloksen perusteella näyttää siltä, että juuri perheen prososiaaliset lapset ovat niitä, joilla on taipumus kantaa huolta vanhempien ongelmista, ja se kuormittaa heitä psyykkisesti. Myös se, että lapsi on jommankumman vanhemman puolella näiden riidellessä, oli yhteydessä lapsen emotionaalisiin ongelmiin. Näin ollen sekään, että lapsi syystä tai toisesta ottaa selkeästi kantaa toisen vanhemman puolesta, ei tämän tutkimustuloksen perusteella helpota lapsen oloa, vaan on lapselle psyykkisesti kuormittavaa. Lapsen jommankumman vanhemman puolella olo ei ollut yhteydessä prososiaalisuuteen.

Nämä tutkimustulokset tukevat monien tutkijoiden havaintoja siitä, että ristiriitainen parisuhde johtaa vanhempien ja lasten vääristyneisiin vuorovaikutussuhteisiin ja liittoutumiin (Piha, 1999; Richmond & Stocker, 2003; Varilo ym., 1999). Tutkimustuloksia lasten tavoista reagoida vanhempiensa välisiin ongelmiin voidaan pitää merkittävänä lasten ongelmien ennaltaehkäisyn kannalta. Jo Minuchin ja Fichman (1981) painottivat, että perheongelmissa lapsi olisi tärkeää vapauttaa mahdollisesta taakan kantajan roolistaan. Tämän tutkimuksen tulosten perusteella vanhempien on ensinnäkin hyvä kiinnittää keskinäisissä kriisitilanteissaan huomiota juuri muita perheenjäseniä huomioiviin prososiaalsiin lapsiin, tukea heidän turvallisuudentunnettaan ja vapauttaa heitä huolen kantamisesta. Nimenomaan emotionaalisen turvallisuuden tunne on tärkein tekijä, joka säätelee lapsessa herääviä tunteita ja reaktioita vanhempien välisiin konflikteihin (Davies & Cummings, 1994).

Toiseksi vanhempien tulisi pyrkiä välttämään sitä, että kukaan lapsista syystä taikka toisesta asettuisi jommankumman vanhemman puolelle heidän ristiriidoissaan. Vanhempien kanssa keskusteltaessa tulee usein esille, että heiltä vaatii suurta ponnistusta olla puhumatta varsinkin perheen isompia lapsia puolelleen.

On ymmärrettävää, että silloin, kun parisuhteessa on vaikeaa ja vanhempien psyykkiset voimavarat ovat vähissä, vanhemmille on erityisen haasteellinen tehtävä olla ottamatta lapsia mukaan ristiriitoihinsa tai olla riitelemättä lasten kuullen. Tämä ei merkitse sitä, että vanhempien olisi kokonaan vaiettava ongelmistaan, jos ne joka tapauksessa ovat jollain lailla lasten nähtävissä. Jos vanhempien ongelmat ovat sävyttämässä perheen ilmapiiriä tai vuorovaikutusta, niistä on hyvä puhua lapsille, mutta niin, että lasten ikä otetaan huomioon ja heille kerrotaan, että vanhemmat selvittävät ongelmansa keskenään tai hakevat apua muilta aikuisilta. Avoimuus ja se, että aikuinen pyrkii pysymään vuorovaikutuksessa lasten läsnä ollessa aikuisena, lisää lasten turvallisuuden tunnetta ja vapauttaa heitä kantamasta huolta tilanteesta.

Edellä olevaa pohdintaan liittyy myös tämän tutkimuksen havainto, että vetäytyminen lapsen reagoititapana ei ollut merkittävästi yhteydessä lasten psyykkiseen oireiluun. Tämän perusteella voidaan ainakin olettaa, että lapsilla, jotka jättäytyvät vanhempiensa riitojen ulkopuolelle, säilyy turvallisuudentunne, ja he voivat pysyä psyykkisesti hyvinvoivina vanhempien välien tulehtuneisuudesta huolimatta. Tuloksesta on tärkeä tiedottaa vanhemmille myös erotilanteiden yhteydessä ja tueksi eron jälkeiseen vanhemmuuteen, jotta vanhemmat voivat yrittää toimia niin, että perheen kaikki lapset asemoituisivat vanhempien ristiriitojen ulkopuolelle.

5.4 Kasvatustyylien yhteys lasten psyykkiseen hyvinvointiin

Sekä lämpimyden että behavioraalisen kontrollin voidaan tämän tutkimuksen mukaan katsoa olevan tunnusomaista hyvälle vanhemmuudelle. Niissä perheissä, joissa äideillä oli lämmin kasvatustyyli, lasten prososiaalisuuden määrä oli korkea. Vanhempien kiintymyksen ja vuorovaikutuksen lämpimyden on aiemminkin ajateltu edistävän lasten sopeutumista (Gray & Steinberg, 1999) ja heijastuvan positiivisesti lapsen vanhemman vastaanottavaisuuden, osallistumisen ja lapsen tukemisen kautta (Galambos ym., 2003).

Lasten prososiaalisuuden määrä oli suuri myös niissä perheissä, joissa isien kasvatustyyliin oli paljon behavioraalista kontrollia. Tutkimustulos tukee aiempien tutkijoiden havaintoja behavioraalisen kontrollin myönteisistä yhteyksistä lasten käyttäytymiseen. On todettu, että vahva behavioraalinen kontrolli vähentää lasten ja nuorten epäsosiaalista käyttäytymistä ja sopeutumiso ongelmia (Barber, 1996; Barber & Olsen, 1997; Eccles ym., 1997; Pettit ym., 2001), ja edistää käyttäytymisen itsehallintaa ja mukautumista sääntöihin (Metsäpelto & Pulkkinen, 2004; Pulkkinen, 1994).

On todennäköistä, että lämpimyyttä ja behavioraalista kontrollia kasvatustyyliin edustavat vanhemmat käyttäytyvät itse prososiaalisesti, mikä sitten näkyy myös lasten prososiaalisuutena.

Aineiston perheiden kasvatustyylien (lämpimyyden, behavioraalinen kontrolli, psykologinen kontrolli) esiintyvyyttä verrattiin myös normiaineistoon. Äitien kasvatustyylin lämpimyyden ei ollut tilastollisesti merkittävästi vähäisem-

pää kuin normiaineistossa. Myöskään psykologinen kontrolli, joka ilmenee syyllisyyttä ja ahdistuneisuutta herättävinä kasvatuskäytäntöinä, ei ollut äideillä korkeampi kuin normiaineistossa. Tämän tutkimuksen tulokset eivät siten tue Kerigin ym. (1993) havaintoja siitä, että parisuhdevaikeuksissa olevat äidit olisivat vähemmän lämpimiä ja empaattisia lapsiaan kohtaan tai käyttäisivät enemmän syyllisyyttä ja ahdistusta herättäviä kasvatustenettelyjä kuin parisuhteeseen tyytyväiset äidit. Sen sijaan tulokset osoittavat, että vanhempien lämpimyys lapsia kohtaan voi säilyä vanhempien välisistä ongelmista huolimatta. Myös Metsäpelto ja Pulkkinen (2004) tutkimuksessaan havaitsivat, että äideillä ja isillä voi olla emotionaalisesti lämmin ja läheinen suhde lapsiinsa parisuhdeongelmista huolimatta.

Tämän tutkimusaineiston ainoa poikkeus kasvatustyyliissä normiaineistoon verrattuna oli isien psykologisen kontrollin määrä, joka osoittautui tilastollisesti merkitsevästi korkeammaksi kuin normiaineistossa. Tulosta voidaan selittää kahdesta näkökulmasta. Yhtäältä voidaan ajatella, että parisuhdeongelmat heikentävät isien psyykkistä hyvinvointia, mikä puolestaan johtaa psykologisen kontrollin lisääntymiseen. Toisaalta voidaan ajatella, että alun perin psykologisesti kontrolloivat isät ajautuvat kasvatustyyliiltään toisenlaisia isiä helpommin ristiriitoihin ympäristönsä ja puolisonsa kanssa.

5.5 Kasvatustyylien ja lasten reagoititapojen yhdysvaikutukset lasten psyykkiseen hyvinvointiin

Koska perheenjäsenten vuorovaikutusta säätelevät tekijät ovat usein monimutkaisella tavalla yhteydessä keskenään (Friedman & Chase-Lansdale, 2002; Kerig, 1993), haluttiin vielä selvittää, missä määrin lasten tapa reagoida vanhempiensa välisiin ongelmiin sekä vanhempien kasvatustyyli yhdessä selittävät lasten psyykkistä hyvinvointia. Tähän tarkasteluun voitiin ottaa mukaan vain äitien havainnot, koska isien havaintoja lasten reagoititavoista oli liian vähän.

Perheissä, joissa äidin kasvatustyyliissä oli paljon lämpöä, sekä lapsen huolen kantaminen vanhempien ongelmista että sovittelijan rooli olivat yhteydessä erityisen selkeästi lapsen prososiaaliseen käyttäytymiseen. Vastaavaa yhteyttä ei havaittu äidin lämmön ollessa vähäistä. Tämä tukee jo aiemmin esitettyä oletusta siitä, että äidin lämpimyys kasvatustyyliissä, jonka Galambos ym. (2003) totesivat näkyvän vanhemman kykynä olla vuorovaikutuksessa lapsensa kanssa vastaanottavainen, osallistuva ja tukeva, tuottaa näitä kykyjä myös lapselle. Näyttää siltä, että äidin kasvatustyylin ollessa lämmin, myös lapsi reagoi vanhempien ongelmiin ottamalla niistä vastuuta yrittämällä toimia sovittelijana vanhempien välillä tai huolehtimalla vanhempien voinnista näiden ristiriitojen sävyttämässä perheen ilmapiirissä. Tämä oletamus tukee Dadds ym. (1999) havaintoa siitä, että vanhemmat ovat mallina lasten vuorovaikutussuhteissa, ja että vanhempien ongelmanratkaisutyyli toimii heidän lastensa ongelmanratkaisukeinojen mallina.

Mielenkiintoista on, että silloin kun äidin kasvatustyyli oli vähän lämpöä, lapsen huolen kantaminen reagointitapana vanhempien välisiin ongelmiin oli yhteydessä lapsen lisääntyneeseen ylivilkkauteen. Tätä yhteyttä voidaan tulkita niin, että lapsen jääminen ilman vastakaikua ja ymmärrystä huolestumiselle, äidin ollessa pikemminkin etäinen kuin lämmin, johtaa lapsen oireiluun ylivilkkaudella.

Kun lapsi reagoi vanhempien välisiin ongelmiin olemalla jommankumman vanhemman puolella, äidin kasvatustyylin runsas lämpimyys lisäsi lapsen emotionaalisia ongelmia. Sen sijaan, kun äidin kasvatustyyli oli vähän lämpöä, jommankumman vanhemman puolella ololla ei ollut yhteyttä lapsen emotionaalisiin ongelmiin. Voidaankin päätellä, että äidin ja lapsen välisessä lämpimässä suhteessa lapsi kärsii vanhempien välisistä ristiriidoista eniten, koska hän tällöin asettuu herkemmin vanhemman asemaan. Myös Darling ja Steinberg (1993) kasvatustyylitutkimuksessaan havaitsivat, että lämpimässä vanhempi-lapsi-suhteessa lapsi on herkempi ja avoimempi vanhemman viesteille ja näin ollen myös helpommin sosiaalistettavissa. Niin ikään lojaliteettiristiiriitä, johon lapsi joutuu ottaessaan kantaa jommankumman vanhemman puolesta näiden ristiriidoissa, voi olla yhtenä syynä siihen, että äidin ja lapsen välinen lämmin suhde ei tuolloin suojaa lasta ahdistuneisuudelta, vaan pikemminkin lisää sitä.

Myös lapsen sovittelijan rooli reagointitapana vanhempien ongelmiin lisäsi lapsen emotionaalisia ongelmia silloin, kun äidin kasvatustyyli oli paljon behavioraalista kontrollia. Behavioraalisen kontrollin ajatellaan tarkoittavan lapsen käyttäytymisen säätelyä asettamalla lapselle kypsyystason mukaisia vaatimuksia ja rajoja (Galambos ym., 2003), ja sen on katsottu edistävän käyttäytymisen itsehallintaa ja mukautumista sääntöihin (Metsäpelto & Pulkkinen, 2004; Pulkkinen, 1994). Yksi selitys tälle yhdysvaikutukselle voi olla, että lapsi seurailee vanhemman tapaa olla vuorovaikutuksessa lapsen kanssa ja yrittää itsekin käyttää samanlaisia keinoja vanhempien ongelmien ratkaisemiseksi. On selvää, että lapsen keinot vaikuttaa aikuisten ongelmiin ovat kuitenkin vähäiset, ja juuri tämä voi aiheuttaa lapselle emotionaalista ahdistuneisuutta.

Mielenkiintoinen seikka on myös se, että sovittelijan roolista seurasi lapselle emotionaalista ahdistuneisuutta vain silloin, kun äidin kasvatustyyli oli paljon behavioraalista kontrollia, ei silloin kun äidin behavioraalisen kontrollin määrä oli vähäinen. Tätä havaintoa voi selittää se, että lapselle, joka on oppinut tuntemaan äidin, joka asettaa rajoja ja korostaa hyvän käyttäytymisen tärkeyttä, on hämmäntävää huomata, että vanhempien välisissä konflikteissa nämä säännöt eivät pädekään.

Kun äidin kasvatustyyli oli paljon behavioraalista kontrollia, lapsen jommankumman vanhemman puolella olo näiden riidellessä oli yhteydessä lapsen lisääntyneeseen ylivilkkauteen. Vastaavaa yhteyttä ei ollut, kun äidin kasvatustyyli oli vähän behavioraalista kontrollia. Ensi näkemältä tämä tulos vaikuttaa olevan ristiriidassa sen käsityksen kanssa, että behavioraalinen kontrolli edistää tottelevaisuutta ja sääntöjen noudattamista (Metsäpelto & Pulkkinen, 2004; Pulkkinen, 1994). Selityksenä tutkimustulokselle voi kuitenkin olla,

että kun vanhemmilla on vaikeuksia parisuhteessaan, heidän erilaisuutensa lasten kasvattamisessa korostuu (Fincham ym., 1994; Erel & Burman, 1995; O'Leary & Vidair, 2005). Tällöin äidin behavioraalisen kontrollin selkeään säätelyyn tottuneelle lapselle kasvatuskäytäntöjen muuttuminen epäjohdonmukaiseksi ja ristiriitaiseksi, ja vanhempien lapsen puolelleen puhuminen, voi olla erittäin hämmentävää, ja se ilmentyy lapsen käyttäytymisessä ylivilkkautena.

Vetäytyminen lapsen reagoititapana vähensi merkittävästi ylivilkkautta, mikäli äidin kasvatustyyliä oli vähän behavioraalista kontrollia. Yksi mahdollinen selitys tälle yhdysvaikutukselle on, että kun äidin kasvatustyyliä on vähän behavioraalista kontrollia, äiti on passiivisempi erilaisissa vuorovaikutustilanteissa lapsensa kanssa kuin äiti, jonka kasvatustyyliä on paljon behavioraalista kontrollia. Tällöin lapsen vetäytyminen vanhempien ongelmista heijastelisi myös äidin käyttämää passiivista reagoititapaa. Vetäytyminen, joka oli selkeästi passiivisin lasten reagoititavoista vanhempien välisiin ongelmiin, saattaa sinällään kertoa myös lapsen temperamentista. Koska muita vetäytymisen ja äitien kasvatustyylien merkitseviä yhdysvaikutuksia ei tullut esille, voidaan päätellä, että kaikista reagoititavoista juuri vetäytyminen kuormitti lasta vähiten.

Tämä tutkimus ei varsinaisesti antanut vastausta siihen, mikä sai jotkut samankin perheen lapset vetäytymään vanhempien ongelmista ja toiset lapset taas ottamaan niissä aktiivisen roolin. Äitien kasvatustyyliä oli vain perheiden välistä vaihtelua, ja kasvatustyyli oli luonnollisesti samanlainen perheen kaikille lapsille. Yhteinen ympäristö voi eri tekijöistä johtuen muokata yksilöt erilaisiksi, kuten esimerkiksi niin sanotussa heuristisessa mallissa (Friedman & Chase-Landsdalen, 2002) todettiin.

Tämän tutkimuksen perusteella niissä perheissä, joissa äidin kasvatustyyli oli lämmin tai behavioraalisesti kontrolloiva, jotkut perheen lapsista reagoivat vanhempien ongelmiin aktiivisesti. Lasten aktiiviset reagoititavat olivat kuitenkin lapsille kuormittavampia kuin passiivinen vetäytyjän rooli, ja ne heikensivät lapsen psyykkistä hyvinvointia. Monissa tutkimuksissa lämpimyys ja behavioraalinen kontrolli on liitetty lasten ja nuorten psyykkiseen hyvinvointiin (Gray & Steinberg, 1999). Uudemmat tutkimustulokset vanhempien kasvatustyyleistä eivät kuitenkaan ole näin yksiselitteisiä (Aunola & Nurmi, 2004, 2006).

Myös tämän tutkimuksen tulokset parisuhdeongelmista kärsivien perheiden vuorovaikutuksesta todentavat eri tekijöiden yhteyksien monimutkaisuutta. Äitien kasvatustyyliä voidaan kuitenkin pitää yhtenä selityksenä siihen, miksi jotkut perheen lapsista valitsevat aktiivisen tavan reagoida vanhempien ongelmiin. Myös Byng-Hallin (1995) havaintojen mukaan perheen kiintymyssuhteet tarjoavat perustan, josta käsin on riittävän turvallista tutkia uusia käyttäytymismalleja ja olla vuorovaikutussuhteissa muihin ihmisiin. Perhe-elämässä tapahtuvan elämisen harjoittelun aikana lapsi tarkkailee ja opiskelee vanhempiensa vanhemmuutta (Byng-Hall, 1995), ja vanhemmista tulee malleja lasten vuorovaikutussuhteisiin ja niissä ongelmien ratkomiseen (Dadds, 1999).

Joka tapauksessa kyselytutkimuksen tulosten perusteella vanhempien olisi hyvä viestiä lapsille selkeästi, ettei ole lasten asia kantaa huolta, saatikka vali-

ta puolta tai yrittää ratkoa vanhempien välisiä ristiriitoja. Tämä näyttäisi olevan erityisen tärkeää silloin, kun äidillä on hyvä suhde lapsiinsa. Näin voitaneen estää lasten aktiivisia reagoititapoja voimistumasta tai kärjistymästä, tai jopa estää niitä syntymästä.

Oli valitettavaa, että aineistossa oli isien havaintoja reagoititavoista niin vähän, että ei päästy vertailemaan äitien ja isien havainnoista saatuja yhdysvaikutuksia, mikä olisi voinut antaa lisää tietoa. Olisi ollut myös tärkeää tutkia aineiston isien normiaineistoa voimakkaamman psykologisen kontrollin ja lasten reagoititapojen yhdysvaikutusta.

Kyselytutkimuksen havaintojen pohjalta tutkimusta laajennettiin vielä käytännön pariterapiatyöhön. Tavoitteena oli ennen kaikkea selvittää keinoja, joilla voi tukea vanhempien toimijuutta lasten tilanteen huomioon ottamiseksi parisuhdevaikeuksien keskellä.

5.6 Vanhemmuuskysymysten puheeksi ottamisen haasteet pariterapiassa

Kyselytutkimuksesta selvisi, että riitely lasten läsnä ollessa altistaa lapsia oleellisella tavalla parisuhdeongelmien aiheuttamille vaikeuksille. Sen vuoksi on entistä tärkeämpää selvittää, millä keinoin vanhemmuutta voi tukea käytännön pariterapiatyössä.

Vaikka Emery (1982) ja Sandberg ja Rutter (2002), kehottivat valistamaan vanhempia riitelyn haitallisista seuraamuksista lapsille, vanhemmuuden tukeminen pariterapiakontekstissa ei kuitenkaan ole yksioikoinen valistamiskysymys. Pariterapiatyötä tehdessä tulee hyvin pian tietoiseksi siitä, että terapeutti joutuu vanhemmuuskysymyksissä tasapainottelemaan niin, että työskentely säilyy terapeuttisena eikä liu'u vanhempien kasvattamiseksi parempaan vanhemmuuteen.

Vastattaessa tutkimuskysymykseen "Miten vanhemmat ja terapeutti käyttivät vanhemmuuskysymyksistä puhumista pariterapiakeskusteluissa?" kävi ilmi, että terapeutti ja vanhemmat puhuivat lapsista eri tarkoituksessa. Terapeutin lähtökohtana oli yleensä keskustelun herättämä huoli lasten hyvinvoinnista, kun taas puolisoilla lapsista puhumisen funktioksi osoittautui useimmiten sen käyttäminen parisuhdedynamiikkaan kuuluvissa kysymyksissä. Tämä piti yhtä pariskuntaa lukuun ottamatta paikkansa sekä silloin, kun puoliset itse tekivät aloitteen puhua lapsista, että myös silloin, kun aloite oli terapeutin.

Vaikka puolisoitten keskustelualoitteen syynä saattoi näyttää olevan halu puhua lasten hyvinvoinnista, liukui keskustelun fokus kuitenkin useimmiten parisuhteen vuorovaikutusta koskeviin kysymyksiin. Puolisot käyttivät lapsista puhumista joko peitetysti tai avoimesti toisen osapuolen syyllistämisen- tai syyttämiskeinona tai vedotakseen toiseen halutessaan edistää omia pyrkimyksiään ja tavoitteitaan. Parhaiten fokus pysyi lapsissa silloin, kun vain toinen puoliso oli läsnä keskustelussa. Myös Mäntylä-Karppinen (1997) sovittelukeskustelujen

lapsipuhetta koskevassa tutkimuksessaan totesi, että toisen vanhemman läsnäololla oli merkitystä ja monenlaisia vaikutuksia sen suhteen, miten vanhempi konstruoi itseään keskustelussa. Tämän tutkimuksen keskusteluaineistossa tuli toisinaan esille, että varsinkin ollessaan huolissaan asemastaan lasten huoltajana myös yksin vastaanotolle tullut asiakas saattoi yrittää vaikuttaa terapeuttiin lapsikysymysten kautta.

Terapeutin on siis oltava tietoinen niistä avoimista, peitetyistä ja tiedostamattomista motiiveista ja pyrkimyksistä, joita parisuhteen ongelmatilanteet voivat puolisoissa nostattaa vanhemmuutta ja lapsia koskevista asioista puhuttaessa. Keskusteluissa voi ajautua helposti Byng-Hallinkin (1995) kuvaamaan oikeussali-asetelmaan, jossa puoliset yrittävät saada terapeutin toimimaan tuomarina ja osoittamaan toisen osapuolen toiminnan puolisona ja vanhempana vääränlaiseksi.

Jo edellä olevat tulokset kertovat terapeutin erityisistä haasteista pariterapian vanhemmuuskysymyksissä. On tärkeää muistaa, että pariterapiakontekstissa liikutaan joka tapauksessa useimmiten hyvin jännitteisessä vuorovaikutuskentässä. Jännitteisyyttä saattaa entisestään voimistaa terapeutin aloite puhua lapsista erityisesti silloin, kun vanhempien kanssa käyty keskustelu on herättänyt huolen heidän hyvinvoinnistaan.

Asiakkaissa heräävien syyllisyydentunteiden vuoksi on terapeutille haasteellista löytää ja valita pariterapiakontekstissa sellaisia vanhemmuutta koskevia keskustelupolkuja, että ne eivät tulisi esteeksi avun saamiselle ja vastaanottamiselle. Myös Byng-Hall(1995) piti sitä, että vanhemmat tulkitsevat terapeutin asenteen positiiviseksi lapsista puhuttaessa, tärkeimpänä asiana siinä, voiko keskustelu olla avuksi vai ei. Samoin Kurri ja Wahlström (2000) painottivat, että keskusteluissa on neuvoteltava erittäin hienovaraisesti siitä, mitä kannanottoja ja tekoja pidetään arvostettavina ja oikeutettuina ja mitä epäsuotuisina ja tuomittavina. Tavoitteenahan on juuri asiakkaitten toimijuuden tunnon palauttaminen (Wahlström, 1999) ja toimijuus on asiakkaiden kykyä ja voimaa valita toimintatapansa itse (Barnes, 2000). Siksi puolisoitten toimintaa vanhempina olisikin mahdollisuuksien mukaan tärkeää määritellä positiivisesti (Byng-Hall, 1995).

Asiaa kuitenkin entisestään monimutkaistaa se, että vanhempien voimavarojen ja toimijuuden tukeminen ei koskaan saa näyttäytyä niin, että terapeutti suhtautuisi myönteisesti mihinkään lapseen kohdistuvaan väärinkäyttöön, vahingolliseen kasvatustapaan tai käyttäytymismalliin (Byng-Hall, 1995). Tällaisissa tilanteissa terapeutilta vaaditaan jälleen huolellista harkintaa siinä, kuinka tarkkaan ja millä tavoin tuoda huolensa lasten tilanteesta esille, ettei menetä mahdollisuuttaan auttaa. Kurri ja Wahlström (2000) sanovat, että kun asiakkaan valinnat ja hänen toimintansa perustelut asettuvat ristiriitaan työntekijän ”hyvää elämää” ja toivottuja ratkaisuja koskevien käsitysten kanssa, niitä ei aseteta ”moraaliseen järjestykseen” julkilausutusti, vaan mieluummin kätkeytyä, monimuotoisesti puheenvuoroihin, sanontatapoihin ja sananvalintoihin upotettuna.

Pohdittaessa vanhemmuuskysymyksistä puhumisen merkitystä pariterapiakontekstissa on syytä ottaa huomioon myös, että kirkon perheneuvontaan hakeutuvat asiakkaat ovat pääosin tulleet hakemaan apua nimenomaan parisuhdetta koskeviin ongelmiin eivätkä vanhemmuuteen. Jo puhelimesta tapahtuvassa tulohaastattelussa asiakkaille käy selväksi, että asiakkuus edellyttää ensisijaisesti tarvetta pohtia parisuhteen kysymyksiä. Siksi, tullessaan ensimmäiselle vastaanottokäynnille, asiakkailta on lähtöoletuksena keskustelun painopisteen sijoittuminen parisuhteeseen. Tämä lähtöoletus voi osaltaan selittää tämän tutkimuksen tulosta siitä, että vanhemmat pyrkivät käyttämään puhetta lapsista apuna parisuhteeseen kuuluvien kysymysten selvittelyssä.

Kirkon perheneuvontaa koskevassa tutkimuksessaan Ruotsalainen (2002) oli huolissaan siitä, että tässä työmuodossa keskitytään lähes yksinomaan parisuhteen alasysteemiin: perheneuvojat eivät juurikaan pohtineet lapsen asemaa perheen kriiseissä eivätkä hänen merkitystään perheenjäsenenä. Tämä työtapana on varmasti jo muuttumassa, ja jos muutosta halutaan edelleen lujittaa, on hyvä ottaa perhe esille kokonaisuutena jo asiakkaiden tulohaastattelussa kertomalla, että tapaamisten aikana on tapana keskustella myös lasten tilanteesta.

Huomionarvoinen seikka lapsen puheeksi ottamista pohdittaessa on myös perhe- ja pariterapian kehityshistoriaan kuulunut kysymys: pitääkö terapeutin – tai onko hänellä ylipäänsä oikeutta – tarjota pariterapiakontekstissa jotakin sellaista, jota asiakkaat eivät ole tulleet hakemaan? Terapeutin työn sisältöä koskevana eettisenä toimintatapana voidaan pitää sitä, että hän pyrkii työssään olemaan apuna nimenomaan niissä kysymyksissä, joihin asiakkaat itse ilmaisevat tullessaan hakemaan apua. Toisaalta voi kysyä, että jos parisuhdetta koskevat keskustelut herättävät terapeutissa huolen lasten hyvinvoinnista, eikä terapeutin eettinen velvollisuus ole nostaa kysymyksillään lasten tilanne tarkastelun kohteeksi.

Lastensuojelulaki tulee tämän kysymyksen ratkaisemisessa avuksi, jos terapeutti on kuullut tapahtumista, joiden voi selkeästi tulkita uhkaavan lapsen fyysistä ja psyykkistä turvallisuutta. Entä jos pariskunnat kuvaavat tilanteita, jotka eivät edellytä lastensuojeluilmoitusta mutta vaikuttavat kuitenkin kuormittavan lasta ja herättävät terapeutissa huolta? Voiko näissä tilanteissa ajatella, että keskittymällä pelkästään parisuhteen alasysteemiin hoidetaan riittävästi myös lasten tilannetta? On muistettava, että lapsuus ja nuoruus ovat herkkiä kehitysvaiheita ja puolisoitten vaikeat, kenties hyvin pitkäkestoiset tilanteet voivat aiheuttaa vakavia ja pysyviäkin vaurioita lapselle.

Lähdettäessä analysoimaan toista tutkimuskysymystä lasten ja vanhempien vuorovaikutussuhteiden representoitumisesta pariterapiakeskusteluissa, toivottiin vastausta muun muassa pohdintaan siitä, milloin lapset on syytä ottaa puheeksi vai onko niin parasta tehdä kaikkien asiakkaiden kanssa.

5.7 Lasten ja vanhempien välisten vuorovaikutussuhteiden representoituminen pariterapiakeskusteluissa

Tarkasteltaessa, millaisilta lasten ja vanhempien väliset vuorovaikutussuhteet näyttivät pariterapiakeskustelujen pohjalta, analyysin lähtökohtana olivat vanhempien arvioinnit lasten tavoista reagoida vanhempien ongelmiin ("lapsi kantaa huolta vanhempien ongelmista", "lapsi ottaa sovittelijan roolin", "lapsi on jommankumman vanhemman puolella" ja "lapsi vetäytyy omiin oloihinsa").

Pariterapiakeskusteluaineiston yhdeksästä perheestä vanhempien arvio lasten reagoititavoista saatiin seitsemästä. Kolmessa näistä tapauksista yhdellä perheen lapsista oli huolenkantajan rooli yhdistyneenä sovittelijan rooliin. Vanhempien täyttämien lapsia koskevien arviointien (SDQ) mukaan näillä lapsilla oli perheen muita lapsia enemmän oireilua. Myös pariterapiakeskustelujen tarkastelun perusteella kaikissa näissä tapauksissa kyseinen lapsi osoittautui vakavasti oireilevaksi (tapaus 1, T: masennus ja anorektiset oireet; tapaus 3, T2: itsemurhayritys; tapaus 6, T1: keskittymisongelmat, yksinäisyys, somaattiset ongelmat). Siten myös pariterapiakeskusteluaineiston tulokset vahvistavat kyseisen aineiston tulosta siitä, että huolen kantaminen ja sovittelijan roolin ottaminen reagoititapana vanhempien ongelmiin kuormittavat lasta ja vähentävät hänen hyvinvointiaan. Koska kyseessä olevat lapset olivat jo 12 vuotta täyttäneitä, voitiin heille antaa täytettäväksi SDQ:n itsearviointi-lomakkeet. Lasten itsearviointit, vanhempien lapsia koskevat arvioinnit ja pariterapiakeskusteluista nousseet havainnot tukivat toisiaan.

Näiden perheiden pariterapiakeskusteluista nousi esille yllättävältä tuntuva havainto: yhteistä kaikkien kolmen perheen vanhemmille oli, että he eivät lapsen vakavasta oireilusta huolimatta nähneet hänen asemansa kuormittavuutta. Havainnot näistä keskusteluista vahvistivat myös tulosta siitä, että vanhempien ja terapeutin tarve puhua lapsista syntyi eri lähtökohdista. Terapeutin motiivi oli keskustelun herättämä huoli lasten psyykkisestä hyvinvoinnista, vanhempien motiivina oli aktiivinen pyrkimys ottaa lapsi mukaan erilaisiin parisuhdemäärittelyihin myös pariterapiakontekstissa. Juuri näissä tilanteissa terapeutti koki eettiseksi velvollisuudekseen ottaa lapset puheeksi, vaikka vanhemmat itse eivät ottaneet.

Tärkeä havainto oli, että huolimatta vanhempien taipumuksesta käyttää lapsiaiheisia keskusteluja parisuhdemäärittelyihinsä, jo pelkät terapeutin kysymykset lasten ja vanhempien välisestä vuorovaikutuksesta saivat vanhemmat arvioimaan omaa toimintatapaansa uudelleen. Näissä tilanteissa todentui siten Byng-Hallin (1995) varoitus siitä, että terapeutin huolellinenkin yritys olla neutraali suhteessa vanhemmuuteen välittyy vuorovaikutuksessa. Terapeutin puheenvuoroissa ja sananvalinnoissa vaadittiinkin tarkkaa harkintaa ja hienotunteisuutta, jotta mahdollisuus olla avuksi ei olisi vaarantunut.

Tärkeä, mielenkiintoinen ja asian monimutkaisuutta osoittava havainto pariterapiakeskusteluista oli se, että lapsen huolenkantajan ja sovittelijan positiot palvelivat moniulotteisesti perheen koko vuorovaikutuskenttää. Ensinnäkin

ne toimivat apuna vanhempien parisuhdemäärittelyissä. Toiseksi ne mahdollistivat sisarusysteemin muille osapuolille mahdollisuuden pysyä vetäytyjän positiossa vanhempien ristiriitojen suhteen. Vetäytyjän positio oli kyselytutkimuksen perusteella lapsille vähiten psyykkisesti kuormittava reagoititapa, ja tätä tulosta tukivat myös pariterapiakeskusteluaineiston havainnot. Kolmanneksi keskusteluista kävi ilmi, että niin ikään lapset itse pitivät aktiivisesti yllä huolenkantajan ja sovittelijan positioitaan. Siitä voidaan päätellä tämänkaltaisen lapsen ja vanhemman välisen vuorovaikutussuhteen voivan olla kuormittavuuden ohella lapselle palkitseva. Oletettavasti juuri se, että lapsi pitää itse aktiivisesti positioitaan yllä, estää vanhempia näkemästä vuorovaikutussuhteen kuormittavuutta, eivätkä he siten myöskään yritä muuttaa sitä.

Kaikissa näissä kolmessa nyt esillä olevassa perheessä huomattiin siis lasten tavalla tai toisella jäljittelevän vanhempiensa ongelmallista käyttäytymistä tai oireilua (tapaus 1: äidin masennus; tapaus 3: sekä äidin että isän uhkailu itsemurhalla lasten kuullen; tapaus 6: isän taholta vuorovaikutuksesta poissulkeminen, äidin kotoamuuttamisaikeet). Tämä havainto tukee Daddsin ym. (1999) tutkimustulosta siitä, että vanhemmat toimivat lasten vuorovaikutussuhteiden sekä vuorovaikutuksessa ilmenevien ongelmien ratkaisemisessa mallina. Havainto on tärkeä. Vanhemmille se kertoo, kuinka oleellisesti heidän omat tapansa olla vuorovaikutuksessa vaikuttavat lapsille kehittyviin ja lasten omaksumiin vuorovaikutusmalleihin. Samalla tavoin vanhempien vakavat ongelmat voivat mallioppimisen kautta siirtyä lapsille. Lisäksi havainto kertoo vanhemmille mahdollisuudesta muokata vuorovaikutusta lastensa kanssa tietoisesti haluamaansa suuntaan. Vanhemmille ja terapeutille havainto osoittaa, että lasten tilanteisiin on syytä kiinnittää erityistä huomiota aina silloin, kun vanhemmilla itsellään on vakavaa oireilua tai vuorovaikutusongelmia.

Tarkasteltaessa vuorovaikutuksen representoitumista perheessä, jossa lapset eivät oireilleet (tapaus 4), voitiin todeta, että huolimatta keskinäisistä ristiriidoista puolisoiden vuorovaikutus näytti avoimelta ja siinä oli vastavuoroista dialogia. Lisäksi tässä perheessä vanhemmat pyrkivät selkeästi pitämään lapset erillään keskinäisistä ristiriidoistaan ja konfliktitilanteistaan. Keskustelujen perusteella voitiin niin ikään päätellä, että vanhemmat pystyivät vuorovaikutuksessaan ottamaan lastensa tarpeita huomioon heidän ikänsä mukaisella tavalla ja he sallivat lasten ilmaista tunteitaan. Vanhempien kyky huomioida lastensa tarpeita heijastui myös sisarusten keskinäisissä vuorovaikutussuhteissa lämpimyytenä, huomioon ottamisena ja sopusointuisuutena. Tämä ja edellä esitetty havainto vanhempien ongelmallisen käyttäytymisen jäljittelystä osoittavat jälleen, että vanhempien vuorovaikutusmallit toistuvat perheen lasten käyttäytymisessä eri tavoin. Tämän tiedostaminen antaa vanhemmille mahdollisuuden myös vaikeuksien keskellä, luonnollisesti voimavarojensa puitteissa, vaikuttaa perheenjäsenten vuorovaikutukseen ja lasten psyykkiseen hyvinvointiin.

Vielä on syytä kiinnittää huomiota siihen, että perhe, jossa lapset voivat hyvin vanhempien keskinäisistä vuorovaikutusongelmista huolimatta, oli uusperhe. Uusperheitä käsittelevissä artikkeleissa korostuu usein ajatus, että uusperhe on uhka suotuisalle kehitykselle (Laitila, 2009). Tämän tutkimuksen tulosten perus-

teella oleellisinta lapsen suotuisalle kehitykselle on puolisoiden lapsille antama malli vastavuoroista dialogia sisältävästä kommunikaatiosta, vanhempien kyky huomioida lasten tarpeita heidän ikäänsä vastaavalla tavalla, lasten tunneilmaisujen salliminen ja lasten pitäminen vanhempien keskinäisten ristiriitojen ulkopuolella. Laitila (2009) pitää tärkeänä sitä, että terapeutit luopuvat rakenteen muovaamista kuvista tai ennako-oletuksista terapiakontekstissa niin uusperheiden kuin muidenkin ydinperheen ulkopuolisten perhemuotojen suhteen. On selvää, että eri perhemuodoissa on erilaisia haasteita, mutta olipa perhemuoto mikä hyvänsä, lasten tasapainoisen kasvun ja kehittymisen perusedellytys on riittävä ja asianmukainen lasten tarpeiden huomioonottaminen.

Kaiken kaikkiaan pariterapiatutkimusaineiston havainnot lasten reagointitavoista vanhempien ongelmiin ja niiden yhteyksistä lasten psyykkiseen hyvinvointiin osoittivat, että on erittäin tärkeää ottaa lapset puheeksi aina, kun vanhemmilla on parisuhdeongelmia. Ottaen huomioon sen, että vanhemmat ja terapeutit käyttivät pariterapiakontekstissa lapsista puhumista sangen eri lähtökohdista sekä sen, että lasten puheeksi ottaminen oli osoittautunut arkaluonteiseksi, heräsi kysymys, millä tavoin pariterapiakontekstissa päästäisiin puhumaan lasten ja vanhempien välisestä vuorovaikutuksesta luontevasti, hienotunteisesti ja mahdollisimman vähän syyllisyyden tunteita herättävästi.

5.8 Puolisoiden lapsuuden perheiden vuorovaikutusmallien tarkastelu apuna lasten puheeksi ottamisessa pariterapiassa

Tutkimuskysymyksellä ”Miten puolisoiden lapsuuden perheiden vuorovaikutusmallit representoituivat sukupuutyöskentelyssä?” haluttiin tutkia, oliko lapsuuden ajan vuorovaikutusmalleilla yhteyttä puolisoiden nykyisen perheen vuorovaikutusmalleihin ja olisiko näiden tarkastelun avulla mahdollista edistää muutoksia nykyisen perheen vuorovaikutusmalleissa. Pohjana tutkimuskysymykselle oli sekä kasvatustyylitutkimuksen antama tieto siitä, että vanhemmalle ominainen asenne ja tyyli olla vuorovaikutuksessa lapsensa kanssa ovat sangen pysyviä ja automaattisia (Aunola, 2005), ja Byng-Hallin (1995) käsikirjoitusteorian havainto siitä, että erilaiset vuorovaikutusmallit voivat siirtyä suhteellisen muuttumattomina sukupolvesta toiseen.

Sukupuutekniikka sopi oivallisesti lapsuuden perheiden vuorovaikutuksen tarkasteluun, koska sen avulla voi tarkastella usean sukupolven välisiä vuorovaikutussuhteita ja vallitsevia perhesysteemejä (Simon ym., 1985). Se osoittautui myös mitä luontevimmaksi ja hienotunteisimmaksi keinoksi viedä keskustelun fokusta lasten ja vanhempien väliseen vuorovaikutukseen. Balaguer ym. (2000) ja Ijäs (2005) ovat myös havainneet, että parhaimmillaan sukupuutyöskentely mahdollistaa ja tukee työskentelyssä terapeutin ja asiakkaitten välistä tasavertaisuutta ja molemminpuolisuutta sekä vähentää patologisointia ja siinä kunnioitetaan asiakkaitten omia havaintoja ja asiantuntemusta. Voitiin lisäksi nähdä, että sukupuutekniikkaa käyttämällä keskustelun fokus pysyi

vanhempien ja lasten välille syntyneissä vuorovaikutuspositioissa eikä niin helposti liukunut puolisoiden toimesta parisuhdemäärittelyihin, kuin muutoin lapsista pariterapiakontekstissa puhuttaessa. Tässä saattoi vaikuttaa juuri se, että arvioinnin kohteeksi nousevien vuorovaikutusmallien voitiin katsoa olevan peräisin omien vanhempien, isovanhempien ja vieläpä isoisovanhempien sukupolvelta ja siksi oli helpompi tulla toimeen mahdollisesti heränneiden syyllisyyden tunteiden kanssa (Byng-Hall, 1995).

Puolisoiden lapsuutta koskevista keskusteluista havaittiin selkeästi, että lapsuudesta tutuilla sekä parisuhteen että lapsi-vanhempi-suhteen vuorovaikutusmalleilla oli taipumus toistua nykyisen perheen vuorovaikutuksessa. Tyypillistä oli, että mikäli puolisoiden omat vanhemmat olivat tukeutuneet parisuhdeongelmissaan lapsiinsa, pyrkineet liittoutumaan heidän kanssaan tai käyttäneet heitä apuna parisuhdemäärittelyissä muilla tavoin, myös he itse toimivat helposti samalla tavoin omien lastensa kanssa.

Yhteiseksi havainnoksi niin kasvatustyylien antamasta tiedosta kuin edellisen luvun pohdinnasta nousee, että lasten ja vanhempien vuorovaikutussuhteet perheissä eivät todellakaan ole erillisiä, vaan ne ovat monin kytköksin kietoutuneet toisiinsa yli sukupolvirajojen. Kuten Goldenberg ja Goldenberg (1985) totesivat, perheen vuorovaikutuksessa puolisoiden osasysteemi on perusta, jonka toimimattomuus heijastuu koko perheen vuorovaikutukseen. Se, että syseemisen ajattelun mukaan perheen vuorovaikutuksen kausaalisuus on kehämäistä ja jokaisen perheenjäsenen käyttäytymisen muutos voi heijastua toisiin (Aaltonen, 2008), merkitsee pariterapiatyöskentelyn kannalta, että vanhemmuuskysymysten tarkastelu on tärkeää niin lasten psyykkisen hyvinvoinnin edistämiseksi kuin parisuhteen ongelmien ratkaisemiseksi. Erilaiset liittoutumat lasten ja vanhempien välillä saattavat paitsi kuormittaa lapsia psyykkisesti, myös muotoutua esteeksi puolisoiden välien parantumiselle.

Toisinaan lapsuuden malleja sekä parisuhteen että vanhemmuuden osalta oli pyritty tietoisesti muuttamaan ja korjaamaan. Korjaaminen oli onnistunut parhaiten, jos lapsuudessa oli ollut tarjolla vaihtoehtoja toisin toimimiselle (esimerkiksi tapaus 4). Usein korjausyritykset olivat johtaneet ylilyönteihin, joista aiheutui uudenlaisia ongelmia (esimerkiksi tapaus 1, isän rooli). Byng-Hall (1995) puhuukin siitä, että pienet muutokset tavoissa olla vuorovaikutuksessa onnistuvat parhaiten ja että muutosprosessissa on helpointa ja turvallisinta edetä pienin askelin. Onnistuneeseen uusien toimintatapojen löytämiseen ja hyvin toimivien korjaavien käsikirjoitusten luomiseen tarvitaan siksi usein ulkopuolista apua (Byng-Hall, 1995; Giddens, 1995; Ijäs, 2005; McGoldrick, 1997). Balaguer ym. (2000) korostavat, että sukupuutekniikka voi palvella terapiaprosessissa erityisesti muutoksen edistämiseksi.

Sitä, oliko sukupuutyöskentelystä pariterapiakontekstissa hyötyä lasten psyykkisen hyvinvoinnin edistämiseksi ja tukemisessa, tarkastellaan muiden tekijöiden ohella seuraavassa.

5.9 Lasten psyykkisen hyvinvoinnin edistäminen pariterapiassa

Tarkasteltaessa tutkimuskysymystä ”Millaisia muutoksia pariterapiakeskustelujen perusteella oli havaittavissa lasten ja vanhempien välisissä vuorovaikutussuhteissa?” voitiin päätellä, että vaikka asiakkaitten tilanteet olivat hyvin erilaisia ja niiden ratkaisut yksilöllisiä, pariterapiassa käydyt keskustelut olivat vaikuttaneet myönteisesti paitsi puolisoitten myös lasten ja vanhempien vuorovaikutussuhteisiin.

Keskustelujen analyysin perusteella terapeutin ja puolisoitten keskinäisessä dialogissa alkoi näkyä muutosta jo sen seurauksena, että terapeutti kyseli perheen lasten ja vanhempien välisistä vuorovaikutussuhteista. Kuten jo aiemmin on todettu, lasten puheeksi ottaminen pariterapiakeskusteluissa edellyttää terapeutilta tasapainottelua, tarkkaa kuuntelua ja hienotunteisuutta, koska vanhemmat kokivat pelkästään vanhempien ja lasten välistä vuorovaikutusta koskevat kysymykset jonkinlaiseksi arvioinniksi ja he alkoivat enemmän tai vähemmän tietoisesti arvioida tai puolustella omaa toimintatapaansa. Muutoksen kannalta havainto on positiivinen, vaikka toisaalta se osoittaa, kuinka arka luonteisella alueella tässä liikutaan. Myös Byng-Hall (1995) muistutti, että mikäli vanhemmat tulkitsevat terapeutin asenteen kielteiseksi, mahdollisuus auttaa on menetetty, ja Kurri ja Wahlström (2000) painottivat, että tämän kaltaiset keskustelut joudutaan käymään erittäin hienovaraisesti.

Selkeimmin muutosta tuki keskittyminen asiakkaiden vahvuuksiin ja myönteisen palautteen antaminen. Keskustelun myönteinen sävy vahvisti asiakkaiden luottamuksen ja turvallisuuden tunnetta sekä kokemusta hyväksytyksi tulemisesta. Sitä kautta asiakkaat alkoivat etsiä ongelmiinsa ratkaisuja omaaloitteisesti ja ryhtyivät aktiivisiksi toimijoiksi.

Interventio, jossa sukupuutyöskentelyn avulla tarkasteltiin puolisoitten lapsuudenperheiden vuorovaikutussuhteita, oli luonteva tapa ottaa lapset puheeksi. Se mahdollisti terapeutin sensitiivisen ja läsnä olevan otteen, jota Seikkula (2002b) pitää tärkeänä dialogisuuden syntymisessä ja ylläpitämisessä. Voidaan väittää jopa, että sukupuutyöskentely lisäsi vuorovaikutuksen dialogisuutta, koska se mahdollisti terapeutin ja asiakkaitten välistä tasavertaisuutta ja molemminpuolisuutta. Tämä johtuu siitä, että juuri asiakkaitten omat havainnot ja asiantuntemus omien asiottensa suhteen korostuivat sukupuutyöskentelyssä. Myös Balaguer ym. (2000) ja Ijäs (2005) pitivät edellä mainittua sukupuutyöskentelyn etuna.

Sukupuutyöskentely avasi osaltaan sekä asiakkaiden omaa että terapeutin ymmärrystä puolisoitten parisuhdemalleista ja vuorovaikutussuhteista lapsiin. Se vahvisti puolisoitten motivaatiota muuttaa perheen vuorovaikutussuhteita. Voitiin myös havaita, että vaikka moni asiakkaista tiesi toistavansa lapsuuden käyttäytymismalleja, he eivät ennen pariterapiakäyntejä olleet pystyneet muuttamaan toimintatapaansa. Puolisot olivat havainneet, että käyttäytymismallien toistaminen tapahtuu käytännön tilanteissa lähes huomaamatta, automaattisesti,

ja vaihtoehtoisia toimintatapoja on vaikea keksiä. Tämän ovat vahvistaneet myös Byng-Hall (1995), Ijäs (2005) ja Lajunen (2007).

Puolisoiden edellytyksiä tehdä heidän hyväksi katsomiaan muutoksia lasten ja vanhempien välisissä vuorovaikutussuhteissa paransi ensiksikin se, että he tunnistivat lapsuudestaan peräisin olevia käyttäytymismalleja ja oivalsivat niiden vaikutusmekanismeja. Toiseksi muutosta edisti se, että puolisoiden oma herännyt syyllisyydentunne lieveni, kun osavastuun omasta käyttäytymisestä saattoi laittaa edelliselle sukupolvelle. Vielä lisähyötynä oli, että lapsuuden malleja tarkastelemalla puoliset pystyivät usein ymmärtämään omien vanhempiensa toimintamallien syitä, mikä helpotti entisestään syyllisyydentunteita ja erilaisia lojaliteettiristiriitoja edellistä sukupolvea kohtaan. Tämän seurauksena toimijuus ja halu ottaa haltuun uusia toimintatapoja vuorovaikutussuhteissa vahvistui entisestään. Myös Balaquer ym. (2000), Byng-Hall (1995) ja Ijäs (2005) ovat tehneet samankaltaisia havaintoja.

Tämän tutkimuksen erityisen tärkeä tulos on, että joidenkin lasten heitä selkeästi psyykkisesti kuormittaneet huolenkantajan ja sovittelijan positiot hävενivät tai katosivat pariterapian aikana. Tieto saatiin pariterapiakeskusteluista, mutta se voitiin joidenkin asiakkaitten osalta varmentaa myös lasten psyykkistä hyvinvointia koskevilla seuranta-arvioinneilla (SDQ), jotka sekä vanhemmat että lapset itse täyttivät. Tuloksen merkittävyys korostuu entisestään sen, systeemisestä näkökulmasta nousevan havainnon valossa, että huolenkantajan ja sovittelijan positiot palvelivat moniulotteisesti perheen koko vuorovaikutuskenttää – ne palkitsivat lasta itseään, olivat vanhempien apuna parisuhdemäärittelyissä sekä antoivat muille sisarussysteemin osapuolille mahdollisuuden vetäytyä vanhempien ristiriitatilanteista. Tästä näkökulmasta tarkasteltuna muutoksia voidaan pitää merkittävänä, koska ne vaativat perheen vuorovaikutuksessa vallinneiden asemoitumisten uudelleen arviointia kaikkien perheenjäsenten kannalta.

Kaiken kaikkiaan tämän tutkimuksen tulokset vahvistavat aiempia tutkimustuloksia siitä, että lapsuuden kokemusten pohdinta ja omien vanhempien kasvatuskäytäntöjen epäkohtien tiedostaminen mahdollistavat vanhempien toimintamalleista luopumisen omassa vanhemmuudessa (Vilhula, 2007). Terapiatyöskentely on hyvä keino tulla tietoiseksi sukupolvittain toistuvista kuviosta ja sukupolvien perinnöstä (Byng-Hall, 1995; Giddens, 1995; Ijäs, 2005; McGoldrick, 1997). Huomionarvoisinta tässä yhteydessä kuitenkin on, että käymällä dialogia lasten tilanteesta pelkästään vanhempien kanssa pariterapiakontekstissa, vanhempien on mahdollista muuttaa perheen vuorovaikutusta paremmin lasten psyykkistä hyvinvointia tukevaksi, vaikka puolisoiden parisuhdeongelmat yhä jatkuisivat. Wahlström (1992) totesi, että yksilön persoonallinen toiminta muodostuu niissä keskustelukäytännöissä, jotka yksilöt keskenään toteuttavat, ja toiminnot, pyrkimykset, muistot ja tunteet saavat mielensä ja merkityksensä siinä puheikäytännössä, henkilökohtaisessa retoriikassa, jonka avulla yksilö sijoittaa itsensä ja sijoittuu sosiaaliseen kontekstiin. Tämän tutkimuksen valossa tuo toteamus pitää siis paikkansa myös silloin, kun pariterapiakontekstissa käydään dialogia lasten psyykkisen hyvinvoinnin edistämiseksi.

Yhden pariskunnan (tapaus 3) kohdalla pariterapiakeskustelut ja niissä käytetty sukupuutekniikka eivät näyttäneet toimivan. Vaikka puolisoiden lapsuuden vuorovaikutusmallien tarkastelu avasi terapeutin ymmärrystä perheen nykyisestä vuorovaikutuksesta, puolisoissa toisen osapuolen lapsuudesta peräisin olleen toistavan käsikirjoituksen tarkastelu näytti herättävän vain ihailua. Tässä tilanteessa toistavan käsikirjoituksen muuttamisesta olisi voinut seurata Byng-Hallin (1995) tarkoittama lojaliteettiristiriita. Pohdittavaksi jää, olisiko terapeutti voinut auttaa perhettä toisenlaisin kysymyksin ja interventioin tai edistää muulla keinoin lojaliteettiristiriidan ratkaisemista.

On tärkeä muistaa, että pariterapiaan hakeutuvat asiakkaat ovat monin tavoin erilaisia ja heidän vuorovaikutustilanteissa tekemänsä havainnot, oivalukset ja ratkaisut syntyvät yksilöllisesti. Siksi ei ole mahdollista antaa eikä pidä pyrkiäkään antamaan perinpohjaista vastausta siihen, miksi muutos joissakin perheissä lähtee liikkeelle ja toisissa ei.

Huomionarvoinen yhdistävä seikka tapauksilla, joissa muutosta voitiin havaita, oli puolisoiden oma-aloitteinen hakeutuminen perheneuvontaan. Tapauksessa, jossa muutosta ei havaittu, puoliset sen sijaan tulivat perheneuvontaan ohjattuna. Vaikka kaikissa esitellyissä perheissä ongelmat olivat vakavia ja pitkäaikaisia, niissä perheissä, joissa muutosta voitiin havaita, puolisoiden valmius tarkastella tilannetta uusista, muutosta edistävästä näkökulmista oli parempi kuin tapauksessa, jossa pariskunta tuli perheneuvontaan ohjattuna. Voidaankin päätellä, että oma-aloitteisesti vastaanotolle hakeutuvilla puolisoilla on ongelmallisen tilanteensa ratkaisemiseen jo alun perin enemmän mahdollisuuksia ja valmiuksia kuin vastaanotolle ohjatuilla asiakkailla. Tärkeä havainto on myös, että selkeimmin muutosta tuki asiakkaiden vahvuuksiin keskittyminen ja myönteinen palaute. Se lisäsi asiakkaiden luottamuksen ja turvallisuuden tunnetta sekä kokemusta hyväksytyksi tulemisesta, mikä entisestään vahvisti heidän oma-aloitteista ratkaisujen hakemista ongelmiinsa ja löydettyissä ratkaisuissa toimijuuden ottamista.

Myös Seikkula ja Arnkil (2005) korostavat, että jos hoitotilanteessa puhutaan tavalla, joka ottaa paikalla olijat huomioon, se rohkaisee osallistujia aktiivisuuteen, mikä taas muokkaa keskustelutilannetta alusta lähtien polyfoniseksi, moniääniseksi. Polyfonisuus ilmenee dialogisissa keskusteluissa siinä, että kaikki läsnä olevat äänet osallistuvat merkitysten rakentamiseen, ja polyfonisessa todellisuuden rakentumisessa kaikkien äänet ovat yhtä arvokkaita.

Tutkimusprosessi vahvisti luottamusta nimenomaan dialogisuuteen, joka perustuu sosiaalis-konstruktionistiseen näkemykseen, että tieto muodostuu kohtaamisessa (Berger & Luckman, 1995). Seikkula ja Arnkil (2005) painottavat, että hoidon ensimmäisenä tavoitteena ei tule olla muutos vaan dialogin synnyttäminen. He pitävät tätä ylipäätään minkä tahansa uuden ymmärryksen syntymisen ensimmäisenä ehtona. Tämä edellyttää ammattiauttajilta nimenomaan ammattitaitoa dialogisen keskustelun synnyttämiseksi. Dialogisuudessa puhuja on koko ajan yhteydessä ympärillään olevan sosiaalisen vuorovaikutuskentän kanssa siten, että pyrkii repliikeissään ottamaan huomioon kaikki keskusteluun osallistujat ja jättämään tilaa vastaussanoille. Vastauksat eivät sulje määrityk-

siä tai anna lopullista vastausta esitettyyn lausumaan vaan avaavat yhä uutta näkökulmaa puhutusta asiasta. (Seikkula & Arnkil, 2005.) Kun terapeutin ja asiakkaitten välille on syntynyt yhteisyyttä ja riittävän turvallinen suhde, on mahdollista puhua vaikeistakin asioista (Haarakangas, 2008).

Seikkulan ja Arnkilin (2005) mukaan työotteen muuttuessa asiakkaan oireiden ja käyttäytymisen syiden etsinnästä hänen verkostonsa kanssa yhdessä jakamiseen, kuvaan astuvat myös uudenlaiset, syvästi inhimilliset auttamistyön ulottuvuudet. Lähtökohdaksi asetuvat yleensäkin ihmiselon keskeisimmät perusedellytykset, joita kriisi tai kriisiytyvä, umpikujaan ajautuva tilanne aina uhkaa. Asiakkaan hyvä auttaminen ei tapahdu vain hänen oireistaan tai ongelmistaan huolehtimalla vaan ihmisten kohtaamisella. Tällaisen työotteen kuvauksessa siirrytään etäämmälle itse auttamistyön menetelmien ja tekniikoiden kuvauksesta koko vuorovaikutustilanteen ymmärtämiseen. (Seikkula & Arnkil, 2005.)

Vaikka tämän tutkimuksen pariterapiakeskusteluissa käytettiin sukupuutekniikkaa apuna lasten tilanteen tarkastelemiseksi ja tavoitteena oli lasten hyvinvoinnin edistäminen, se ei sulje pois sitä, että dialogisuus oli keskusteluissa läsnä. Päinvastoin, jotta dialogisuus olisi säilynyt lasten puheeksi ottamisesta huolimatta, oli sukupuoli interventiona tarpeellinen. Kuvattaessa dialogisuutta, kuvataan itse asiassa sitä traditiota, joka elää voimakkaana juuri kirkon perheneuvontatyössä. Siihen sen istutti osaltaan Suomen kirkon sielunhoitotyön uranuurtaja Kilpeläinen (1969). Hän painotti, että sielunhoidossa hyväksyminen ei tarkoita ihmisen elämän arvioimista, vaan sitä, että sielunhoitaja ottaa autettavan vastaan ihmisenä rinnalleen. Tämä vastaanottaminen merkitsee yhteyteen ottamista ja ymmärtämistä, joka on kaiken moralismin vastakohta.

5.10 Tutkimuksen vahvuudet, rajoitteet ja jatkotutkimusaiheet

Tämän väitöskirjatyön vahvuutena voidaan pitää sitä, että koko tutkimusprosessin ajan triangulaatiota käytettiin monin tavoin. Kyselytutkimuksessa tutkittiin lasten psyykkistä hyvinvointia, vanhempien kasvatustyyliä ja lasten ja vanhempien vuorovaikutusta koskevia ilmiöitä kvantitatiivisella tutkimusotteella. Sen jälkeen lasten ja vanhempien vuorovaikutuksen tutkimista syvennettiin pariterapiatutkimuksen kvalitatiivisella tutkimusotteella. Triangulaation käyttämisen vaikein kysymys on usein se, miten yhdistää samaan tutkimukseen lähtökohdiltaan erilaisiin tieteenfilosofioihin perustuvat tutkimusmenetelmät (Lukkarinen, 2000). Johnsonin ja Onwuegbuzien (2004) mukaan kvantitatiivisen ja kvalitatiivisen tutkimusotteen yhdistäminen sopii erityisesti sosiaali- ja käyttäytymistieteisiin. Tällöin pyritään hyötymään kummankin lähestymistavan vahvuuksista ja minimoimaan molempien puutteet. Myös Hirsjärven ja Hurmeen (2000) mukaan varsinkin vuorovaikutusta voidaan lähestyä sekä kvantitatiivisesti että kvalitatiivisesti. Tällöin näiden tutkimusotteiden voidaan katsoa tutkimuskokonaisuudessa olevan toisiaan täydentäviä, johon tässäkin tutkimuksessa pyrittiin.

Kyselytutkimusaineiston vahvuutena oli paitsi sen määrällinen laajuus, myös se, että siinä oli mukana monia mahdollisia lasten psyykkistä hyvinvointia selittäviä tekijöitä. Monitasomallinnus aineiston analyysimenetelmänä oli osuva, koska sen avulla voitiin tarkastella erikseen selittävien muuttujien yhteyksiä selitettäviin muuttujiin sekä perheiden sisällä että perheiden välillä. Monitasomallinnus sopi aineiston analysointiin oivallisesti myös, koska aineisto oli hierarkkisesti rakentunut, jolloin samasta perheestä oli tutkittu useampia lapsia ja aineiston havainnot olivat siten riippuvaisia toisistaan.

Yksi kyselytutkimusaineiston rajoitus oli, että kaikki arvioinnit olivat vanhempien itsensä tekemiä. Näin ollen osassa tuloksista saattaa olla mukana niin kutsuttua arvioitsijaefektiä. Esimerkiksi vanhempien arvioinneissa lasten ongelmien määrästä voi osittain näkyä se, että kun vanhemmilla itsellään on vaikeaa, he saattavat arvioida lapsenkin tilanteen negatiivisemmassa valossa kuin se todellisuudessa on. Tulevassa tutkimuksessa tulokset olisi hyvä replikoida käyttäen informaatiota monista eri lähteistä (lasten oma arvio, opettajan arvio). Toisaalta havainnot pariterapiatutkimuksesta osoittivat, että vanhempien oli eri syistä parisuhdeongelmiensa keskellä vaikea reagoida lasten vakaankaan oireiluun.

Kyselytutkimuksessa käytettiin mittareita (SDQ, CRPR), jotka oli helppo ja nopea täyttää joko vastaanotolla tai kotona. Mittareiden reliabiliteettia tutkittiin Cronbachin alfan avulla. Väittämät, jotka laskivat reliabiliteettia, jätettiin analyysin ulkopuolelle. Lasten psyykkistä hyvinvointia mittaava SDQ ei kaikilta osin toiminut isien arvioinneissa. Useampien mittareiden käyttäminen olisi lisännyt luotettavuutta.

Koska väitöskirjatyön aineiston kerääminen eteni prosessimaisesti ja tutkija tuli tutkimuksen edetessä koko ajan tietoisemmaksi siitä, mistä asioista tarvittaisiin lisää ja tarkempaa tietoa, oli lasten reagoititavoista vähäisempi määrä havaintoja kuin muista selittävästä muuttujista. Loppujen lopuksi isien havaintoja olikin liian vähän monitasomallinnukseen. Tämä oli valitettava puute, sillä olisi ollut mielenkiintoista ja tärkeää testata aineiston isien normiaineistoa vahvemman psykologisen kontrollin ja lasten reagoititapojen yhdysvaikutusta lasten psyykkiseen hyvinvointiin.

Pariterapiatutkimuksenkin vahvuutena voi pitää sitä, että nauhoitettua terapia-aineistoa oli runsaasti (11 tapausta, 45 istuntoa, 49 tuntia 22 minuuttia) ja lopullisesta yhdeksän tapausta käsittäneestä aineistosta oli kaiken kaikkiaan 43 litteroitua istuntoa (46 tuntia, 15 minuuttia). Lisäksi vahvuutena voidaan pitää sitä, että monitapaustutkimus tiedonhankinnan päästrategiana ja analyysimenetelmänä istui erinomaisesti tutkimuskokonaisuuteen. Tapaustutkimuksella voidaan tavoittaa tietoa juuri kompleksisista, ainutlaatuisista ja yleensä luonnollisista olosuhteista ja tilanteista (Cohen & Manion, 2003; Patton, 2002), ja siinä on pyrkimyksenä laajentaa ja syventää tarkasteltavan ilmiön ymmärtämistä (Metsämuuronen, 2008; Patton, 2002; Syrjälä, 1994). Tapaustutkimuksen luonteeseen kuuluu myös pyrkimys koota monipuolisesti ja monella tavalla tietoa tutkittavista tapauksista (Alasuutari, 1999; Metsämuuronen, 2008; Yin, 2009), mikä toteutui tässä tutkimuksessa erinomaisesti (nauhoitteet paritera-

piakeskusteluista, SDQ: vanhempien arvioinnit ja seuranta-arvioinnit, lasten itsearvioinnit ja seuranta-arvioinnit, vanhempien kasvatustyylikysely CRPR, sukupuupiirokset, lasten tavat reagoida vanhempien ongelmiin). Triangulaationa ilmaistuna tietoa kerättiin usealta tiedonantajaryhmältä (vanhemmat ja lapset) ja käytettiin useita metodeja (Denzin, 1978). Useiden tiedonhankintamenetelmien käyttäminen lisäsi pariterapiatutkimuksen tuloksien rakennevaliditeettia ja reliabiliteettia (Yin, 2009).

Tapaustudkimuksen keralla analyysissä hyödynnettiin myös diskursiivisen psykologian näkökulmia. Diskurssianalyysissä analysoidaan yksityiskohtaisesti sitä, miten todellisuutta tuotetaan erilaisissa sosiaalisissa käytännöissä tutkimalla kielenkäyttöä ja muuta merkitysvälitteistä toimintaa (Suoninen, 1999). Tekstinäytteitä ja niitä koskevia tulkintoja tarkasteli väitöskirjan ohjausryhmän kolme jäsentä sekä psykoterapiatohtorikoulutusohjelmaan osallistuneet kokeneet terapeutit, mikä lisäsi tehtyjen tulkintojen luotettavuutta.

Pariterapiatutkimuksen rajoituksena voidaan pitää sitä, että aineistossa ei ollut mukana muita kuin tutkijan omia asiakkaita. Vaikka tutkijan ja terapeutin samanaikainen rooli nauhoitetuissa pariterapiakeskusteluissa toi sekä etuja että haittoja, olisivat myös muiden terapeuttien tapaukset antaneet tutkijalle mahdollisuuden analysoida aineistoa täysin ulkopuolisesta positiosta. Silti on tärkeä huomata, että terapeutin ja tutkijan roolit mahdollistivat sekä tutkimuskohteen että sen kulttuurin (pariskunnat, pariterapiakeskustelut) tuntemisen sen omista lähtökohdista käsin, mitä esimerkiksi Denzin ja Lincoln (2000) ja Metsämuuronen (2008) pitävät tärkeänä.

Vaikka osallistuvana havainnoijana toimiminen mahdollisti tutkijalle ilmiöiden "sisältä" käsin tarkastelun ja toimimisen aktiivisesti tutkimuksen tiedonantajien kanssa, jolloin syntyneet vuorovaikutustilanteet olivat tärkeä osa tiedonhankintaa (Tuomi & Sarajärvi, 2009; Nikkonen, Janhonen & Juntunen, 2001; Yin, 2009), on tärkeä huomioida myös osallistuvan havainnoinnin mahdolliset haitat. Osallistuvana havainnoijana tutkijan voi olla vaikea tehdä havaintoja kuin ulkopuolinen, ja havainnot seuraavat helposti tunnettuja polkuja, jolloin uudet huomionarvoiset asiat voivat jäädä näkemättä. Osallistujan rooli voi myös temmata mukanaan ja viedä liikaa tilaa havainnoijan roolilta. (Yin, 2009). Nämä ongelmat olivat haasteena myös tässä tutkimuksessa, ja riittävä etäisyys aineistoon syntyi vasta nauhoitteita litteroimalla ja lukemalla litteroitua aineistoa yhä uudelleen.

Refleksiivistä validiteettia voidaan kuitenkin lopulta pitää keskeisenä pariterapiatutkimuksen nauhoitetun aineiston luotettavuuden tarkastelemisessa. Toimiminen sekä terapeutina että tutkijana mahdollisti tulkintojen tekemisen oikeaan osuvammiksi ja luotettavammiksi, kuin mihin täysin ulkopuolisella tutkijalla olisi ollut mahdollisuus. Kvalitatiivisessa tutkimuksessa pidetäänkin yhtenä laadun takeena tutkijan refleksiivistä otetta tutkimusaineistoon (McLeod, 2001).

Tutkimusprosessin aikana tuli vakuuttuneeksi siitä, että perheen vuorovaikutuksen ja vanhemmuuden tutkimisessa tarvitaan sekä kasvatus- ja kehityspsykologisen että perhe- ja pariterapeuttisen tutkimuksen tietoja ja näkö-

kulmia. Kahden tutkimusotteen käyttämisestä on todettava, että se oli työläs, ja erilaisiin tutkimusmenetelmiin perehtyminen vei runsaasti aikaa. Silti tutkimusprosessi näin edetessään nosti uusia näkökulmia ja ajatuksia siitä, mihin asioihin vielä oli syytä paneutua. Vuorovaikutusilmiöiden tutkiminen tällä tavoin lisäsi tutkimuksen painoarvoa, tuotti runsaasti tuloksia ja valotti myös jatkotutkimustarpeita.

Yhdeksi tärkeäksi jatkotutkimusaiheeksi jäävät psykologisen kontrollin yhteydet lasten psyykkiseen hyvinvointiin. On viitteitä siitä, että psykologinen kontrolli on tietyissä olosuhteissa yhteydessä vanhempi-lapsi-suhteessa syntyvään kietoutuneeseen kommunikaatioon ja siihen liittyviin lapsen eriytymistä ja psykologista autonomiaa estäviin liittoutumiin lapsen ja vanhemman välillä (Aunola & Nurmi, 2004; Barber, 1996; Barber & Buehler, 1996; Maccoby & Martin, 1983). Esimerkiksi tässä kohden tulee esille, että kasvatusta ja kehityspsykologisen tutkimuksen ja perheterapiatutkimuksen on tärkeä kulkea käsi kädessä, koska psykologiseen kontrolliin liittyvät ilmiöt tulevat lähelle monien perheterapian tutkijoiden ja ammattilaisten havaintoja.

Niin ikään mielenkiintoiseksi jatkotutkimuksen aiheeksi jää sekä kyselytutkimuksessa että pariterapiatutkimuksessa esille tullut havainto, että usein vain yksi perheen lapsista reagoi aktiivisesti vanhempien ongelmiin ja toiset lapset vetäytyvät. Kyselytutkimuksen mukaan äitien kasvatustyyleistä löytyi yhteyksiä siihen, miksi jotkut perheen lapsista valitsivat aktiivisen reagoitavan. Jatkotutkimusta ajatellen olisi hyvä etsiä mahdollisia selittäviä tekijöitä myös lapsen temperamentti- ja persoonallisuudesta sekä Aunolan ja Nurmen (2004, 2006), Baumrindin (1991) ja Darlingin ja Steinbergin (1993) esille tuomista kasvatustyyli- ja persoonallisuustekijöiden yhdistelmästä.

5.11 Tutkimuksen merkitys ja käytännön johtopäätökset

Tutkimuksen tärkeimmäksi merkitykseksi vanhempien kannalta nousee tieto siitä, että pyrkimällä suojelemaan lapsia riitelyltään ja yrittämällä toimia niin, että perheen lapset voivat asemoitua vanhempien ristiriitojen ulkopuolelle, he voivat tukea lastensa psyykkistä hyvinvointia keskinäisistä ongelmistaan huolimatta. Tämä on tärkeä tieto myös eron jälkeiseen vanhemmuuteen.

Vanhemmille ja parisuhde- ja sovittelutyötä tekeville työntekijöille tutkimuksen tulokset osoittavat, että vanhempien mahdollisuus parisuhdeongelmiensa keskellä pohtia yhdessä työntekijän kanssa lasten tilannetta voi auttaa heitä merkittävästi tukemaan ja edistämään lasten psyykkistä hyvinvointia, korjaamaan jo syntyneitä ongelmia sekä muuttamaan perheen vuorovaikutusta vähemmän lapsia kuormittavaksi.

Työntekijän kannalta tutkimus osoittaa, että kun vanhemmilla on parisuhdeongelmia, lapset on aina syytä ottaa puheeksi. Vanhemmuuskysymysten tarkastelu on tärkeää niin lasten psyykkisen hyvinvoinnin edistämiseksi kuin parisuhteen ongelmien ratkaisemiseksi. Parhaaseen tulokseen työskentelyssä päästään synnyttämällä ja säilyttämällä dialogisuus pariterapiakontekstissa.

Lopuksi todettakoon vielä, että Suomen evankelis-luterilaisen kirkon perheneuvonnalla on työmuotona poikkeuksellisen hyvät mahdollisuudet tukea ja edistää vanhempien parisuhdeongelmien vuoksi riskiryhmään kuuluvien lasten psyykkistä hyvinvointia. Tämän väitteen voi esittää perustuen ensinnäkin juuri kirkon perheneuvonnassa elävään voimakkaaseen dialogisuuden traditiioon ja toiseksi siihen, että tämän työmuodon kautta on välillisesti mahdollisuus tavoittaa vuosittain tuhansia lapsia. Tämän väitöskirjatyön perusteella voi vakuuttua siitä, että ottamalla puolisoiden ja perheneuvojan välillä käytävässä dialogissa puheeksi myös lapset, lasten tasapainoisen kehityksen takaamiseksi voidaan tehdä vielä enemmän kuin tähän mennessä, keskittymällä parisuhteitten hoitamiseen, on jo tehty.

SUMMARY

The present study aims to yield research-based insight into the features of family interaction that may have an impact on children's mental wellbeing, in order that the parents and therapists work together to address and resolve any psychological issues the children may experience. The interactions of 106 families that underwent family counselling were first explored in a quantitative study, after which the interactions of nine families were examined in a qualitative study. The research approaches worked in tandem: the information yielded by the quantitative study examining the children's mental wellbeing and behaviours, as well as the aspects of couples conflicts, parenting styles, and parents' outlooks on the children's reactions to their problems, were deepened by the study of couples therapy.

The quantitative study was analysed using multilevel modelling, and the taped couples therapy conversations were analysed using the case study method and the resources of discursive analysis. All data were collected from parish family counselling centre clients.

The results indicated that parental arguments with the children present and violence between parents were crucially connected to children's psychological wellbeing. Mothers estimated that both arguing and family violence were connected to children's behavioural problems. The younger the children, the more frequent the behavioural problems they exhibited. The fathers estimated that in those families in which the parents were arguing with the children present, or in families of violence, the children's social competence was lower than in other families. This was manifested in the children through problems with their friends and low levels of prosocial behaviour.

Discursive analysis of conversations with the parents revealed that the most typical reactions to parental problems experienced by the children were worrying about the parents' issues, trying to mediate between the parents during arguments, choosing sides, and withdrawal from the conflict. According to the mothers' estimates, those of their children who worried about the parental issues both exhibited prosocial behaviour and suffered from emotional problems. In addition, mothers also estimated that those children who took sides when parents were arguing were suffering from emotional distress.

The parenting styles had connections to children's psychological wellbeing. A great amount of warmth in the parenting styles of mothers increased children's levels of prosocial behaviour, and a high degree of behavioural control in the parenting styles of fathers was connected to children's social skills.

Exploration of the parenting styles of the mothers and the children's reactions to parental conflict suggested that the children's stress levels from the conflict were dependent on the former. When the parenting style of a mother was warm and the relationship between the mother and child was close, the child's taking sides increased his or her emotional problems. However, worrying and trying to mediate while in the close mother-child relation served as positive reactions and were connected to the child's prosocial behaviour. With a high

degree of behavioural control in the mother's parenting style, the role of mediator as the child's reaction intensified his or her emotional problems, whereas taking sides while the parents argued was linked to the child's hyperactivity. In order to prevent the strengthening or culmination of children's active reactions to parents' problems, or even to prevent them from occurring, parents should clearly communicate that the children are not responsible for worrying, involving themselves in the matter, or solving their parents' disputes. This seems to be particularly important with good mother-child relations.

The analysis of the couples therapy research data demonstrated that, for various reasons, it was difficult for parents to notice the stressfulness in a child's reactions even when the child exhibited serious symptoms. This was to some extent due to the fact that, in spite of their stressfulness, these ways to react were also rewarding for the child. It is also noteworthy that, as a rule, only one of the siblings chose an active way to react to parents' problems, which provided the other children with the opportunity to adopt a withdrawer role. The children who kept out of their parents' problems displayed no symptoms.

In the couples therapy context, the spouses and the therapist usually talked about children from different starting points: the therapist was worried about the children's mental wellbeing on the basis of the discussion, whereas the spouses addressed them in the context of couple relation dynamics. Children also proved to be quite a delicate subject, and the therapist had to be very tactful when choosing paths of discussion in order to evaluate the children's circumstances without risking the opportunity to help.

Evaluating the children's position in a natural way that also evoked as little guilt as possible was made easier by using genograms to examine the spouses' childhood family interactions. This approach broadened both the parents' and the therapists' understanding of the family's current interaction models but simultaneously preserved dialogicality and the therapeutic nature of discussion. The parents noticed that they, often automatically, repeated both the constructive and the problematic interactions of their own childhood family. These interaction models were also clearly reflected in the behaviour of their own children. The genograms essentially helped the parents to see how stressful their children's active ways of reaction to parents' conflicts were to the children. The method also increased the parents' ability and motivation to change family interaction so as to make it less stressful.

Based on this study, parents experiencing relationship conflicts can prevent their children from developing psychological problems by protecting them from the conflicts. Supporting parenthood in the couples therapy context contributes to promoting children's mental wellbeing, to preventing their potential future psychological problems, and to alleviating the problems they may already have. The most important element in supporting parenthood is to create and maintain dialogue, which will enable parents to utilise their own resources.

LÄHTEET

- Aaltonen, J. (2008). Systemisen perheterapiateorian asema perheterapiassa ja perheterapiatutkimuksessa. Perhetutkimuksen päivät 13.3.2008. Jyväskylän yliopisto.
- Alasuutari, P. (1999). Laadullinen tutkimus. Jyväskylä: Gummerus.
- Aunola, K. (2005). Kasvatus ja vanhemmuus: Tutkimuksen traditiot ja haasteet. *Psykologia*, 4, 356–369.
- Aunola, K. & Nurmi, J.-E. (2004). Maternal Affection Moderates the Impact of Psychological Control on a Child's Mathematical Performance. *Developmental Psychology*, 40 (6), 965–978.
- Aunola, K. & Nurmi, J.-E. (2006). The Role of Parenting Styles in Children's Problem Behavior. *Child Development*, 76, 1144–1159.
- Barber, B. K. (1996). Parental Psychological Control: Revisiting a Neglected Construct. *Child Development*, 67, 3296–3319.
- Barber, B. K. & Buehler, C. (1996). Family Cohesion and Enmeshment: Different Constructs, Different Effects. *Journal of Marriage and the Family*, 58 (2), 433–441.
- Barber, B. K. & Olsen, J. E. (1997). Socialization in Context: Connection, Regulation, and Autonomy in the Family, School, and Neighbourhood, and With Peers. *Journal of Adolescent Research*, 12 (2), 287–315.
- Barber, B. K., Olsen, J. E. & Shagle, S. C. (1994). Associations between Parental Psychological and Behavioral Control and Youth Internalized and Externalized Behaviors. *Child Development*, 65, 1120–1136.
- Barnes, B. (2000). *Understanding Agency. Social Theory and Responsible Action*. London: Sage.
- Balaguer, A., Dunn, M. & Levitt, M. (2000). The Genogram: From Diagnostics to Mutual Collaboration. *The Family Journal: Counseling and Therapy for Couples and Families*, 8 (3), 236–244.
- Baumrind, D. (1991). The Influence of Parenting Style on Adolescent Competence and Substance Use. *Journal of Early Adolescence*, 11, 56–95.
- Baumrind, D. (1966). Effects of Authoritative Parental Control on Child Behavior. *Child Development*, 37, 887–907.
- Berger, P. L. & Luckmann, T. (1995). *Todellisuuden sosiaalinen rakentuminen*. Helsinki: Gaudeamus .
- Bergmann, J. R. (1992). *Veiled Morality: Notes on Discretion in Psychiatry*. Teoksessa Paul Drew & John Heritage (toim.), *Talk at Work*. Cambridge: Cambridge University Press, 137–162.
- Bowlby, J. (1940). The influence of Early Environment in the Development of Neurosis and Neurotic Character. *International Journal of Psychoanalysis*, XXI: 1–25.
- Bowlby, J. (1969). *Attachment and loss: 1. Attachment*. New York. Basic Books.
- Bowlby, J. (1988). *A Secure Base. Clinical Applications of Attachment Theory*. Great Britain: A Tavistock/Routledge Publication.

- Buehler, C., Krishnakumar, A., Stone, G., Anthony, C., Pemberton, S. & Gerard, J. (1998). Interparental conflict Styles and Youth Problem Behaviors: A Two-sample Replication Study. *Journal of Marriage and the Family*, 60, 119-132.
- Byng-Hall, J. (1995). *Rewriting Family Scripts: Improvisation and Systems Change*. New York: The Guilford Press.
- Clark, R. (2005). History and Development of a Method for Identifying the Areas of Strength and the Areas of Concern on Parent-Child Relationship. Luento Turun yliopiston Lääketieteellisen tiedekunnan Varhaisen vuorovaikutuksen arvioinnin koulutuspäivillä 14.6. 2005. Psykiatrian professori Roseanne Clark. University of Wisconsin, USA.
- Cohen, L. & Manion, L. (2003). *Research Methods on Education*. 4 th Edition. London: Routledge.
- Cole, P. M., Zahn-Waxler, C., Fox, N. A., Usher, B. A. & Welsh, J. D. (1996). Individual Differences in Emotion Regulation and Behavior Problems in Preschool Children. *Journal of Abnormal Psychology*, 105 (4), 518-529.
- Cuba, E. G. & Lincoln, Y.S. (1989). *Fourth Generation Evaluation*. Newbury Park: Sage.
- Cui, M., Conger, R.D. & Lorenz, F.O. (2005). Predicting Change in Adolescent Adjustment From Change in Marital Problems. *Developmental Psychology*, 41(5), 812-823.
- Cummings, E.M., Simpson, K.S. & Wilson, A. (1993). Children's Responses to Interadult Anger as a Function of Information about Resolution. *Developmental Psychology*, 29 (6), 978-985.
- Dadds, M.R., Atkinson, E., Turner, C., Blums, G.J. & Lendich, B. (1999). Family Conflict and Child Adjustment: Evidence for a Cognitive Contextual Model of Intergenerational Transmission. *Journal of Family Psychology*, 13(2), 194-208.
- Darling, N. & Steinberg, L. (1993). Parenting Style as Context: An Integrative Model. *Psychological Bulletin*, 113(3), 487-496.
- Davies, P. T., Cummings, E. M. (1994). Marital Conflict and Child Adjustment: An Emotional Security Hypothesis. *Psychological Bulletin*, 116(3), 387-441.
- Dawson, P. (1997). In *At The Deep End: Conducting Processual Research on Organisational Change*. *Scandinavian Journal of Management*. 1113 (4), 389-405.
- Denzin, N. K. (1978). *The Research Act. A Theoretical Introduction to Sociological Methods*. Second edition. New York: McCraw-Hill.
- Denzin, N. K. & Lincoln, Y. S. (2000). Introduction: The discipline and Practice of Qualitative Research. In N. K. Denzin & Y. S. Lincoln (Eds.), *Handbook of Qualitative Research*. Thousand Oaks, California: Sage. 1-28.
- Dodge, K. A., Pettit, G. S. & Bates, J. E. (1994). Socialization Mediators of the Relation between Socioeconomic Status and Child Conduct Problems. *Child Development*, 65, 649-665.

- Eccles, J. S., Early, D., Frasier, K., Belansky, E. & McCarthy, K. (1997). The Relation of Connection, Regulation, and Support for Autonomy to Adolescents' Functioning. *Journal of Adolescent Research*, 12, 263–286.
- Eisenberg, N., Cumberland, A., Spinrad, T. L., Fabes, R. A., Shepard, S. A., Reiser, M., Murphy, B. C., Losoya, S. H. & Guthrie, I. K. (2001). The Relations of Regulation and Emotionality to Children's Externalizing and Internalizing Problem Behavior. *Child Development*, 72 (4), 1112–1134.
- Emery, R. E. (1982). Interparental Conflict and the Children of Discord and Divorce. *Psychological Bulletin*, 92, 310–330.
- Erel, O. & Burman, B. (1995). Interrelatedness of Marital Relations and Parent-Child Relations: A Meta Analytic Review. *Psychological Bulletin*, 118 (1), 108–132.
- Eriksson P. & Koistinen K. (2005). Monenlainen tapaustutkimus. *Kuluttajatutkimuskeskus, julkaisuja 4:2005*.
- Feldman, S. S., Wentzel, K. R., Weinberger, D. & Munson, J. (1990). Marital Satisfaction of Parents of Preadolescent Boys and Its Relationship to Family and Child Functioning. *Journal of Family Psychology*, 4(2), 213–234.
- Fincham, F. D., Grych, J. H. & Osborne, L. N. (1994). Does Marital Conflict Cause Child Maladjustment? Directions and Challenges for Longitudinal Research. *Journal of Family Psychology*, 8(2), 128–140.
- Friedman, R. J. & Chase-Lansdale, P. L. (2002). Chronic Adversities. In M. Rutter & E. Taylor (Eds.), *Child and Adolescent Psychiatry*. 4th ed. Blackwell Publishing, 261–276.
- Galambos, N. L., Barker, E. T. & Almeida, D. M. (2003). Parents do matter: Trajectories of Change in Externalizing and Internalizing Problems in Early Adolescence. *Child Development*, 74, 578–594.
- Gergen, M. M. & Gergen, K. J. (2003). Qualitative Inquiry. Tensions and Transformations. In N. K. Denzin & Y. S. Lincoln (Eds.), *The Landscape of Qualitative Research. Theories and Issues*. 2nd ed. Thousand Oaks, California: Sage, 575–610.
- Giddens, A. (1995). Elämää jälkitraditionaalisessa yhteiskunnassa. Teoksessa U. Beck, A. Giddens & S. Lash (toim.), *Nykyajan jäljillä. Refleksiivinen modernisaatio*. Tampere: Vastapaino, 83–152.
- Goldenberg, I. & Goldenberg, H. (1985). *Family Therapy. An Overview*. 2nd ed. California: Wadsworth, Inc., Belmont.
- Goodman, R. (1997). The Strengths and Difficulties Questionnaire: a Research Note. *Journal of Child Psychology and Psychiatry*, 38, 581–586.
- Goodman, R. (1999). The Extended Version of the Strengths and Difficulties Questionnaire as a Guide to Child Psychiatric Caseness and Consequent Burden. *Journal of Child Psychology and Psychiatry*, 40, 791–799.
- Goodman, R. & Scott, S. (1999). Comparing the Strengths and Difficulties Questionnaire and the Child Behavior Checklist: is Small Beautiful? *Journal of Abnormal Child Psychology*, 27, 17–24.

- Gray, M. R. & Steinberg, L. (1999). Unpacking Authoritative Parenting: Reassessing a Multidimensional Construct. *Journal of Marriage and the Family*, 61, 574-587.
- Grych, J. H. & Fincham, F.D. (1990). Marital Conflict and Children's Adjustment: A Cognitive Contextual Framework. *Psychological Bulletin*, 108(2), 267-290.
- Grönfors, M. (1982). *Kvalitatiiviset kenttätömenetelmät*. Helsinki: WSOY .
- Haarakangas, K. (2001) Menetelmistä dialogiin perheterapiassa. *Perheterapia*, 17 (1), 31-47.
- Haarakangas, K. (2008) Parantava puhe: dialogisuus ihmissuhteissa, mielenterveytyössä ja psykiatrisessa hoidossa. Magentum.
- Hautamäki, A., Hautamäki, L., Maliniemi-Piispanen, S. & Neuvonen, L. (2008). Kiintymyssuhteen välittyminen kolmessa sukupolvessa - äidinaitien paluu? *Psykologia*, 6, 421-442.
- Hinshaw, S. P. (1992). Externalizing Behavior Problems and Academic Underachievement in Childhood and Adolescence: Causal Relationships and Underlying Mechanisms. *Psychological Bulletin*, 111, 127-155.
- Hirsjärvi, S. & Hurme, H. (2000). *Tutkimushaastattelu. Teemahaastattelun teoria ja käytäntö*. Helsinki: Yliopistopaino.
- Holden, G. W. & Miller, P. C. (1999). Enduring and Different: A Meta Analysis of the Similarity in Parents' Child Rearing. *Psychological Bulletin*, 125, 223-254.
- Ijäs, K. (2005). *Sukupuusi. Avain oman elämän ja perheen ymmärtämiseen*. Helsinki: Kirjapaja Oy.
- Jensen, J. L. & Rodgers, R. (2001). Cumulating the Intellectual Gold of Case Study Research. *Public Administration Review*, 61 (2), 236-246.
- Johnson, R.B. & Onwuegbuzie, A. J. (2004). Mixed Methods Research: A Research Paradigm Whose Time Has Come. *Educational Researcher*, 33 (7), 14-26.
- Jokinen, A., Suoninen, E. & Wahlström, J. (2000). Miten tavoittaa auttamistyön ydintä? Teoksessa A. Jokinen & E. Suoninen (toim.), *Auttamistyö keskusteluna. Tutkimuksia sosiaali- ja terapiatyön arjesta*. Tampere: Vastapaino, 16-33.
- Kelly, J. B. (2000). Children's Adjustment in Conflicted Marriage and Divorce: A Decade Review of Research. *Journal of the American Academy of Child & Adolescent Psychiatry*, 39(8), 963-973.
- Keltikangas-Järvinen, L. (2006). Ympäristö vai perimä - psykologian pitkä tie tasapainoiseen ihmiskäsitykseen. *Tieteessä tapahtuu*, 23 (2), 5-9.
- Kerig, P. K., Cowan, P. A. & Cowan, C. (1993). Marital Quality and Gender Differences in Parent-Child Interaction. *Developmental Psychology*, 29(6), 931-939.
- Kettunen, N., Krats, S. & Kinnunen, U. (1996). *Parisuhde ja lasten kasvattaminen*. Teoksessa L. Pulkkinen (toim.), *Lapsesta aikuiseksi*. Helsinki: WSOY, 74-89.

- Kilpeläinen, I. (1969). Osaammeko kuunnella ja auttaa. Lähimmäiskeskeisen sielunhoidon opas. Helsinki: WSOY.
- Kinnunen, U., Malin, A. & Mäkikangas, A. (2005). Puolisoiden parisuhde- ja työtyytyväisyydenyhteys psykologiseen oirehtimiseen vuoden aikavälillä. *Psykologia*, 40, 532-540.
- Kline, M., Johnston, J. R. & Tschann, J. (1991). The Long Shadow of Marital Conflict: a Model of Children's Postdivorce Adjustment. *Journal of Marriage and the Family*, 53, 297-309.
- Koskelainen, M., Sourander, A. & Kaljonen, A. (2000). The Strengths and Difficulties Questionnaire among Finnish School Aged Children and Adolescents. *European Child & Adolescent Psychiatry*, 9, 277-284.
- Koskelainen, M. (2008). The Strengths and Difficulties Questionnaire (SDQ-Fin) among Finnish Children and Adolescents. Turun yliopiston julkaisuja. Sarja D, osa 809.
- Kovacs, M. & Devlin, B. (1998). Internalizing Disorders in Childhood. *Journal of Child Psychology and Psychiatry*, 39, 47-63.
- Kurri, K. (2005). The Invisible Moral Order. Agency, Accountability and Responsibility in Therapy Talk. *Jyväskylä Studies in Education, Psychology and Social Research*, 260.
- Kurri, K. (2006). Terapeutti moraalisenä toimijana pariterapiassa. *Perheterapia*, 4, 6-17.
- Kurri, K. & Wahlström, J. (2000). Moraalin vuorovaikutuksellinen rakentaminen perheväkivaltakeskustelussa. Teoksessa A. Jokinen & E. Suoninen (toim.), *Auttamistyö keskusteluna. Tutkimuksia sosiaali- ja terapiatyön arjesta*. Tampere: Vastapaino, 167-188.
- Kurri, K. & Wahlström, J. (2007). Reformulation of Agentless Talk in Psychotherapy. *Text and Talk*, 27 (3), 315-338.
- Laitila, A. (2009). Uusperheen terapiaa. Helsinki: Duodecim, 323-331.
- Lajunen, K. (2007). Toimijuuden rakentaminen ja rakentuminen ylivilkkaiden ja tarkkaamattomien lasten äitien ryhmäohjauksessa. *Psykologian lisensiaatintutkimus*. Jyväskylän yliopisto.
- Latvala, E. & Vanhanen-Nuutinen, L. (2001). Laadullisen hoitotieteellisen tutkimuksen perusprosessi: sisällön analyysi. Teoksessa S. Janhonen & M. Nikkonen (toim.), *Laadulliset tutkimusmenetelmät hoitotieteessä*. Helsinki: WSOY, 21-43.
- Leinonen, J., Solantaus, T. & Punamäki, R-L. (2004). The Specific Mediating Paths between Economic Hardship and the Quality of Parenting. *International Journal of Developmental Behavior*, 26(5), 423-435.
- Lincoln, Y. S. & Guba, E. G. (2000). Pragmatic Controversies, Contradictions, and Emerging Confluences. In N. K. Denzin & Y. S. Lincoln (Eds.), *Handbook of Qualitative Research*. Thousand Oaks, California: Sage, 163-188.
- Lincoln, Y. S. & Guba, E. G. (1985). *Naturalistic Inquiry*. Beverly Hills, California: Sage.

- Lindsey, E. W., McKinnon-Lewis, C., Cambell, J., Frabutt, J. M. & Lamb, M. E. (2002). Marital Conflict and Boys' Peer Relationships: The Mediating role of Mother-son Emotional Reciprocity. *Journal of Family Psychology*, 16 (4), 466-477.
- Lukkarinen, H. (2006). Monimetodinen kokemuksen tutkimus: Fenomenologisen ja positivistisen tutkimustavan yhdistäminen. Teoksessa J. Perttula & T. Latomaa (toim.) *Kokemuksen tutkimus. Merkitys - tulkinta - ymmärtäminen*. Vantaa: Dialogia, 227-253.
- Maccoby, E. E. & Martin, J. A. (1983). Socialization in the Context of the Family: Parent-Child Interaction. In P. H. Mussen (Series Ed.) & E. M. Hetherington (Vol. Ed.), *Handbook of Child Psychology*. 4. Socialization, Personality, and Social Development (4th ed.). New York: Wiley, 1-101.
- Malinen, K., Kinnunen, U., Tolvanen, A., Rönkä, A., Wierda-Boer, H. & Gerris, J. (2010). Happy Spouses, Happy Parents? Family Relationships Among Finnish and Dutch Dual Earners. *Journal of Marriage and Family*, 72, 293-306.
- McGoldrick, M. (1995). *You Can Go Home Again. Reconnecting with Your Family*. New York: W. W. Norton & Company.
- McLeod, J. (2001). *Qualitative Research in Counselling and Psychotherapy*. Thousand Oaks, California: Sage.
- Metsämuuronen, J. (2008). *Laadullisen tutkimuksen perusteet*. 3. uudistettu painos. Helsinki: International Methelp.
- Metsäpelto, R. L. & Pulkkinen, L. (2004). Vanhempien kasvatustyyli ja psykososiaalinen toimintakyky. *Psykologia*, 39, 212-221.
- Minuchin, S. (1974). *Families and Family Therapy*. Cambridge, Massachusetts: Harvard University Press.
- Minuchin, S. & Fishman, H. C. (1981). *Family Therapy Techniques*. Cambridge, Massachusetts: Harvard University Press.
- Mize, J. & Pettit, G. S. (1997). Mothers' Social Coaching, Mother-Child Relationship Style, and Children's Peer Competence: Is the Medium the Message? *Child Development*, 68, 312-332.
- Mäkelä, J. (2002). Aivojen varhainen kehitys vuorovaikutussuhteissa. Teoksessa J. Sinkkonen (toim.), *Pesästä lentoon. Kirja lapsen kehityksestä kasvattajalle*. Helsinki: WSOY, 13-43.
- Mäkelä, J. (2003). Piirteitä aivojen varhaisesta kehityksestä. Teoksessa P. Niemelä, P. Siltala & T. Tamminen (toim.), *Äidin ja vauvan varhainen vuorovaikutus*. Helsinki: WSOY, 107-124.
- Mäntylä-Karppinen, P. (1997). Vanhemmuusidentiteettien konstruoituminen perheasiainsovittelukeskustelussa. *Psykoterapian erikoistumiskoulutuksen lisensiaatintutkimus*. Jyväskylän yliopisto.
- Nikkonen, M., Janhonen, S. & Juntunen, A. (2001). Hoitokulttuurin tutkimuksesta: Etnografinen lähestymistapa hoitotieteellisessä tutkimuksessa. Teoksessa S. Janhonen & M. Nikkonen (toim.), *Laadulliset tutkimusmenetelmät hoitotieteessä*. Helsinki: WSOY, 44-80.

- O'Leary, S. G. & Vidair, H. B. (2005). Marital Adjustment, Child Rearing Disagreements, and Overreactive Parenting: Predicting Child Behavior Problems. *Journal of Family Psychology*, 19(2), 208-216.
- Patton, M. Q. (2002). *Qualitative Evaluation and Research Methods*. 3rd ed. Thousand Oaks: Sage Publication.
- Parke, R. D. (2004). Development in the Family. *Annual Review of Psychology*, 55(1), 365-399.
- Perttula, J. (2006). Kokemus ja kokemuksen tutkimus: Fenomenologisen erityistieteen tieteenteoria. Teoksessa J. Perttula & T. Latomaa (toim.), *Kokemuksen tutkimus. Merkitys - tulkinta - ymmärtäminen*. Vantaa: Dialogia, 115-162.
- Pettit, G. S., Laird, R. D., Dodge, K. A., Bates, J. E. & Criss, M. M. (2001). Antecedents and Behavior Problem Outcomes of Parental Monitoring and Psychological Control in Early Adolescence. *Child Development*, 72, 583-598.
- Piha, J. (1999). Lapsikeskeinen perheterapia. Teoksessa J. Aaltonen & R. Rinne (toim.), *Perhe terapiassa. Vuoropuhelua vuosituhannen vaihteessa*. Helsinki: Suomen mielenterveysseura, 14-20.
- Pirttimaa, A. (2006). Lapsen mieli ja kieli perheterapiassa - lapsen ja aikuisen maailman kohtaamisesta. *Perheterapia*, 3, 6-17.
- Pomerantz, E. M. & Eaton, M. M. (2001). Maternal Intrusive Support in the Academic Context: Transactional Socialization Processes. *Developmental Psychology*, 37, 174-186.
- Pomerantz, A. (1980). Telling my Side: A Limited Access as a Fishing Device. *Sociological Inquiry* 50, 186-198.
- Pulkkinen, L. (1977). *Kotikasvatuksen psykologia*. Jyväskylä: Gummerus.
- Pulkkinen, L. (1981). Lapsen ja nuoren sosiaalinen kehitys. *Tiede* 2000, 4, 5-10.
- Pulkkinen, L. (1984). *Nuoret ja kotikasvatus*. Helsinki: Otava.
- Pulkkinen, L. (1994). Millaista lastenkasvatusta nykytutkimus suosittelee? Teoksessa J. Virkki (toim.), *Ydinperheestä yksilöllistyviin perheisiin*. Helsinki: WSOY, 26-45.
- Pulkkinen, L. (1996). Sosiaalinen kehitys lapsuudessa ja nuoruudessa. Teoksessa L. Pulkkinen (toim.), *Lapsesta aikuiseksi*. Jyväskylä: Atena, 29-44.
- Pulkkinen, L. (2000a). *Mukavaa yhdessä. Sosiaalinen alkupääoma ja lapsen sosiaalinen kehitys*. Jyväskylä: PS-kustannus.
- Pulkkinen, L. (2002b). Koti, koulu ja yksityinen elämänpiiri hyvän elämän ankkureina. Teoksessa A. Rönkä & U. Kinnunen (toim.), *Perhe ja vanhemmuus. Suomalainen perhe-elämä ja sen tukeminen*. Jyväskylä: PS-kustannus, 14-29.
- Pulkkinen, L. (2009). Kulttuuri luo hyvinvointia elvyttämällä henkisesti. Kolumni. *Sanomalehti Keski-suomalainen*. 27.1.2009.
- Rantanen, J. & Kinnunen, U. (2005). Työn ja perhe-elämän vuorovaikutus. Teoksessa U. Kinnunen, T. Feldt & S. Mauno (toim.), *Työ leipälajina -*

- työhy-vinvoinnin psykologiset perusteet. Jyväskylä: PS-kustannus, 227-262.
- Richmond, M. K. & Stocker, C. M. (2003). Siblings' Differential Experiences of Marital Conflict and differences in Psychological Adjustment. *Journal of Family Psychology*, 17(3), 339-350.
- Roeser, R. W., Eccles, J. S. & Strobel, K. R. (1998). Linking the Study of Schooling and Mental Health: Selected Issues and Empirical Illustrations at the Level of the Individual. *Educational Psychologist*, 33 (4), 153-176.
- Ruotsalainen, K. (2002). Auttajana kirkon ja yhteiskunnan leikkauspisteessä. Kirkon perheneuvojien käsitys työstään. Suomalaisen teologisen kirjallisuusseuran julkaisuja, 230.
- Rutter, M. (1985). Resilience in the Face of Adversity: Protective Factors and Resistance to Psychiatric Disorder. *British Journal of Psychiatry*, 147, 598-611.
- Rutter, M., Izard, C. E. & Read, P. B. (Eds.) (1986). *Depression in Young People: Developmental and Clinical Perspectives*. New York: Guilford Press.
- Salo, S. (2007). Vanhempien parisuhdeongelmien yhteys lasten käyttäytymisongelmiin ja psyykkiseen oireiluun. Psykologian ammatillinen lisensiaatintutkimus. Jyväskylän yliopisto.
- Salo, S. (2009). Vanhempien parisuhdeongelmien yhteys lasten käyttäytymisongelmiin ja psyykkiseen oireiluun. Teoksessa A. Kääriäinen, J. Hämäläinen & P. Pölkki (toim.), *Ero, vanhemmuus ja tukeminen*. Helsinki: Lastensuojelun Keskusliitto/Neuvo-projekti, 104-122.
- Sameroff, R., Seifer, R., Barocas, R., Zax, M. & Greenspan, S. (1987). Intelligence Quotient Scores of 4 Year Old Children: Social Environmental Risk Factors. *Pediatrics*, 79, 343-350.
- Sandberg, S. & Rutter, M. (2002). The Role of Acute Life Stresses. In M. Rutter & E. Taylor (Eds.), *Child and Adolescent Psychiatry*. 4th ed. Blackwell Publishing. 287-298.
- Schmitt, F. & Piha, J. (2008). Vanhemmuudesta - vanhempana oleminen ja vanhempana toimiminen. *Perheterapia*, 2, 6-14.
- Seikkula, J. (2002a). Open Dialogues with Good and Poor Outcomes for Psychotic Crises: Examples from Families with Violence. *Journal of Marital and Family Therapy*, 28(3), 263-274.
- Seikkula, J. (2002b). Monologue is the Crisis - Dialogue becomes the Aim of Therapy. *Journal of Marital and Family Therapy*, 28(3), 283-284.
- Seikkula, J. & Arnkil, T. E. (2005). *Dialoginen verkostotyö*. Helsinki: Tammi.
- Silverman, D. (1993) *Interpreting Qualitative Data. Methods for Analysing Talk, Text and Interaction*. Thousand Oaks, California: Sage Publications.
- Simon, F. B., Stierlin, H. & Wynne, L. C. (1985). *The Language of Family Therapy. A Systemic Vocabulary and Sourcebook*. New York: Family Process Press.
- Soilevuo Grönneröd, J. (2004). On Meanings and Uses of Laughter in Research Interviews: Relationships between Interviewed Men and a Woman Interviewer. *Young. Nordic Journal of Youth Research*, 12 (1), 31-49.

- Solantaus, T. & Beardslee, W. (2001). Kun isä tai äiti sairastaa depressiota: Interventio lasten psyykkisten häiriöiden ehkäisemiseksi. M. Inkinen (toim.), *Näkymätön lapsi aikuispsykiatriassa*. Helsinki: Tammi, 1117–1137.
- Solantaus, T., Leinonen, J. & Punamäki, R.-L. (2004). Children's Mental Health in Times of Economic Recession: Replication and Extension of the Family Economic Stress Model in Finland. *Developmental Psychology*, 40 (3), 412–429.
- Solantaus, T. (2005). Vanhemman mielenterveydenhäiriö ja lapset. Mitä terveydenhuollossa tulee tietää ja tehdä? *Suomen lääkirilehti*, 38 (60), 3765–3770.
- Stake, R. E. (2000). Case Studies. In N. K. Denzin & Y. S. Lincoln (Eds.), *Handbook of Qualitative Research*. Thousand Oaks, California: Sage, 435–454.
- Stiles, W. B. (1993). Quality Control in Qualitative Research. *Clinical Psychology Review*, 13, 593–618.
- Stiles, W. B. (2003). Qualitative Research: Evaluating the Process and the Product. In S. Llewelyn & P. Kennedy (Eds.), *Handbook of Clinical Psychology*. John Wiley and Sons, Ltd, 477–499.
- Suoninen, E. (1999). Vuorovaikutuksen mikromaiseman analysoiminen. Teoksessa A. Jokinen, K. Juhila & E. Suoninen, *Diskurssianalyysi liikkeessä*. Tampere: Vastapaino, 101–125.
- Syrjälä, L. (1994). Tapaustutkimus opettajan ja tutkijan työvälineenä. Teoksessa L. Syrjälä, S. Ahonen, E. Syrjäläinen & S. Saari (toim.), *Laadullisen tutkimuksen työtapoja*. Helsinki: Kirjayhtymä, 10–66.
- Syrjäläinen, E. (1994). Etnografinen opetuksen tutkimus: kouluetnografia. Teoksessa L. Syrjälä, S. Ahonen, E. Syrjäläinen & S. Saari (toim.), *Laadullisen tutkimuksen työtapoja*. Helsinki: Kirjayhtymä, 68–112.
- Tilastoraportti 19/ 2009, 20.10.2009. Suomen virallinen tilasto. Sosiaaliturva 2009. THL.
- Tuomi, J. & Sarajärvi, A. (2009). Laadullinen tutkimus ja sisällönanalyysi. 6., uudistettu laitos. Helsinki: Tammi.
- Varilo, E., Lounavaara-Rintala, H., Vuornos, P., Wahlbeck, J.-C. & Varilo, R. (1999). Lastensuojeluperhe – malli ja toiminta sekä tällaiseen perheeseen kuuluvien nuorten hoito. Teoksessa J. Aaltonen & R. Rinne (toim.), *Perhe terapiassa. Vuoropuhelua vuosituhannen vaihtuessa*. Helsinki: Suomen mielenterveysseura, 50–59.
- Verhulst, F. C. & Van der Ende, J. (2002). Rating Scales. In M. Rutter & E. Taylor (Eds.), *Child and Adolescent Psychiatry*. 4th ed. Blackwell Publishing.
- Vilhula, A. (toim.) (2007). Sosiaalinen perimä. Ylisukupolviset kohtalot tutkimuskirjallisuuden valossa. Helsinki: Suomen mielenterveysseura.
- Virkki, T. (2004). Vihan voima. Toimijuus ja muutos vihakertomuksissa. Jyväskylä: Atena.
- Wahlström, J. (1992). Merkitysten muodostuminen ja muuttuminen perheterapeuttisessa keskustelussa. *Diskurssianalyttinen tutkimus*. Jyväskylä *Studies in Education, Psychology and Social Research*, 94.

- Wahlström, J. (1993). Merkitysten muuttuminen perheterapiassa. *Psykologia*, 3, 183–186.
- Wahlström, J. (1999). Psykoterapia keskusteluna ja kertomusten kudelmana. Teoksessa J. Ihanus (toim.), *Kulttuuri ja psykologia*. Helsinki: Yliopistopaino, 217–238.
- Yin, R. K. (2009). *Case Research Desing and Metods*. 4th ed. Thousand Oaks, California: Sage.

LIITE 1

CRPR-kysely (Roberts, Block & Block, 1984), suomalainen versio

Arvioi, miten hyvin seuraavat lapsiin ja kasvatukseen liittyvät väittämät sopivat sinuun. Rengasta sopivin vaihtoehto.

	ei sovi minuun juuri lainkaan	ei sovi minuun kovinkaan hyvin	sopii joskus, joskus ei	sopii minuun hyvin	sopii minuun erittäin hyvin
1. Kerron usein lapselleni, kuinka paljon arvostan sitä, että hän yrittää tehdä jotakin tai saa jotakin aikaan.	1	2	3	4	5
2. Rohkaisen lastani olemaan itsenäinen.	1	2	3	4	5
3. Uskon, että kiitos saa aikaan enemmän kuin rangaistus.	1	2	3	4	5
4. Minulla on lasteni kasvattamisessa paljon enemmän ongelmia kuin osasin odottaa.	1	2	3	4	5
5. Kun lapseni tekee jotakin, mikä ei ole sallittua, minä tavallisesti rankaisen häntä.	1	2	3	4	5
6. Kunnioitan lapseni mielipidettä.	1	2	3	4	5
7. Uskon, että lasta pitää myös torua.	1	2	3	4	5
8. Kun olen suuttunut lapselleni, näytän sen myös.	1	2	3	4	5
9. Lapseni pitää oppia, että meidän perheessä on tarkat säännöt.	1	2	3	4	5
10. Opetan lapselleni, että paha saa aina palkkansa.	1	2	3	4	5
11. Lasken usein leikkiä lapseni kanssa.	1	2	3	4	5
12. En anna lapseni kyseenalaistaa päätöksiäni.	1	2	3	4	5
13. Tiedän aina aivan tarkalleen, mitä lapseni on tekemässä.	1	2	3	4	5
14. Kun lapseni käyttäytyy huonosti, selvitämme asiat puhumalla.	1	2	3	4	5
15. Kun ajattelen sitä, millainen vanhempi minä olen, tunnen usein syyllisyyttä tai riittämättömyyttä.	1	2	3	4	5
16. Mielestäni rankaisu on palkitsemista tehokkaampi kasvatustapa.	1	2	3	4	5
17. Lapseni pitää oppia käyttäytymään kunnolla vanhempien kohtaan.	1	2	3	4	5
18. Kerron lapselleni pahoista asioista, joita hänen käyttäytymisestään voi seurata.	1	2	3	4	5
19. Tiedän aina tarkasti, kenen kanssa lapseni on.	1	2	3	4	5
20. Lasten kasvattaminen tuntuu minusta usein ylivoimaiselta tehtävältä.	1	2	3	4	5
21. Osoitan lapselleni usein, että rakastan häntä.	1	2	3	4	5
22. Kykyä huolehtia lapsistani on vähäisempi kuin olin ajatellut.	1	2	3	4	5

	Ei sovi minuun juuri lainkaan	ei sovi minuun kovinkaan hyvin	sopii joskus, joskus ei	sopii minuun hyvin	sopii minuun erittäin hyvin
23. Tiedän aina tarkalleen, mistä lapseni on kiinnostunut.	1	2	3	4	5
24. Olen lapseni seurassa mutkaton ja rento.	1	2	3	4	5
25. On tärkeää, että lapset tottelevat vanhempiaan.	1	2	3	4	5
26. Minulla ja lapsellani on hyvä suhde.	1	2	3	4	5
27. Otan lapseni ajatukset huomioon, kun suunnittelen perheen asioita.	1	2	3	4	5
28. Lapsella ei pitäisi olla salaisuuksia vanhemmiltaan.	1	2	3	4	5
29. Uskon, että lapseni on hyvä tietää, mitä kaikkea olen hänen vuoksensa tehnyt.	1	2	3	4	5
30. Rohkaisen lastani oma-aloitteisuuteen.	1	2	3	4	5
31. Annan lapseni nähdä, kuinka pettynyt ja häpeissäni olen, jos hän käyttäytyy huonosti.	1	2	3	4	5
32. Lapseni tulee tietää, miten paljon uhraudun hänen vuokseen.	1	2	3	4	5
33. En anna lapseni kiukutella minulle.	1	2	3	4	5
34. Osoitan lapselleni tunteitani halaamalla ja pitämällä häntä sylissäni.	1	2	3	4	5
35. Lapseni on opittava arvostamaan sitä, kuinka hyvin hänen asiansa ovat.	1	2	3	4	5

LIITE 2

Muuttujien korrelaatiot perheiden sisällä, äidit

TAULUKKO 12 Lasten taustamuuttujien ja lasten hyvinvointimuuttujien väliset korrelaatiot (äidit)

Muuttuja	Emotionaaliset ongelmat	Käyttäytymisongelmat	Ylivilkkaus	Vertaissuhdeongelmat	Prososiaalisuus
Esikoinen	-.18**	-.12	-.13	-.21**	.04
Keskimmäinen	.12	.07	.18**	.07	-.11
Kuopus	.10	.12	.03	.21**	-.01
Lapsen ikä	.10	.08	.08	.09	.07
Sukupuoli	-.12	.01	.20**	-.07	-.09

* p < .05, ** p < .01, ***p < .001

TAULUKKO 13 Lasten hyvinvointimuuttujien keskinäiset korrelaatiot (äidit)

Muuttuja	Emotinaaliset ongelmat	Käyttäytymisongelmat	Ylivilkkaus	Vertaissuhdeongelmat	Prososiaalisuus
Emotionaaliset ongelmat	1.00	.24***	.31***	.33***	-.04
Käyttäytymisongelmat	.24***	1.00	.40***	.19**	-.29***
Ylivilkkaus	.31***	.40***	1.00	.24***	-.23***
Vertaissuhdeongelmat	.33***	.19**	.24***	1.00	-.17*
Prososiaalisuus	-.04	-.29***	-.23***	-.17*	1.00

* p < .05, ** p < .01, ***p < .001

LIITE 3

Muuttujien korrelaatiot perheiden välillä, äidit

TAULUKKO 14 Vanhempien ongelmamuuttujien ja vanhempien taustamuuttujien väliset korrelaatiot (äidit)

Muuttuja	Ammatti	Ensimmäinen liitto	Uusperhe
Parisuhdeongelmat	.02	.33***	.10
Taloudelliset ongelmat	.06	-.26***	.24***
Mielenterveysongelmat	.05	.12	-.04
Päihdeongelmat	-.04	-.06	.12
Perheväkivalta	-.02	.07	-.08
Riitely, lapset paikalla	-.08	.04	.13
Vaikeuksien kesto	.12	.14*	-.15*

* p < .05, ** p < .01, ***p < .001

TAULUKKO 15 Vanhempien ongelmamuuttujien keskinäiset korrelaatiot (äidit)

Muuttuja	Parisuhdeongelmat	Taloudelliset ongelmat	Mielenterveysongelmat	Päihdeongelmat	Perheväkivalta	Riitely, lapset paikalla	Vaikeuksien kesto-aika
Parisuhdeongelmat	1.00	.10	.11	.07	.08	.27***	.32 ***
Taloudelliset ongelmat	.10	1.00	.14*	.06	.27***	.16*	.14*
Mielenterveysongelmat	.11	.14*	1.00	.02	.15*	.22**	.13
Päihdeongelmat	.07	.06	.02	1.00	.27***	.21**	.08
Perheväkivalta	.08	.27***	.15*	.27***	1.00	.26***	.23***
Riitely, lapset paikalla	.27***	.16*	.22**	.21**	.26***	1.00	.34 ***
Vaikeuksien kesto	.32***	.14*	.13	.08	.23***	.34***	1.00

* p < .05, ** p < .01, ***p < .001

TAULUKKO 16 Vanhempien ongelmamuuttujien ja kasvatustyyliomuuttujien väliset korrelaatiot (äidit)

Muuttuja	Behavioraalinen kontrolli	Psykologinen kontrolli	Lämpimyyys
Parisuhdeongelmat	.02	.12	-.15*
Taloudelliset ongelmat	.11	.14*	.08
Mielenterveysongelmat	-.05	.03	-.13
Päihdeongelmat	-.07	-.05	.01
Perheväkivalta	-.15*	.05	-.28***
Riitely, lapset paikalla	.05	.06	.05
Vaikeuksien kesto	-.12	-.07	-.22**

* p < .05, ** p < .01, ***p < .001

TAULUKKO 17 Vanhempien kasvatustyyli­muuttujien ja vanhempien taustamuuttujien väliset korrelaatiot (äidit)

Muuttuja	Ammatti	Ensimmäinen liitto	Uusperhe
Behavioaraalinen kontrolli	-.22**	.01	.02
Psykologinen kontrolli	-.19**	.08	-.13
Lämpimyy­ys	.16*	.15*	-.10

* p < .05, ** p < .01, *** p < .001

TAULUKKO 18 Vanhempien ongelmamuuttujien ja lasten hyvinvointimuuttujien väliset korrelaatiot (äidit)

Muuttuja	Käyttäytymisongelmat	Prososiaalisuus
Parisuhdeongelmat	.09	-.24***
Taloudelliset ongelmat	.24***	-.09
Mielenterveysongelmat	.14*	-.13
Päihdeongelmat	.07	.00
Perheväkivalta	.44***	-.15*
Riitely, lapset paikalla	.38***	-.18**
Vaikeuksien kesto	.30***	-.28***

* p < .05, ** p < .01, *** p < .001

TAULUKKO 19 Vanhempien kasvatustyyli­muuttujien ja lasten hyvinvointimuuttujien väliset korrelaatiot (äidit)

Muuttuja	Käyttäytymisongelmat	Prososiaalisuus
Behavioaraalinen kontrolli	.00	.24***
Psykologinen kontrolli	.22**	.08
Lämpimyy­ys	-.13	.72***

* p < .05, ** p < .01, *** p < .001

TAULUKKO 20 Lasten taustamuuttujien ja lasten hyvinvointimuuttujien väliset korrelaatiot (äidit)

Muuttujat	Käyttäytymisongelmat	Prososiaalisuus
Esikoinen	-.25***	.21**
Keskimmäinen	.18**	-.25***
Kuopus	.23***	-.22**
Lapsen ikä	.00	-.17*

* p < .05, ** p < .01, *** p < .001

LIITE 4

Muuttujien korrelaatiot perheiden sisällä, isät

TAULUKKO 23 Lasten taustamuuttujien ja lasten hyvinvointimuuttujien väliset korrelaatiot (isät)

Muuttuja	Emotionaaliset ongelmat	Ylivilkkaus	Vertaissuhde-ongelmat	Prososiaalisuus
Esikoinen	-.14	.01	-.11	.14
Keskimmäinen	.06	.08	-.18*	-.06
Kuopus	.10	-.05	.21*	-.12
Lapsen ikä	.01	.12	.06	-.02
Sukupuoli	.07	.10	-.00	.05

*p < .05, ** p < .01, *** p < .001

TAULUKKO 24 Lasten hyvinvointimuuttujien keskinäiset korrelaatiot (isät)

Muuttuja	Emotionaaliset ongelmat	Ylivilkkaus	Vertaissuhde ongelmat	Prososiaalisuus
Emotionaaliset ongelmat	1.00	.30***	.24**	-.04
Ylivilkkaus	.30***	1.00	.06	-.32***
Vertaissuhde ongelmat	.24**	.06	1.00	.08
Prososiaalisuus	-.04	-.32***	.08	1.00

*p < .05, ** p < .01, *** p < .001

LIITE 5

Muuttujien korrelaatiot perheiden välillä, isät

TAULUKKO 25 Vanhempien ongelmamuuttujien ja vanhempien taustamuuttujien väliset korrelaatiot (isät)

Muuttuja	Ammatti	Ensimmäinen liitto	Uusperhe
Parisuhdeongelmat	-.20*	.33***	.10
Taloudelliset ongelmat	.04	-.26**	.24**
Mielenterveysongelmat	.03	.12	-.04
Päihdeongelmat	-.09	-.06	.12
Perheväkivalta	-.05	.07	-.08
Riitely, lapset paikalla	-.05	.04	.13
Vaikeuksien kesto	.10	-.10	-.05

*p < .05, ** p < .01, *** p < .001

TAULUKKO 26 Vanhempien ongelmamuuttujien keskinäiset korrelaatiot (isät)

Muuttuja	Parisuhdeongelmat	Taloudelliset ongelmat	Mielenterveysongelmat	Päihdeongelmat	Perheväkivalta	Riitely, lapset paikalla	Vaikeuksien kesto-aika
Parisuhdeongelmat	1.00	.10	.11	.07	.08	.27**	.32***
Taloudelliset ongelmat	.10	1.00	.14	.06	.27	.16	.14
Mielenterveysongelmat	.11	.14	1.00	.02	.15	.22*	.13
Päihdeongelmat	.07	.06	.02	1.00	.27**	.21*	.08
Perheväkivalta	.08	.27**	.15	.27**	1.00	.26**	.23**
Riitely, lapset paikalla	.27**	.16	.22*	.21*	.26**	1.00	.34***
Vaikeuksien kesto	.32***	.14	.13	.08	.23**	.34***	1.00

*p < .05, ** p < .01, *** p < .001

TAULUKKO 27 Vanhempien ongelmamuuttujien ja kasvatustyyliomuuttujien väliset korrelaatiot (isät)

Muuttuja	Behavioaraalinen kontrolli	Psykologinen kontrolli	Lämpimyyys
Parisuhdeongelmat	-.01	-.00	.02
Taloudelliset ongelmat	.16	.09	.05
Mielenterveysongelmat	-.05	-.02	-.18*
Päihdeongelmat	-.03	-.05	.07
Perheväkivalta	.14	.04	.10
Riitely, lapset paikalla	.01	.06	.14
Vaikeuksien kesto	-.02	-.03	-.17

*p < .05, ** p < .01, *** p < .001

TAULUKKO 28 Vanhempien kasvatustyyliomuuttujien ja vanhempien taustamuuttujien väliset korrelaatiot (isät)

Muuttuja	Ammatti	Ensimmäinen liitto	Uusperhe
Behavioraalinen kontrolli	-.11	.17	-.18*
Psykologinen kontrolli	.06	.21*	-.24**
Lämpimyyden	-.05	.10	-.10

*p < .05, ** p < .01, *** p < .001

TAULUKKO 29 Vanhempien ongelmamuuttujien ja lasten hyvinvointimuuttujien väliset korrelaatiot (isät)

Muuttuja	Vertaissuhdeongelmat	Prososiaalisuus
Parisuhdeongelmat	.01	-.05
Taloudelliset ongelmat	.15	-.09
Mielenterveysongelmat	.10	-.10
Päihdeongelmat	.04	.07
Perheväkivalta	.40***	-.42***
Riitely, lapset paikalla	.44***	-.55***
Vaikeuksien kesto	.18*	-.29**

*p < .05, ** p < .01, *** p < .001

TAULUKKO 30 Vanhempien kasvatustyyliomuuttujien ja lasten hyvinvointimuuttujien väliset korrelaatiot (isät)

Muuttuja	Vertaissuhdeongelmat	Prososiaalisuus
Behavioraalinen kontrolli	-.42***	.36***
Psykologinen kontrolli	.02	.00
Lämpimyyden	-.22**	.17

*p < .05, ** p < .01, *** < p .001

TAULUKKO 31 Lasten taustamuuttujien ja lasten hyvinvointimuuttujien väliset korrelaatiot (isät)

Muuttuja	Vertaissuhdeongelmat	Prososiaalisuus
Esikoinen	.17	.28**
Keskimmäinen	-.14	-.22*
Lapsen ikä	.11	-.06

*p < .05, ** p < .01, *** p < .001

JYVÄSKYLÄ STUDIES IN EDUCATION, PSYCHOLOGY AND SOCIAL RESEARCH

- 1 KYÖSTIÖ, O. K., Oppilaiden terveydentilan riippuvuus koulutyypistä. - Health status of pupils according to type of school. 78 p. Summary 6 p. 1962.
- 2 HEINONEN, VEIKKO, Differentiation of primary mental abilities. 136 p. 1963.
- 3 ELONEN, ANNA S., TAKALA, MARTTI & RUOPPILA ISTO, A study of intellectual functions in children by means of the KTK performance scales. 181 p. 1963.
- 4 JUURMAA, JYRKI, On the ability structure of the deaf. 114 p. 1963.
- 5 HEINONEN, VEIKKO, Lyhennetty faktori-analyysi. - A short method for factor analysis. 76 p. Summary 5 p. 1963.
- 6 PITKÄNEN, PENTTI, Fyysisen kunnon rakenne ja kehittyminen. - The structure and development of physical fitness. 163 p. Summary 10 p. 1964.
- 7 NURMI, VELI, Maamme seminaarien varsinaisen opettajakoulutuksen synty ja kehittyminen viime vuosisadalla I. - Die Entehung und Entwicklung der praktischen Lehrer-bildung unserer Lehrerseminare im vorigen Jahrhundert I. 270 p. Zusammenfassung 15 p. 1964.
- 8 NURMI, VELI, Maamme seminaarien varsinaisen opettajakoulutuksen synty ja kehittyminen viime vuosisadalla II. - Die Entstehung und Entwicklung der praktischen Lehrer-bildung unserer Lehrerseminare im vorigen Jahrhundert II. 123 p. Zusammenfassung 10 p. 1964.
- 9 NUMMENMAA, TAPIO, The language of the face. 66 p. 1964.
- 10 ISOSAARI, JUSSI, Bruno Boxström ja Sortavalan seminaarin kasvatusaineiden opetus 1882-1917. - Bruno Boxström und der Unterricht in den pädagogischen Fächern am Seminar von Sortavala 1882-1917. 167 p. Zusammenfassung II p. 1964.
- 11 NUMMENMAA, TAPIO & TAKALA, MARTTI, Parental behavior and sources of information in different social groups. 53 p. 1965.
- 12 WECKROTH, JOHAN, Studies in brain pathology and human performance I. - On the relationship between severity of brain injury and the level and structure of intellectual performance. 105 p. 1965.
- 13 PITKÄNEN, PENTTI, Ärsyke- ja reaktioanalyttisten faktorointitulosten vastaavuudesta. - On the congruence and coincidence between stimulus analytical and response analytical factor results. 223 p. Summary 14 p. 1967.
- 14 TENKKU, JUSSI, Are single moral rules absolute in Kant's ethics? 31 p. 1967.
- 15 RUOPPILA, ISTO, Nuorten ja varttuneiden opiskelijoiden väliset asenne-erot eräissä ylioppilaspohjaisissa oppilaitoksissa. - Attitude differences between young and advanced university and college students. 182 p. Summary 14 p. 1967.
- 16 KARVONEN, JUHANI, The structure, arousal and change of the attitudes of teacher education students. 118 p. 1967.
- 17 ELONEN, ANNA S., Performance scale patterns in various diagnostic groups. 53 p. 1968.
- 18 TUOMOLA, UUNO, Kansakouluntarkastajaan kohdistuvista rooli-odotuksista. - On role-expectations applied to school inspectors. 173 p. Summary 8 p. 1968.
- 19 PITKÄNEN, LEA, A descriptive model of aggression and nonaggression with applications to childrens behaviour. 208 p. 1969.
- 20 KOSKIAHO, BRIITTA, Level of living and industrialisation. 102 p. 1970.
- 21 KUUSINEN, JORMA, The meaning of another person's personality. 28 p. 1970.
- 22 VILJANEN, ERKKI, Pohjakoulutustaso ja kansakoulunopettajan kehitysympäristöjen muodostuminen. - The level of basic education in relation to the formation of the development milieus of primary school teachers. 280 s. Summary 13 p. 1970.
- 23 HAGFORS, CARL, The galvanic skin response and its application to the group registration of psychophysiological processes. 128 p. 1970.
- 24 KARVONEN, JUHANI, The enrichment of vocabulary and the basic skills of verbal communication. 47 p. 1971.
- 25 SEPPÖ, SIMO, Abiturienttien asenteet uskonnon-opetukseen. - The attitudes of students toward religious education in secondary school. 137 p. Summary 5 p. 1971.
- 26 RENKO MANU, Opettajan tehokkuus oppilaiden koulusaavutusten ja persoonallisuuden kehittämisessä. - Teacher's effectiveness in improving pupils' school achievements and developing their personality. 144 p. Summary 4 p. 1971.
- 27 VAHERVA, TAPIO, Koulutustulokset peruskoulun ala-asteella yhteisömuuttujien selittäminä. - Educational outcomes at the lower level of the comprehensive school in the light of ecological variables. 158 p. Summary 3 p. 1974.
- 28 OLKINUORA, ERKKI, Norm socialization. The formation of personal norms. 186 p. Tiivistelmä 4 p. 1974.
- 29 LIIKANEN, PIIRKKO, Increasing creativity through art education among pre-school children. 44 p. Tiivistelmä 4 p. 1975.
- 30 ELONEN, ANNA S., & GUYER, MELVIN, Comparison of qualitative characteristics of human figure drawings of Finnish children in various diagnostic categories. 46 p. Tiivistelmä 3 p. 1975.
- 31 KÄÄRIÄINEN, RISTO, Physical, intellectual, and personal characteristics of Down's syndrome. 114 p. Tiivistelmä 4 p. 1975.
- 32 MÄÄTTÄ, PAULA, Images of a young drug user. 112 p. Tiivistelmä 11 p. 1976.
- 33 ALANEN, PENTTI, Tieto ja demokratia. - Epistemology and democracy. 140 p. Summary 4 p. 1976.
- 34 NUPPONEN, RIITTA, Vahvistajaroolit aikuisten ja lapsen vuorovaikutuksessa. - The experimental roles of reinforcing agent in adult-child interaction. 209 p. Summary 11 p. 1977.

- 35 TEIKARI, VEIKKO, Vigilanssi-ilmiön mittaamisesta ja selitysmahdollisuuksista. – On measuring and explanation of vigilance. 163 p. Summary 2 p. 1977.
- 36 VOLANEN, RISTO, On conditions of decision making. A study of the conceptual foundations of administration. – Päätöksenteon edellytyksistä. Tutkimus hallinnon käsitteellisistä perusteista. 171 p. Tiivistelmä 7 p. 1977.
- 37 LYYTINEN, PAULA, The acquisition of Finnish morphology in early childhood. – Suomen kielen morfologian säännönmukaisuuksien omaksuminen varhaislapsuudessa. 143 p. Tiivistelmä 6 p. 1978.
- 38 HAKAMÄKI, SIMO, Maaseudulle muutto muutto liikkeen osana. – Migration on rural areas as one element of migration as a whole. 175 p. Summary 5 p. 1978.
- 39 MOBERG, SAKARI, Leimautuminen erityispedagogiikassa. Nimikkeisiin apukoululainen ja tarkkailuluokkalainen liittyvät käsitykset ja niiden vaikutus hypoteettista oppilasta koskeviin havaintoihin. – Labelling in special education. 177 p. Summary 10 p. 1979.
- 40 AHVENAINEN, OSSI, Lukemis- ja kirjoittamishäiriöinen erityisopetuksessa. – The child with reading and writing disabilities in special education. 246 p. Summary 14 p. 1980.
- 41 HURME, HELENA, Life changes during childhood. – Lasten elämänmuutokset. 229 p. Tiivistelmä 3 p. 1981.
- 42 TUTKIMUS YHTEISKUNTAPOLITIIKAN VIITOITAJANA. Professori Leo Paukkuselle omistettu juhla kirja. 175 p. 1981.
- 43 HIRSIJÄRVI, SIRKKA, Aspects of consciousness in child rearing. – Tietoisuuden ongelma kotikasvatuksessa. 259 p. 1981.
- 44 LASONEN, KARI, Siirtolaisoppilas Ruotsin kouluyhteisössä. Sosiometrinen tutkimus. – A socio-metric study of immigrant pupils in the Swedish comprehensive school. 269 p. Summary 7 p. 1981.
- 45 AJATUKSEN JA TOIMINNAN TIET. Matti Juntusen muistokirja. 274 p. 1982.
- 46 MÄKINEN, RAIMO, Teachers' work, wellbeing, and health. – Opettajan työ, hyvinvointi ja terveys. 232 p. Tiivistelmä 2 p. 1982.
- 47 KANKAINEN, MIKKO, Suomalaisen peruskoulun eriyttämisratkaisun yhteiskunnallisen taustan ja siirtymävaiheen toteutuksen arviointi. 257 p. Summary 11 p. 1982.
- 48 WALLS, GEORG, Health care and social welfare in, cooperation. 99 p. Tiivistelmä 9 p. 1982.
- 49 KOIVUKARI, MIRJAMI, Rote learning comprehension and participation by the learners in Zairian classrooms. – Mekaaninen oppiminen, ymmärtäminen ja oppilaiden osallistumisen opetuksen zairelaisissa koululuokissa. 286 p. Tiivistelmä 11 p. 1982.
- 50 KOPONEN, RITVA, An item analysis of tests in mathematics applying logistic test models. – Matematiikan kokeiden osioanalyysi logistisia testimalleja käyttäen. 187 p. Tiivistelmä 2 p. 1983.
- 51 PEKONEN, KYÖSTI, Byrokrania politiikan näkökulmasta. Poliitiikan ja byrokratian keskinäisen yhteys valtio- ja yhteiskuntaprosessin kehityksen valossa. – Bureaucracy from the viewpoint of politics. 253 p. 1983.
- 52 LYYTINEN, HEIKKI, Psychophysiology of anticipation and arousal. – Antisipaation ja viriämisen psykofysiologia. 190 p. Tiivistelmä 4 p. 1984.
- 53 KORAKIANGAS, MIKKO, Lastenneuvolan terveydenhoitajan arvioinnit viisivuotiaiden lasten psyykkisestä kehityksestä. – The psychological assessment of five-year-old children by public health centres. 227 p. Summary 14 p. 1984.
- 54 HUMAN ACTION AND PERSONALITY. Essays in honour of Martti Takala. 272 p. 1984.
- 55 MATILAINEN, JOUKO, Maanpuolustus ja eduskunta. Eduskuntaryhmien kannanotot ja koheesio maanpuolustuskysymyksissä Paasikiven-Kekkonen kaudella 1945-1978. – Defence and Parliament. 264 p. Summary 7 p. 1984.
- 56 PUOLUE, VALTIO JA EDUSTUKSELLINEN DEMOKRATIA. Pekka Nyholmille omistettu juhla kirja. – Party, state and representational democracy. 145 p. Summary 2 p. 1986.
- 57 SIISIÄINEN, MARTTI, Intressit, yhdistyslaitos ja poliittisen järjestelmän vakaisuus. – Interests, voluntary associations and the stability of the political system. 367 p. Summary 6 p. 1986.
- 58 MATTLAR, CARL-ERIK, Finnish Rorschach responses in cross-cultural context: A normative study. 166 p. Tiivistelmä 2 p. 1986.
- 59 ÄYSTÖ, SEIJA, Neuropsychological aspects of simultaneous and successive cognitive processes. – Rinnakkaisen ja peräkkäisen informaation prosessoinnin neuropsykologiasta. 205 p. Tiivistelmä 10 p. 1987.
- 60 LINDH, RAIMO, Suggestiiviset mielikuvamallit käyttäytymisen muokkaajina tarkkailuluokkalaisilla. – Suggestive covert modeling as a method with disturbed pupils. 194 p. Summary 8 p. 1987.
- 61 KORHONEN, TAPANI, Behavioral and neural short-latency and long-latency conditioned responses in the cat. – Välittömät ja viivästetyt hermostolliset ja käyttäytymisvasteet klassisen ehdollistamisen aikana kissalla. 198 p. Tiivistelmä 4 p. 1987.
- 62 PAHKINEN, TUULA, Psykoterapian vaikutus minäkäsitykseen. Psykoterapian käynnistämisen muutosprosessin vaikutus korkeakouluopiskelijoiden minäkäsitykseen. – Change in self-concept as a result of psychotherapy. 172 p. Summary 6 p. 1987.
- 63 KANGAS, ANITA, Keski-Suomen kulttuuri-toimintakokeilu tutkimuksena ja politiikkana. – The action research on cultural-activities in the Province of Central Finland. 301 p. Summary 8 p. 1988.
- 64 HURME, HELENA, Child, mother and grandmother. Intergenerational interaction in

- 65 Finnish families. 187 p. 1988.
 RASKU-PUTTONEN, HELENA, Communication between parents and children in experimental situations. - Vanhempien ja lasten kommunikointi strukturoiduissa tilanteissa. 71 p. Tiivistelmä 5 p. 1988.
- 66 TOSKALA, ANTERO, Kahvikuppineurootikkojen ja paniikkiagorafobikkojen minäkuvat minäsystemin rakenteina ja kognitiivisen oppimis-terapian perustana. - The self-images of coffee cup neurotics and panic agoraphobics as structures of a selfsystem and a basis for learning therapy. 261 p. Summary 6 p. 1988.
- 67 HAKKARAINEN, LIISA, Kuurojen yläasteen oppilaiden kirjoitetun kielen hallinta. - Mastery of written language by deaf pupils at the upper level of Comprehensive school. 281 p. Summary 11 p. 1988.
- 68 NÄTTI, JOUKO, Työmarkkinoiden lohkoutuminen. Segmentaatioteoriat, Suomen työmarkkinat ja yritysten työvoimastrategiat. - Segmentation theories, Finnish labour markets and the use of labour in retail trade. 189 p. Summary 10 p. 1989.
- 69 AALTOLA, JUHANI, Merkitys opettamisen ja oppimisen näkökulmasta Wittgensteinin myöhäisfilo-sofian ja pragmatismen valossa. - Meaning from the point of view of teaching and learning in the light of Wittgenstein's later philosophy and pragmatism. 249 p. Summary 6 p. 1989.
- 70 KINNUNEN, ÜLLA, Teacher stress over a school year. - Opettajan työstressi lukuvuoden aikana. 61 p. Tiivistelmä 3 p. 1989.
- 71 BREUER, HELMUT & RUOHO, KARI (Hrsg.), Pädagogisch-psychologische Prophylaxe bei 4-8-jährigen Kindern. - Pedagogis-psykologinen ennaltaehkäisy neljästä kahdeksaan vuoden iässä. 185 S. Tiivistelmä 1 S. 1989.
- 72 LUMMELAHTI, LEENA, Kuusivuotiaiden sopeutuminen päiväkotiin. Yksilöllistetty mallioppimis-ohjelma päiväkotiin heikosti sopeutuvien kuusivuotiaiden ohjauksessa sekä vanhempien kasvatuskäytännön yhteydet lapsen sopeutumiseen ja minäkäsitykseen. - The adjustment of six-year-old children to day-care-centres. 224 p. Summary 9 p. 1990.
- 73 SALOVIITA, TIMO, Adaptive behaviour of institutionalized mentally retarded persons. - Laitoksessa asuvien kehitysvammaisten adaptiivinen käyttäytyminen. 167 p. Tiivistelmä 4 p. 1990.
- 74 PALONEN, KARI et SUBRA, LEENA (Eds.), Jean-Paul Sartre - un philosophe du politique. - Jean-Paul Sartre - poliittisuuden filosofi. 107 p. Tiivistelmä 2 p. 1990.
- 75 SINIVUO, JUHANI, Kuormitus ja voimavarat upseerin uralla. - Work load and resources in the career of officers. 373 p. Summary 4 p. 1990.
- 76 PÖLKKI, PRJJO, Self-concept and social skills of school beginners. Summary and discussion. - Koulutulokkaiden minäkäsitys ja sosiaaliset taidot. 100 p. Tiivistelmä 6 p. 1990.
- 77 HUTTUNEN, JOUKO, Isän merkitys pojan sosiaaliselle sukupuolelle. - Father's impact on son's gender role identity. 246 p. Summary 9 p. 1990.
- 78 AHONEN, TIMO, Lasten motoriset koordinaatiohäiriöt. Kehitysneuropsykologinen seuranta-tutkimus. - Developmental coordination disorders in children. A developmental neuropsychological follow-up study. 188 p. Summary 9 p. 1990.
- 79 MURTO, KARI, Towards the well functioning community. The development of Anton Makarenko and Maxwell Jones' communities. - Kohti toimivaa yhteisöä. Anton Makarenkon ja Maxwell Jonesin yhteisöjen kehitys. 270 p. Tiivistelmä 5 p. Cp2`<, 5 c. 1991.
- 80 SEIKKULA, JAAKKO, Perheen ja sairaalan rajasynteesi potilaan sosiaalisessa verkostossa. - The family-hospital boundary system in the social network. 285 p. Summary 6 p. 1991.
- 81 ALANEN, ILKKA, Miten teoretisoida maa-talouden pientuotantoa. - On the conceptualization of petty production in agriculture. 360 p. Summary 9 p. 1991.
- 82 NIEMELÄ, EINO, Harjaantumisoppilas peruskoulun liikuntakasvatuksessa. - The trainable mentally retarded pupil in comprehensive school physical education. 210 p. Summary 7 p. 1991.
- 83 KARILA, IRMA, Lapsivuodeajan psyykkisten vaikeuksien ennakointi. Kognitiivinen malli. - Prediction of mental distress during puerperium. A cognitive model. 248 p. Summary 8 p. 1991.
- 84 HAAPASALO, JAANA, Psychopathy as a descriptive construct of personality among offenders. - Psykopatia rikoksentekijöiden persoonallisuutta kuvaavana konstruktiona. 73 p. Tiivistelmä 3 p. 1992.
- 85 ARNKIL, ERIK, Sosiaalityön rajasynteemit ja kehitysvyöhyke. - The systems of boundary and the developmental zone of social work. 65 p. Summary 4 p. 1992.
- 86 NIKKI, MAIJA-LIISA, Suomalaisen koulutusjärjestelmän kielikoulutus ja sen relevanssi. Osa II. - Foreign language education in the Finnish educational system and its relevance. Part 2. 204 p. Summary 5 p. 1992.
- 87 NIKKI, MAIJA-LIISA, The implementation of the Finnish national plan for foreign language teaching. - Valtakunnallisen kielenopetuksen yleissuunnitelman toimeenpano. 52 p. Yhteenveto 2 p. 1992.
- 88 VASKILAMPI, TUULA, Vaihtoehtoinen terveydenhuolto hyvinvointivaltion terveystarpeilla. - Alternative medicine on the health market of welfare state. 120 p. Summary 8 p. 1992.
- 89 LAAKSO, KIRSTI, Kouluvaikeuksien ennustaminen. Käyttäytymishäiriöt ja kielelliset vaikeudet peruskoulun alku- ja päättövaiheissa. -

- Prediction of difficulties in school. 145 p. Summary 4 p. 1992.
- 90 SUUTARINEN, SAKARI, Herbartilainen pedagoginen uudistus Suomen kansakoulussa vuosisadan alussa (1900-1935). - Die Herbart'sche pädagogische Reform in den finnischen Volksschulen zu Beginn dieses Jahrhunderts (1900-1935). 273 p. Zusammenfassung 5 S. 1992.
- 91 AITTOLA, TAPIO, Uuden opiskelijatyypin synty. Opiskelijoiden elämänvaiheet ja tieteenalaspesifien habitusten muovautuminen 1980-luvun yliopistossa. - Origins of the new student type. 162 p. Summary 4 p. 1992
- 92 KORHONEN, PEKKA, The origin of the idea of the Pacific free trade area. - Tyynenmeren vapaa-kauppa-alueen idean muotoutuminen. - Taiheiyo jiyuu boeeki chi-iki koosoo no seisei. 220 p. Yhteenveto 3 p. Yooyaku 2 p. 1992.
- 93 KERÄNEN, JYRKI, Avohoitoon ja sairaalahoitoon valikoituminen perhekeskeisessä psykiatrisessa hoitojärjestelmässä. - The choice between outpatient and inpatient treatment in a family centred psychiatric treatment system. 194 p. Summary 6 p. 1992.
- 94 WAHLSTRÖM, JARL, Merkitysten muodostuminen ja muuttuminen perheterapeuttisessa keskustelussa. Diskurssianalyttinen tutkimus. - Semantic change in family therapy. 195 p. Summary 5 p. 1992.
- 95 RAHEEM, KOLAWOLE, Problems of social security and development in a developing country. A study of the indigenous systems and the colonial influence on the conventional schemes in Nigeria. - Sosiaaliturvan ja kehityksen ongelmia kehitysmaassa. 272 p. Yhteenveto 3 p. 1993.
- 96 LAINE, TIMO, Aistisuus, kehollisuus ja dialogisuus. Ludwig Feuerbachin filosofian lähtökohtia ja niiden kehitysnäkymiä 1900-luvun antropologisesti suuntautuneessa fenomenologiassa. - Sensuousness, bodilyness and dialogue. Basic principles in Ludwig Feuerbach's philosophy and their development in the anthropologically oriented phenomenology of the 1900's. 151 p. Zusammenfassung 5 S. 1993.
- 97 PENTTONEN, MARKKU, Classically conditioned lateralized head movements and bilaterally recorded cingulate cortex responses in cats. - Klassisesti ehdollistetut sivuttaiset päänliikkeet ja molemminpuoliset aivojen pihtipoimun vasteet kissalla. 74 p. Yhteenveto 3 p. 1993.
- 98 KORO, JUKKA, Aikuinen oman oppimisensa ohjaajana. Itseohjautuvuus, sen kehittyminen ja yhteys opetustuloksiin kasvatustieteen avoimen korkeakouluopetuksen monimuotokokeilussa. - Adults as managers of their own learning. Self-directiveness, its development and connection with the cognitive learning results of an experiment on distance education for the teaching of educational science. 238 p. Summary 7 p. 1993.
- 99 LAIHIALA-KANKAINEN, SIRKKA, Formaalin ja funktionaalinen traditio kielenopetuksessa. Kielenopetuksen oppihistoriallinen tausta antiikista valistukseen. - Formal and functional traditions in language teaching. The theory -historical background of language teaching from the classical period to the age of reason. 288 p. Summary 6 p. 1993.
- 100 MÄKINEN, TERTTU, Yksilön varhaiskehitys koulunkäynnin perustana. - Early development as a foundation for school achievement. 273 p. Summary 16 p. 1993.
- 101 KOTKAVIRTA, JUSSI, Practical philosophy and modernity. A study on the formation of Hegel's thought. - Käytännöllinen filosofia ja modernisuus. Tutkielma Hegelin ajattelun muotoutumisesta. 238 p. Zusammenfassung 3 S. Yhteenveto 3 p. 1993.
- 102 EISENHARDT, PETER L., PALONEN, KARI, SUBRA, LEENA, ZIMMERMANN RAINER E. (Eds.), Modern concepts of existentialism. Essays on Sartrean problems in philosophy, political theory and aesthetics. 168 p. Tiivistelmä 2 p. 1993.
- 103 KERÄNEN, MARJA, Modern political science and gender. A debate between the deaf and the mute. - Moderni valtio-oppi ja nainen. Mykkien ja kuuroiden välinen keskustelu. 252 p. Tiivistelmä 4 p. 1993.
- 104 MATIKAINEN, TUULA, Työtaitojen kehittyminen erityisammattikouluvaiheen aikana. - Development of working skills in special vocational school. 205 p. Summary 4 p. 1994.
- 105 PIHLAJARINNE, MARJA-LEENA, Nuoren sairastuminen skitsofreeniseen häiriöön. Perheterapeuttinen tarkastelutapa. - The onset of schizophrenic disorder at young age. Family therapeutic study. 174 p. Summary 5 p. 1994.
- 106 KUUSINEN, KIRSTI-LIISA, Psykkinen itsesäätely itsehoidon perustana. Itsehoito I-tyypin diabetesta sairastavilla aikuisilla. - Self-care based on self-regulation. Self-care in adult type I diabetics. 260 p. Summary 17 p. 1994.
- 107 MENGISTU, LEGESSE GEBRESELLASSIE, Psychological classification of students with and without handicaps. A tests of Holland's theory in Ethiopia. 209 p. 1994.
- 108 LESKINEN, MARKKU (ED.), Family in focus. New perspectives on early childhood special education. 158 p. 1994.
- 109 LESKINEN, MARKKU, Parents' causal attributions and adjustment to their child's disability. - Vanhempien syytulkinnat ja sopeutuminen lapsensa vammaisuuteen. 104 p. Tiivistelmä 1 p. 1994.
- 110 MATTHIES, AILA-LEENA, Epävirallisen sektorin ja hyvinvointivaltion suhteiden modernisoituminen. - The informal sector and the welfare state. Contemporary relationships. 63 p. Summary 12 p. 1994.
- 111 AITTOLA, HELENA, Tutkimustyön ohjaus ja ohjaussuhteet tieteellisessä jatkokoulutuksessa. - Mentoring in postgraduate education. 285 p. Summary 5 p. 1995.
- 112 LINDÉN, MIRJA, Muuttuva syövän kuva ja kokeminen. Potilaiden ja ammattilaisten tulkintoja. - The changing image and experience

- of cancer. Accounts given by patients and professionals. 234 p. Summary 5 p. 1995.
- 113 VÄLIMAA, JUSSI, Higher education cultural approach. - Korkeakoulututkimuksen kulttuurinäkökulma. 94 p. Yhteenveto 5 p. 1995.
- 114 KAIPIO, KALEVI, Yhteisöllisyys kasvatuksessa. yhteisökasvatuksen teoreettinen analyysi ja käytäntöön soveltaminen. - The community as an educator. Theoretical analysis and practice of community education. 250 p. Summary 3 p. 1995.
- 115 HÄNNIKÄINEN, MARITTA, Nukesta vauvaksi ja lapsesta lääkäriksi. Roolileikkiin siirtymisen tarkastelua piagetilaisesta ja kulttuurihistoriallisen toiminnan teorian näkökulmasta. 73 p. Summary 6 p. 1995.
- 116 IKONEN, OIVA. Adaptiivinen opetus. Oppimistutkimus harjaantumiskoulun opetussuunnitelma- ja seurantajärjestelmän kehittämisen tukena. - The adaptive teaching. 90 p. Summary 5 p. 1995.
- 117 SUUTAMA, TIMO. Coping with life events in old age. - Elämän muutos- ja ongelmatilanteiden käsittely iäkkäillä ihmisillä. 110 p. Yhteenveto 3 p. 1995.
- 118 DERSEH, TIBEBU BOGALE, Meanings Attached to Disability, Attitudes towards Disabled People, and Attitudes towards Integration. 150 p. 1995.
- 119 SAHLBERG, PASI, Kuka auttaisi opettajaa. Post-moderni näkökulma opetuksen muutos- ja kehittämissuunnitelman valossa. - Who would help a teacher. A post-modern perspective on change in teaching in light of a school improvement project. 255 p. Summary 4 p. 1996.
- 120 UHINKI, AILO, Distress of unemployed job-seekers described by the Zulliger Test using the Comprehensive System. - Työttömien työntekijöiden ahdistus kuvattuna Comprehensive Systemin mukaisesti käytetyillä Zulligerin testillä. 61 p. Yhteenveto 3p. 1996.
- 121 ANTIKAINEN, RISTO, Clinical course, outcome and follow-up of inpatients with borderline level disorders. - Rajatilapotilaiden osastohoidon tuloksellisuus kolmen vuoden seurantatutkimuksessa Kys:n psykiatrian klinikassa. 102 p. Yhteenveto 4 p. 1996.
- 122 RUUSUVIRTA, TIMO, Brain responses to pitch changes in an acoustic environment in cats and rabbits. - Aivovasteet kuuloärsykemuutoksiin kissoilla ja kaneilla. 45 p. Yhteenveto 2 p. 1996.
- 123 VISTI, ANNALISA, Työyhteisön ja työn tuottavuuden kehitys organisaation transformaatiossa. - Development of the work community and changes in the productivity of work during an organizational transformation process. 201 p. Summary 12 p. 1996.
- 124 SALLINEN, MIKAEL, Event-related brain potentials to changes in the acoustic environment during sleep and wakefulness. - Aivojen heränevasteet muutoksiin kuuloärsykesar-
- jassa unen ja uneliaisuuden aikana. 104 p. Yhteenveto 3 p. 1997.
- 125 LAMMINMÄKI, TUUJA, Efficacy of a multi-faceted treatment for children with learning difficulties. - Oppimisvaikeuksien neurokognitiivisen ryhmäkuntoutuksen tuloksellisuus ja siihen vaikuttavia tekijöitä. 56 p. Yhteenveto 2 p. 1997.
- 126 LUTINEN, JAANA, Fragmentoituva kulttuuripolitiikka. Paikallisen kulttuuripolitiikan tulkintakehykset Ylä-Savossa. - Fragmenting-cultural policy. The interpretative frames of local cultural politics in Ylä-Savo. 178 p. Summary 9 p. 1997.
- 127 MARTTUNEN, MIIKA, Studying argumentation in higher education by electronic mail. - Argumentointia yliopisto-opinnoissa sähköpostilla. 60 p. (164 p.) Yhteenveto 3 p. 1997.
- 128 JAAKKOLA, HANNA, Kielitieto kielitaitoon pyrittäessä. Vieraiden kielten opettajien käsityksiä kieliopin oppimisesta ja opettamisesta. - Language knowledge and language ability. Teachers' conceptions of the role of grammar in foreign language learning and teaching. 227 p. Summary 7 p. 1997.
- 129 SUBRA, LEENA, A portrait of the political agent in Jean-Paul Sartre. Views on playing, acting, temporality and subjectivity. - Poliittisen toimijan muotokuva Jean-Paul Sartrella. Näkymiä pelaamiseen, toimintaan, ajallisuuteen ja subjektiivisuuteen. 248 p. Yhteenveto 2 p. 1997.
- 130 HAARAKANGAS, KAUKO, Hoitokokouksen äänet. Dialoginen analyysi perhekeskeisen psykiatrisen hoitoprosessin hoitokokous-keskusteluita työryhmän toiminnan näkökulmasta. - The voices in treatment meeting. A dialogical analysis of the treatment meeting conversations in family-centred psychiatric treatment process in regard to the team activity. 136 p. Summary 8 p. 1997.
- 131 MATINHEIKKI-KOKKO, KAIJA, Challenges of working in a cross-cultural environment. Principles and practice of refugee settlement in Finland. - Kulttuurienvälisen työn haasteet. Periaatteet ja käytäntö maahanmuuttajien hyvinvoinnin turvaamiseksi Suomessa. 130 p. Yhteenveto 3 p. 1997.
- 132 KIVINIEMI, KARI, Opettajuuden oppimisesta harjoittelun harhautuksiin. Aikuisopiskelijoiden kokemuksia opetusharjoittelusta ja sen ohjauksesta luokanopettajakoulutuksessa. - From the learning of teacherhood to the fabrications of practice. Adult students' experiences of teaching practice and its supervision in class teacher education. 267 p. Summary 8 p. 1997.
- 133 KANTOLA, JOUKO, Cygnaeuksen jäljillä käsityönopetuksesta teknologiseen kasvatukseen. - In the footsteps of Cygnaeus. From handicraft teaching to technological education. 211 p. Summary 7 p. 1997.
- 134 KAARTINEN, JUKKA, Nocturnal body movements

- and sleep quality. - Yölliset kehon liikkeet ja unen laatu. 85 p. Yhteenveto 3 p. 1997.
- 135 MUSTONEN, ANU, Media violence and its audience. - Mediaväkivalta ja sen yleisö. 44 p. (131 p.). Yhteenveto 2 p. 1997.
- 136 PERTTULA, JUHA, The experienced life-fabrics of young men. - Nuorten miesten koettu elämänkudelman. 218 p. Yhteenveto 3 p. 1998.
- 137 TIKKANEN, TARJA, Learning and education of older workers. Lifelong learning at the margin. - Ikääntyvän tyväestön oppiminen ja koulutus. Elinikäisen oppimisen marginaalissa. 83 p. (154 p.). Yhteenveto 6 p. 1998.
- 138 LEINONEN, MARKKU, Johannes Gezelius vanhempi luonnonmukaisen pedagogiikan soveltajana. Comeniuslainen tulkinta. - Johannes Gezelius the elder as implementer of natural pedagogy. A Comenian interpretation. 237 p. Summary 7 p. 1998.
- 139 KALLIO, EEVA, Training of students' scientific reasoning skills. - Korkeakouluopiskelijoiden tieteellisen ajattelun kehittäminen. 90 p. Yhteenveto 1 p. 1998.
- 140 NIEMI-VÄKEVÄINEN, LEENA, Koulutusjaksot ja elämänpolitiikka. Koulutautuminen yksilöllistymisen ja yhteisöllisyyden risteysasemana. - Sequences of vocational education as life politics. Perspectives of individualization and communality. 210 p. Summary 6 p. 1998.
- 141 PARIKKA, MATTI, Teknologiaкомпетенssi. Teknologiakasvatuksen uudistamishaasteita peruskoulussa ja lukiossa. - Technological competence. Challenges of reforming technology education in the Finnish comprehensive and upper secondary school. 207 p. Summary 13 p. 1998.
- 142 TA OPETTAJAN APUNA - EDUCATIONAL TA FOR TEACHER. Professori Pirkko Liikaselle omistettu juhla-kirja. 207 p. Tiivistelmä - Abstract 14 p. 1998.
- 143 YLÖNEN, HILKKA, Taikahattu ja hopeakengät - sadun maailmaa. Lapsi päiväkodissa sadun kuulijana, näkijänä ja kokijana. - The world of the colden cap and silver shoes. How kinder garden children listen to, view, and experience fairy tales. 189 p. Summary 8 p. 1998.
- 144 MOILANEN, PENTTI, Opettajan toiminnan perusteiden tulkinta ja tulkinnan totuudellisuuden arviointi. - Interpreting reasons for teachers' action and the verifying the interpretations. 226 p. Summary 3p. 1998.
- 145 VAURIO, LEENA, Lexical inferencing in reading in english on the secondary level. - Sanapäätö englanninkielistä tekstiä luettaessa lukioasteella. 147 p. Yhteenveto 3 p. 1998.
- 146 ETELÄPELTO, ANNELI, The development of expertise in information systems design. - Asiantuntijuuden kehittyminen tietojärjestelmien suunnittelussa. 132 p. (221p.). Yhteenveto 12 p. 1998.
- 147 PIIRHONEN, ANTTI, Redundancy as a criterion for multimodal user-interfaces. - Käsitteistö luo näkökulman käyttöliittymäanalyyysiin. 141 p. Yhteenveto 3 p. 1998.
- 148 RÖNKÄ, ANNA, The accumulation of problems of social functioning: outer, inner, and behavioral strands. - Sosiaalinen selviytyminen lapsuudesta aikuisuuteen: ongelmien kasautumisen kolme väylää. 44 p. (129 p.) Yhteenveto 3 p. 1999.
- 149 NAUKKARINEN, AIMO, Tasapainoilua kurinalaisuuden ja tarkoituksenmukaisuuden välillä. Oppilaiden ei-toivottuun käyttäytymiseen liittyvän ongelmanratkaisun kehittäminen yhden peruskoulun yläasteen tarkastelun pohjalta. - Balancing rigor and relevance. Developing problem-solving associated with students' challenging behavior in the light of a study of an upper comprehensive school. 296 p. Summary 5 p. 1999.
- 150 HOLMA, JUHA, The search for a narrative. Investigating acute psychosis and the need-adapted treatment model from the narrative viewpoint. - Narratiivinen lähestymistapa akuuttiin psykoosiin ja tarpeenmukaisen hoidon malliin. 52 p. (105 p.) Yhteenveto 3 p. 1999.
- 151 LEPPÄNEN, PAAVO H.T., Brain responses to changes in tone and speech stimuli in infants with and without a risk for familial dyslexia. - Aivovasteet ääni- ja puheärsykkeiden muutoksiin vauvoilla, joilla on riski suvussa esiintyvään dysleksiaan ja vauvoilla ilman tätä riskiä. 100 p. (197 p.) Yhteenveto 4 p. 1999.
- 152 SUOMALA, JYRKI, Students' problem solving in the LEGO/Logo learning environment. - Oppilaiden ongelmanratkaisu LEGO/Logo oppimisympäristössä. 146 p. Yhteenveto 3 p. 1999.
- 153 HUTTUNEN, RAUNO, Opettamisen filosofia ja kritiikki. - Philosophy, teaching, and critique. Towards a critical theory of the philosophy of education. 201 p. Summary 3p. 1999.
- 154 KAREKIVI, LEENA, Ehkä en kokeilisikaan, jos Tutkimus ylivieskalaisten nuorten tupakoinnista ja päihteidenkäytöstä ja niihin liittyvästä terveyskasvatuksesta vuosina 1989-1998. - Maybe I wouldn't even experiment if A study on youth smoking and use of intoxicants in Ylivieska and related health education in 1989-1998. 256 p. Summary 4 p. 1999.
- 155 LAAKSO, MARJA-LEENA, Prelinguistic skills and early interactional context as predictors of children's language development. - Esi-kielellinen kommunikaatio ja sen vuorovaikutuksellinen konteksti lapsen kielen kehityksen ennustajana. 127 p. Yhteenveto 2 p. 1999.
- 156 MAUNO, SAIJA, Job insecurity as a psycho-social job stressor in the context of the work-family interface. - Työn epävarmuus työn psykososiaalisena stressitekijänä työn ja perheen vuorovaikutuksen kontekstissa. 59 p. (147 p.) Yhteenveto 3 p. 1999.
- 157 MÄENSIVU KIRSTI, Opettaja määrittelijänä, oppilas määriteltävänä. Sanallisen oppilaan arvioinnin sisällön analyysi. - The teacher as a determiner - the pupil to be determined -

- content analysis of the written school reports. 215 p. Summary 5 p. 1999.
- 158 FELDT, TARU, Sense of coherence. Structure, stability and health promoting role in working life. - Koherenssin rakenne, pysyvyys ja terveyttä edistävä merkitys työelämässä. 60 p. (150 p.) Yhteenveto 5 p. 2000.
- 159 MÄNTY, TARJA, Ammatillisista erityisoppilaitok-
sista elämään. - Life after vocational special
education. 235 p. Summary 3 p. 2000.
- 160 SARJA, ANNELI, Dialogioppiminen pienryhmäs-
sä. Opettajaksi opiskelevien harjoitteluprosesi
terveydenhuollon opettajankoulutuksessa. -
Dialogic learning in a small group. The
process of student teachers' teaching practice
during health care education. 165 p. Summary
7 p. 2000.
- 161 JÄRVINEN, ANITTA, Taitajat iänikuiset. - Kotkan
ammattilukiosta valmiuksia elämään, työelä-
mään ja jatko-opintoihin. - Age-old
craftmasters -Kotka vocational senior
secondary school - giving skills for life, work
and further studies. 224 p. Summary 2 p. 2000.
- 162 KONTIO, MARJA-LIISA, Laitoksessa asuvan
kehitysvammaisen vanhuksen haastava
käyttäytyminen ja hoitajan käyttämiä vai-
kuskeinoja. - Challenging behaviour of
institutionalized mentally retarded elderly
people and measures taken by nurses to
control it. 175 p. Summary 3 p. 2000.
- 163 KILPELÄINEN, ARJA, Naiset paikkaansa etsimäs-
sä. Aikuiskoulutus naisen elämänsä
rakentajana. - Adult education as determinant
of woman's life-course. 155 p. Summary 6 p.
2000.
- 164 RIITESUO, ANNIKKI, A preterm child grows.
Focus on speech and language during the
first two years. - Keskonen kasvaa: puheen
ja kielen kehitys kahtena ensimmäisenä elin-
vuotena. 119 p. Tiivistelmä 2 p. 2000.
- 165 TAURIAINEN, LEENA, Kohti yhteistä laatua. -
Henkilökunnan, vanhempien ja lasten laatu-
käsitykset päiväkodin integroidussa erityis-
ryhmässä. - Towards common quality: staff's,
parents' and children's conceptions of quality
in an integration group at a daycare center.
256 p. Summary 6 p. 2000.
- 166 RAUDASKOSKI, LEENA, Ammattikorkeakoulun
toimintaperustaa etsimässä. Toimilupahake-
musten sisällönanalyttinen tarkastelu. - In
search for the founding principles of the
Finnishpolytechnic institutes. A content
analysis of the licence applications. 193 p.
Summary 4 p. 2000.
- 167 TAKKINEN, SANNA, Meaning in life and its
relation to functioning in old age. - Elämän
tarkoituksellisuus ja sen yhteydet toiminta-
kykyyn vanhuudessa. 51 p. (130 p.)
Yhteenveto 2 p. 2000.
- 168 LAUNONEN, LEEVI, Eettinen kasvatusajattelu
suomalaisen koulun pedagogisissa teksteissä
1860-luvulta 1990-luvulle. - Ethical thinking
in Finnish school's pedagogical texts from the
1860s to the 1990s. 366 p. Summary 3 p. 2000.
- 169 KUORELAHTI, MATTI, Sopeutumattomien luokka-
muotoisen erityisopetuksen tuloksellisuus. -
The educational outcomes of special classes
for emotionally / behaviorally disordered
children and youth. 176 p. Summary 2p.
2000.
- 170 KURUNMÄKI, JUSSI, Representation, nation and
time. The political rhetoric of the 1866
parliamentary reform in Sweden. - Edustus,
kansakunta ja aika. Poliittinen retoriikka
Ruotsin vuoden 1866 valtiopäiväreformissa.
253 p. Tiivistelmä 4 p. 2000.
- 171 RASINEN, AKI, Developing technology
education. In search of curriculum elements
for Finnish general education schools. 158 p.
Yhteenveto 2 p. 2000.
- 172 SUNDHOLM, LARS, Itseohjautuvuus organisaatio-
muutoksessa. - Self-determination in
organisational change. 180 p. Summary 15 p.
2000.
- 173 AHONNISKKA-ASSA, JAANA, Analyzing change in
repeated neuropsychological assessment. 68
p. (124 p.) Yhteenveto 2 p. 2000.
- 174 HOFFRÉN, JARI, Demokraattinen eetos - rajoista
mahdollisuuksiin. - The democratic ethos.
From limits to possibilities? 217 p. Summary
2 p. 2000.
- 175 HEIKKINEN, HANNU L. T., Toimintatutkimus,
tarinat ja opettajaksi tuleminen taito.
Narratiivisen identiteettityön kehittäminen
opettajankoulutuksessa toimintatutkimuksen
avulla. - Action research, narratives and the
art of becoming a teacher. Developing
narrative identity work in teacher education
through action research. 237 p. Summary 4 p.
2001.
- 176 VUORENMAA, MARITTA, Ikkunoita arvioin-
nin tuolle puolen. Uusia avauksia suoma-
laiseen koulutusta koskevaan evaluaatio-
keskusteluun. - Views across assessment:
New openings into the evaluation
discussion on Finnish education. 266 p.
Summary 4 p. 2001.
- 177 LITMANEN, TAPIO, The struggle over risk. The
spatial, temporal, and cultural dimensions of
protest against nuclear technology. - Kamp-
pailu riskistä. Ydinteknologian vastaisen
protestin tilalliset, ajalliset ja kulttuuriset
ulottuvuudet. 72 p. (153 p.) Yhteenveto 9 p.
2001.
- 178 AUNOLA, KAISA, Children's and adolescents'
achievement strategies, school adjustment,
and family environment. - Lasten ja nuorten
suoritusstrategiat koulu- ja perheympäristöis-
sä. 51 p. (153 p.) Yhteenveto 2 p. 2001.
- 179 OKSANEN, ELINA, Arvioinnin kehittäminen
erityisopetuksessa. Diagnosoinnista oppimi-
sen ohjaukseen laadullisena tapaustutkimuk-
sena. - Developing assessment practices in
special education. From a static approach to

- dynamic approach applying qualitative case. 182 p. Summary 5 p. 2001.
- 180 VIITTALA, KAISU, "Kyllä se tommosellaki lapsella on kovempi urakka". Sikiöaikana alkoholille altistuneiden huostaanotettujen lasten elämäntilanne, riskiprosessit ja suojaavat prosessit. - "It's harder for that kind of child to get along". The life situation of the children exposed to alcohol in utero and taken care of by society, their risk and protective processes. 316 p. Summary 4 p. 2001.
- 181 HANSSON, LEENI, Networks matter. The role of informal social networks in the period of socioeconomic reforms of the 1990s in Estonia. - Verkostoilla on merkitystä: infor-maalisten sosiaalisten verkostojen asema Virossa 1990-luvun sosio-ekonomisten muutosten aikana. 194 p. Yhteenvedo 3 p. 2001.
- 182 BÖÖK, MARJA LEENA, Vanhemmuus ja vanhemmuuden diskurssit työttömyystilanteessa. - Parenthood and parenting discourses in a situation of unemployment. 157 p. Summary 5 p. 2001.
- 183 KOKKO, KATJA, Antecedents and consequences of long-term unemployment. - Pitkäaikaistyöttömyyden ennakoijia ja seurauksia. 53 p. (115 p.) Tiivistelmä 3 p. 2001.
- 184 KOKKONEN, MARJA, Emotion regulation and physical health in adulthood: A longitudinal, personality-oriented approach. - Aikuisiän tunteiden säätely ja fyysinen terveys: pitkittäistutkimuksellinen ja persoonallisuuskeskeinen lähestymistapa. 52 p. (137 p.) Tiivistelmä 3 p. 2001.
- 185 MÄNNIKKÖ, KAISA, Adult attachment styles: A Person-oriented approach. - Aikuisten kiintymystyyli. 142 p. Yhteenvedo 5 p. 2001.
- 186 KATVALA, SATU, Missä äiti on? Äitejä ja äitiyden uskomuksia sukupolvien saatossa. - Where's mother? Mothers and maternal beliefs over generations. 126 p. Summary 3 p. 2001.
- 187 KIISKINEN, ANNA-LIISA, Ympäristöhallinto vastuullisen elämäntavan edistäjänä. - Environmental administration as promoter of responsible living. 229 p. Summary 8 p. 2001.
- 188 SIMOLA, AHTI, Työterveyshuolto-organisaation toiminta, sen henkilöstön henkinen hyvinvointi ja toiminnan tuloksellisuus. - Functioning of an occupational health service organization and its relationship to the mental well-being of its personnel, client satisfaction, and economic profitability. 192 p. Summary 12 p. 2001.
- 189 VESTERINEN, PIRKKO, Projektiopiskelu- ja oppiminen ammattikorkeakoulussa. - Project-based studying and learning in the polytechnic. 257 p. Summary 5 p. 2001.
- 190 KEMPPAINEN, JAANA, Kotikasvatus kolmessa sukupolvessa. - Childrearing in three generations. 183 p. Summary 3 p. 2001.
- 191 HÖHENTHAL-ANTIN LEONIE, Luvan ottaminen - lkäihmiset teatterin tekijöinä. - Taking permission- Elderly people as theatre makers. 183 p. Summary 5 p. 2001.
- 192 KAKKORI, LEENA, Heideggerin aukeama. Tutkimuksia totuudesta ja taiteesta Martin Heideggerin avaamassa horisontissa. - Heidegger's clearing. Studies on truth and art in the horizon opened by Martin Heidegger. 156 p. Summary 2 p. 2001.
- 193 NÄRHI, VESA, The use of clinical neuropsychological data in learning disability research. - Asiakastyön yhteydessä kerätyn neuropsykologisen aineiston käyttö oppimisvaikeustutkimuksessa. 103 p. Yhteenvedo 2 p. 2002.
- 194 SUOMI, ASTA, Ammattia etsimässä. Aikuisopiskelijat kertovat sosiaaliohjaajakoulutuksesta ja narratiivisen pätevyyden kehittymisestä. - Searching for professional identity. Adult students' narratives on the education of a social welfare supervisor and the development of narrative competence. 183 p. Summary 2 p. 2002.
- 195 PERKKILÄ, PÄIVI, Opettajien matematiikkauskomukset ja matematiikan oppikirjan merkitys alkuopetuksessa. 212 p. - Teacher's mathematics beliefs and meaning of mathematics textbooks in the first and the second grade in primary school. Summary 2 p. 2002.
- 196 VESTERINEN, MARJA-LIISA, Ammatillinen harjoittelu osana asiantuntijuuden kehittymistä ammattikorkeakoulussa. - Promoting professional expertise by developing practical learning at the polytechnic. 261 p. Summary 5 p. 2002.
- 197 POHJANEN, JORMA, Mitä kello on? Kello modernissa yhteiskunnassa ja sen sosiologisessa teoriassa. - What's the time. Clock on modern society and in it's sociological theory. 226 p. Summary 3 p. 2002.
- 198 RANTALA, ANJA, Perhekeskeisyys - puhetta vai todellisuutta? Työntekijöiden käsitykset yhteistyöstä erityistä tukea tarvitsevan lapsen perheen kanssa. - Family-centeredness rhetoric or reality? Summary 3 p. 2002.
- 199 VALANNE, EIJA, "Meidän lapsi on arvokas" Henkilökohtainen opetuksen järjestämistä koskeva suunnitelma (HOJKS) kunnallisessa erityiskoulussa. - "Our child is precious" - The individual educational plan in the context of the special school. 219 p. Yhteenvedo 2 p. 2002.
- 200 HOLOPAINEN, LEENA, Development in reading and reading related skills; a follow-up study from pre-school to the fourth grade. 57 p. (138 p.) Yhteenvedo 3 p. 2002.
- 201 HEIKKINEN, HANNU, Draaman maailmat oppimisalueina. Draamakasvatuksen vakava leikillisuus. - Drama worlds as learning areas - the serious playfulness of drama education. 164 p. Summary 5 p. 2002.
- 202 HYTÖNEN, TUJJA, Exploring the practice of human resource development as a field of professional expertise. - Henkilöstön

- kehittämistyön asiantuntijuuden rakentumisen. 137 p. (300 p.) Yhteenveto 10 p. 2002.
- 203 RIPATTI, MIKKO, Arvid Järnefeldt kasvatusajattelijana. 246 p. Summary 4 p. 2002.
- 204 VIRMASALO, ILKKA, Perhe, työttömyys ja lama. - Families, unemployment and the economic depression. 121 p. Summary 2 p. 2002.
- 205 WIKGREN, JAN, Diffuse and discrete associations in aversive classical conditioning. - Täsmälliset ja laaja-alaiset ehdollistumat klassisessa aversivisessä ehdollistumisessa. 40 p. (81 p.) Yhteenveto 2 p. 2002.
- 206 JOKIVUORI, PERTTI, Sitoutuminen työorganisaatioon ja ammattijärjestöön. - Kilpailevia vai täydentäviä? - Commitment to organisation and trade union. Competing or complementary? 132 p. Summary 8 p. 2002.
- 207 GONZÁLEZ VEGA, NARCISO, Factors affecting simulator-training effectiveness. 162 p. Yhteenveto 1 p. 2002.
- 208 SALO, KARI, Teacher Stress as a Longitudinal Process - Opettajien stressiprosessi. 67 p. Yhteenveto 2 p. 2002.
- 209 VAUHKONEN, JOUNI, A rhetoric of reduction. Bertrand de Jouvenel's pure theory of politics as persuasion. 156 p. Tiivistelmä 2 p. 2002.
- 210 KONTONIEMI, MARITA, "Milloin sinä otat itseäsi niskasta kiinni?" Opettajien kokemuksia alisuoriutujista. - "When will you pull your socks up?" Teachers' experiences of underachievers. 218 p. Summary 3 p. 2003.
- 211 SAUKKONEN, SAKARI, Koulu ja yksilöllisyys; Jännitteitä, haasteita ja mahdollisuuksia. - School and individuality: Tensions, challenges and possibilities. 125 p. Summary 3 p. 2003.
- 212 VILJAMAA, MARJA-LEENA, Neuvola tänään ja huomenna. Vanhemmuuden tukeminen, perhekeskeisyys ja vertaistuki. - Child and maternity welfare clinics today and tomorrow. Supporting parenthood, family-centered services and peer groups. 141 p. Summary 4 p. 2003.
- 213 REMES, LIISA, Yrittäjyyskasvatuksen kolme diskurssia. - Three discourses in entrepreneurial learning. 204 p. Summary 2 p. 2003.
- 214 KARJALA, KALLE, Neulanreikästä panoraamaksi. Ruotsin kulttuurikuvan ainekset eräissä keskikoulun ja B-ruotsin vuosina 1961-2002 painetuissa oppikirjoissa. - From pinhole to panorama - The culture of Sweden presented in some middle and comprehensive school textbooks printed between 1961 and 2002. 308 p. Summary 2 p. 2003.
- 215 LALLUKKA, KIRSI, Lapsuusikä ja ikä lapsuudessa. Tutkimus 6-12-vuotiaiden sosiokulttuurisesta ikätiedosta. - Childhood age and age in childhood. A study on the sociocultural knowledge of age. 234 p. Summary 2 p. 2003.
- 216 PUUKARI, SAULL, Video Programmes as Learning Tools. Teaching the Gas Laws and Behaviour of Gases in Finnish and Canadian Senior High Schools. 361 p. Yhteenveto 6 p. 2003.
- 217 LOISA, RAIJA-LEENA, The polysemous contemporary concept. The rhetoric of the cultural industry. - Monimerkityksinen nykykäsite. Kulttuuriteollisuuden retoriikka. 244 p. Yhteenveto 2 p. 2003.
- 218 HOLOPAINEN, ESKO, Kuullun ja luetun tekstin ymmärtämisstrategiat ja -vaikeudet peruskoulun kolmannella ja yhdeksännellä luokalla. - Strategies for listening and reading comprehension and problematic listening and reading comprehension of the text during the third and ninth grades of primary school. 135 p. Summary 3 p. 2003.
- 219 PENTTINEN, SEPPÖ, Lähtökohdat liikuntaa opettavaksi luokanopettajaksi. Nuoruuden kasvuympäristöt ja opettajankoulutus opettajuuden kehitystekijöinä. - Starting points for a primary school physical education teacher. The growth environment of adolescence and teacher education as developmental factors of teachership. 201 p. Summary 10 p. 2003.
- 220 IKÄHEIMO, HEIKKI, Tunnustus, subjektiviteetti ja inhimillinen elämänmuoto: Tutkimuksia Hegelistä ja persoonien välisistä tunnustus-suhteista. - Recognition, subjectivity and the human life form: studies on Hegel and interpersonal recognition. 191 p. Summary 3 p. 2003.
- 221 ASUNTA, TUULA, Knowledge of environmental issues. Where pupils acquire information and how it affects their attitudes, opinions, and laboratory behaviour - Ympäristöasioita koskeva tieto. Mistä oppilaat saavat informaatiota ja miten se vaikuttaa heidän asenteisiinsa, mielipiteisiinsä ja laboratoriokäyttäytymiseensä. 159 p. Yhteenveto 4 p. 2003.
- 222 KUJALA, ERKKI, Sodan pojat. Sodanaikaisten pikkupoikien lapsuuskokemuksia isyyden näkökulmasta - The sons of war. 229 p. Summary 2 p. 2003.
- 223 JUSSI KURUNMÄKI & KARI PALOINEN (Hg./eds.) Zeit, Geschichte und Politik. Time, history and politics. *Zum achtzigsten Geburtstag von Reinhart Koselleck*. 310 p. 2003.
- 224 LAITINEN, ARTO, Strong evaluation without sources. On Charles Taylor's philosophical anthropology and cultural moral realism. - Vahvoja arvostuksia ilman lähteitä. Charles Taylorin filosofisesta antropologiasta ja kulturalistisesta moraalirealismista. 358 p. Yhteenveto 4 p. 2003.
- 225 GUTTORM, TOMI K. Newborn brain responses measuring feature and change detection and predicting later language development in children with and without familial risk for dyslexia. - Vastasyntyneiden aivovasteet puheäänteiden ja niiden muutosten havaitsemisessa sekä myöhemmän kielen kehityksen ennustamisessa dysleksia-riskilapsilla. 81 p. (161 p.) Yhteenveto 3 p. 2003.

- 226 NAKARI, MAIJA-LIISA, Työilmapiiri, työntekijöiden hyvinvointi ja muutoksen mahdollisuus - Work climate, employees' well-being and the possibility of change. 255 p. Summary 3 p. 2003.
- 227 METSÄPELTO, RIITTA-LEENA, Individual differences in parenting: The five-factor model of personality as an explanatory framework - Lastenkasvatus ja sen yhteys vanhemman persoonallisuuden piirteisiin. 53 p. (119 p.) Tiivistelmä 3 p. 2003.
- 228 PULKKINEN, OILI, The labyrinth of politics - A conceptual approach to the modes of the political in the scottish enlightenment. 144 p. Yhteenveto 2 p. 2003.
- 229 JUUJARVI, PETRI, A three-level analysis of reactive aggression among children. - Lasten aggressiivisiin puolustusreaktioihin vaikuttavien tekijöiden kolmitasoinen analyysi. 39 p. (115 p.) Yhteenveto 2 p. 2003.
- 230 POIKONEN, PIIRJO-LIISA, "Opetussuunnitelma on sitä elämää". Päiväkoti-koulu yhteisö opetussuunnitelman kehittäjänä. - "The curriculum is part of our life". The day-care - primary school community as a curriculum developer. 154 p. Summary 3 p. 2003.
- 231 SOININEN, SUVI, From a 'Necessary Evil' to an art of contingency: Michael Oakeshott's conception of political activity in British postwar political thought. 174 p. Summary 2p. 2003.
- 232 ALARAUDANJOKI, ESA, Nepalese child labourers' life-contexts, cognitive skills and well-being. - Työssäkäyvien nepalilaislasten elämänkonteksti, kognitiiviset taidot ja hyvinvointi. 62 p. (131 p.) Yhteenveto 4 p. 2003.
- 233 LERKKANEN, MARJA-KRISTINA, Learning to read. Reciprocal processes and individual pathways. - Lukemaan oppiminen: vastavuoroiset prosessit ja yksilölliset oppimispolut. 70 p. (155 p.) Yhteenveto 5 p. 2003.
- 234 FRIMAN, MERVI, Ammatillisen asiantuntijan etiikka ammattikorkeakoulutuksessa. - The ethics of a professional expert in the context of polytechnics. 199 p. 2004.
- 235 MERONEN, AULI, Viittomakielen omaksumisen yksilölliset tekijät. - Individual differences in sign language abilities. 110 p. Summary 5 p. 2004.
- 236 TIILIKKALA, LIISA, Mestarista tuutoriksi. Suomalaisen ammatillisen opettajuuden muutos ja jatkuvuus. - From master to tutor. Change and continuity in Finnish vocational teacherhood. 281 p. Summary 3 p. 2004.
- 237 ARO, MIKKO, Learning to read: The effect of orthography. - Kirjoitusjärjestelmän vaikutus lukemaan oppimiseen. 44 p. (122 p.) Tiivistelmä 2 p. 2004.
- 238 LAAKSO, ERKKI, Draamakokemusten äärellä. Prosessidraaman oppimispotentiaali opettajaksi opiskelevien kokemusten valossa. - Encountering drama experiences. The learning potential of process drama in the light of student teachers' experiences. 230 p. Summary 7 p. 2004.
- 239 PERÄLÄ-LITTUNEN, SATU, Cultural images of a good mother and a good father in three generations. - Kulttuuriset mielikuvat hyvästä äidistä ja hyvästä isästä kolmessa sukupolvessa. 234 p. Yhteenveto 7 p. 2004.
- 240 RINNE-KOISTINEN, EVA-MARITA, Perceptions of health: Water and sanitation problems in rural and urban communities in Nigeria. 129 p. (198 p.) Yhteenveto 3 p. 2004.
- 241 PALMROTH, AINO, Käännösten kautta kollektiiviin. Tuuliosuuskunnat toimijaverkkoina. - From translation to collective. Wind turbine cooperatives as actor networks. 177 p. Summary 7 p. 2004.
- 242 VIERIKKO, ELINA, Genetic and environmental effects on aggression. - Geneettiset ja ympäristötekijät aggressiivisuudessa. 46 p. (108 p.) Tiivistelmä 3 p. 2004.
- 243 NÄRHI, KATI, The eco-social approach in social work and the challenges to the expertise of social work. - Ekososiaalinen viitekehys ja haasteet sosiaalityön asiantuntijuudelle. 106 p. (236 p.) Yhteenveto 7 p. 2004.
- 244 URSIN, JANI, Characteristics of Finnish medical and engineering research group work. - Tutkimusryhmätutkimuksen piirteet lääke- ja teknisissä tieteissä. 202 p. Yhteenveto 9 p. 2004.
- 245 TREUTHARDT, LEENA, Tulostehokkuuden yhteiskunnallisuus Jyväskylän yliopistossa. Tarkastelunäkökulmina muotit ja seurustelu. - The management by results a fashion and social interaction at the University of Jyväskylä. 228 p. Summary 3 p. 2004.
- 246 MATTHIES, JÜRGEN, Umweltpädagogik in der Postmoderne. Eine philosophische Studie über die Krise des Subjekts im umweltpädagogischen Diskurs. - Ympäristökasvatus postmodernissa. Filosofinen tutkimus subjektin kriisistä ympäristökasvatuksen diskurssissa. 400 p. Yhteenveto 7 p. 2004.
- 247 LAITILA, AARNO, Dimensions of expertise in family therapeutic process. - Asiantuntijuuden ulottuvuuksia perheterapeuttisessa prosessissa. 54 p. (106 p.) Yhteenveto 3 p. 2004.
- 248 LAAMANEN (ASTIKAINEN), PIIA, Pre-attentive detection of changes in serially presented stimuli in rabbits and humans. - Muutoksen esitietoinen havaitseminen sarjallisesti esitetyissä ärsykkeissä kaneilla ja ihmisillä. 35 p. (54 p.) Yhteenveto 3 p. 2004.
- 249 JUUSENAHO, RIITTA, Peruskoulun rehtoreiden johtamisen eroja. Sukupuolinen näkökulma. - Differences in comprehensive school leadership and management. A gender-based approach. 176p. Summary 3 p. 2004.

- 250 VAARAKALLIO, TUULA, "Rotten to the Core". Variations of French nationalist anti-system rhetoric. - "Systeemi on mätä". Ranskalaisien nationalistien järjestelmän vastainen retoriikka. 194 p. Yhteenveto 3 p. 2004.
- 251 KUUSINEN, PATRIK, Pitkäaikainen kipu ja depressio. Yhteyttä säätelevät tekijät. - Chronic pain and depression: psychosocial determinants regulating the relationship. 139 p. Summary 8 p. 2004.
- 252 HÄNNIKÄINEN-UUTELA, ANNA-LIISA, Uudelleen juurtuneet. Yhteisökasvatus vaikeasti päihderiippuvaisten narkomaanien kuntoutuksessa. - Rooted again. Community education in the rehabilitation of substance addicts. 286 p. Summary 3 p. 2004.
- 253 PALONIEMI, SUSANNA, Ikä, kokemus ja osaaminen työelämässä. Työntekijöiden käsityksiä iän ja kokemuksen merkityksestä ammatillisessa osaamisessa ja sen kehittämisessä. - Age, experience and competence in working life. Employees' conceptions of the the meaning and experience in professional competence and its development. 184 p. Summary 5 p. 2004.
- 254 RUIZ CEREZO, MONTSE, Anger and Optimal Performance in Karate. An Application of the IZOF Model. 55 p. (130 p.) Tiivistelmä 2 p. 2004.
- 255 LADONLAHTI, TARJA, Haasteita palvelujärjestelmälle. Kehitysvammaiseksi luokiteltu henkilö psykiatrisessa sairaalassa. - Challenges for the human service system. Living in a psychiatric hospital under the label of mental retardation. 176 p. Summary 3 p. 2004.
- 256 KOVANEN PÄIVI, Oppiminen ja asiantuntijuus varhaiskasvatuksessa. Varhaisen oppimaan ohjaamisen suunnitelma erityistä tukea tarvitsevien lasten ohjauksessa. - Learning and expertise in early childhood education. A pilot work in using VARSU with children with special needs. 175 p. Summary 2 p. 2004.
- 257 VILMI, VEIKKO, Turvallinen koulu. Suomalaisien näkemyksiä koulutuspalvelujen kansallisesta ja kunnallisesta priorisoinnista. - Secure education. Finnish views on the national and municipal priorities of Finland's education services. 134 p. Summary 5 p. 2005.
- 258 ANTTILA, TIMO, Reduced working hours. Reshaping the duration, timing and tempo of work. 168 p. Tiivistelmä 2 p. 2005.
- 259 UGASTE, AINO, The child's play world at home and the mother's role in the play. 207 p. Tiivistelmä 5 p. 2005.
- 260 KURRI, KATJA, The invisible moral order: Agency, accountability and responsibility in therapy talk. 38 p. (103 p.). Tiivistelmä 1 p. 2005.
- 261 COLLIN, KAIJA, Experience and shared practice - Design engineers' learning at work. - Suunnitteluinsinöörien työssä oppiminen - kokemuksellisuutta ja jaettuja käytäntöjä. 124 p. (211 p.). Yhteenveto 6 p. 2005.
- 262 KURKI, EIJA, Näkyvä ja näkymätön. Nainen Suomen helluntailiikkeen kentällä. - Visible and invisible. Women in the Finnish pentecostal movement. 180 p. Summary 2 p. 2005.
- 263 HEIMONEN, SIRKKALIISA, Työikäisenä Alzheimerin tautiin sairastuneiden ja heidän puolisoitensa kokemukset sairauden alkuvaiheessa. - Experiences of persons with early onset Alzheimer's disease and their spouses in the early stage of the disease. 138 p. Summary 3 p. 2005.
- 264 PIIRÖINEN, HANNU, Epävarmuus, muutos ja ammatilliset jännitteet. Suomalainen sosiaalityö 1990-luvulla sosiaalityöntekijöiden tulkinnoissa. - Uncertainty, change and professional tensions. The Finnish social work in the 1990s in the light of social workers' representations. 207 p. Summary 2 p. 2005.
- 265 MÄKINEN, JARMO, Säätio ja maakunta. Maakuntarahastojärjestelmän kentät ja verkostot. - Foundation and region: Fields and networks of the system of the regional funds. 235 p. Summary 3 p. 2005.
- 266 PETRELIUS, PÄIVI, Sukupuoli ja subjektiivinen sosiaalityössä. Tulkintoja naistyöntekijöiden muistoista. - Gender and subjectivity in social work - interpreting women workers' memories. 67 p. (175 p.) 2005.
- 267 HOKKANEN, TIINA, Äitinä ja isänä eron jälkeen. Yhteishuoltajavanhemmuus arjen kokemuksesta. - As a mother and a father after divorce. Joint custody parenthood as an everyday life experience. 201 p. Summary 8 p. 2005.
- 268 HANNU SIRKKILÄ, Elättäjyyttä vai erotiikkaa. Miten suomalaiset miehet legitimoivat parisuhteensa thaimaalaisen naisen kanssa? - Breadwinner or eroticism. How Finnish men legitimize their partnerships with Thai women. 252 p. Summary 4 p. 2005.
- 269 PENTTINEN, LEENA, Gradupuhetta tutkielmaseminaarissa. - Thesis discourse in an undergraduate research seminar. 176 p. Summary 8 p. 2005.
- 270 KARVONEN, PIRKKO, Päiväkotilasten lukuleikit. Lukutaidon ja lukemistietoisuuden kehittyminen interventiotutkimuksessa- Reading Games for Children in Daycare Centers. The Development of Reading Ability and Reading Awareness in an Intervention Study . 179 p. Summary 3 p. 2005.
- 271 KOSONEN, PEKKA A., Sosiaalialan ja hoitotyön asiantuntijuuden kehitysehdot ja opiskelijavalinta. - Conditions of expertise development in nursing and and social care, and criteria for student selection. 276 p. Summary 3 p. 2005.

- 272 NIIRANEN-LINKAMA, PÄIVI, Sosiaalisen transformaatio sosiaalialan asiantuntijuuden diskurssissa. - Transformation of the social in the discourse of social work expertise. 200 p. Summary 3 p. 2005.
- 273 KALLA, OUTI, Characteristics, course and outcome in first-episode psychosis. A cross-cultural comparison of Finnish and Spanish patient groups. - Ensikertalaisten psykoosipotilaiden psyykkis-sosiaaliset ominaisuudet, sairaudenkulku ja ennuste. Suomalaisten ja espanjalaisten potilasryhmien vertailu. 75 p. (147 p.) Tiivistelmä 4 p. 2005.
- 274 LEHTOMÄKI, ELINA, Pois oppimisyhteiskunnan marginaalista? Koulutuksen merkitys vuosina 1960-1990 opiskelleiden lapsuudesta kuurojen ja huonokuuloisten aikuisten elämänkulussa. - Out from the margins of the learning society? The meaning of education in the life course of adults who studied during the years 1960-1990 and were deaf or hard-of-hearing from childhood. 151 p. Summary 5 p. 2005.
- 275 KINNUNEN, MARJA-LIISA, Allostatic load in relation to psychosocial stressors and health. - Allostaattinen kuorma ja sen suhde psykososiaalisiin stressitekijöihin ja terveyteen. 59 p. (102 p.) Tiivistelmä 3 p. 2005.
- 276 UOTINEN, VIRPI, I'm as old as I feel. Subjective age in Finnish adults. - Olen sen ikäinen kuin tunnen olevani. Suomalaisten aikuisten subjektiivinen ikä. 64 p. (124 p.) Tiivistelmä 3 p. 2005.
- 277 SALOKOSKI, TARJA, Tietokonepelit ja niiden pelaaminen. - Electronic games: content and playing activity. 116 p. Summary 5 p. 2005.
- 278 HIIHNALA, KAUKO, Laskutehtävien suorittamisesta käsitteelliseen. Peruskoululaisen matemaattisen ajattelun kehittyminen aritmetiikasta algebraan siirryttäessä. - Transition from the performing of arithmetic tasks to the understanding of concepts. The development of pupils' mathematical thinking when shifting from arithmetic to algebra in comprehensive school. 169 p. Summary 3 p. 2005.
- 279 WALLIN, RISTO, Yhdistyneet kansakunnat organisaationa. Tutkimus käsitteellisestä muutoksesta maailmanjärjestön organisoimisen periaatteissa - From the league to UN. The move to an organizational vocabulary of international relations. 172 p. Summary 2 p. 2005.
- 280 VALLEALA, ULLA MAIJA, Yhteinen ymmärtäminen koulutuksessa ja työssä. Kontekstin merkitys ymmärtämisessä opiskelijaryhmän ja työtiin keskusteluissa. - Shared understanding in education and work. Context of understanding in student group and work team discussions. 236 p. Summary 7 p. 2006.
- 281 RASINEN, TUIJA, Näkökulmia vieraskieliseen perusopetukseen. Koulun kehittämishankkeesta koulun toimintakulttuuriksi. - Perspectives on content and language integrated learning. The impact of a development project on a school's activities. 204 . Summary 6 p. 2006.
- 282 VIHOLAINEN, HELENA, Suvussa esiintyvän lukemsvaikeusriskin yhteys motoriseen ja kielelliseen kehitykseen. Tallaako lapsi kielensä päälle? - Early motor and language development in children at risk for familial dyslexia. 50 p. (94 p.) Summary 2 p. 2006.
- 283 KIILLI, JOHANNA, Lasten osallistumisen voimavarat. Tutkimus Ipanoiden osallistumisesta. - Resources for children's participation. 226 p. Summary 3 p. 2006.
- 284 LEPPÄMÄKI, LAURA, Tekijänoikeuden oikeuttaminen. - The justification of copyright. 125 p. Summary 2 p. 2006.
- 285 SANAKSENAHO, SANNA, Eriarvoisuus ja luottamus 2000-luvun taitteen Suomessa. Bourdieulainen näkökulma. - Inequality and trust in Finland at the turn of the 21st century: Bourdieuan approach. 150 p. Summary 3 p. 2006.
- 286 VALKONEN, LEENA, Millainen on hyvä äiti tai isä? Viides- ja kuudesluokkalaisten lasten vanhemmuuskäsitykset. - What is a good father or good mother like? Fifth and sixth graders' conceptions of parenthood. 126 p. Summary 5 p. 2006.
- 287 MARTIKAINEN, LIISA, Suomalaisten nuorten aikuisten elämään tyytyväisyyden monet kasvot. - The many faces of life satisfaction among Finnish young adults. 141 p. Summary 3 p. 2006.
- 288 HAMARUS, PÄIVI, Koulukiusaaminen ilmiönä. Yläkoulun oppilaiden kokemuksia kiusaamisesta. - School bullying as a phenomenon. Some experiences of Finnish lower secondary school pupils. 265 p. Summary 6 p. 2006.
- 289 LEPPÄNEN, ULLA, Development of literacy in kindergarten and primary school. Tiivistelmä 2 p. 49 p. (145 p.) 2006.
- 290 KORVELA, PAUL-ERIK, The Machiavellian reformation. An essay in political theory. 171 p. Tiivistelmä 2 p. 2006.
- 291 METSOMÄKI, MARJO, "Suu on syömistä varten". Lasten ja aikuisten kohtaamisia ryhmäperhepäiväkodin ruokailutilanteissa. - Encounters between children and adults in group family day care dining situations. 251 p. Summary 3 p. 2006.
- 292 LATVALA, JUHA-MATTI, Digitaalisen kommunikaatiosovelluksen kehittäminen kodin ja koulun vuorovaikutuksen edistämiseksi. - Development of a digital communication system to facilitate interaction between home and school. 158 p. Summary 7 p. 2006.

- 293 PITKÄNEN, TUULLI, Alcohol drinking behavior and its developmental antecedents. - Alkoholien juomiskäyttäytyminen ja sen ennustaminen. 103 p. (169 p.) Tiivistelmä 6 p. 2006.
- 294 LINNILÄ, MAIJA-LIISA, Kouluvalmiudesta koulun valmiuteen. Poikkeuksellinen koulunaloitus koulumenestyksen, viranomaislausuntojen ja perheiden kokemusten valossa. - From school readiness to readiness of school - Exceptional school starting in the light of school attainment, official report and family experience. 321 p. Summary 3 p. 2006.
- 295 LEINONEN, ANU, Vanhusneuvoston funktioita jäljittämässä. Tutkimus maaseutumaisten kuntien vanhusneuvostoista. - Tracing functions of older people's councils. A study on older people's councils in rural municipalities. 245 p. Summary 3 p. 2006.
- 296 KAUPPINEN, MARKO, Canon vs. charisma. "Maoism" as an ideological construction. - Kaanon vs. karisma. "Maoismi" ideologisenä konstruktiona. 119 p. Yhteenveto 2 p. 2006.
- 297 VEHKAKOSKI, TANJA, Leimattu lapsuus? Vammaisuuden rakentuminen ammatti-ihmisten puheessa ja teksteissä. - Stigmatized childhood? Constructing disability in professional talk and texts. 83 p. (185 p.) Summary 4 p. 2006.
- 298 LEPPÄAHO, HENRY, Matemaattisen ongelman ratkaisutaidon opettaminen peruskoulussa. Ongelmanratkaisukurssin kehittäminen ja arviointi. - Teaching mathematical problem solving skill in the Finnish comprehensive school. Designing and assessment of a problem solving course. 343 p. Summary 4 p. 2007.
- 299 KUVAJA, KRISTIIINA, Living the Urban Challenge. Sustainable development and social sustainability in two southern megacities. 130 p. (241 p.) Yhteenveto 4 p. 2007.
- 300 POHJOLA, PASI, Technical artefacts. An ontological investigation of technology. 150 p. Yhteenveto 3 p. 2007.
- 301 KAUUKUA, JARI, Avicenna on subjectivity. A philosophical study. 161 p. Yhteenveto 3 p. 2007.
- 302 KUPILA, PÄIVI, "Minäkö asiantuntija?". Varhaiskasvatuksen asiantuntijan merkitysperspektiivin ja identiteetin rakentuminen. - "Me, an expert?" Constructing the meaning perspective and identity of an expert in the field of early childhood education. 190 p. Summary 4 p. 2007.
- 303 SILVENNOINEN, PIIA, Ikä, identiteetti ja ohjaava koulutus. Ikääntyvät pitkäaikaistyöttömät oppimisyhteiskunnan haasteena. - Age, identity and career counselling. The ageing, long-term unemployed as a challenge to learning society. 229 p. Summary 4 p. 2007.
- 304 REINIKAINEN, MARJO-RIITTA, Vammaisuuden sukupuolittuneet ja sortavat diskurssit: Yhteiskunnallis-diskursiivinen näkökulma vammaisuuteen. - Gendered and oppressive discourses of disability: Social-discursive perspective on disability. 81 p. (148 p.) Summary 4 p. 2007.
- 305 MÄÄTTÄ, JUKKA, Asepalvelus nuorten naisten ja miesten opinto- ja työuralla. - The impact of military service on the career and study paths of young women and men. 141 p. Summary 4 p. 2007.
- 306 PYYKKÖNEN, MIIKKA, Järjestäytyvät diasporat. Etnisyys, kansalaisuus, integraatio ja hallinta maahanmuuttajien yhdistystoiminnassa. - Organizing diasporas. Ethnicity, citizenship, integration, and government in immigrant associations. 140 p. (279 p.) Summary 2 p. 2007.
- 307 RASKU, MINNA, On the border of east and west. Greek geopolitical narratives. - Idän ja lännen rajalla. Narratiiveja kreikkalaisesta geopolitiikasta. 169 p. Yhteenveto 3 p. 2007.
- 308 LAPIOLAHTI, RAIMO, Koulutuksen arviointi kunnallisen koulutuksen järjestäjän tehtävänä. Paikallisen arvioinnin toteutumisedellytysten arviointia erään kuntaorganisaation näkökulmasta. - The evaluation of schooling as a task of the communal maintainer of schooling - what are the presuppositions of the execution of evaluation in one specific communal organization. 190 p. Summary 7 p. 2007.
- 309 NATALE, KATJA, Parents' Causal Attributions Concerning Their Children's Academic Achievement. - Vanhempien lastensa koulumenestystä koskevat kausaaliattribuutit. 54 p. (154 p.) Yhteenveto 3 p. 2007.
- 310 VAHTERA, SIRPA, Optimistit opintiellä. Opinnoissaan menestyvien nuorten hyvinvointi lukiosta jatko-opintoihin. - The well-being of optimistic, well-performing high school students from high school to university. 111 p. Summary 2 p. 2007.
- 311 KOIVISTO, PÄIVI, "Yksilöllistä huomiota arkisissa tilanteissa". Päiväkodin toimintakulttuurin kehittäminen lasten itsetuntoa vahvistavaksi. - "Individual attention in everyday situations". Developing the operational culture of a day-care centre to strengthen children's self-esteem. 202 p. Summary 4 p. 2007.
- 312 LAHIKAINEN, JOHANNA, "You look delicious" - Food, eating, and hunger in Margaret Atwood's novels. 277 p. Yhteenveto 2 p. 2007.
- 313 LINNAVUORI, HANNARIIKKA, Lasten kokemuksia vuoroasumisesta. - Children's experiences of dual residence. 202 p. Summary 8 p. 2007.
- 314 PARVIAINEN, TIINA, Cortical correlates of language perception. Neuromagnetic studies in adults and children. - Kielen käsittely aivoissa. Neuromagneettisia tutkimuksia aikuisilla ja lapsilla. 128 p. (206 p.) Yhteenveto 5 p. 2007.

- 315 KARA, HANNELE, *Ermutige mich Deutsch zu sprechen. Portfolio als evaluationsform von mündlichen leistung.* - "Rohkaise minua puhumaan saksaa" - kielisalkku suullisen kielitaidon arviointivälineenä. 108 p. Yhteenveto 3 p. 2007.
- 316 MÄKELÄ, AARNE, *Mitä rehtorit todella tekevät. Etnografinen tapaustutkimus johtamisesta ja rehtorin tehtävistä peruskoulussa.* - What principals really do. An ethnographic case study on leadership and on principal's tasks in comprehensive school. 266 p. Summary 5 p. 2007.
- 317 PUOLAKANAHO, ANNE, *Early prediction of reading - Phonological awareness and related language and cognitive skills in children with a familial risk for dyslexia.* - Lukemistaitojen varhainen ennustaminen. Fonologinen tietoisuus, kielelliset ja kognitiiviset taidot lapsilla joiden suvussa esiintyy dysleksiaa. 61 p. (155 p.) Yhteenveto 3 p. 2007.
- 318 HOFFMAN, DAVID M., *The career potential of migrant scholars in Finnish higher education. Emerging perspectives and dynamics.* - Akateemisten siirtolaisten uramahdollisuudet suomalaisessa korkeakoulujärjestelmässä: dynamiikkaa ja uusia näkökulmia. 153 p. (282 p.) Yhteenveto 2 p. 2007.
- 319 FADJUKOFF, PÄIVI, *Identity formation in adulthood.* - Identiteetin muotoutuminen aikuisiässä. 71 p. (168 p.) Yhteenveto 5 p. 2007.
- 320 MÄKIKANGAS, ANNE, *Personality, well-being and job resources: From negative paradigm towards positive psychology.* - Persoonallisuus, hyvinvointi ja työn voimavarat: Kohti positiivista psykologiaa. 66 p. (148 p.) Yhteenveto 3 p. 2007.
- 321 JOKISAARI, MARKKU, *Attainment and reflection: The role of social capital and regrets in developmental regulation.* - Sosiaalisen pääoman ja toteutumattomien tavoitteiden merkitys kehityksen säätelyssä. 61 p. (102 p.) Yhteenveto 2 p. 2007.
- 322 HÄMÄLÄINEN, JARMO, *Processing of sound rise time in children and adults with and without reading problems.* - Äänten nousuaikojen prosessointi lapsilla ja aikuisilla, joilla on dysleksia ja lapsilla ja aikuisilla, joilla ei ole dysleksiaa. 48 p. (95 p.) Tiivistelmä 2 p. 2007.
- 323 KANERVIO, PEKKA, *Crisis and renewal in one Finnish private school.* - Kriisi ja uudistuminen yhdessä suomalaisessa yksityiskoulussa. 217 p. Tiivistelmä 2 p. 2007.
- 324 MÄÄTTÄ, SAMI, *Achievement strategies in adolescence and young adulthood.* - Nuorten ajattelu- ja toimintastrategia. 45 p. (120 p.) Tiivistelmä 3 p. 2007.
- 325 TORPPA MINNA, *Pathways to reading acquisition: Effects of early skills, learning environment and familial risk for dyslexia.* - Yksilöllisiä kehityspolkuja kohti lukemisen taitoa: Varhaisten taitojen, oppimisympäristön ja sukuriskin vaikutukset. 53 p. (135 p.) 2007.
- 326 KANKAINEN, TOMI, *Yhdistykset, instituutiot ja luottamus.* - Voluntary associations, institutions and trust. 158 p. Summary 7 p. 2007.
- 327 PIRNES, ESA, *Merkityksellinen kulttuuri ja kulttuuripolitiikka. Laaja kulttuurin käsite kulttuuripolitiikan perusteluna.* - Meaningful culture and cultural policy. A broad concept of culture as a basis for cultural policy. 294 p. Summary 2 p. 2008.
- 328 NIEMI, PETTERI, *Mieli, maailma ja referenssi. John McDowellin mielenfilosofian ja semantiikan kriittinen tarkastelu ja ontologinen täydennys.* - Mind, world and reference: A critical examination and ontological supplement of John McDowell's philosophy of mind and semantics. 283 p. Summary 4 p. 2008.
- 329 GRANBOM-HERRANEN, LIISA, *Sananlaskut kasvatuspuheessa - perinnettä, kasvatusta, indoktrinaatiota? - Proverbs in pedagogical discourse - tradition, upbringing, indoctrination?* 324 p. Summary 8 p. 2008.
- 330 KYKYRI, VIRPI-LIISA, *Helping clients to help themselves. A discursive perspective to process consulting practices in multi-party settings.* - Autetaan asiakasta auttamaan itse itseään. Diskursiivinen näkökulma prosessikonstultoinnin käytäntöihin ryhmätilanteissa. 75 p. (153 p.) Tiivistelmä 2 p. 2008.
- 331 KIURU, NOONA, *The role of adolescents' peergroups in the school context.* - Nuortentoveriryhmien rooli kouluympäristössä. 77 p. (192 p.) Tiivistelmä 3 p. 2008.
- 332 PARTANEN, TERHI, *Interaction and therapeutic interventions in treatment groups for intimately violent men.* 46 p. (104 p.) Yhteenveto 2 p. 2008.
- 333 RAITTILA, RAIJA, *Retkellä. Lasten ja kaupunkiympäristön kohtaaminen.* - Making a visit. Encounters between children and an urban environment. 179 p. Summary 3 p. 2008.
- 334 SUME, HELENA, *Perheen pyörteinen arki. Sisäkorvaistutetta käyttävän lapsen matka kouluun.* - Turbulent life of the family. Way to school of a child with cochlear implant. 208 p. Summary 6 p. 2008.
- 335 KOTIRANTA, TUUJA, *Aktivoinnin paradoksit.* - The paradoxes of activation. 217 p. Summary 3 p. 2008.
- 336 RUOPPILA, ISTO, HUUHTANEN, PEKKA, SEITSAMO, JORMA AND ILMARINEN, JUHANI, *Age-related changes of the work ability construct and its relation to cognitive functioning in the older worker: A 16-year follow-up study.* 97 p. 2008.
- 337 TIKKANEN, PIRJO, *"Helpompaa ja hausempaa kuin luulin". Matematiikka suomalaisten ja unkarilaisten perusopetuksen neljäsluokkalaisten kokemana.* - "Easier and more fun that

- I thought". Mathematics experienced by fourth-graders in Finnish and Hungarian comprehensive schools. 309 p. Summary 3 p. 2008.
- 338 KAUPPINEN, ILKKA, Tiedon omistaminen on valtaa – Globalisoituvan patenttijärjestelmän poliittinen moraalilaitous ja globaali kapitalismi. – *Owning* knowledge is power. Political moral economy of the globalizing patent system and global capitalism. 269 p. Summary 5 p. 2008.
- 339 KUJALA, MARIA, Muukalaisena omassa maassa. Miten kasvaa vuorovaikutuskonflikteissa? – A stranger in one's own land. How to grow in interaction conflicts? 174 p. Summary 7 p. 2008.
- 340 KOPONEN, TUIRE, Calculation and Language: Diagnostic and intervention studies. – Laskutaito ja kieli: Diagnostinen ja kuntoutustutkimus. 49 p. (120 p.) Tiivistelmä 2 p. 2008.
- 341 HAUTALA, PÄIVI-MARIA, Lupa tulla näkyväksi. Kuvataideterapeutin toiminta kouluissa. – Permission to be seen. Art therapeutic activities in schools. 202 p. 2008.
- 342 SIPARI, SALLA, Kuntouttava arki lapsen tueksi. Kasvatuksen ja kuntoutuksen yhteistoiminnan rakentuminen asiantuntijoiden keskusteluissa. – Habilitative everyday life to support the child. Construction of the collaboration of education and rehabilitation in experts discussions. 177 p. Summary 4 p. 2008.
- 343 LEHTONEN, PÄIVI HANNELE, Voimauttava video. Asiakslähtöisyyden, myönteisyyden ja videokuvan muodostama työorientaatio perhetyön menetelmänä. – Empowering video. A work orientation formed by client-focus, positivity and video image as a method for family work. 257 p. Summary 3 p. 2008.
- 344 RUOHOMÄKI, JYRKI, "Could Do Better". Academic Interventions in Northern Ireland Unionism. – "Could Do Better" Akateemiset interventiot Pohjois-Irlannin unionismiin. 238 p. Tiivistelmä 2 p. 2008.
- 345 SALMI, PAULA, Nimeäminen ja lukemisvaikeus. Kehityksen ja kuntoutuksen näkökulma. – Naming and dyslexia: Developmental and training perspectives. 169 p. Summary 2 p. 2008.
- 346 RANTANEN, JOHANNA, Work-family interface and psychological well-being: A personality and longitudinal perspective. – Työn ja perheen vuorovaikutuksen yhteys psyykkiseen hyvinvointiin sekä persoonallisuuteen pitkittäistutkimuksen näkökulmasta 86 p. (146 p.) Yhteenveto 6 p. 2008.
- 347 PIIPPO, JUUKA, Trust, Autonomy and Safety at Integrated Network- and Family-oriented mode for co-operation. A Qualitative Study. 70 p. (100 p.) Yhteenveto 2 p. 2008.
- 348 HÄTINEN, MARJA, Treating job burnout in employee rehabilitation: Changes in symptoms, antecedents, and consequences. – Työuupumuksen hoito työikäisten kuntoutuksessa: muutokset työuupumuksen oireissa, ennakoijissa ja seurauksissa. 85 p. (152 p.) Tiivistelmä 4 p. 2008.
- 349 PRICE, GAVIN, Numerical magnitude representation in developmental dyscalculia: Behavioural and brain imaging studies. 139 p. 2008.
- 350 RAUTIAINEN, MATTI, Keiden koulu? Aineenopettajaksi opiskelevien käsityksiä koulu-kulttuuriin yhteisöllisyydestä. – Who does school belong to? Subject teacher students' conceptions of community in school culture. 180 p. Summary 4 p. 2008.
- 351 UOTINEN, SANNA, Vanhempien ja lasten toimijuuteen konduktiivisessa kasvatuksessa. – Into the agency of a parent and a child in conductive education. 192 p. Summary 3 p. 2008.
- 352 AHONEN, HELENA, Rehtoreiden kertoma johtajuus ja johtajaidentiteetti. – Leadership and leader identity as narrated by headmasters. 193 p. 2008.
- 353 MOISIO, OLLI-PEKKA, Essays on radical educational philosophy. 151 p. Tiivistelmä 3 p. 2009.
- 354 LINDQVIST, RAIJA, Parisuhdeväkivallan kohtaaminen maaseudun sosiaalityössä. – Encountering partner violence with rural social work. 256 p. 2009.
- 355 TAMMELIN, MIA, Working time and family time. Experiences of the work and family interface among dual-earning couples in Finland. – Työaika ja perheen aika: kokemuksia työn ja perheen yhteensovittamisesta Suomessa. 159 p. Tiivistelmä 3 p. 2009.
- 356 RINNE, PÄIVI, Matkalla muutokseen. Sosiaalialan projektitoiminnan perustelut, tavoitteet ja toimintatavat Sosiaaliturva-lehden kirjoituksissa 1990-luvulla. – On the way to the change. 221 p. Summary 2 p. 2009.
- 357 VALTONEN, RIITTA, Kehityksen ja oppimisen ongelmien varhainen tunnistaminen Lene-arvioinnin avulla. Kehityksen ongelmien päällekkäisyys ja jatkuvuus 4–6-vuotiailla sekä ongelmien yhteys koulusuoriutumiseen. – Lene-assessment and early identification of developmental and learning problems. Co-occurrence and continuity of developmental problems from age 4 to age 6 and relation to school performance. 73 p. (107 p.) Summary 2 p. 2009.
- 358 SUHONEN, KATRI, Mitä hiljainen tieto on hengellisessä työssä? Kokemuksellinen näkökulma hiljaisen tiedon ilmenemiseen, siirrettävyyteen ja siirrettävyyden merkitykseen ikääntyneiden diakoniatyöntekijöiden ja pappien työssä. – What is tacit knowledge in spiritual work? An experiential approach to the manifestation, significance and distribution of tacit knowledge in the work of aged church deacons and ministers. 181 p. Summary 6 p. 2009.

- 359 JUMPPANEN, AAO, United with the United States - George Bush's foreign policy towards Europe 1989-1993. 177 p. Yhteenvedo 3 p. 2009.
- 360 HUEMER, SINI, Training reading skills. Towards fluency. - Lukemistaitojen harjoittaminen. Tavoitteena sujuvuus. 85 p. (188 p.) Yhteenvedo 3 p. 2009.
- 361 ESKELINEN, TEPPO, Putting global poverty in context. A philosophical essay on power, justice and economy. 221 p. Yhteenvedo 1 p. 2009.
- 362 TAIPALE, SAKARI, Transformative technologies, spatial changes: Essays on mobile phones and the internet. 97 p. (184 p.) Yhteenvedo 3 p. 2009.
- 363 KORKALAINEN, PAULA, Riittämättömyyden tunteesta osaamisen oivallukseen. Ammatillisen asiantuntijuuden kehittäminen varhaiserityiskasvatuksen toimintaympäristöissä. - From a feeling of insufficiency to a new sense of expertise. Developing professional knowledge and skills in the operational environments for special needs childhood education and care. 303 p. Summary 4 p. 2009.
- 364 SEPPÄLÄ-PÄNKÄLÄINEN, TARJA, Oppijoiden moninaisuuden kohtaaminen suomalaisessa lähikoulussa. Etnografia kouluyhteisön aikuisten yhdessä oppimisen haasteista ja mahdollisuuksista. - Confronting the Diversity of Learners in a Finnish Neighbourhood School. An Ethnographic Study of the Challenges and Opportunities of Adults Learning Together in a School community. 256 p. Summary 4 p. 2009.
- 365 SEVÓN, EIJA, Maternal Responsibility and Changing Relationality at the Beginning of Motherhood. - Äidin vastuu ja muuttuvat perhesuhteet äitiyden alussa. 117 p. (200 p.) Yhteenvedo 5 p. 2009.
- 366 HUTTUNEN-SCOTT, TIINA, Auditory duration discrimination in children with reading disorder, attention deficit or both. - Kuulonvarainen keston erottelu lapsilla, joilla on lukemisvaikeus, tarkkaavaisuuden ongelma tai molemmat. 68 p. (112 p.) Tiivistelmä 3 p. 2009.
- 367 NEUVONEN-RAUHALA, MARJA-LIISA, Työelämälähtöisyyden määrittäminen ja käyttäminen ammattikorkeakoulun jatkotutkintokokeilussa. - Defining and applying working-life orientation in the polytechnic postgraduate experiment. 163 p. Summary 7 p. 2009.
- 368 NYMAN, TARJA, Nuoren vieraan kielen opettajan pedagogisen ajattelun ja ammatillisen asiantuntijuuden kehittyminen. - The development of pedagogical thinking and professional expertise of newly qualified language teachers. 121 p. (201 p.) Summary 4 p. 2009.
- 369 PUUTIO, RISTO, Hidden agendas. Situational tasks, discursive strategies and institutional practices in process consultation. 83 p. (147 p.) Tiivistelmä 2 p. 2009.
- 370 TOIVANEN, JUHANA, Animal consciousness. Peter Olivi on cognitive functions of the sensitive soul. 369 p. Yhteenvedo 4 p. 2009.
- 371 NOKIA, MIRIAM, The role of the hippocampal theta activity in classical eyeblink conditioning in rabbits. - Hippokampuksen theta-aktiivisuuden rooli klassisessa silmäniskuehdollistamisessa kaneilla. 41 p. (80 p.) Yhteenvedo 2 p. 2009.
- 372 LÄHTEENMÄKI, VILI, Essays on early modern conceptions of consciousness: Descartes, Cudworth, and Locke. 160 p. 2009.
- 373 BJÖRK, KAJ, What explains development. Development strategy for low human development index countries. 212 p. Yhteenvedo 1 p. 2009.
- 374 PUUPPONEN, ANTTI, Maaseutuyrittäjyys, verkostot ja paikallisuus. Tapaustutkimus pienimuotoisen elintarviketuotannon kestävyyydestä Keski-Suomessa. - Rural entrepreneurship, networks and locality. A case study of the sustainability of small-scale food production in Central Finland. 100 p. (191 p.) Summary 3 p. 2009.
- 375 HALTTUNEN, LEENA, Päivähoitotyö ja johtajuus hajautetussa organisaatiossa. - Day care work and leadership in a distributed organization. 181 p. Summary 4 p. 2009.
- 376 KAIDESOJA, TUUKKA, Studies on ontological and methodological foundations of critical realism in the social sciences. 65 p. (187 p.) Yhteenvedo 9 p. 2009.
- 377 SIPPOLA, MARKKU, A low road to investment and labour management? The labour process at Nordic subsidiaries in the Baltic States. 272 p. Tiivistelmä 2 p. 2009.
- 378 SANTALA, OLLI-PEKKA, Expertise in using the Rorschach comprehensive system in personality assessment. 150 p. Tiivistelmä 1 p. 2009.
- 379 HARJUNEN, HANNELE, Women and fat: Approaches to the social study of fatness. - Naiset ja lihavuus: näkökulmia lihavuuden yhteiskuntatieteelliseen tutkimukseen 87 p. (419 p.) Tiivistelmä 4 p. 2009.
- 380 KETTUNEN, LIISA, Kyllä vai ei. Peruskoulun sukupuolikasvatuksen oppimateriaalin kehittämistyö ja arviointi. - Yes or no? The development and evaluation of teaching material for sex education in the Finnish comprehensive school. 266 p. Summary 3 p. 2010.
- 381 FROM, KRISTINE, "Että sais olla lapsena toisten lasten joukossa". Substantiivinen teoria erityistä tukea tarvitsevan lapsen toiminnallisesta osallistumisesta toimintaympäristöissä. - To be a child just as the others in the peer group. A substantive theory of activity-

- based participation of the child with special educational needs. 174 p. Summary 4 p. 2010.
- 382 MYKKÄNEN, JOHANNA, Isäksi tulon tarinat, tunteet ja toimijuus. - Becoming a father – types of narrative, emotions and agency. 166 p. Summary 5 p. 2010.
- 383 RAASUMAA, VESA, Perusopetuksen rehtori opettajien osaamisen johtajana. - Knowledge management functions of a principal in basic education. 349 p. Summary 5 p. 2010.
- 384 SIISIÄINEN, LAURI, Foucault's voices: Toward the political genealogy of the auditory-sonorous. - Foucault'n äänet. Kohti auditoris-sonoorista poliittista genealogiaa. 207 p. Tiivistelmä 2 p. 2010.
- 385 PULLI, TUULA, Totta ja unta. Draama puhe- ja kehitysvammaisten ihmisten yhteisöllisenä kuntoutuksena ja kokemuksena. - The Real and the Illusory. Drama as a means of community-based rehabilitation and experience for persons with severe learning and speech disabilities. 281 p. Summary 7 p. 2010.
- 386 SIISKONEN, TIINA, Kielelliset erityisvaikeudet ja lukemaan oppiminen. - Specific language impairments and learning to read. 205 p. Summary 3 p. 2010.
- 387 LYYRA, PESSI, Higher-order theories of consciousness: An appraisal and application. - Korkeamman kertaluvun tietoisusteoriat: arvio ja käyttöehdotus. 163 p. Yhteenveto 5 p. 2010.
- 388 KARJALAINEN, MERJA, Ammattilaisten käsityksiä mentoroinnista työpaikalla. - Professionals' conceptions of mentoring at work. 175 p. Summary 7 p. 2010.
- 389 GEMECHU, DEREJE TEREFE, The implementation of a multilingual education policy in Ethiopia: The case of Afaan Oromoo in primary schools of Oromia Regional State. 266 p. 2010.
- 390 KOIVULA, MERJA, Lasten yhteisöllisyys ja yhteisöllinen oppiminen päiväkodissa. - Children's sense of community and collaborative learning in a day care centre. 189 p. Summary 3 p. 2010.
- 391 NIEMI, MINNA, Moraalijärjestyksestä tuottamassa. Tutkimus poliisityöstä lasten parissa. - Producing moral order. A Study on police work with children. 190 p. Summary 3 p. 2010.
- 392 ALEMAYEHU TEKLEMARIAM HAYE, Effects of intervention on psychosocial functioning of hearing and hard of hearing children in selected primary schools of Addis Ababa, Ethiopia. 195 p. Executive summary 4 p. 2010.
- 393 KASKIHARJU, EIJA, Koteja ja kodinomaisuutta. Tutkimus vanhenemisen paikoista valtiopäiväpuheissa 1950 - 2005. - Homes and homelikeness. A study on places for ageing in parliamentary speeches from 1950 to 2005. 244 p. Summary 5 p. 2010.
- 394 MAHLAKAARTO, SALME, Subjektiksi työssä - Identiteettiä rakentamassa voimaantumisen kehitysohjelmassa. - Becoming a subject at work - Constructing identity within a program of empowerment. 95 p. (198 p.) Yhteenveto 1 p. 2010.
- 395 TAPIO, TARJA, "Meilä on kaikilla samanlaiset tarinat". Tarinankerrontatutkimus tornionlaaksoisuudesta vanhimpien aapulaisten arjessa ja tulevaisuudessa. - "We all have the same stories". A storytelling case study of Torne Valley -ness in the everyday life and future of elderly Aapua residents. 261 p. Summary 6 p. 2010.
- 396 RAUTAINEN, EIJA-LIISA, Co-construction and collaboration in couple therapy for depression. - Yhteistoiminnallisuus masennuksen pariterapiassa. 56 p. (122 p.) Yhteenveto 3 p. 2010.
- 397 AALTONEN, TERHI, "Taiteilija ei vanhene". Haastattelututkimus kuvataiteilijoiden ikääntymiskokemuksista taidemaailmassa. - "An artist doesn't get old". An interview-based study of painters' experiences of ageing in the world. 216 p. Summary 5 p. 2010.
- 398 SAVOLAINEN, KAISA, Education as a means to world peace: The case of the 1974 UNESCO recommendation. - Kasvatus maailmanrauhan välineenä: Tapaustutkimus UNESCON 1974 hyväksymästä suosituksesta. 262 p. Yhteenveto 12 p. 2010.
- 399 HEMMINKI, ARJA, Kertomuksia avioerosta ja parisuhteen päättämisestä. Suomalainen eropuhe pohjalaisten kirjoituksissa ja naistenlehdissä. - Narratives on divorce and ending of a relationship. 158 p. Summary 2 p. 2010.
- 400 SAINI, NINA, On the rocky road of reading: Effects of computer-assisted intervention for at-risk children. - Lukemaan oppimisen kivisellä tiellä - Verkkopohjaisen Ekapeli - ohjelman kuntouttavat vaikutukset riskilasten lukemaan oppimisessä. 95 p. (208 p.) Yhteenveto 5 p. 2010.
- 401 VILJARANTA, JAANA, The development and role of task motivation and task values during different phases of the school career. - Oppiainekohtaisen koulumotivaation kehitys ja rooli koulutaipaleen eri vaiheissa. 53 p. (115 p.) Yhteenveto 1 p. 2010.
- 402 OINAS, TOMI, Sukupuolten välinen kotityönjako kahden ansaitsijan perheissä. - Domestic division of labour in dual-earner households. 188 p. 2010.
- 403 MAMMON, REET, Kolmen etnisen ryhmän kotoutumisprosessi Suomessa. - The integration process of three ethnic groups in Finland. 142 p. Summary 5 p. 2010.
- 404 KETONEN, RITVA, Dysleksiäriski oppimisen haasteena. Fonologisen tietoisuuden interventio ja lukemaan oppiminen. - Risk for dyslexia as a challenge of learning. Phonological intervention and learning to read. 139 p. Summary 3 p. 2010.

- 405 LAHTERO, TAPIO, Yhtenäiskoulun johtamiskulttuuri. Symbolis-tulkinnallinen näkökulma. - Leadership culture in unified comprehensive school, symbolic-interpretative approach. 238 p. Summary 2 p. 2011.
- 406 NÖTKÖ, MARIANNE, Väkiältä, vallankäyttö ja vahingoittuminen naisten perhesuhteissa. - Violence, power using and being hurt in women's family relations. 254 p. Summary 5 p. 2011.
- 407 PULKKINEN, SEPPÖ, Valmentajataustan merkitys rehtorin työssä. - The significance of coaching background in principal's work. 211 p. Summary 7 p. 2011.
- 408 SÖDÖR, UUVÉ, Community resilience and wellbeing in northwest Russian forestry settlements. 195 p. Summary 2 p. 2011.
- 409 HYVÖNEN, KATRIINA, Personal work goals put into context: Associations with work environment and occupational well-being. - Henkilökohtaisten työtavoitteiden puitteet: yhteydet työoloihin ja työhyvinvointiin 82 p. (133 p.) Yhteenveto 3 p. 2011.
- 410 RUOHOTIE-LYHTY, MARIA, Opettajuuden alkutaival. Vastavalmistuneen vieraan kielen opettajan toimijuus ja ammatillinen kehittyminen. - First steps on the path of teacherhood. Newly qualified foreign language teachers' agency and professional development. 98 p. (190 p.) Summary 2 p. 2011.
- 411 HALONEN, KATRI, Kulttuurituottajat taiteen ja talouden risteyskohdassa. - Cultural intermediaries at the junction between art and business. 101 p. (175 p.) Summary 6 p. 2011.
- 412 MIKOLA, MARJATTA, Pedagogista rajankäyntiä koulussa. Inklusioreitit ja yhdessä oppimisen edellytykset. - Defining pedagogical boundaries at school - the routes to inclusion and conditions for collaborative learning. 304 p. Summary 8 p. 2011.
- 413 SOANJÄRVI, KATARINA, Mitä on ammatillinen nuorisotyö? Nuorisotyön villiä kenttää kesyttämässä. - What is professional youth work? Taming of wild youth work sector. 152 p. Summary 3 p. 2011.
- 414 LEHTO-SALO, PIRKKO, Koulukotisijoitus - nuoren toinen mahdollisuus? Mielenterveyden häiriöiden, oppimisvaikeuksien ja perheongelmien kirjo kehittämishaasteena. - The placement on a reform school - The second change for an adolescent? Psychiatric disorders, learning disabilities and problems in the family as a challenge of treatment. 74 p. (125 p.) 2011.
- 415 MÄGI, KATRIN, Achievement goals, achievement behaviours, and skill development in the school and home context: Their antecedents and correlates. 54 p. (134 p.) Yhteenveto 3 p. 2011.
- 416 HEINONEN, VEIKKO U.J., Suomalaisen turvallisuuspolitiikan tila. Suomalaisen 2000-luvun alun turvallisuuspoliittisen debatin käsiteanalyttinen tarkastelu. - The state of Finnish security policy. A conceptual analysis of the Finnish debate on security policy in the early 2000s. 266 p. Yhteenveto 1 p. 2011.
- 417 PURO, ERIKA, Peruskoulun erityisopetuksen laatu oppilaiden, huoltajien, koulunkäyntiavustajien, opettajien ja rehtorien arvioimana. - The quality of special education in Finnish comprehensive schools from the viewpoint of pupils, parents, educational assistants, teachers and principals. 165 p. Summary 2 p. 2011.
- 418 PIETKÄINEN, MAIJA, Laulu ja amor mundi. Tutkimus laulusta eräänä maailmasta huolettimisen perusaktiviteettina. - Singing and amor mundi. 193 p. Summary 2 p. 2011.
- 419 SALO, SIRPA, Parisuhdeongelmat ja lasten psyykinen hyvinvointi: kaksi tutkimusnäkökulmaa. - Couples conflicts and children's mental wellbeing: two research approaches. 156 p. Summary 2 p. 2011.