

7630

**Irene Lepistö**

**NAISENA MIESTEN MAAILMASSA: NAISET  
ASEPALVELUKSESSA**

**Pro gradu -tutkielma  
Kevätlukukausi 1999  
Kasvatustieteen laitos  
Jyväskylän yliopisto**

# Tiivistelmä

Lepistö, Irene. Naisena miesten maailmassa: naiset asepalveluksessa.  
Kasvatustieteen pro gradu -tutkielma. Jyväskylän yliopiston kasvatustieteen laitos,  
1999.  
110 sivua, 2 sivua liitteitä.

Tutkimuksessa tarkasteltiin naisten asepalvelukseen hakeutumista heidän motiiviansa ja minäkuvansa välityksellä sekä naisten kokemuksia sotilaan roolista ja vähemmistöasemastaan armeijassa. Lähtökohtana oli vastakkainasettelu feminiinisyyttä korostavan naiseuskäsityksen ja maskuliinisuutta painottavan armeijan välillä, minkä seurauksena asepalvelukseen hakeutuvat naiset rikkovat perinteisiä käsityksiä sukupuoli- ja ammattirooleista.

Tutkimus toteutettiin haastattelemalla 16 Pohjois-Suomen Viestipataljoonassa asepalvelustaan suorittavaa naista kahdesta eri saapumiserästä maaliskuussa 1998. Suurin osa naisista oli tutkimuksen suorittamisen aikaan asepalveluksensa loppupuolella.

Tutkimuksessa todettiin asepalvelusta suorittavien naisten olevan ryhmänä varsin heterogeeninen sekä ominaisuuksiensa että hakeutumismotiiviansa suhteen, minkä vuoksi tietyn asepalvelukseen hakeutuvan naistyypin muodostaminen ei ole mahdollista eikä mielekästä. Naisilla ei ollut vain yhtä asepalvelukseen hakeutumiseen johtanutta motiivia, vaan hakeutuminen oli monien, jopa sattumanvaraisten tekijöiden summa. Asepalvelukseen hakeutumisessa ei ollut ensisijaisesti kyse sotilasammattin tavoittelusta eikä se merkinnyt välttämättä suuntautumista miesvaltaiselle alalle.

Naiset kokivat sotilaan roolin soveltuvan naiselle siinä missä miehellekin. Sotilaana toimimisen ei nähty uhkaavan naiseutta tai sisältävän tehtäviä, jotka eivät soveltuisi naisille. Naiset pyrkivät omaksumaankin sotilaan roolin miesten mallin mukaisesti. Miesten suhtautumista naisiin arvioitiin pääosin myönteisesti niin kantahenkilökunnan kuin varusmiestenkin osalta. Naisten kokemuksista ilmeni kuitenkin sellaisia piirteitä, jotka ovat tyypillisiä ainokaisasemassa miesvaltaisella alalla toimiville naisille. Armeija koettiin hyvin miehisenä laitoksena, johon naiset sopeutuivat käyttämällä sekä sukupuolta korostavia että häivyttäviä menetelmiä.

## Hakusanat:

vapaaehtoinen asepalvelus  
naiset  
stereotypiat  
sukupuoli- ja ammattiroolit  
motiivit  
minäkuva

# Kiitokset

Jyrkille ja Lauralle kärsivällisyydestänne tämän pitkän prosessin aikana.

Marjatta Konttiselle ja everstiluutnantti Heikki Konttiselle avustanne työn toteuttamiseen liittyvien käytännön asioiden hoitamisessa sekä Johannalle, Irinalle ja Harrille lähdeaineiston hankkimisessa.

Oppilas Hanna Alangolle (Maanpuolustusopisto) koehaastattelusta ja sen arvioinnista.

Haastattelemilleni naisille, joille tämä työ on omistettu.

# SISÄLTÖ

1	JOHDANTO	6
2	TUTKIMUKSEN VIITEKEHYS	9
2.1	Naiset armeijassa	9
2.1.1	Armeija – miesten maailma	9
2.1.1.1	Armeijan miehisuus	9
2.1.1.2	Sotilasorganisaation ominaispiirteitä	11
2.1.1.3	Sotilayhteisöön sosiaalistuminen ja sotilaan roolin omaksuminen	13
2.1.2	Naisten asepalveluksen toteuttaminen Suomessa	14
2.1.3	Naiset ainokaisina armeijassa	16
2.1.3.1	Ainokaisuuden luonne	16
2.1.3.2	Ainokaisuuden kokeminen	18
2.1.4	Nainen vai sotilas?	19
2.1.4.1	Sukupuoli- ja ammattirooleista	19
2.1.4.2	Naissotilaana toimiminen	20
2.1.5	Tutkimuksia naisista armeijassa	23
2.2	Naisten asepalvelukseen hakeutuminen	25
2.2.1	Asepalvelusikäisten naisten kehitysvaihe	25
2.2.1.1	Kehitysvaiheet Levinsonin mukaan	25
2.2.1.2	Asepalvelus siltana nuoruudesta aikuisuuteen	27
2.2.2	Asepalvelus ei-traditionaalisenä valintana	28
2.2.2.1	Ei-traditionaaliseen ammatinvalintaan liittyviä tekijöitä	29
2.2.2.2	Asepalvelukseen hakeutumiseen liittyviä tekijöitä	31
2.2.3	Minäkuva ja arvot asepalvelukseen hakeutumisessa	33
2.2.3.1	Minäkuvan rakenne	33
2.2.3.2	Arvot osana minäkuvaa	36
2.2.3.3	Ei-traditionaalisen valinnan tehneiden naisten minäkuva ja arvot	37
2.2.4	Asepalvelukseen hakeutumisen motiivit	38
2.2.4.1	Motiivien luokittelua	38
2.2.4.2	Tutkimuksia naisten armeijaan hakeutumisen motiiveista	40
3	TUTKIMUKSEN TOTEUTUS	43
3.1	Tutkimuksen tarkoitus ja tutkimusongelmat	43
3.2	Tutkimusmenetelmä	44
3.2.1	Laadullinen tutkimusote	44
3.2.2	Teemahaastattelu aineistonkeruumenetelmänä	45
3.3	Haastattelujen toteuttaminen	46
3.3.1	Haastateltavien valinta ja kuvailu	46
3.3.2	Haastattelujen suorittaminen	47
3.3.3	Haastattelujen purkaminen ja aineiston analysointi	48
3.4	Tutkimuksen uskottavuuden arviointia	50



4	TULOKSET .....	52
4.1	Kohti asepalvelusta.....	52
4.1.1	Naisten asepalvelukseen hakeutumisen motiivit.....	53
4.1.1.1	Asepalvelus uudenaikaisena kokemuksena.....	53
4.1.1.2	Asepalvelus yhteydessä harrastuksiin ja tulevaisuuden suunnitelmiin.....	55
4.1.1.3	Asepalvelus isänmaallisuuden ilmentäjänä .....	59
4.1.2	Muita asepalvelukseen hakeutumiseen liittyviä tekijöitä.....	60
4.1.2.1	Muiden ihmisten merkitys asepalvelukseen hakeutumisessa .....	60
4.1.2.2	Asepalvelusta koskeva ennakkotieto .....	62
4.1.3	Naisten minäkuva ja arvot.....	63
4.1.3.1	Fyysinen ja sotilasminäkuva .....	63
4.1.3.2	Sosiaalinen ja emotionaalinen minäkuva sekä arvot .....	66
4.2	Nainen sotilaana .....	70
4.2.1	Naiseus ja naissotilaisiin liitetyt stereotyyppit .....	70
4.2.2	Nainen sotilastehtävissä .....	74
4.2.3	Nainen tappajana .....	79
4.3	Naisena miesten joukossa .....	81
4.3.1	Armeijan miehisuus.....	82
4.3.2	Miesten suhtautuminen asepalvelusta suorittaviin naisiin .....	86
4.3.3	Naisten sosiaaliset suhteet armeijassa.....	92
4.3.4	Tasa-arvo asepalveluksessa.....	96
5	YHTEENVETO JA POHDINTA.....	99
	LÄHTEET .....	105
	LIITE.....	111

# 1 JOHDANTO

Laki naisten vapaaehtoisesta asepalveluksesta (194/1995) astui voimaan huhtikuussa 1995. Lain myötä 17-29 -vuotiaat Suomen kansalaiset, terveydeltään ja muilta henkilökohtaisilta ominaisuuksiltaan tarkoitukseen sopivat naiset saivat oikeuden vapaaehtoisesta asepalveluksen suorittamiseen puolustusministeriön päättämän vuosittaisen määrän puitteissa sekä sotilasammatteihin pääsyyn. Vuonna 1995 palvelukseen astui 24 naista, seuraavana vuonna 289 ja vuonna 1997 489 naista (tilanne lokakuussa) sijoitettiin palvelukseen eri puolelle Suomea (Puolakka 1997).

Naisten asepalvelukseen ja sotilasammatteihin pääseminen tapahtui Suomessa varsin myöhään, sillä useissa länsimaissa naiset ovat voineet toimia sotilaina jo vuosikymmeniä. Esimerkiksi Tanskassa naisten vapaaehtoisesta armeijaan liittymisen mahdollistava laki tuli voimaan 1962 eli yli kolmekymmentä vuotta aiemmin kuin Suomessa (Siert ym.1988, 322). Naiset ovat kuitenkin olleet tarpeellisia armeijalle vuosisatojen ajan esimerkiksi kuormastoväkenä, sairaanhoitajina, sotatarviketeollisuuden palveluksessa ja jopa sotilaina palkka- ja vapautusarmeijoissa (Enloe 1986). Suomessakin naiset osallistuivat sotilaalliseen toimintaan sekä vuoden 1918 sodassa että talvi- ja jatkosodassa toimien pääosin muonittajina, varusteiden huoltajina ja sairaanhoitotehtävissä. Myös muutaman aseistetun naiskomppanian tiedetään osallistuneen taisteluihin punaisten puolella vuoden 1918 sodassa. Suomen puolustusvoimien organisaatioon ensimmäiset naiset tulivat samana vuonna. (Komiteamietintö 1993:9.)

Kiinnostus vapaaehtoista asepalvelusta suorittavista naisista kohtaan on alusta alkaen ollut suuri niin puolustusvoimien kuin siviilienkin taholta. Jo lakia valmisteltaessa julkisuudessa käytiin tunnepitoisten argumenttien sävyttämää keskustelua naisten asepalveluksen puolesta ja sitä vastaan. Aiheesta ilmestyi tutkimuksiakin: Tiina Laisi (1994) kartoitti pro gradu -työssään Helsingissä opiskelevien nuorten naisten asennoitumista naisten vapaaehtoiseen asepalvelukseen ja Tuula Silvonen (1995) tarkasteli naisten asepalvelusta tasa-arvon ja naisten elämän militarisoinnin kannalta. Naisten asepalvelusta koskevissa tutkimuksissa on sittemmin käsitelty naisten asepalvelukseen hakeutumisen motiiveja ja ennakko-odotuksia (Harjula 1996), asepalvelusta suorittavien naisten sukupuoli-identiteettiä (Vuorinen 1997) sekä asepalvelukseen hakeutumisen syi-

tä, odotuksia ja asenteiden muutoksia (Halonen ja Karvonen 1998). Parhailtaan käynnissä on myös Puolustusvoimien Koulutuksen Kehittämiskeskuksen ja Jyväskylän yliopiston Koulutuksen Tutkimuslaitoksen yhteistyönä toteutettava pitkittäistutkimus, jonka ensimmäinen, mm. naisten ja varusmiesten motiiveja, taustoja ja maanpuolustusasenteita vertaileva osaraportti valmistui 1997 (Määttä 1997). Toukokuussa 1998 ilmestyi myös Maanpuolustuskorkeakoulun julkaisemana osa Tiina Laisin lisensiaattiopintoihin liittyvää tutkimusta, jossa tarkastellaan naisten sopeutumista sotilasorganisaatioon (Laisi 1998).

Oma kiinnostukseni asepalvelusta suorittavien naisten tutkimiseen pro gradu -työssäni kasvoi vähitellen tiedotusvälineiden kohdistaessa jatkuvasti mielenkiintoaan asepalvelusta suorittaviin naisiin. Uutisointi naisten kokemuksista ja etenemisestä armeijauralla on edelleenkin varsin näkyvää (esimerkiksi Pohjalainen 31.7.1998, Oulu-lehti 31.3.1999). Koin mielenkiintoiseksi myös sotilaspuvussa kaupungilla liikkuvien naisten herättämät reaktiot muissa ihmisissä, sillä niihin liittyi paitsi tunteenomaisia näkemyksiä asepalvelun yleisestä soveltuvuudesta naisille, käsityksiä myös asepalvelusta suorittavista naisista. Osaltaan aihepiirin läheiseksi kokemiseen liittyy varmasti myös kolme sukupolvea puolustusvoimissa työskennellyt perheeni.

Näistä lähtökohdista käsin kiinnostuin ensinnäkin asepalvelusta suorittavista naisista ja asepalvelukseen hakeutumiseen yhteydessä olevista tekijöistä - etenkin, koska itse en ole koskaan harkinnutkaan asepalveluksen suorittamista. Toisaalta kiinnostukseni kohdistui myös siihen vähemmistöasemaan, jossa asepalvelusta suorittavat naiset armeijassa ovat. Tätä tutkimusta aloitelllessani syksyllä 1997 en vielä aavistanutkaan, kuinka monen tutkijan kiinnostuksen kohteena saman tyyppiset kysymykset olivat. Siinänsä on hyvin ymmärrettävää, että naisten asepalvelusta tutkitaan nyt ahkerasti, sillä aivan näihin vuosiin asti on jouduttu nojautumaan ainoastaan muissa maissa saatuihin kokemuksiin. Koska naisten osallistumisesta sotilaalliseen toimintaan on länsimaissa käytössä kolme erilaista järjestelmää, eivät muista maista saadut tutkimustulokset kuitenkaan ole välttämättä täysin vertailukelpoisia Suomen tilanteessa. Tämä on tärkeä pitää mielessä myös tämän tutkimuksen lähdeaineiston osalta sen ollessa suurelta osin peräisin Yhdysvalloista, jossa on käytössä ammattiarmeija.

Tämän tutkimuksen lähtökohtana on jännite maskuliinisena, miesten maailmana pidetyn armeijan ja stereotyyppisen, naisten feminiinisyyttä korostavan naiseuskäsityksen välillä. Tästä maskuliinisuuden ja feminiinisyyden vastakkainasettelusta seuraa helposti oletus siitä, että asepalvelusta suorittavat naiset poikkeavat jollakin tavalla

traditionaalisemmille naisten aloille/kiinnostuksen kohteisiin suuntautuvista naisista (ks. esim. Chandler ym. 1995, 125). Tässä tutkimuksessa asepalvelukseen hakeutumista tarkastellaan pääasiassa minäkuvan ja motiivien välityksellä. Maskuliinisuuden ja feminiinisuuden välisestä jännitteestä nousevat myös kysymykset sotilaan roolin soveltumisesta naisille sekä naisten kokemuksista armeijassa vähemmistöasemassa olemisen näkökulmasta tarkasteltuna.

Tutkimuksen keskeisenä päämääränä on antaa puheenvuoro asepalvelusta suorittaville naisille ja yrittää ymmärtää naisia heidän omassa kontekstissaan, mikä on yksi tärkeänä pitämäni naistutkimuksen tavoitteista. Tässä tutkimuksessa naiset kertovat omin sanoin itsestään ja merkittävänä pitämistään asioista. Painotus on yksilön subjektiivisilla kokemuksilla ja arvioilla. Paitsi että tutkimustietoa naisten subjektiivisista kokemuksista asepalveluksessa tarvitaan nimenomaan Suomesta, myös muissa maissa ollaan kiinnostuneita siitä, miten naiset armeijassa itse luovat merkityksen kokemuksilleen:

”In-depth interviews with military women are needed to clarify how they define and provide meaning to their work roles and how they are socialized into predominantly male culture; and to determine if they perceive themselves as a minority (a cultural and numerical token) and if they do, whether they adapt through a cultural assimilation process or retain feminine subculture within the larger organizational culture”  
(Dunivin 1988,86)

Tutkimuksen viitekehyksessä perehdytään ensin armeijalle ominaisiin piirteisiin ja niihin erityispiirteisiin, joita naisten armeijaan sosiaalistumiseen liittyy, sekä muissa maissa saatuihin kokemuksiin naisista armeijassa. Historiaa naisten roolin muuttumisesta suhteessa Suomen Puolustusvoimiin ei esitellä tässä työssä, koska sitä on käsitelty yksityiskohtaisesti jo useissa eri tutkimuksissa (esim. Laisi 1994 ja Harjula 1996). Sen sijaan tutkimuksen teoriaosassa tarkastellaan lyhyesti sitä, miten naisten asepalvelus oli tutkimuksen toteuttamisen aikaan järjestetty Suomessa. Viitekehyksessä rakennetaan puitteet myös naisten asepalvelukseen hakeutumiselle tarkastelemalla erilaisia hakeutumiseen yhteydessä olevia tekijöitä. Luku kolme on omistettu tutkimuksen toteuttamisen yksityiskohtaiselle kuvaukselle ja luvussa neljä raportoidaan tutkimuksen tulokset, joita analysoidaan viimeisessä luvussa.

## 2 TUTKIMUKSEN VIITEKEHYS

### 2.1 Naiset armeijassa

Vaikka naiset armeijassa voidaan jossain määrin rinnastaa naisiin muilla miesvaltaisilla aloilla, armeijan erityispiirteet muokkaavat naisten kokemuksia ainutlaatuisiksi (Chandler ym.1995, 125). Sotilasyhteisö poikkeaa monessa suhteessa siitä siviiliyhteiskunnasta, jonka piiristä palvelukseen astuva yksilö on lähtöisin. Sotilaaksi tuleminen merkitsee eroamista siviiliyhteiskunnasta ja sosiaalistumista tähän sotilasyhteisöön. (Leimu 1985, 23.) Naisilla hyppäys siviiliyhteiskunnasta sotilasyhteisön jäseneksi on vielä suurempi kuin miehillä, koska sotilaan rooliin siirtyminen tarkoittaa perinteisesti miehille kuuluneen roolin omaksumista. Jotta voitaisiin ymmärtää asepalvelusta suorittavien naisten kokemuksia, on tiedettävä jotain niistä puitteista, missä asepalvelus suoritetaan, sekä siitä, mitä sotilasyhteisöön sosiaalistuminen ja sotilaan roolin omaksuminen yleisesti ja erityisesti naisten kohdalla tarkoittavat.

#### 2.1.1 Armeija - miesten maailma

##### 2.1.1.1 Armeijan miehisuus

Feministisessä tutkimuksessa armeijaa on pidetty perinteisesti miehisyyttä ja maskuliinisuutta määrittelevänä instituutiona. Huolimatta tukeutumisesta naisiin monissa sen jatkuvuutta ylläpitävissä tehtävissä, kuten sotatarviketeollisuudessa ja sairaanhoidossa, armeijaa on pidetty yhteiskunnan miesidentiteettiä tukevana linnakkeena, josta naiset on tarkoituksellisesti eristetty. (De Fleur ja Warner 1987, 518; Puhakka 1992; Enloe 1986.) Armeijan on nähty olevan yhteydessä myös koko yhteiskunnassa vallitsevaan patriarkaatin ideologiaan, joka ylläpitää käsityksiä miesten ja naisten erilaisuudesta, miehisyydestä ja naisellisuudesta (Isaksson 1986, 11; Hacker 1988, 11).

Armeijan miehisuus perustuu ensinnäkin sen formaalisiin tehtäviin ja niitä sääteleviin normeihin, mutta miehisyyttä ylläpitää myös armeijan informaali järjestel-

mä, jota nimitetään tässä tutkimuksessa armeijan mieskulttuuriksi; kulttuuri -käsitettä käytetään yhteiskuntatieteilijöiden tavoin tarkoittamaan elämäntapaa tai olosuhteita armeijassa. Armeijalla tarkoitetaan kotimaan perspektiivistä katsottuna Suomen Puolustusvoimia, jonka virallisena tehtävänä on maamme itsenäisyyden puolustaminen, valtakunnan alueellisen koskemattomuuden turvaaminen ja sotilaallisen puolustusvalmiuden ylläpitäminen (Varusmieheksi 1997, 5). Näiden tehtävien hoitamiseen pyritään mm. Sotilaskoulutuksen avulla, joka toteutetaan yleisen asevelvollisuuden ja naisten vapaaehtoisen asepalveluksen välityksellä.

Viime kädessä alueellinen koskemattomuus turvataan voimakeinoja käyttämällä; sotilasorganisaatiot voivat siis käyttää laillisesti väkivaltaa tavoitteidensa saavuttamiseksi, mikä tekee sotilasorganisaatiosta poikkeuksellisen siviiliorganisaatioihin nähden. Sen jäsenet, sotilaat, ovat ammattilaisia tekemään väkivaltaa ja aiheuttamaan tuhoa tarvittaessa. (Janowitz 1971, 19, 21.) Tappaminen on sotilaana toimimisen äärimmäinen ulottuvuus. Sotilaan rooliin yhdistetäänkin kiinteästi miessukupuoleen liittyvät stereotyyptiat (ks. luku 2.1.4.1); taistelutehtävissä tarvitaan sellaisia fyysisiä ja psyykkisiä ominaisuuksia, kuten kestävyys, voima, aggressiivisuus ja emotionaalinen irrottautuminen, joita pidetään yksinomaan miehisinä ominaisuuksina (Williams 1989, 1; Lange 1982, 120). Näin armeijan miehisuus tulee perustelluksi sille kuuluvien tehtävien välityksellä.

Armeijan epävirallisen mieskulttuurin tehtävänä voidaan nähdä vanhan sananparren ”armeija tekee pojasta miehen” toteuttaminen. Yksilön on miehen mitat täyttääkseen suoritettava asepalvelus ja tultava mieheksi; armeija on nimenomaan miesten koulu. (Leimu 1985, 13.) Mieheksi tuleminen ei kuitenkaan rajoitu pelkkien asepalveluksessa saatavien sotilaan taitojen hankkimiseen, vaan armeijassa opitaan myös täysikäisyyttä ja miehuutta korostava maskuliininen arvomaailma, käyttäytymismallit ja aktiviteetit. Maskuliinisuuden korostamisella vahvistetaan käsityksiä sukupuolten välisistä eroavaisuuksista. Erojen vahvistamista on esimerkiksi asepalvelusta suorittavan miehen haukkuminen neidiksi tai tytöksi, jolla osoitetaan yksilön ja suoriutumisen kehnous erotuksena tavoitellusta, miehisestä suorituksesta.

Armeijassa vaalitaan myös perinteitä; armeijan palveluksessa toimivien miesten poliittisten ja sosiaalisten asenteiden ja arvojen on todettu olevan keskimääräistä konservatiivisempia. Perinteisiin arvoihin kuuluvat mm. hierarkkisuuden hyväksyminen, univormun ja oman sanaston tärkeys, kunnian ja vastuun korostaminen, lojaalisuuden, ryhmätyön ja taisteluhengen arvostaminen sekä perheen ja isänmaan kunnii-

oittaminen. Nämä arvot omaksutaan koulutuksen myötä, kun sitoutuminen armeijaan lisääntyy. (DeFleur & Warner 1987, 520.)

### 2.1.1.2 Sotilasorganisaation ominaispiirteitä

Armeija sotilasorganisaationa täyttää monia siviiliorganisaatiollekin asetettuja tunnusmerkkejä, mutta ominaisimpia sille ovat ne piirteet, jotka kuvaavat sen olemassaolon ja tehtävien tarkoitusta: sotatilanteen varalle valmistautumista. Amerikkalainen sotilassiologi Samuel A. Stouffer nimesi 1949 armeijan eroavaisuuksia siviililaitoksista seuraavasti:

- 1) Armeija on autoritaarinen organisaatio, joka vaatii jäykkää tottelemista.
- 2) Armeijassa vallitsee voimakkaasti kerrostunut sosiaalinen järjestelmä, jossa muodollinen ja yksityiskohtainen tottelemisen ja kunnioituksen osoittamisen hierarkia perustuu virallisiin säädöksiin; näissä säädetään myös rangaistukset säädösten rikkomisesta sekä palvelusaikana että sen ulkopuolella.
- 3) Armeija painottaa asioiden suorittamista traditionaalisella tavalla ja vieroksuu oma-aloitteisuutta.

Ominaisuudet sisältyvät pitkälti myös Weberin (1978) byrokraattisen organisaation määritelmään, jonka ominaisuuksia ovat mm. keskittäminen, hierarkkisuus, auktoriteetti, kuri, säännöt ja työnjako.

Amerikkalainen sosiologi Erving Goffman (1997, 6) pitää armeijaa yhtenä totaalisisä instituutioista, joka on perustettu koulutustehtävien tehokasta suorittamista varten. Armeija, kuten muut totaaliset instituutiot, muodostaa muusta yhteiskunnasta eristetyn yhteisön, jonka jäsenenä asepalvelusta suorittava yksilö elää. Armeijassa kontrolli yksilöihin, heidän ruumiisiinsa, tunteisiinsa ja aikaansa on selvästi suurempi siviililaitoksiin verrattuna. Kontrollin perusteena ovat sotilasorganisaation formaaliset tehtävät. Leimun (1985, 37) mukaan sotilasorganisaation erityispiirteiden tarkoituksena on valmistaa yksilöä ehdottomaan tottelevaisuuteen sotatilanteen varalta.

Armeijaan voidaan soveltaa monia Goffmanin totaalisiin instituutioihin liittämiä ominaisuuksia, joista keskeisimpiä on minuuden riisto. Goffmanin käsitteitä soveltaen armeijassa pyritään irrottamaan yksilö hänen siviilimaailmastaan peräisin olevasta kulttuuristaan ja rooleistaan. Minuuden riisto tapahtuu viemällä yksilöltä hänen normaalit käyttäytymismahdollisuutensa ja itsemääräämisoikeutensa sekä rajoittamalla yhteyksiä ulkomaailmaan. Tähän tähtäävät esimerkiksi totaalisen instituution ”sisään-

kirjoitusmenot”, jotka armeijassa käsittävät mm. sääntöihin perehdyttämisen, hiusten leikkuun ja varusteiden noutamisen. Minuuden riistoa on myös yksilöä koskevien tietojen kokoaminen viranomaisten käyttöön, rekistereihin. (Goffman 1997, 12-15.)

Goffmanin mainitsemaan totaalisten laitosten tunnuspiirteisiin kuuluu myös hierarkkisuus (vrt. Stoufferin kohta kaksi), joka erottaa asukit ja henkilökunnan toisistaan; hierarkian eri tasojen välistä kanssakäymistä luonnehtivat muodollisuus ja vihamieliset stereotypiat. Armeijassa asukkeja vastaavat varusmiehet ja henkilökuntaa upseerit, opistoupseerit sekä väliaikaiset, kuten ylikersantit, käsittävä kantahenkilökunta. Sosiaalinen liikkuvuus näiden kahden kerroksen välillä on pyritty minimoimaan sääntöjen ja sanktioiden avulla. (Goffman 1997, 8-9.)

Varusmiehet voivat vaihdella sotilasarvoltaan alokkaasta upseerikokelaaseen, kantahenkilökunta puolestaan kuuluu johtavaan luokkaan, varusmiesten yläpuolelle, luokan sisäisistä arvoeroista huolimatta. Kantahenkilökunta on palkattua henkilökuntaa, jolla on erillinen työ- ja vapaa-aika, kun taas varusmiehet viettävät aikansa pääosin varuskunnassa ja ovat sidottuja rooliinsa ympärivuorokautisesti. Sotilaan rooli on kantahenkilökunnalla kuitenkin pysyvä, kun se varusmiehillä on tilapäinen ja usein siviiliroolista täysin poikkeava. (Goffman 1997, 8; Leimu 1985, 31-33.)

Varusmiesryhmän sisällä erot hierarkian alimpien ja ylimpien välillä eivät niinkään perustu sotilasarvoihin kuin saapumiseriin, jonka perusteella tapahtuu sotilasarvosta riippumatta jakautuminen vanhoihin ja ”mortteihin”. Tähän jakoon perustuu myös varusmiesten pennalismi eli ne tavat tai käyttäytymismuodot, joiden avulla sosiaalisesti voimakkaasti kerrostuneen yhteisön ylempi luokka osoittaa keskinäistä solidaarisuuttaan ja ylemmyyttään alempiaan kohtaan. Armeijassa pennalismia esiintyy mm. hokemina tai lauluina, joissa vanhat osoittavat olevansa täysin omaa luokkaansa verrattuna ”mortteihin”. (Leimu 1985, 33, 50-51.)

Armeijan totaalisuus ilmenee myös siinä, että elämän eri puolet tapahtuvat samassa paikassa yhden ainoan auktoriteetin alaisena. Yhteisön jäsenen päivärutiinin jokainen vaihe suoritetaan suuren ryhmän välittömässä seurassa, jokaista jäsentä kohdellaan samalla tavalla ja vaaditaan tekemään samat asiat yhdessä. Lisäksi kaikki päivärutiinit noudattavat tiukkaa aikataulua. (Goffman 1997, 7.) Armeijassa korostuu jatkuva yhdessäolo muiden kanssa; armeija on ennen kaikkea sosiaalinen kokemus (Lähdesmäki 1993, 3).



### 2.1.1.3 Sotilasyhteisöön sosiaalistuminen ja sotilaan roolin omaksuminen

Siirtymistä armeijaan on kuvattu mm. uuteen kulttuuriin siirtymisenä tai henkisen ilma-  
piirin muutoksena (Lähdesmäki 1993, 5). Koska sotilasyhteisön jäseniksi ei synnytä,  
yhteisön jäseneksi tuleminen ei tapahdu hitaan kasvamisen tuloksena. Toisaalta siviilistä  
ei muututa sotilaaksi vain pukeutumalla sotilaspukuun, vaan kuten aiemmin todettiin,  
sotilasyhteisöön sosiaalistuminen ja sotilaan roolin omaksuminen edellyttää luopumista  
siviiliyhteiskunnan roolista/rooleista. (Leimu 1985, 39.) Tätä irtautumista kylläkin edes-  
auttaa mm. univormuun pukeutuminen, koska sen ansiosta pukeutumisen viestittämä  
yksilöllisyys katoaa.

Sotilasyhteisön jäseneksi tulemisessa ja sotilaan roolin omaksumisessa on  
asepalveluksen alokasaika merkittävimmissä asemassa. Alokasaikana omaksutaan soti-  
lasyhteisön formaalit ja informaalit normit, arvot, roolit ja uskomukset. Paitsi alokasajan  
fyysistä kuluttavuutta, asepalveluksessa psyykkisiä kuormitusta aiheuttavia stressiteki-  
jöitä ovat armeijan hierarkisuuteen ja totaalisuuteen liittyvät tekijät, kuten kuriin alistu-  
minen, yhteydenpidon vaikeutuminen läheisiin, yhdessäolo ja joukkomajoitus, standar-  
doitu elämäntilanne ja vapaa-ajan rajoitukset sekä satunnaiset siviilielämän tekijät ja  
eettiset ristiriidat (Ponteva, Schroderus ja Henrikson 1996, 128). Alokasajan koulutuk-  
seen kuuluu tietynlaisen paineen luominen, jolla pyritään valmistautumaan todellisiin  
sodan ajan olosuhteisiin, taistelutilanteeseen (Laisi 1998, 35). Paineen luomiseen tähtää  
jatkuva kontrollointi, joka korostaa hierarkian alimpaan portaaseen kuulumista ja lisää  
tuntemusta minuuden katoamisesta. Sotilasorganisaation kontrollikeinoja ovat pukeu-  
tumiseen, ruokailuun, aikaan, työhön, koulutukseen, harjoitteluun, huveihin, vapaa-ai-  
kaan sekä tuloihin liittyvät tekijät (Gottlieb 1980, 43).

Goffmanin (1997) mukaan yksilö voi käydä läpi erilaisia sopeutumismalleja  
totaaliseen instituutioon sopeutuessaan. ”Tilanteesta irrottautunut” yksilö kiinnittää huo-  
miotaan ainoastaan tapahtumiin välittömässä fyysisessä läheisyydessään. Esimerkiksi  
alokas reagoisi ainoastaan hänelle suoraan osoitettuihin käskyihin totellen niitä sokeasti,  
kyseenalaistamatta (Laisi 1998, 42). ”Tinkimätöntä linjaa” noudattava henkilö puoles-  
taan uhmaa laitosta kieltäytymällä yhteistoiminnasta henkilökunnan kanssa. Kolmas  
suuntaus on ”kolonisaatio”, jolloin henkilö rakentaa vakaan, suhteellisen tyytyväisen  
olemassaolon tarjolla olevien maksimityytytysten varaan. Neljäs tapa sopeutua on  
”kääntymys”. Tällöin henkilö on omaksunut virallisen tai henkilökunnan käsityksen it-  
sestään ja yrittää esittää täydellistä asukin roolia. (Goffman 1997, 48-51.)

Sotilaan roolin omaksuminen vaatii korkeaa motivaatiota, minkä vuoksi naiset ovat edullisessa asemassa miehiin nähden, onhan vapaaehtoista asepalvelusta suorittavien naisten todettu olevan selvästi varusmiehiä motivoituneempia (ks. esim. Nilsson 1990). Sotilasorganisaatioon ja sotilaanrooliin sopeutumiseen vaikuttavat myös yksilön henkiset, emotionaaliset sekä fyysiset voimavarat. Erityisen merkittävässä asemassa ovat siviilisuhteet (Laisi 1998, 35; Lähdesmäki 1993.) Myös varusmiesten keskuudessa syntyvät primaariryhmäsuhteet vaikuttavat ratkaisevalla tavalla yksilön sotilasorganisaatioon sosiaalistumiseen, sillä ne asettavat ja ylläpitävät käyttäytymisstandardeja sekä tukevat ja auttavat jäsentään kestämään uuden elämäntilanteen aiheuttamia psyykkisiä paineita (Heinonen 1971, 372). Toisaalta, vaikka asepalvelus tuo huomattavia muutoksia yksilön elämään ja vaatii sopeutumista, uusi elämäntilanne voi olla myös myönteinen kokemus; irtautuminen vanhoista kuvioista voi olla myös mahdollisuus uuteen alkuun epätyytyttävän siviilielämän sijaan. Armeija tarjoaa uuden tilaisuuden koulutukseen ja yhteisöelämään mikäli aiemmassa elämässä on näissä epäonnistuttu (Janowitz 1971).

### **2.1.2 Naisten asepalveluksen toteuttaminen Suomessa**

Suomessa naisten asepalveluksesta on käytössä integroitu malli, jonka mukaan naisten asepalvelus suoritetaan samalla tavoin kuin varusmiespalvelus ja rinnastetaan siihen kaikissa suhteissa (Laki naisten vapaaehtoisesta asepalveluksesta 194/1995, 415). Lähtökohtana ovat olleet mahdollisimman pienet erityisjärjestelyt niin tasa-arvon kuin taloudellisten seikkojenkin takia. Myös muista maista saatujen kokemusten mukaan integroitu malli on osoittautunut toimivimmaksi ja tehokkaimmaksi keinoksi ristiriitojen välttämiseksi (Kauppinen ja Huida 1994, 113; Chandler ym. 1995). Yhdenmukaisuus varusmiespalveluksen kanssa pyritäänkin virallisten säädösten mukaan toteuttamaan niin koulutuksessa, vaatetuksessa kuin käyttäytymissäännöissäkkin. Pieniä eroja sukupuolten ominaisuuksien ja naisten asepalveluksen vapaaehtoisuuden perusteella on kuitenkin jouduttu tekemään.

Varusmiespalveluksen tavoin naisten asepalvelus toteutetaan joukko-osastoissa, joille on luonteenomaista joukkona toimiminen, oma sotilaskurinpitojärjestelmä, yhteismajoitus ja maastoharjoitukset. Naisten asepalveluksen ja varusmiespalveluksen koulutuksen yhdenmukaisuutta pyritään toteuttamaan kahdella tavalla. Ensinnäkin nais-

ten asepalvelus toteutetaan kaikissa puolustushaaroissa ja aselajeissa; sotilastehtäviä ei jaeta sukupuolen mukaan, vaan eri tehtäviin pääseminen ratkaistaan niiden asettamien vaatimusten ja soveltavuuden perusteella. Koulutuksen sisältö naisten asepalveluksessa on näin ollen sama kuin miehillä. (Varusmieheksi 1997, 53.) Toiseksi, koulutus myös järjestetään yhdessä miesten kanssa; naisia ei ole sijoitettu yhteen joukkueeseen omaan ryhmäänsä vaan he toimivat muiden mukana. Fyysisissä suoritus- ja kuntotesteissä naisilla on kuitenkin 20% matalammat arvostelurajat kuin miehillä.

Kuten luvussa 2.1.1.2 todettiin, sotilasorganisaatiossa intensiivinen yhdessä-olo ja asuminen joukkomajoituksessa ovat osa standardoitua elämäntilannetta. Vaikka asepalvelus pyritään toteuttamaan mahdollisimman integroidusti miesten kanssa, asepalvelusta suorittavat naiset on majoitettu varuskunnissa omiin tupiinsa; leireillä ja sotaharjoituksissa ei erillismajoitusta kuitenkaan järjestetä (Varusmieheksi 1997, 53). Integroinnin ulottamista myös majoitusjärjestelyihin on kuitenkin ehdotettu (Laisi 1998b, 9). Asepalvelusta suorittaville naisille ei ole laadittu erillistä käyttäytymisnormistoa, vaan heitä koskevat miesten tavoin Yleisen palveluohjesäännön määräykset. Myös naisten sotilasvaatetus on pääasiallisesti sama kuin varusmiehillä; 2 mk/kuukaudessa korkeampaa päivärahaa maksetaan naisten alusvaatetukseen ja henkilökohtaiseen hygieniaan kuuluvien tarvikkeiden hankkimista ja ylläpitoa varten. (Varusmieheksi 1997, 53.) Myös palvelusajat ovat naisilla samat kuin miehillä eli tutkimuksen suorittamisen aikaan 240, 280 tai 330 vuorokautta.

Naisten asepalveluksen vapaaehtoisuuden luonnetta kuvaa naisille myönnetty ns. harkinta-aika. Palvelukseenastumismääräyksen saaneen naisen on mahdollista peruuttaa asepalveluksensa aloittaminen, kuten asepalveluksensa jo aloittaneen naisenkin, 45 päivän kuluessa. Myös joukko-osaston komentajalla on mahdollisuus peruuttaa asepalvelukseen annettu määräys 45 päivän aikana vamman, sairauden, ilmeisen sopimattomuuden tai muun vastaavan syyn perusteella. Tämän jälkeen palvelus voidaan keskeyttää ainoastaan samoilla perusteilla kuin miesten palvelus. Kun nainen on astunut palvelukseen tai on hakemuksensa mukaisen palvelukseenastumismääräyksen mukaan ollut velvollinen astumaan asepalvelukseen, häneen sovelletaan kaikkia niitä säädöksiä, jotka koskevat asevelvollisuuslain mukaisesti varusmiespalvelukseen määrättyä. Naisten sosiaalinen ja oikeudellinen asema on siis sama kuin varusmiespalvelusta suorittavilla miehillä. Poikkeuksen muodostaa edellä mainittu 45 päivän aika sekä laissa mainitut raskauteen, synnytykseen ja äitiyteen liittyvät asiat. (Laki naisten vapaaehtoisesta asepalveluksesta 194/1995, 416; Puolakka 1997; Varusmieheksi 1997.)

### 2.1.3 Naiset ainokaisina armeijassa

Naisten asepalvelukselle on luonteenomaista jännite, joka on seurausta naisten siirtymisestä miesvaltaiselle alalle ja perinteisesti miehille kuuluneeseen rooliin. Asepalvelusta suorittavat naiset toimivat yhteisössä, jossa miehet ovat lukumäärällisesti ylivoimaisesti edustettuina, myös päivittäiset kontaktit tapahtuvat pääasiassa vastakkaisen sukupuolen kanssa. Kauppinen-Toropainen (1987, 3) kuvaa tällaisessa vähemmistöasemassa olevia naisia käsitteellä ainokainen. Kokemukset ainokaisuudesta ovat osaltaan yhteydessä naisten sotilasorganisaation jäseniksi tulemiseen sekä sotilaan roolin omaksumiseen.

#### 2.1.3.1 Ainokaisuuden luonne

Ainokaisuuden tarkastelu naisnäkökulmasta lähtee siitä, että naisen toimiminen miesvaltaisessa työyhteisössä rikkoo perinteisiä käyttäytymisnormeja. Rikkomus tapahtuu kahdella tavalla: ainokaiset rikkovat sekä sukupuolirooleja määrittäviä normeja siitä, millaiset käyttäytymismallit ovat naiselle soveliaita että edustavat miesvaltaisissa ammateissa ”väärää sukupuolta” ja rikkovat näin ammattirooleihin liittyviä mielikuvia maskuliinisuudesta. (Kauppinen ja Huida 1994.) Erityisen selvästi poikkeaminen sekä sukupuoli- että ammattirooleista näkyy juuri armeijassa, jossa korostetaan maskuliinisuutta ja perinteisiä sukupuolirooleja.

Naisten marginaalinen asema armeijassa toteutuu kahdella tavalla. Ensinnäkin sukupuoli luo rakenteellista marginaalisuutta, koska naisten osallistumista saatetaan rajoittaa institutionaalisin keinoin esimerkiksi asepalveluksen, värväytymisen sekä taistelurooleihin osallistumisen suhteen. Kulttuurinen marginaalisuus puolestaan on seurausta niistä armeijassa vallitsevista sosiaalisista arvoista, jotka luonnehtivat sitä miehiensä instituutiona (ks. luku 2.1.1.1). (Dunivin 1988, 86.)

Rosabeth Moss Kanterin (1977) ainokaisdynamiikkaa käsittelevän teorian mukaan ainokaisena olemiseen liittyy kolme ominaisuutta, jotka Yoderin (1985, 62) mukaan pätevät myös naisiin armeijassa. Näkyvyydellä tarkoitetaan huomioiduksi tuleamista, mikä on seurausta eroista ainokaisten ja hallitsevan ryhmän välillä. Näkyvyys saattaa aiheuttaa suorituspainetta, koska ainokaisen tekemiset yleensä noteerataan helpommin. Vastakohtaisuus eli polarisaatio kuvaa sukupuolten välisten erojen korostamista, jolloin miehet eivät välttämättä tiedä, miten heidän tulisi toimia naisten seurassa. Tämä voi johtaa naisten eristämiseen miesten seurasta ja erilaiseen käyttäytymiseen

naisten ollessa paikalla. Yhtäläistäminen taas merkitsee ainokaisten kohtelemista heidän sukupuoleensa liitettyjen stereotyyppisten käsitysten pohjalta. Tämän seurauksena yhden naisen tekemiset heijastuvat väistämättä kaikkiin naisiin. (Kanter 1977, 210-211.)

Ainokaisena toimiva nainen nähdään siis sukupuolensa edustajana, jolloin sukupuoli on keskeisesti määrittämässä myös sitä, miten naisiin suhtaudutaan armeijassa. Taustalla olevien sukupuoli- ja ammattiroolistereotyyppien mukaisesti naisten suoriutumista usein epäillään ja heidän oletetaan saavan osakseen erityiskohtelua ja -oikeuksia, mikä aiheuttaa kateutta miespuolisissa työntekijöissä (Yoder 1985, 63, 69). Naisainokaisten voidaan kokea uhkaavan miesyhteisön miehisyyttä ja me-henkisyyttä sekä pehmentävän peruskoulutusta (Kauppinen ja Huida 1994, 29; Williams 1989, 61). Toisaalta myös naisten liian hyvä suoriutuminen voidaan kokea uhkaavaksi (Schneider ja Schneider 1992, 39, 42), koska se kyseenalaistaa armeijan korostamaa maskuliinisuuden ylivertaisuutta. Naisten ei haluta muuttavan vallitsevaa systeemiä.

Ainokaisuuden seurauksena naisia kohdellaan usein poikkeavasti miehiin verrattuna. Naiset saattavat joutua silmätikuiksi, lemmikeiksi tai seksuaalisluonteisen huomion kohteiksi (Kauppinen-Toropainen 1987, 22-23). Ainokaisuus voi myös aiheuttaa kiusaamista, työyhteisön ulkopuolelle sulkemista ja työnteon vaikeuttamista. Miehet saattavat esimerkiksi jättää naiset huomioimatta, antaa merkityksettömiä tehtäviä tai olla tottelematta naisten antamia käskyjä. Erityisen vaikeana on pidetty tilannetta, jossa naisilla on käskyvalta miehiin nähden. (Kauppinen ja Huida 1994, 19-21; Williams 1989, 61.) Toisaalta suhtautuminen voi olla myös ylenpalttisen kohteliasta ja muodollisen jäykkää, jolloin naisten on vaikea toimia miesyhteisön tasavertaisina jäseninä (Puhakka 1992, 25).

Tutkimusten mukaan erityisesti kahdella ryhmällä on vaikeuksia sopeutua ajatukseen naisista armeijassa. Toisen ryhmän muodostavat eräät vanhemmat sotilashenkilöt, joilla ei ole välttämättä taitoa kommunikoida luontevasti naisten kanssa. Toinen tyypillinen ryhmä koostuu nuoremmista ns. ”macho” -imagon omaavista miehistä, joiden on vaikea työskennellä ammattimaisesti naisten kanssa. (Hoiberg 1991, 734; Schneider ja Schneider 1992, 40-41.) Käytännön kokemukset ovat yleensä kuitenkin vähentäneet ennakkoluuloja. Esimerkiksi Ruotsissa armeijan palveluksessa toimivien naisten on todettu olevan hyviä kouluttajia, eikä miehillä ole ollut vaikeuksia sopeutua tilanteeseen (Komiteamietintö 1993:9). Erilaisuus saattaa muuttaa ryhmän toimintaa myös positiivisella tavalla. Naisten läsnäolo voi esimerkiksi vähentää ”miesuhoa”, siistiä kielenkäyttöä ja pehmentää vuorovaikutusta.

### 2.1.3.2 Ainokaisuuden kokeminen

Ainokaisuus saattaa aiheuttaa yksilössä niin psykologisia kuin käyttäytymisen muutoksiakin. Psykologiset vaikutukset voivat ilmetä esimerkiksi minäkuvan laskuna, jolloin itsearvostus, itsen tehokkaaksi kokeminen ja elämäntyytyväisyys vähenevät. Äärimmäinen seuraus saattaa olla psykosomaattinen sairastuminen. Muutokset käyttäytymisessä voivat puolestaan ilmetä esimerkiksi eristäytymisenä muista. Tämä tarkoittaa myös eristäytymistä muista naisista, koska sukupuolta ei haluta korostaa olemalla yhdessä ryhmänä. (Yoder 1985, 66, 68.) Yleensä ainokaiset naiset kuitenkin kokevat samassa asemassa olevat naiset tärkeinä: naisten seuraa kaivataan ja muista kannetaan vastuuta. Suhtautuminen muihin ainokaisnaisiin saattaa olla ankaraakin, koska naisten hyvää suoriutumista pidetään tärkeänä. (Schneider ja Schneider 1992, 33, 69, 74.) Ainokaisuuden kokeminen ei kuitenkaan ole välttämättä tai yksinomaan kielteistä. Seurauksia, kuten lisääntyntä huomiota, voidaan pitää myös myönteisinä, jolloin ne päihittävät ainokaisuuden haitat. Parhaimmillaan miespuoliset kollegat koetaan lähestulkoon veljinä. (Dunivin 1988, 84; Schneider ja Schneider 1992, 78.)

Ainokaisuuden kokeminen on yhteydessä strategioihin, joita yksilö käyttää ainokaisasemaansa sopeutumisessaan. Valittu strategia on yksilön tapa ratkaista stereotyyppisiä sukupuoli- ja ammattirooleja koskeva ristiriita suhteessa toimintaympäristöön. Sukupuolen uudelleen määrittelyyn osallistuvat siis sekä naiset itse että ei-traditionaalisten alojen rakenne ja jäsenet, kuten luvussa 2.1.3.1 kävi ilmi. Sukupuolen merkitys ainokaisina toimiville miehille ja naisille on erilainen: miehet ovat jatkuvasti huolissaan maskuliinisuuksensa näkymisestä, kun taas naiset eivät ole samalla tavalla huolissaan feminiinisyytensä ylläpitämisestä (Williams 1989, 14-15). Naisilla onkin käytössään erilaisia tapoja ainokaisasemaansa sopeutumisessaan: naiset voivat omaksua joko sukupuoltaan korostavan tai sitä häivyttävän strategian. Naiset saattavat esimerkiksi korostaa olevansa 100%:sti naisia vaikka tekevätkin armeijassa samat asiat kuin miehet (Williams 1989, 3,6). Naiset saattavat myös omaksua perinteisiä miesten hyväksymiä rooleja, kuten äidin ja sisaren roolit; naiset ovat uskottuja ja tekevät naisten hommia, kuten nappien ompeleminen miesten vaatteisiin (Schneider ja Schneider 1992, 54). Näin naiset ylläpitävät sukupuolten erilaisuutta. Sukupuolten välisten erojen häivyttäminen puolestaan tapahtuu ensinnäkin muodostamalla sellainen rooli-identiteetti, joka on yhteensopiva armeijan maskuliinisen maailman kanssa; naiset identifioituvat miesten viiteryhmään ja omaksuvat miehisen perspektiivin. Toiseksi, naiset myös omaksuvat ideo-

logian, joka auttaa heitä näkemään miesten maailman suotuisasti. Tämä käsittää muun muassa itsen pitämisen muita naisia onnekkampana ja ainokaisuuden seurausten väheksymistä. (Dunivin 1988.) Naiset voivat siis strategioissaan joko korostaa oman sukupuolensa erilaisuutta, erottautua sukupuoliryhmästään ja siihen liitetystä negatiivisista stereotyyppioista, yrittää häivyttää sukupuolen merkitystä ylipäättään tai vaihtaa identiteettiä aina tilanteen mukaan (Kauppinen-Toropainen 1987, 23).

#### **2.1.4 Nainen vai sotilas?**

Edellisessä luvussa todettiin naisten armeijassa rikkovan sekä perinteisiä sukupuoli- että ammattiroolistereotyyppioita, mikä on perustana myös ainokaisuuden tarkastelulle. Sukupuoli- ja ammattiroolit ovat yhteydessä myös siihen, miten asepalvelusta suorittavat naiset oman roolinsa sotilaina kokevat.

##### **2.1.4.1 Sukupuoli- ja ammattirooleista**

Sukupuoliroolit perustuvat stereotyyppisiin käsityksiin naisten ja miesten ominaisuuksista; biologinen sukupuoli määrää ne odotukset ja normit, jotka säätelevät kummallekin sukupuolelle soveliaaksi katsottuja käyttäytymismalleja (Lasonen 1991, 8). Toisaalta sukupuoliroolien tiedetään olevan vahvasti kulttuurisidonnaisia. Talcott Parsonsin (1951) perustavanlaatuisen teorian mukaan sukupuoliroolin omaksuminen tapahtuu sosialisatioprosessissa, jossa nimenomaan yhteiskunta, ei biologia, määrää sen että miehet ja naiset kehittävät erilaiset persoonallisuuden piirteet ja roolit. Sosialisaation tuloksena yksilö oppii paitsi sen, mikä on soveliaista omalle sukupuolelle, myös välttämään vastakkaista sukupuoliroolia (Lahelma 1987, 29).

Sukupuoliroolit perustuvat siis stereotyyppisiin käsityksiin sukupuolesta yksilöllisten kykyjen, ominaisuuksien ja kiinnostuksen kohteiden sijaan. Sukupuoliteotyyppioissa naiset nähdään yleensä feminiinisinä, jolloin heihin yhdistetään ekspressiivisiä ominaisuuksia, kuten avuttomuus, hoivaavuus ja emotionaalisuus. Äitiys toimii yhä kulttuurissamme keskeisenä naiseuden määrittäjänä. Miehiä puolestaan pidetään maskuliinisina ja heille ominaisimpina instrumentaalisia ominaisuuksia, kuten itsevarmaa ja hallitsevaa käyttäytymistä. (Ashmore, Del Boca ja Wohlers 1986; Epstein 1988; Wager 1996.) Virheoletuksia lisää se, että käyttäytyminen yleensä koodataan aina suku-

puolen mukaan (Boulding 1988, 238). Sukupuoliroolit vaikuttavat merkittävästi myös yksilön sukupuoli-identiteettiin eli yksilölliseen kokemukseen itsestä maskuliinisena tai feminiinisena.

Myös työelämässä ilmenevää sukupuoleen perustuvaa työnjakoa on perusteltu sukupuolten välisillä eroilla, joiden katsotaan tekevän miehet ja naiset soveltuviksi eri töihin ja ammatteihin. Naisten onkin ominaisuuksiensa perusteella nähty soveltuvan esimerkiksi opetus- ja hoivatehtäviin. Miehillä puolestaan on katsottu soveltuvan rationaalisuutta ja kurinalaisuutta vaativat perheen elättäjän ja sotilaan roolit. (Williams 1989, 131.) Työn- ja tehtävienjako taas on johtanut yksipuolisen sukupuolijakauman muodostumiseen joihinkin ammatteihin ja ammattien leimautumisen vain toiselle sukupuolelle soveliaaksi. Ammatit ovat saaneet sukupuolileiman; ammatti samaistetaan siinä lukumäärällisesti enemmistönä olevan sukupuolen ja siihen liitettyjen sukupuolistereotyypioiden kanssa, joita töiden eriytyminen puolestaan edelleen vahvistaa. (Epstain 1988; Kauppinen-Toropainen 1987.)

#### **2.1.4.2 Naissotilaana toimiminen**

Edellä esitetyn perusteella on ilmeistä, että sotilaan roolin maskuliinisuuden ja naisiin liitetyn feminiinisuuden koetaan olevan ristiriidassa keskenään. Enloen (1986, 123-124, 144) mukaan käsite ”naissotilas” onkin hämmentävä ja ristiriitainen, koska se rikkoo mielikuvia, joita ihmisillä on toisaalta sotilasammatin edustajista (miehiä) ja toisaalta naisista ja naiseudesta (naiset ovat heikkoja, helliä ja hoivaavia).

Naissotilas -käsitteeseen sisältyvän ristiriidan seurauksena voidaan pitää oletusta, jonka mukaan vastakkaisen sukupuolen aloille suuntautuvien yksilöiden ajatellaan omaksuvan myös vastakkaisen sukupuolen piirteet (Williams 1989, 131), jolloin naisten ajatellaan muuttuvan ei-feminiiniseksi ”epänaisiksi”. Stereotyyppiöissa naisia armeijassa onkin kuvattu amazoneina, miesmäisinä naisina. Toisaalta heihin on kuitenkin yhdistetty myös naissukupuoleen liittyviä kielteisiä stereotyyppiöita, kuten lesbo tai huora (Chandler ym. 1995). Lievemmissäkin arvioissa stereotyypiat ovat selvästi esillä: suomalaisia rauhanturvaajanaisia koskevissa ennakko-odotuksissa rauhanturvaajamiehet arvioivat naisten olevan miehekkäämpiä, epäseksikkäämpiä ja vähemmän urheilullisia ja itsenäisiä kuin naiset arvioivat itse olevansa. Miehet kuvasivat naisia myös mm. seikkailunhaluisiksi, miesten reviiirille tuleviksi pyrkyreiksi. (Kauppinen ja Huida 1994, 46-66.)



Armeijassa toimivia naisia koskevien käsitysten ristiriitaisuus näkyy siinä, että naiseen liitetään sekä maskuliinisia että feminiinisiä ominaisuuksia, kummatkin kielteisessä merkityksessä. Toisaalta kielletään naisten arvo naisina liiallisen maskuliinisuuden tähden, toisaalta epäillään naisen kykyä toimia sotilaana heidän feminiinisten ominaisuuksiensa takia. Wageria (1996, 4) mukailleen se, että nainen ei pärjää, yhdistetään miesten maailmassa helposti hänen naisellisuuteensa - esimerkiksi hänen tunneherkkyyteensä. Hän siis onnistuu naisena, mutta epäonnistuu sotilaana. Jos hän taas menestyy miehisiä pelisääntöjä noudattamalla, hänen kovuuttaan ja aggressiivisuuttaan saatetaan päivitellä - hän onnistuu sotilaana mutta ei naisena.

Naisiin liitetyt stereotyypit vaikuttavat jopa päätöksiin uralla etenemisestä. Yhdysvaltalais tutkimuksessa todettiin laivaston upseereja kuvattavan suoritusarvioinneissa hyvin erilaisin käsittein sukupuolesta riippuen: miesupseereja kuvattiin esimerkiksi termeillä pätevä, looginen ja kypsä, kun naisupseereihin liitettiin mm. sellaisia ominaisuuksia kuin hyvin palveleva ja hyvin käskyjä totteleva. Miesupseereita koskevat arviot sisälsivät myös huomattavasti enemmän suosituksia johtavaan asemaan. (Thomas 1984.)

Armeijan taholta ratkaisu naisen ja sotilaan roolin yhteensovittamiselle näyttää löytyvän naisten feminiinisten ominaisuuksien korostamisesta huolimatta siitä, että viime vuosien suuntauksena on ollut naisten lisääntyvä osallistuminen aseellisiin tehtäviin. Naisten oletetaan siis edelleen, armeijassakin, täyttävän perinteiset feminiinisyiden kriteerit. Eri ominaisuuksien arvostaminen eri sukupuolilla on yksi tapa ylläpitää ja tuottaa naisten feminiinisyttä armeijassa. Samaan pyritään myös sisäisellä kerrostuneisuudella: samassa ammatissa toimivat naiset suorittavat eri tehtäviä kuin miehet. Käytännössä tämä on tarkoittanut naisten sijoittamista systeemiä ylläpitäviin tehtäviin, kuten hoivaamistehtäviin sekä muihin kulissien takaisiin toimiin; miesten on katsottu soveltuvan luonnostaan vaarallisiin riskitehtäviin. (Pierson 1988, 43; Isaksson 1988, 5; Williams 1989, 3-5.) Naisten tehtävänä nähdään edelleen olevan uuden elämän luominen, joka on ristiriidassa sotilaana, taistelijana ja potentiaalisena tappajana toimimisen välillä. Sen sijaan isyyden ja sotilaan roolin välillä ei nähdä samanlaista ristiriitaa (Bernstein 1991). Naisten feminiinisyttä saatetaan ylläpitää myös virallisin määräyksin: esimerkki Yhdysvaltojen merijalkaväessä kertoo, että naiset erotellaan miehistä paitsi vaatetuksella myös pakollisella meikin käytöllä heidän palveluksessa ollessaan (Williams 1989, 63).

On kuitenkin muistettava, että armeijassa toimivien naisten oma suhtautuminen feminiinisyyteen on jossain määrin ambivalenttinen: toisaalta sitä arvostetaan, toisaalta ylenkatsotaan ja muut naiset nähdään hyperfeminiinisinä. Naiset ovat usein epävarmoja siitä, missä määrin heidän tulisi pitää itseään naisina ja saada osakseen sen mukaista kohtelua, missä määrin taas heitä sotilaina tulisi kohdella samalla tavalla kuin kaikkia muitakin sotilaita. (Williams 1989, 76.) Kuten luvussa 2.1.3.2 kävi ilmi, naisilla on useita tapoja ratkaista tämä ristiriita. Yksi tapa on erottaa sukupuoli- ja ammattiroolit toisistaan, olemalla työssä sotilas, vapaa-aikana nainen. Naiset saattavat esimerkiksi työskennellä päivän lentokonemekaanikkoina, mutta haluta työn ulkopuolella tulla tunnustetuksi ensisijaisesti naisina; naisliikkeen pelätäänkin riistävän kaikki naisena olemisen tunnusmerkit, kuten oven aukaiseminen naiselle (Schneider ja Schneider 1992, 184). Myös palvelusaikana naisten on vaikea ratkaista miten suhtautua avun saamiseen miehiltä: toisaalta avun tarjoamisen koetaan viestivän omaa kykynemättömyyttä muiden silmissä, mutta toisaalta se saa kuitenkin tuntemaan, että on nainen (Williams 1989, 80-81).

Naissotilaiden ambivalenttiseen suhtautumiseen maskuliinisena/feminiinisenä olemisesta vaikuttaa yhteiskunnassa vallitseva maskuliinisuuden suurempi arvostus. Joissain tutkimuksissa onkin nähty, että miesvaltaisilla aloilla sopeutumista ja hyvinvointia ennustavat sekä miesten että naisten kohdalla ensisijaisesti maskuliiniset piirteet (Aldora ja Vernene 1983; Anderson 1986). Toisaalta armeijassa, kuten edellä todettiin, pidetään usein kiinni perinteisistä sukupuolirooleista ja kannustetaan naisia feminiinisyyteen. Israelilaistutkimuksessa armeijan koulutuksessa olleet miehet ja naiset, joilla maskuliinisuus oli voimakkaana sukupuolirooliorientaationa, arvioivat itse ja saivat toveri-arvioissa korkeimmat menestymisen mahdollisuuden arviot. Toisaalta vakinaiset upseerit arvioivat myönteisimmin omalle sukupuolelle tyypillistä käyttäytymistä, mikä saattaa puolestaan heijastaa upseerien omaksumia perinteisiä sukupuoliroolikäsityksiä. Suurin osa naisista olikin sukupuolirooliorientaatioltaan omaan sukupuoleensa leimaantuneita. (Dimitrovsky, Singer ja Yinon 1989, 842-844.)

### 2.1.5 Tutkimuksia naisista armeijassa

Naisia armeijassa käsitelleissä tutkimuksissa kiinnostuksen kohteet ovat usein kummuneet niistä epäilyistä, joita on liittynyt naisten armeijassa toimimiseen ennen kaikkea miesten taholta. Sainion (1992, 12) mukaan ennen asepalveluksen sallimista naisille Suomessa epäilyt liittyivät pääasiassa kahteen asiaan. Ensinnäkin, ongelmia ennakoitiin miesten suhtautumisessa naisiin niin alaisina, palvelustovereina kuin esimiehinäkin, koska naisten koettiin uhkaavan miesten keskinäistä solidaarisuutta ja joukkojen kiinteyttä. Toiseksi, miesten epäilyt kohdistuvat myös naisten kykyihin toimia sotilaana erityisesti taistelutehtävissä. (Sainio 1992, 12.)

Epäilyistä ja ongelmista huolimatta naisten vaikutuksen armeijassa on ainakin armeijan näkökulmasta tehdyissä tutkimuksissa todettu olevan pääosin myönteistä, tosin myönteiseksi lienee tulkittu myös sellaiset tulokset joiden mukaan naisten osallistuminen ei ole aiheuttanut pelättyjä kielteisiääkään seuraamuksia. Esimerkiksi Yhdysvalloissa, Kanadassa ja Hondurasissa suoritetuissa tutkimuksissa todettiin, että naisten läsnäolo armeijassa ei vaikuta epädullisesti joukkojen toimintaan, taistelukelpoisuuteen eikä sotilasyksikön yhtenäisyyteen ja kiinteyteen (Hoiberg 1991, 733-734; Moskos 1985). Kantahenkilökunnan on myös todettu arvostavan naisten vastuuntuntoisuutta tehtävien suorittamisessa ja naisia pidetään yleensä miehiä kypsempinä (Schneider ja Schneider 1992, 39).

Ruotsissa saaduissa, pääosin positiivisissa kokemuksissa korostui naisten korkea motivaatio, jonka voidaan ainakin osin katsoa johtuvan vapaaehtoisuudesta ja jonka havaittiin lisäävän myös miesten motivaatiota. Toisaalta naiset olivat selvinneet fyysisistä tehtävistä, kuten juoksemisesta tai kranaatinheitosta, hieman miehiä huonommin. Kenttäolosuhteissa naiset olivat kuitenkin pärjänneet hyvin. Psykkisesti naisten arvioitiin olevan jopa miehiä voimakkaampia. (Nilsson 1990, 8-24.)

Vaikka naisten todettiin ruotsalaistutkimuksessa olevan fyysisesti miehiä heikompia, sen ei tarvitse välttämättä kuitenkaan merkitä rajoituksia tehtävien suhteen, sillä yhdysvaltalais tutkimuksessa naiskadettien fyysisen suoriutumiskyvyn todettiin olevan paljon oletettua korkeampi (Baldi 1991). Suurin ongelma naisten osallistumisessa taisteluun ei Questerin (1982, 229) mukaan olekaan se, mihin naiset pystyvät, vaan mihin miehet uskovat heidän pystyvän. Schneider ja Schneider (1992, 146) ja Chandler ym. (1995, 125) painottavat, että kysymyksessä naisten soveltumisesta taistelutehtäviin

on huomioitava myös se, että monet tukitehtävistä, joissa naiset nyt toimivat, ovat yhtä vaarallisia kuin varsinaiset taistelutehtävät. Sinänsä koko taistelutehtävien määrittely onkin käynyt ongelmalliseksi, koska selkeitä rintamalinjoja ei nykyisessä sodankäynnissä enää ole.

Huolimatta naisten sotilaina suoriutumiseen liittyvistä epäilyistä, naisten rajaamisen pois taistelutehtävistä on joissain tutkimuksissa todettu vaikeuttavan suhteita miespuolisiin kollegoihin ja sen myötä koko työskentelyyn armeijassa. Suomalaiskokeemukset rauhanturvaamistehtävistä osoittivat miesten negatiivisten ennako-odotusten liittyvän mahdolliseen työmäärän lisääntymiseen, koska naiset eivät osallistuneet kaikkiin tehtäviin. Naisten asemaa jotkut luonnehtivatkin lähinnä lemmikeiksi. Naisten Libanonissa saama lisäkoulutus, joka mahdollisti heidän osallistumisensa aseellisiin tehtäviin, näytti vaikuttaneen myönteisesti miesten käsityksiin naisista rauhanturvaajina. (Kauppinen ja Huida 1994.) Myös yhdysvaltalais tutkimuksissa todettiin armeijassa työskentelevien miesten ajattelevan, että naisilla on armeijassa epäoikeudenmukaisia etuja, kuten taistelurooleista vapauttaminen ja miehiä helpommat vaatimukset. Tämän kaunan nähtiin olevan syynä myös naisten sukupuoliseen ahdisteluun. (Miller 1997.)

Naisten toimimista johtamistehtävissä armeijassa on käsitelty lukuisissa tutkimuksissa. Kiinnostuksen kohteena on ollut sekä naisten ominaisuuksien soveltuminen johtamisasemaan että miesten suhtautuminen esimiesasemassa toimivaan naiseen. Adams (1984) totesi mies- ja naiskadettien olevan persoonallisuusvariaabeleiltaan homogeenisiä, mittaus käsitti mm. arvion johtamiskyvyistä. Myös Rice ym. (1984a) löysi vain vähän eroja naisten ja miesten johtamisprosesseissa ja menestymisessä johtamistehtävissä. Kuitenkin tovereiden, vanhempien kadettien ja vakinaisten upseerien arvioissa naiset saivat merkittävästi miehiä alhaisemmat arviot johtamiskyvyistään (Rice ym. 1984b). Yhdysvaltalais tutkimuksen mukaan naisupseerit kokivat työssään eniten vaikeuksia silloin kuin työn vaatimukset olivat ristiriidassa stereotyyppisten sukupuolirooliodotusten kanssa. Ristiriitainen tilanne oli esimerkiksi johtajana toimiminen. (Yoder ja Adams 1984.) Toisenlaisia tuloksia saatiin israelilais tutkimuksessa, jossa parhaiten asepalvelukseen sopeutuivat naissotilaat, jotka toimivat ei-traditionaalisissa teknisissä/mekaanisissa tai johtamistehtävissä. Myös itse koettu maskuliinisuus ja sosiaalinen tuki korreloivat sopeutumiseen. (Eshkol ym. 1987.) Merkille pantavaa on näiden maiden erilaiset järjestelyt asevoimissa: Yhdysvalloissa on ammattiarmeija, johon naiset liittyvät vapaaehtoisina kun taas Israelissa asepalvelus on naisillekin pakollinen.

## **2.2 Naisten asepalvelukseen hakeutuminen**

Luvussa 2.1 on kuvattu armeijassa toimimiseen liittyviä seikkoja yleisesti ja erityisesti naisnäkökulmasta. Tässä luvussa tarkastellaan asepalvelukseen hakeutumista naisen ei-traditionaalisenä valintana sekä tähän valintaan yhteydessä olevia tekijöitä.

### **2.2.1 Asepalvelusikäisten naisten kehitysvaihe**

Asepalvelus merkitsee irtautumista tutusta ympäristöstä sekä uusien vaatimusten ja haasteiden kohtaamista. Asepalvelukseen hakeutuvien naisten elämäntilanne saattaa kuitenkin olla varsin erilainen naisten ikäjakauman ollessa lain puitteissa enimmillään yli kymmenen vuotta, mikä aiheuttaa lähtökohtien, kokemusten ja valmiuksien erilaisuutta. Toisaalta asepalvelus ajoittuu kuitenkin rajattuun ikävaiheeseen, jolloin on mahdollista tarkastella sitä, millaisia yleisiä yksilön kehitykseen liittyviä tekijöitä saattaa liittyä hakeutumispäätöksen tekemiseen. Näitä tarkastellaan seuraavassa D.J.Levinsonin (1978, 1997) teorian välityksellä.

#### **2.2.1.1 Kehitysvaiheet Levinsonin teorian mukaan**

D.J.Levinsonin (1978) aikuisen elämänkaarta koskevassa kehitysteoriassa yksilöllä on kussakin elämänvaiheessa sille tyypillisen elämänrakenteensa eli tärkeiden asioiden verkostonsa, joka toimii välittäjänä yksilön ja ympäristön kohtaamisessa. Elämänrakenteessa on kolme keskeistä ulottuvuutta: yksilön sosio-kulttuurinen maailma, minä ja sosiaaliset roolit (Levinson 1986, 6-7; 1997, 22). Sosiaalinen, poliittinen, ammatillinen ja uskonnollinen konteksti sekä perhe muodostavat yksilön sosio-kulttuurisen maailman; yksilön minä puolestaan koostuu mm. erilaisista tarpeista, arvoista, ajattelusta, tunteista, toiminnoista ja persoonallisuuden piirteistä. Ulkoinen ja sisäinen maailma kohtaavat yksilön sosiaalisten roolien välityksellä yksilön osallistuessa yhteiskunnan ja ympäristön erilaisiin tehtäviin. (Nummenmaa 1996, 5-6.)

Elämänrakenne on mukana vaikuttamassa niihin ratkaisuihin, joita yksilö kussakin elämänvaiheessaan tekee ja se muotoutuu myös itse uuteen elämänvaiheeseen siirtymisen myötä. Levinsonin (1997, 24-25) teoriassa yksilön elämänkulku muodostuu

elämänrakennetta lujittavien vakaiden ja rakennetta muuttavien siirtymävaiheiden vuorotteluna. Yksilön kussakin elämänvaiheessa tekemiä valintoja, siirtymävaiheiden muutosten käsittelyä ja sitä, miten hän yksilönä muotoutuu tässä prosessissa, Levinson (1978, 41-43) pitää keskeisellä sijalla yksilön elämän ymmärtämisessä.

Levinsonin teoriassa asepalvelusikäisten naisten ikävaiheeseen sijoittuvat varhaisaikuisuuden siirtymävaihe (n.17-22 -vuotiaat) sekä aikuisen maailmaan astumisen jakso (n. 22-28 -vuotiaat). Varhaisaikuisuuden siirtymävaiheeseen sisältyy kaksi tehtävää: esiaikuisuuden päättäminen ja varhaisaikuisuuden aloittaminen. Koska kyse on kokonaisen aiemman elämänvaiheen päättämisestä ja uuteen siirtymisestä, siihen kuuluu väistämättä toisiin ihmisiin, ryhmiin ja instituutioihin liittyvien suhteiden muokkaamista tai päättämistä. Yksilön täytyy kyseenalaistaa se maailma, jossa hän on siihen asti elänyt ja oma paikkansa siinä. Tässä prosessissa keskeisintä on alkuperäisestä perheestä erottautuminen. Separaatioprosessi voi ulkoisesti ilmentyä uusina asumisjärjestelyinä, suurempana taloudellisena itsenäisyytenä ja uusina itsenäisempinä rooleina. Sisäisesti on kyse eriytymisestä itsen ja vanhempien välillä, vähenevästä emotionaalisesta riippuvuudesta vanhempiin ja lisääntyvästä psykologisesta etäisyydestä perheeseen. Kontrastina esiaikuisuuden päättämiseen liittyvälle luopumiselle varhaisaikuisuuden aloittaminen puolestaan merkitsee uusien mahdollisuuksien tutkimista ja löytämistä, tiettyjen aikuiselämää koskevien valintojen tekemistä ja kokeilemistä sekä uuden identiteetin lujittamista. (Levinson 1978, 73; 1997, 25.)

Aikuisuuteen astuminen varhaisaikuisuuden siirtymävaiheen jälkeen tuo elämään stabiilimman jakson, jonka aikana uutta elämänrakennetta muodostetaan ja vakiinnutetaan. Aikuisuuteen astuminen merkitsee aikuisen elämäntavan rakentamista ja elämää suuntaavien perusvalintojen tekemistä. Keskeisinä tehtävinä ovat eri vaihtoehtojen tutkiminen ja kokeileminen ja toisaalta vakaan elämänrakenteen luominen esimerkiksi parisuhteen, ammatinvalinnan, ystävyyssuhteiden, arvojen ja elämäntyylin osalta. Parisuhteen muodostaminen ja ammatinvalinta ovat tässä vaiheessa keskeisimmällä sijalla. (Levinson 1978, 79-83.) Toisaalta, vaikka ulkoiset asiat, kuten parisuhteen solmiminen, ovat aikuisuuteen astumisen vaiheen näkyvimpiä piirteitä, tähän ikäjaksoon sisältyy paljon myös itsen kohtaamiseen liittyviä haasteita. Dunderfeltin (1997, 105-106) mukaan oman persoonallisuuden uudelleen muokkaaminen, omien opittujen asenteiden, arvojen ja toimintamallien kohtaaminen ja oman yksilöllisen minuuden etsintä ovat esimerkkejä tällaisista haasteista, jotka ovat aikuistuvalla yksilöllä äärimmäisen tärkeitä.

Vaikka molempien sukupuolten elämäntapahtuu Levinsonin (1997, 5-6) mukaan samassa iässä ja järjestyksessä tapahtuvien elämänvaiheiden kautta, on huomattava, että eri sukupuolten elämänvaiheissa on myös merkittäviä eroja. Levinsonin (1997, 38-39) mukaan koko yhteiskuntaan ulottuvan sukupuolten perustavanlaatuisen erottamisen (gender splitting) seurauksena julkinen alue on erotettu miesten ja kotipiiri naisten erillisiksi sosiaalisiksi alueiksi; erottelu koskee myös töiden jakamista miesten ja naisten töihin ja ulottuu jopa yksilön psyyken jakamiseen feminiiniseen ja maskuliiniseen. Gallos (1989) painottaakin naisten ja miesten kehityksen erilaisuutta: kun miehillä keskeistä identiteetin muodostamisessa ja vahvistamisessa on lisääntyvä autonomia ja separaatio muista, naisten identiteetin kehitystä on tarkasteltava suhteessa muihin ihmisiin. Naisilla sosiaaliset suhteet ovat keskeisessä asemassa niin kypsytymisessä, minäkuvan muodostumisessa kuin uravalinnoissakin (Gallos 1989, 115).

Levinsonin (1997) mukaan naisen kehitysvaiheita leimaakin se, millaisia tavoitteita hän asettaa tulevaisuudelleen. Perinteiseen naisen elämäntapahtuun on kuulunut avioliitto, jossa toteutuvat kaikki edellä mainitut sukupuolten erottamiseen liittyvät tavat. Toisaalta naisten työssäkäynnin yleistymisen seurauksena naiset ovat valinneet myös toisenlaisia tavoitteita elämälleen, joissa painottuvat lisääntynyt itsenäisyys, ammatilliset taidot ja kotipiirin ulkopuolelle suuntautuminen. Urasuuntautuneiden naisten elämään liittyvät kysymykset aikuisuuteen astuttaessa koskevat mm. tasavertaisena miesten maailmaan siirtymisen mahdollisuuksia ja oman feminiinisuuden säilyttämistä urasta huolimatta. (Levinson 1997, 55-56.)

Levinsonin teoriaa Suomen oloihin sovellettaessa on syytä muistaa sen olevan amerikkalaista yhteiskuntaa kuvaava teoria; Suomessa esimerkiksi naisten työssäkäynti on yleisempää kuin Yhdysvalloissa. Nummenmaan (1992, 29) tutkimuksessa suurin osa suomalaisista tytöistä kuvitteli 30-vuotiaana elävänsä avo- tai avioliitossa, perheessä olevan tyypillisimmin kaksi lasta sekä toimivansa työelämässä. Ristiriitaa perheen ja työuran välillä valitsemisesta ei siis välttämättä koeta samalla tavalla kuin Levinsonin teoria antaa ymmärtää.

### **2.2.1.2 Asepalvelus siltana nuoruudesta aikuisuuteen**

Asepalvelukseen hakeutuvat naiset käyvät läpi edellisessä luvussa kuvattuihin varhaisaikuisuuden siirtymäjakssoon ja aikuisen maailmaan astumisen jaksoon sisältyviä kehi-

tystehtäviä. Esimerkiksi Harjulan (1996) tutkimuksessa haastatelluista, asepalvelukseen pyrkivistä naisista 70 % sijoittuu Levinsonin varhaisaikuisuuden siirtymävaiheeseen.

Varusmiespalvelus kuuluu osana tässä elämänvaiheessa olevien miesten normaaliin elämäntapaan, jolloin sitä voidaankin pitää miesten kohdalla yhtenä ikään sidoksissa olevista normatiivisista tekijöistä (Baltes ja Reese 1987). Varusmiespalvelus voidaan nähdä myös kehitys- eli elämänmuutoskriisinä, joka on etukäteen tiedossa ja johon voidaan valmistautua. Kriisin puhkeaminen tapahtuu silloin, kun yksilön aiemmat kokemukset ja elämäntavat eivät riitä varusmiespalveluksen tilanteen ymmärtämiseen ja psyykkiseen hallintaan. (Piha ja Mäkinen 1996, 104.)

Naisten asepalvelukseen hakeutumisen vapaaehtoisuuden vuoksi voidaan otaksua, että heidän kohdallaan asepalvelus tuskin aiheuttaa kriisin puhkeamisen. Kokemukset Yhdysvalloista osoittavatkin, että asepalvelus saattaa naisten kohdalla toimia onnistuneesti siltana nuoruuden ja aikuisuuden välillä (Gade ym. 1991). Asepalvelukseen hakeutuminen voi varhaisaikuisuuden siirtymävaiheessa olla keino itsenäistyä ja ottaa etäisyyttä vanhemmista sekä fyysisessä että psyykkisessä mielessä. Asepalvelus saattaa liittyä myös uusien vaihtoehtojen kokeiluun aikuisuuteen astumisen vaiheessa. Esimerkiksi nuorelle naiselle asepalvelus saattaa liittyä ahtaaksi koetun sukupuoliroolin laajentamiseen. Kyseessä voi olla myös ammatinvalintaan liittyvien vaihtoehtojen tutkiminen.

### **2.2.2 Asepalvelus ei-traditionaalisenä valintana**

Aiemmin on todettu asepalvelusta suorittavien naisten olevan jossain määrin rinnastettavissa naisiin muilla miesvaltaisilla aloilla armeijan ominaispiirteistä huolimatta. Asepalvelukseen hakeutumista voitaneen siis tarkastella ei-traditionaalisen koulutus/ammatinvalinnan näkökulmasta, vaikka kaikilla asepalvelukseen hakeutuvilla naisilla ei kyse olekaan ensisijaisesta sotilasammattin tavoittelusta. Vaikka Sainion (1995) mukaan keskimääräinen asepalvelukseen hakeutuva nainen haluaa sotilasalalle tai poliisiksi, on kuitenkin muistettava asepalvelukseen hakeutuvien naisten motiivien olevan varsin moninaiset (ks. esim. Harjula 1996; Halonen ja Karvonen 1998). Asepalvelus sinällään merkitsee kuitenkin miesvaltaiselle alalle siirtymistä ja lähes vuoden kestävä, intensiivistä koulutusjaksoa miesten joukossa, jolloin sitä voidaan pitää ei-traditionaalisenä valintana.



### 2.2.2.1 Ei-traditionaaliseen ammatinvalintaan liittyviä tekijöitä

Osipow (1968) jaottelee ammatinvalintateoriat piirre-, persoonallisuus-, minäkuva- ja sosiologisiin teorioihin. Piirreteorioiden mukaan ammatinvalinnassa on keskeistä yksilön kykyjen ja ammattien vaatimusten yhteensovittaminen; persoonallisuusteorioissa taas on kyse yksilön tarpeista: hän valitsee sellaisen ammatin, jossa hän voi tyydyttää tarpeitaan. Minäkuvateorioissa puolestaan lähdetään käsityksestä, jossa yksilö vertaa itsestään muodostamaansa minäkuvaa kehittämiensä ammattien mielikuviin. Urapäätöksen tekeminen perustuu minäkuvan ja valitun ammattiuran samankaltaisuuteen. Sosiologisten teorioiden ytimenä taas on se, että yksilön ulkopuolella olevat tekijät määrittävät hänen koulutukselliset ja ammatilliset ratkaisunsa. (Osipow 1968, 11.)

Koska eri teorioissa nähdään ammatinvalintaan olevan yhteydessä sekä yksilön omat ammatteihin ja itseän liittyvät mielikuvat että institutionaaliset tekijät, kokonaiskuvan saaminen edellyttää useiden tieteenalojen teorioita. Synteesiä näistä edustaa Betzin ja Fitzgeraldin (1987) esitys naisten uravalintaan yhteydessä olevista rakenteellisista ja yksilöllisistä tekijöistä (ks. taulukko 1). Rakenteellisia muuttujia ovat yhteiskunnalliset muuttujat, kuten kulttuuriset, alakulttuuriset ja muut sosiaaliseen ympäristöön liittyvät tekijät, joihin kuuluvat esimerkiksi perhe, koulu ja ammatinvalinnanohjaus. Yksilöön liittyviä muuttujia ovat yksilön kyvyt, persoonallisuusvariaabelit sekä ammatilliset kiinnostuksen kohteet, tarpeet ja arvot. (Betz ja Fitzgerald 1987, 18.)

TAULUKKO 1. Naisen uravalintaan yhteydessä olevia tekijöitä Betziä ja Fitzgeraldia (1987) mukaillen.

<b>Yksilölliset muuttujat</b>	<b>Taustamuuttujat</b>
Kyvyt Sukupuolirooliasenteet Persoonallisuus <ul style="list-style-type: none"> <li>• minäkäsitys</li> <li>• itsearvostus</li> </ul> Ammatilliset kiinnostuksenkohteet (intressit) Tarpeet <ul style="list-style-type: none"> <li>• mm. suoriutumisen tarve</li> </ul> Arvot	Äidin työssäkäynti Sosioekonominen status Roolimallit Kasvatus  Kokemukset työelämästä
<b>Koulu</b>	<b>Elämäntyyli aikuisena</b>
Opetussuunnitelma Piilo-opetussuunnitelma Koulumenestys	Perheen perustamisen aikaisuus

Myös Ecclesin (1994) teoreettinen malli naisten koulutus- ja ammatinvalinnoista painottaa sekä yksilöllisten että rakenteellisten tekijöiden merkitystä valinnoissa. Mallissa korostetaan valintojen yhteyttä yksilön odotuksiin menestymisestä ja tämän menestymisen merkityksestä yksilölle. Tässä sosiaalisen kontekstin osuus on ratkaiseva: valintoja vaikeuttavat niistä aiheutuvat samanaikaisesti myönteiset ja kielteiset seuraukset, joiden arvoa punnitaan sosiaalisessa ympäristössä. (Eccles 1994, 589.) Naisten koulutusta ja kouluttautumista koskevien päätösten onkin todettu olevan voimakkaammin yhteydessä heidän ”yksityiselämäänsä” ja sosiaalisiin verkostoihinsa kuin miehillä (Nummenmaa 1996, 20).

Nummenmaan mukaan sukupuoli on edelleen voimakkain yksittäisen nuoren ammatinvalintaa selittävä tekijä; toisen sukupuolen ammatin suunnitteleminen on edelleen harvinaista, joskin tytöt useammin kuin pojat valitsevat poikkeavan ammatin (Nummenmaa 1990, 21, 26). Tyttöjen on luontevampaa valita vastakkaisen sukupuolen tunnusmerkkejä, mikä liittyy maskuliinisuuden ja feminiinisuuden erilaiseen arvostukseen yhteiskunnassa (vrt. luvut 2.1.3.2 ja 2.1.4.2). Nummenmaan mukaan valintoja

voidaan selittää sosialisaaion tai yhteiskunnallinen kulttuurikoodi -käsitteen avulla, jonka mukaisesti yhteiskunnan ammattirakenne toimii yleisenä kulttuurikoodina välittäen havaintoja, kokemuksia ja tietoa ammattien sukupuolierhoista ja ohjaa näin valintoja osin näkyvänä, osin näkymättömänä. Valintoja rajoittavat myös koulutusmahdollisuudet tai niiden puute. (Nummenmaa 1990, 22-29.) Voidaan siis todeta, että ammatinvalinta ei tapahdu kaikkien mahdollisten valintojen joukosta, vaan yksilölle muodostuu tietty mahdollisten valintojen kenttä, johon vaikuttavat sekä rakenteelliset ja yksilöön liittyvät tekijät (Eccles 1994, 590-591).

Toisen sukupuolen ammattiin suuntautumisen on naisilla todettu olevan yhteydessä perheen koulutustasoon ja toiminnallisuuteen mm. näiden tarjoamien sukupuoliroolimallien sekä taloudellisten ja henkisten resurssien välityksellä, jotka puolestaan ovat yhteydessä esimerkiksi koulutusreitien valintaan. Lukio- ja korkeakoulureitien valinnut tyttö taas suuntautuu vastakkaisen sukupuolen ammattiin todennäköisemmin kuin muita reittejä etenevä tyttö. (Nummenmaa 1990; Nummenmaa ja Vanhalakka-Ruoho 1985, 193.) Miesvaltaisilla aloilla toimivilla naisilla, kuten naisinsinööreillä ja -poliiseilla, on todettu olevan hyvät suhteet molempiin vanhempiinsa: vaikka äidin merkitys onkin tavallisesti korostunut, monet naisista ovat ns. isän tyttöjä (Kauppinen-Toropainen 1987, 154). Ei-traditionaaliseen ammattiin suuntautuvien tyttöjen on myös todettu tuntevan ”miesten maailmaa” muita tyttöjä paremmin jo entuudestaan; tytöillä on kokemusta ja tietoperustaa miehiin tyypillisesti liitetystä asioista sekä enemmän kontakteja poikiin kasvuiässä. Tytöillä oli myös hyvä koulumenestys ja he olivat aktiivisesti harrastavia. (Nummenmaa ja Vanhalakka-Ruoho 1985, 192.) Työhön liittyvien arvostusten on vastakkaisen sukupuolen ammattiin suuntautuvilla tytöillä todettu painottavan enemmän työn kiinnostavuutta ja itsenäisyyttä, kun tavanomaisiin ammatteihin suuntautuvilla tytöillä korostuvat enemmän ihmissuhteet ja pysyvä työpaikka (Nummenmaa 1992, 97). Ei-traditionaalisisille aloille suuntautuvien naisten minäkuvaa tarkastellaan luvussa 2.2.3.2.

#### **2.2.2.2 Asepalvelukseen hakeutumiseen liittyviä tekijöitä**

Naisten asepalvelukseen hakeutumista/armeijaan rekrytoitumista on yleensä tutkittu naisten hakeutumismotiiveja tarkastelemalla. Vähemmän tietoa löytyy siitä, millaiset muut naisten yksilölliset, perheeseen ja koulutukseen liittyvät sekä yhteiskunnalliset tekijät ovat yhteydessä hakeutumiseen.

Suomessa asepalvelukseen hakeutuvien naisten on todettu olevan yleensä naimattomia (esim. Harjula 1996), mikä selittyy suurelta osin naisten nuorella iällä. Suurimmalla osalla hakeutuneista koulutustaustana oli ylioppilastutkinto. Naisten on todettu olevan harrastuksiltaan hyvin liikunnallisia. Naiset olivat Harjulan (1996) ja Määttä (1997) tutkimusten mukaan aktiivisia myös vapaaehtoisessa järjestötyössä. Karvosen ja Halosen (1998) tulosten mukaan lähes puolella asepalvelusta suorittavista naisista oli suvussa henkilöitä, jotka palvelivat tai olivat palvelleet puolustusvoimissa. Silti ylivoimaisesti eniten asepalvelusta koskevaa tietoa oli saatu tiedotusvälineiden kautta.

Myös Ruotsissa naisten hakeutumisen puolustusvoimien palvelukseen on todettu olevan yhteydessä lapsuudessa saatuihin kokemuksiin puolustusvoimista joko tuttujen tai sukulaisten kautta tai omalla toiminnalla vapaaehtoisjärjestöissä (Komiteamietintö 1993:liite 1, 11). Yhdysvalloissa, jossa armeijaan rekrytoituminen todella merkitsee ammatinvalintaa, armeijaan hakeutuvien naisten taustojen on todettu olevan moninaiset niin koulutuksen kuin perheeseen liittyvien muuttujien osalta. Schneiderin ja Schneiderin (1992) tutkimuksessa naisten koulutus vaihteli vasta lukionsa päättäneistä korkeakoulututkinnon suorittaneisiin, ammanteiltaan naisia oli tarjoilijasta insinööriin. Vanhempien sosioekonominen status ei yleensä ollut korkea. Yleensä naiset olivat perheessään ensimmäisiä, jotka liittyivät armeijaan. (Schneider ja Schneider 1992, 5.)

Toisessa yhdysvaltalais tutkimuksessa todettiin sotilaskoulutukseen kadeiksi hakeutuvilla naisilla olevan huomattavasti vähemmän sosialisatiovaikutuksia ja tietoa armeijasta kuin miehillä. Miehillä oli useammin isä tai isoisä armeijassa ja he tulivat aikaisemmin tietoisiksi koulutusmahdollisuudesta ja perhe- ja työsyöt merkitsivät alanvalinnassa enemmän kuin naisilla. Naiset puolestaan tulivat koulutusmahdollisuudesta tietoisiksi median välityksellä ja ystävien ja rekrytoijien osuus oli merkittävämpi alalle hakeutumisessa kuin miehillä. Naisilla odotukset olivat epärealistisemmat kuin miehillä ja he arvioivat koulutusta ja armeijaa yleisesti miehiä positiivisemmin. (Card ja Farrell 1983, 1010-1017.) Armeijaa koskevan ennakkotiedon onkin todettu olevan tärkeää erityisesti naisilla, sillä tarkka ja realistinen tieto lisää suoriutumisen tehokkuutta erityisesti alkuvaiheessa (Lange 1982, 121).

Yhdysvaltalais tutkimuksessa naisten tulevaisuudenodotukset todettiin tärkeäksi selittäväksi tekijäksi siinä, valitseeko ja jääkö nainen ei-traditionaalille alalle, kuten armeijaan. Mikäli nainen odottaa tulevaisuudessaan viettävänsä enemmän aikaa kotona ja suunnittelee avioliittoa ja lapsia, hän valitsee todennäköisemmin naiselle traditionaalisemman ammatin. Alalla pysymisessä tärkeintä ei ollut sen sukupuolelle tyy-

pillisyys vaan yhteensopivuus omien ominaisuuksien kanssa. (Waite ja Berryman 1985.)

### **2.2.3 Minäkuva ja arvot asepalvelukseen hakeutumisessa**

Edellisessä luvussa todettiin minäkuvan olevan yksi niistä tekijöistä, jotka vaikuttavat yksilön koulutusta ja ammattia koskeviin valintoihin ja päätöksiin. Minäkuvaan puolestaan vaikuttavat stereotyyppit ja sukupuoliroolit (Betz ja Fitzgerald 1987, 92-93), joita käsiteltiin jo luvuissa 2.1.3 ja 2.1.4.

Minäkuvateorioiden mukaan yksilö hakeutuu sellaiseen ammattiin, josta hänen muodostamansa mielikuva vastaa hänen käsitystään itsestään. Häyrysen (1983) mukaan yksilö voi ilmaista minäkuvaansa mm. erilaisilla suorituksilla ja toiminnoilla, ilmeillään ja eleillään tai verbalisoimalla omaa olemustaan (itseä koskevat kielelliset väittämät). Yksilö pyrkii myös ammatillisessa käyttäytymisessään ja muissa arkielämän toiminnoissaan toteuttamaan kehittämäänsä minäkuvaa (Häyrynen 1983, 10-11).

Minäkuvan voidaan olettaa olevan yhteydessä myös asepalvelukseen hakeutumiseen sekä yksilön kokemuksiin sotilasorganisaation jäseneksi tulemisesta ja sotilaan rooliin siirtymisestä. Erityisesti naisilla minäkuvan merkitys korostuu, sillä asepalveluksen kautta muodostuva sotilaan identiteetti saattaa helposti olla ristiriidassa siviili-identiteetin kanssa. Armeijassa pyritään muuttamaan naisten minäkuvaa; peruskoulutuksen tarkoituksena on se, että naiset muodostavat uuden minäkuvan, käsityksen itsestä sotilaana (Schneider ja Schneider 1992, 23-24). Minäkuva vaikuttaa siihen, miten yksilö sopeutuu erilaisiin rooleihin, sillä minäkuvan monipuolisuus ja rikkaus tekevät uusien roolien omaksumisen joustavammaksi (Lähdesmäki 1993, 5).

#### **2.2.3.1 Minäkuvan rakenne**

Tutkimuskirjallisuudessa puhutaan rinnakkain minäkuvasta ja minäkäsityksestä; käsitteistön sekavuuden vuoksi tässä tutkimuksessa minäkuva ja minäkäsitys ymmärretään toistensa synonyymeiksi (vrt. Aho 1987), vaikka joidenkin näkemysten mukaan minäkäsitys määritellään sisällöltään abstraktioksi ja minäkuva erilaisin testein konkretisoitavaksi käsitteeksi (esim. Mitchell 1980). Eräiden tutkijoiden (esim. Kääriäinen 1988, 13) mukaan minäkäsitys koostuu joukosta minäkuvia.

Minäkuva muotoutuu kumuloituvasti yksilön aiemmista kokemuksista ja se käsittää kokonaisarvioinnin henkilön eri ominaisuuksista, myös asenteista ja tunteista (Viitala 1993, 30). Minäkuva muotoutuu siis ihmisen elämänkaaren myötä niiden kehitysvaiheiden tuloksena, joihin luvussa 2.1.1.1 viitattiin. Minäkuva ohjaa käyttäytymistä, suuntaa tiedon hankintaa ja tulkintaa sekä niiden käsitysten muodostumista, joiden ohjaamana yksilö eri tilanteissa toimii. Minäkuva toimii myös kriteerinä toiminnan tulokellisuuden arvioimisessa. (Viitala 1993, 30.) Minäkuvaa voidaan näin ollen pitää merkittävänä yksilön valintoihin vaikuttavana tekijänä.

Minäkuva voidaan rajata tarkoittamaan tietoista minäkokemusta eli sellaista minuuden tasoa, jolla ihmiset yleensä ajattelevat ja arvioivat itseään (Vuorinen 1997, 50). Minäkäsitys ei kuitenkaan välttämättä vastaa yksilön todellista minää, sillä mm. valikoiva huomiointi, havaintokyky, odotukset, puolustusmekanismit ja erilaiset vääritymät vaikuttavat näkemykseen itsestä (Aho 1987, 4); edellä jo todettiin esimerkiksi stereotyypioiden ja sukupuolirooliasenteiden vaikuttavan yksilön minäkuvaan. Havainnot ovat kuitenkin ihmiselle todellisia ohjaten ja suunnaten hänen toimintaansa (Burns 1986, 30-32). Minän ja minäkuvan väliset erot ilmenevät seuraavasta kuvioista.

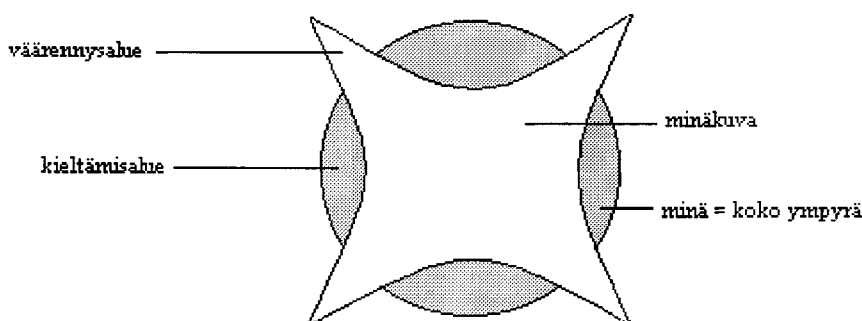

KUVIO 1. Minä ja minäkuva (McDavid ja Harari 1968, 222).

Minäkuvaa esittää nelisakarainen kuvio, jonka ulkopuolelle jäävä kieltämisalue (tummennettu osa) tarkoittaa niitä minän ominaisuuksia, joita yksilöllä on mutta joita hän ei hyväksy omikseen. Minän ulkopuolelle jäävä väärennysalue käsittää ne ominaisuudet, jotka yksilö kuvittelee itsellään olevan.

Yleinen minäkuva voidaan Shavelsonin (1976, 411-415) mukaan jakaa neljään osa-alueeseen: opiskeluminäkuvaan, sosiaaliseen minäkuvaan, emotionaaliseen minäkuvaan ja fyysiseen minäkuvaan, jotka kaikki voivat olla positiivisia tai negatiivisia. Opiskeluminäkuva voidaan korvata esimerkiksi ammattiminäkuvalla, joka jakaantuu ammattiin liittyvien erilaisten taitojen ja tietojen kokemiseen. Asepalvelusta suorittavien naisten kohdalla voitaisiin puhua sotilasminäkuvasta. Sosiaalinen minäkuva tarkoittaa yksilön käsitystä suhteistaan muihin ihmisiin, emotionaalinen minäkuva yksilön käsitystä arvoistaan sekä omasta henkisestä olemuksestaan (tunteistaan, luonteestaan jne.) ja fyysinen minäkuva yksilön käsitystä ulkonäöstään, kehostaan ja sen ominaisuuksista. (Aho 1987, 8.) Jokainen osa-alue vaikuttaa yksilön käsityksiin itsestään jossain tietyssä ammatissa, kuten sotilana, vaikka osa-alueiden merkitys vaihtelee.

Minäkuvasta voidaan erottaa myös aktuaali eli todellinen minäkuva ja ihanneminäkuva, jota yksilö tavoittelee (Rosenberg 1979). Todellinen ja ihanneminäkuva voidaan löytää jokaiselta Shavelsonin mainitsemalta minäkuva-alueelta erikseen. Minäkäsityksestä erotetaan usein vielä normatiivinen minäkuva, joka on yksilön käsitys siitä, millainen hänen tietyssä ympäristössä pitäisi olla, jotta hänet hyväksyttäisiin ja häntä arvostettaisiin (Rauste-von Wright 1979, 16-17). Käsitykset siitä, millaisena yksilö kokee muiden häntä pitävän ja ennen kaikkea, millainen hänen tulisi olla, ovat myös yhteydessä ammatinvalintapäätökseen erityisesti toisen sukupuolen ammattiin hakeuduttaessa.

Coopersmith (1967, 5, 47) kuvaa asennoitumista itseän käsitteellä omanarvontunto, itsearvostus (self-esteem), josta on erotettavissa myönteinen, keskivertainen ja kielteinen minäkuva. Myönteisyyteen kuuluu luottamus itseän ja omiin mahdollisuuksiin. Keskivertaisen minäkuvan tunnusmerkkejä on vaatimattomuus omia kykyjä ja mahdollisuuksia arvioitaessa. Yleissävy on kuitenkin myönteinen. Kielteinen minäkuva kertoo itseluottamuksen puutteesta, tyypillistä on minän leimaaminen heikoksi ja taitamattomaksi. Tämä näkyy käyttäytymisen passiivisuutena, yrittämättömyytenä ja sosiaalisista suhteista vetäytymisenä. (Coopersmith 1967, 23, 51-52.) Asepalvelukseen hakeutuvien naisten itsearvostuksen voisi olettaa olevan myönteinen, vaatiihan ei-traditionaalinen valinta uskallusta poiketa sukupuolenmukaisista normatiivisista odotuksista.

### 2.2.3.2 Arvot osana minäkuvaa

Arvot ovat osa yksilön emotionaalista minäkuvaa (Aho 1987, 6). Yksilön valinnoissa arvot ovat toimintaa käynnistäviä ja suuntaavia voimia. Ammattia valittaessa työtä joudutaan pohdiskelemaan tulevaisuuden näkökulmasta ja tässä pohdinnassa arvoja ja arvostuksia suhteutetaan erilaisiin vaihtoehtoihin ja mahdollisuuksiin. (Nummenmaa ja Vanhalakka-Ruoho 1985, 159.) Tulevaisuuden suunnitelmien todettiinkin luvussa 2.2.2.2 olevan yhteydessä myös naisten armeijaan hakeutumispäätöksiin ja erityisesti sinne töihin jäämiseen.

Arvot ovat käsityksiä siitä, millainen todellisuuden pitäisi olla eli ne ilmaisevat käsityksiä hyvästä maailmasta, hyvästä yhteiskunnasta ja hyvästä elämästä (Suhonen 1988). Arvot ovat kriteerejä, joiden perusteella arvioidaan tyytyväisyyttä omaan elämään. Arvot ilmenevät puheen ja käyttäytymisen lisäksi ihmisten ajankäytössä, vaivannäössä ja jokapäiväisissä valinnoissa. Arvot motivoivat ihmisiä tekemään joitain asioita ja pidättäytymään toisten asioiden tekemisestä. Näkyvän käyttäytymisen lisäksi henkilöltä odotetaan arvon huomioon ottamista omissa harkinnoissaan ja päätöksen teossaan. (Rescher 1969, 2-4.)

Suhonen (1988, 21-31) jakaa arvot perus- ja välinearvoihin. Perusarvot muodostavat rajallisen joukon, jonka alapuolella hierarkiassa on rajaton määrä välinearvoja, jotka ovat osa- tai välitavoitteita perusarvojen saavuttamiseksi. Rescher (1969) jakaa arvot ensinnäkin yksilöllisiin ja henkilökohtaisiin arvoihin, jotka voivat olla yksilön toivottavia piirteitä tai elämänlaatuun ja elämän toteutumiseen liittyviä arvoja. Ryhmäarvot puolestaan ovat yksilön ja hänen ryhmänsä välisten suhteiden toivottavia piirteitä, kuten sosiaalinen tunnustus ja ystävyys. Yhteiskunnalliset arvot ovat yhteiskunnallisten järjestelyiden toivottavia piirteitä, kuten tasa-arvoisuus. (Rescher 1969, 15.)

Asepalvelukseen hakeutumisen taustalla voivat olla niin yksilölliset, ryhmäkuin yhteiskunnallisetkin arvot. Ryhmäarvojen osalta sosiaalisten suhteiden, solidaarisuuden ja toveruuden tarpeen merkitystä naisten valinnoissa on jo useaan kertaan painotettu. Esimerkiksi ystävyys on tärkeä resurssi, joka auttaa yksilöitä toteuttamaan muita arvoja, mutta se voidaan nähdä myös tavoitteena sinällään. Yksilöllisiin arvoihin puolestaan kuuluu esimerkiksi itsensä toteuttaminen. Itseään toteuttavalle yksilölle tekeminen ja toiminta ovat tärkeitä, koska niiden kautta voi nauttia oman työnsä tuloksista. Naisten asepalvelusta on julkisuudessa pidetty myös tasa-arvo -kysymyksenä. Myös tä-



mänkaltaiset yhteiskunnalliset arvot saattavat vaikuttaa hakeutumispäätöksen tekemiseen.

Ammatinvalinta on konkreettinen ilmaus yksilön arvoista, koska se pitää sisällään oletuksia ammatin luonteesta, yhteiskunnallisesta statuksesta sekä siihen liittyvästä elämäntavasta. Toisaalta samaankin ammattiin päätyminen voi tapahtua osin erilaisia arvoja painottaen. Asepalvelukseen hakeutumisen voisi olettaa olevan positiivinen kannanotto ainakin armeijan olemassaolon puolesta ja tarpeelliseksi kokemisesta. Vaikka asepalveluksen suorittaminen voi jollekin olla jo itseisarvo sinänsä, todennäköisempää on, että asepalveluksella on välinearvoa esimerkiksi edellä mainittujen itsensä toteuttamisen, ystävyyssuhteiden luomisen tai yhteiskunnallisten arvojen toteuttamisen kannalta.

### **2.2.3.3 Ei-traditionaalisen valinnan tehneiden naisten minäkuva ja arvot**

Ei-traditionaalisen ammatinvalinnan tehneiden naisten minäkuvan on todettu olevan jossain määrin erilainen kuin traditionaalisen valinnan tehneillä naisilla. Nummenmaan mukaan vastakkaisen sukupuolen ammatteihin suuntautuvien naisten minäkuvassa tulee esille mm. sellaisia ominaisuuksia kuin autonomisuus, yksilöllisyys, epäsovinnaisuus ja asia- ja suorituskeskeisyys. Naiset pitivät itseään vaihtelunhaluisina, sosiaalisesti dominoivina ja omaperäisinä. Luonteeltaan he ovat vähemmän hoivaavia ja sopeutuvia kuin traditionaalisia ammatteja valitsevat naiset. (Nummenmaa 1990, 27-28; Nummenmaa ja Vanhalakka-Ruoho 1985, 31.)

Lemkaun ja Mazenin (1990) tutkimuksessa maskuliinisuus-feminiinisyys asteikko erotteli traditionaalisen ja ei-traditionaalisen alalla työskenteleviä naisia eniten. Miesvaltaisilla aloilla työskentelevien naisten ominaisuuksissa korostuivat mm. aktiivisuus, kunnianhimoisuus, dominoivuus ja itsekontrolli, kun naisvaltaisilla aloilla työskentelevät naiset olivat kärsivällisempiä, auttavaisempia ja ystävällisempiä. Miesvaltaisella alalla työskentelevät naiset olivat myös vähemmän ujoja, konventionaalisia ja stereotyyppisiä ajattelussaan kuin naiset naisvaltaisilla aloilla. Eroja ei sen sijaan juurikaan ollut suoriutumispotentiaalissa, älyllisessä tehokkuudessa eikä itsearvostuksessa, mikä antaa viitteitä itsearvostuksen olevan tulosta ammatin ja persoonallisuuden yhteensopivuudesta. (Lemkau ja Mazen 1990.)

Armeijassa toimivien naisten minäkuvasta ei juurikaan löydy tutkimuksia. Suomalaisia rauhanturvaajanaisia käsittelevässä tutkimuksessa todettiin naisten asennoi-

tuvan itseensä myönteisesti ja uskovan omiin selviytymismahdollisuuksiinsa. Itsearvostukseltaan naiset olivat keskiarvoltaan sekä päällystää että miehistää ylempänä. (Kauppinen ja Huida 1994, 31-32.) Yhdysvaltalaistutkimuksessa puolestaan todettiin, etteivät nais- ja mieskadettien persoonallisuudet paljoakaan poikenneet toisistaan. Arviot persoonallisuudesta käsittivät myös minäkuvan mittauksen. (Adams 1984.)

Traditionaalisilla ja ei-traditionaalisilla aloilla työskentelevien naisten minäkuvassa havaittujen erojen osalta voidaan luonnollisesti pohtia sitä, missä määrin havaitut erot ovat seurausta työskentelystä nais- tai miesvaltaisella alalla. On ilmeistä, että työn asettamilla vaatimuksilla on omat vaikutuksensa yksilön minäkuvaan. Esimerkiksi naisten itsearvostuksen on todettu kasvavan armeijassa sekä fyysisten että älyllisten kykyjen suhteen (DeFleur ja Warner 1987). Toisaalta on muistettava, että eroja minäkuvassa yksilöiden välillä on löydetty jo ammatinvalintaa suoritettaessa.

#### **2.2.4 Asepalvelukseen hakeutumisen motiivit**

Naisten asepalvelukseen hakeutumisen motiivit ovat keskeisessä asemassa pyrittäessä ymmärtämään naisten asepalvelukseen hakeutumista. Motiivit ovat yhteydessä edellisessä luvussa käsiteltyihin arvoihin siten, että kun arvot vaikuttavat toimintapäämäärien valitsemiseen, motiivit puolestaan johtavat päämääräsuuntautuneeseen käyttäytymiseen, tavoitteeseen tähtäävään toimintaan. Locken (1990, 2-9) päämääräteorian mukaan yksi merkittävä ihmisten suorituksiin vaikuttava tekijä on heidän erilaiset, tietoiset päämääränsä ja aikomuksensa tietyssä tilanteessa, joita syvemmillä tasolla selittävät mm. yksilön arvot ja motiivit.

##### **2.2.4.1 Motiivien luokittelua**

Yksilön käyttäytymistä, toimintaa tai muutosta tutkittaessa selitystä pyritään etsimään tapahtuman alkusyyistä, motiiveista. Uranvalintamotiivit ovat niitä syitä, joiden johonkin tiettyyn koulutukseen pyrkivä henkilö ilmoittaa vaikuttaneen päätökseensä hakeutua kyseiselle uralle (Viljanen 1977, 6). Sivistysanakirjan (1990) määritelmän mukaan motiivi tarkoittaa vaikutinta, syytä tai aihetta.

Motiivien erottelu- ja luokittelutapoja on lukuisia. Pervin ja John (1997, 7) jakavat motiivit kolmeen ryhmään: mielihyvämotiiveihin, kasvu- tai itsensä toteuttami-

sen motiiveihin sekä kognitiivisiin motiiveihin. Mielihyvämotiiveja koskevia teorioita on kahdenlaisia. Jännityksen vähentämismalleissa on kyse fysiologisten tarpeiden tyydyttämisestä jännitystilän vähentämiseksi. Palkkiomalleissa yksilön käyttäytymistä ohjaavat hänen tavoittelemansa lopputulokset, päämäärät ja palkkiot; tavoitteena voi olla esimerkiksi rahan, maineen, sosiaalisen hyväksymisen tai vallan saaminen. Itsensä toteuttamisen motiivit puolestaan tähtäävät henkilökohtaiseen kasvuun ja oman potentiaalisen tuntemiseen jopa lisääntyneen jännitystilän kustannuksella. Kognitiiviset motivaatioteoriat taas painottavat yksilön pyrkimystä ymmärtää ja ennustaa tapahtumia pysyvyyden ja tietämisen tarpeiden tyydyttämiseksi. (Pervin ja John 1997, 7-8.)

Madsen (1982) erottaa viisi eri motiiviluokkaa, jotka ovat osin päällekkäisiä edellisen luokittelun kanssa. Orgaaniset motiivit liittyvät fysiologisen tasapainon ylläpitämiseen, kuten Pervinin ja Johnin mielihyvämotiiveja koskevat jännityksen vähentämismallitkin. Emotionaaliset motiivit ovat sidoksissa tunnetiloihin, kuten pelko (turvallisuusmotiivi) ja aggressio (taistelumotiivi). Sosiaalisiin motiiveihin kuuluvat kontakti-, valta- ja suoriutumismotiivit. Kontaktimotiivi tähtää ryhmän muodostamiseen ja kontaktin säilyttämiseen. Valtamotiivi taas saa aikaan vallan ja vaikutusvallan tavoittelua. Myös suoriutumismotiivi on valtamotiivin tavoin kilpailutilanteen aiheuttama, mutta se aiheuttaa pikemminkin pätemiseen tähtäävää käyttäytymistä. Emotionaalisten ja sosiaalisten motiivien voidaan ajatella sisältyvän Pervinin ja Johnin mielihyvämotiiveja koskeviin palkkiomalleihin. Kognitiivisten motiivien luokka on yhdenmukainen molemmissa luokitteluissa. Siihen kuuluvat ainakin motivoiva asennoituminen ja uteliaisuus, jonka voidaan katsoa kuuluvan myös toimintamotiiveihin. Toimintamotiiveille on luonteenomaista, että jokin toiminta on päämäärä sinänsä. Toimintamotiiveja ovat motorinen toimintamotiivi eli liikunnan tarve, sensorinen toimintamotiivi eli kokemusten tarve, kortikaalinen toimintamotiivi eli luomistarve sekä autonomis-hormonaalinen toimintamotiivi eli jännityksen tarve. (Madsen 1982, 192-233.)

Edellisten luokittelujen perusteella orgaanisia motiiveja tuskin voidaan pitää relevantteina naisten asepalvelukseen hakeutumisen kannalta. Emotionaaliset motiivit, kuten turvallisuusmotiivi, saattaisivat tulla kysymykseen esimerkiksi tilanteessa, jossa sodanuhka olisi todellinen, mutta tuskin nykytilanteessa. Toisaalta armeija selkeine sääntöineen saattaa luoda turvallisuuden tunnetta aikuisuuden kynnyksellä (ks. luku 2.2.1.1). Aggressiivisuuteen liittyvä taistelumotiivi ei sen sijaan oletettavasti ole asepalvelukseen hakeutuvilla naisilla merkittävässä asemassa, joskin on syytä muistaa, että tutkimuksissa on todettu miesten ja naisten olevan yhtä aggressiivisiä, vaikka aggressii-

visuuden ilmeneminen vaihtelee sukupuolittain (Lagerspetz 1994, 8-12). Kontaktimotiivi sen sijaan on yksi mahdollinen asepalvelukseen hakeutumista motivoiva tekijä, onhan yleisesti tiedossa asepalveluksen voimakkaan sosiaalinen luonne. Armeija hierarkkisenä organisaationa saattaa tarjota mahdollisuuden myös valtamotiivin toteuttamiseksi. Suoritusmotiivi on oletettavasti naisten asepalvelukseen hakeutumisen kannalta tärkeä motiivi, jonka on nähty olevan yhteydessä yksilön ammatillisiin pyrkimyksiin. McClellandin (1967, 207) mukaan suoritusmotiivi saa vaatimaan yksilöllistä vastuuta, tulevaisuuden haasteita, hallittuja riskejä ja palautetta suorituksestaan. Kognitiiviset motiivit, kuten uteliaisuus (tutkimus- ja tiedonhalu), ovat naisten asepalvelukseen hakeutumisen kannalta mahdollisia motiiveja armeijan ollessa pitkään naisilta poissuljettu vaihtoehto. Myös toimintamotiivit saattavat olla tärkeässä asemassa naisten asepalvelukseen hakeutumisessa, koska aiemmin on jo todettu asepalveluksen fyysinen vaativuus ja toisaalta asepalvelukseen hakeutuvien naisten liikunnallisuus (esim. Harjula 1996).

Motiivit voidaan jakaa myös sisäisiin ja ulkoihin motiiveihin käyttäytymistä virittävien tavoitteiden luonteen mukaisesti. Ulkoinen motivaatio on välineellistä: yksilö käyttäytyy tietyllä tavalla saadakseen jonkinlaisen ulkoisen palkkion, kuten tunnustusta tai rahaa (Deci 1992, 52). Sisäisesti motivoitunut yksilö etsii kyvykkyyden ja itseohjautuvuuden vuoksi haasteita, jotka ovat hänen resurssiensa ääri rajoilla. Tällainen henkilö tekee tiettyä toimintaa sen itsensä vuoksi. (Deci ja Ryan 1985, 32.) Edellisen perusteella onkin ilmeistä, että asepalvelukseen hakeutumisessa voi olla kyse sekä ulkoisista että sisäisistä motiiveista.

#### **2.2.4.2 Tutkimuksia naisten armeijaan hakeutumisen motiiveista**

Suomessa vapaaehtoista asepalvelusta suorittavien naisten motiiveja on kartoitettu valintatilaisuuksissa heidän hakeutuessaan asepalvelukseen. Harjula (1996) tutki naisten motiiveja teemahaastattelun avulla, Määtän (1997) tutkimuksessa käytettiin kyselylomaketta. Harjulan haastattelemista naisista neljännes piti sotilasammattia kutsumuksena; lähes saman verran naisista toivoi pääsevänsä armeijaan kokeilemaan omia rajojaan, sekä fyysisiä että psyykkisiä. Useimmilla mukana oli kuitenkin myös muita motiiveja. Näitä olivat naisten asepalveluksen kokeminen velvollisuudeksi, uteliaisuus, uusi kokemus, isänmaallisuus ja hyöty tulevassa ammatissa. Koulutuksen mielenkiintoisuus ja monipuolisuus sekä asepalvelus tasa-arvokysymyksenä olivat merkittäviä asepalveluk-

seen motivoineita tekijöitä vain muutamalla. (Harjula 1996, 29-32.) Määtän tuloksissa naisten asepalvelukseen hakeutumisen motiiveja kuvasi viisi faktoria tässä suosituimmuusjärjestyksessä: mielenkiintoisuus, isänmaallisuus ja lähes yhtä tärkeänä hyötyminen asepalveluksesta joko siviilityössä tai hakeuduttaessa joko sotilas- tai sille läheisesti liittyvälle alalle sekä selvästi vähäisempinä uutuus ja seikkailu ja harrastukset (Määttä 1997, 20-21).

Harjulan ja Määtän tutkimuksissa asepalvelukseen hakevien naisten motiivit olivat hyvin samankaltaisia, vaikka tutkimusmenetelmät ja otoskoot poikkesivat toisistaan. Merkityksensä saattaa olla aineistonkeruun ajankohdallakin: aineisto kerättiin molemmissa tutkimuksissa valintatilaisuuksissa, jolloin luonnollisesti omista motiiveista annetaan mahdollisimman sosiaalisesti suotuisa kuva. Se, missä tärkeysjärjestyksessä motiivit tuloksissa ovat, saattaa olla pikemminkin seurausta käytetyistä analyysimenetelmistä kuin todellisista eroista motiivien tärkeysjärjestyksessä. Tätä tukee se, että myös Halosen ja Karvosen (1998) tuloksissa nousivat esiin suurelta osin samat motiivit kuin edellisissä tutkimuksissa, mutta hieman eri tärkeysjärjestyksessä. Ylivoimaisesti tärkeimmäksi motiiviksi nousi mahdollinen ura armeijassa; mahdollinen hyöty tulevaisuuden ammatissa, omien rajojen kokeileminen ja elämäkokemus tulivat seuraavina varsin tasaväkisinä.

Suomessa saatuja tutkimustuloksia tukevat Ruotsissa saadut tulokset, joiden mukaan armeijaan hakeutuneiden naisten motiivit ovat osoittautuneet hyvin samankaltaisiksi kuin Suomessa. Naiset ilmoittivat hakeutumisensa syyksi mm. henkilökohtaisen haasteen pärjätä fyysisesti vaativassa ammatissa, uteliaisuuden toisenlaista ammattia kohtaan, halun työskennellä ulkoilmassa, ilmaisen koulutuksen sekä kiinnostuksen johtamiskoulutusta kohtaan (Komiteamietintö 1993, Liite 1, 11-12). Norjassa naisten armeijaan liittymisen motiivien todettiin olevan käytännöllisiä: armeijan tarjoama koulutus ja taloudelliset edut olivat ratkaisevia, eivät niinkään ideologiset syyt (Elsterin mukaan Stenvik 1982).

Yhdysvalloissa naiset katsoivat armeijan olevan vaihtoehto päästä pois rutiniinomisesta, huonosti palkatusta työstä. Suurimmalle osalle naisista armeija tarjoaa hyvän palkan, harjoitteluvaihtoehdon, opiskelumahdollisuuden, turvallisuutta, ilmaisen terveydenhuollon sekä seikkailua. Sukupuoliroolin uhmaaminen on vain harvoin motiivina. (Hoiberg 1991, 733-736; Williams 1989, 20.) Samankaltaisia tuloksia saivat myös Schneider ja Schneider (1992). Heidän mukaansa armeijaan hakeutumisen motiivit ovat usein moninaiset, eikä niistä voida erottaa vain yhtä. Useimmat naiset kuitenkin liittyi-

vät armeijaan nimenomaan käytännöllisistä syistä eivätkä muuttaakseen armeijaa tai todistaakseen, mihin nainen pystyy. Motiiveina mainittiin mm. ylpeys isänmaasta, itenäistymisen tarve ja halu päästä pois kotoa, uuden alun ja elämänmuutoksen tarve, väli-vuoden tarve opinnoista päättämiseksi, halu näyttää epäilijöille että pystyy, äidin haaveiden toteuttaminen ja kilpailu isän kanssa, uteliaisuus, saatu koulutus sekä samat mahdollisuudet ja sama palkka kuin miehillä. (Schneider ja Schneider 1992, 5-17.) Myös Ranskassa naisten armeijaan liittyvien motiivien todettiin vaihtelevan idealismista pragmaattiseen urasuunnitteluun (Martin 1982, 321).

## 3 TUTKIMUKSEN TOTEUTUS

### 3.1 Tutkimuksen tarkoitus ja tutkimusongelmat

Tutkimuksessa tarkastellaan naisia armeijassa, miesten maailmassa. Kiinnostuksen kohteena on ensinnäkin naisten asepalvelukseen hakeutuminen eli tutkimuksessa pyritään selvittämään, millaisia, lähinnä yksilöllisiä tekijöitä asepalvelukseen hakeutumiseen liittyy ja miten naiset itse perustelevat hakeutumistaan. Tätä tarkastellaan huolimatta siitä, että aihetta on käsitelty muutamissa tutkimuksissa aiemminkin, kuten luvussa 2.2.4.2 todettiin. Tutkimuksessa halutaan selvittää myös, millaisia kokemuksia naisilla on sotilaan roolin soveltumisesta naiselle sekä vähemmistöasemastaan asepalveluksessa. Naisten kokemuksia tarkastellaan nimenomaan heidän oman sukupuolensa näkökulmasta.

Täsmennetyt tutkimusongelmat ovat:

1. Miksi naiset hakeutuivat asepalvelukseen?
  - 1.1 Millaisia motiiveja asepalvelusta suorittavilla naisilla oli hakeutumiselleen?
  - 1.2 Mitä muita tekijöitä oli yhteydessä asepalvelukseen hakeutumiseen?
  - 1.3 Millainen oli asepalvelusta suorittavien naisten minäkuva ja arvot?
  
2. Miten asepalvelusta suorittavat naiset kokivat sotilaana toimimisen soveltuvan naiselle?
  - 2.1 Millaisia käsityksiä naisilla oli naiseudesta ja naissotilaan ominaisuuksista?
  - 2.2 Miten sotilastehtävien koettiin soveltuvan naisille?
  - 2.3 Miten naiset suhtautuivat tappamiseen?
  
3. Miten asepalvelusta suorittavat naiset kokivat vähemmistöasemansa armeijassa?
  - 3.1 Miten naisten vähemmistöasema ilmeni asepalveluksessa?
  - 3.2 Millaisia vuorovaikutussuhteita naisilla oli armeijassa?
  - 3.3 Miten sukupuolten välinen tasa-arvo toteutui asepalveluksessa?

Tutkimuksen tarkoituksena on naisten omien kokemusten ja näkemysten julkituominen; asepalvelusta suorittavat naiset ovat tutkimuksen keskeisiä henkilöitä. Tutkimuksessa ei pyritä tilastollisten yleistysten tekemiseen vaan kuvailemaan ja ymmärtämään naisten asepalvelukseen hakeutumista ja arkipäivää naisena armeijassa. Koska kyseessä ovat paikoin varsin arkaluontoiset ja intiimit asiat, tutkimus edellyttää laadullista tutkimusotetta (Grönfors 1985, 11).

## **3.2 Tutkimusmenetelmä**

### **3.2.1 Laadullinen tutkimusote**

Edellä jo esitettiin tutkimuksen aihepiirin, tarkoituksen ja ongelmanasettelun edellyttävän laadullista tutkimusotetta, jossa päämääränä on tutkittavien ilmiöiden ymmärtäminen; maailma pyritään näkemään sellaisena kuin tutkittavat sen näkevät. Tutkija siis yrittää päästä sisälle tutkittaviin ilmiöihin tyytymättä vain tutkimuskohteen ulkokohtaiseen, etäiseen tarkasteluun. Tarkoituksena on saada näkökulma tutkimuskohteen arkitodellisuuteen (Savolainen 1991, 451). Laadullisessa tutkimuksessa ei pyritä sellaiseen objektiiviseen totuuteen, joka on riippumaton sekä käytetyistä menetelmistä että tutkijasta itsestään. Tutkija itse on tärkein tutkimusväline ja tutkijan oma osuus aineiston keruussa ensiarvoisen tärkeä; tutkijan taito punnitaankin henkilökohtaisessa vuorovaikutuksessa tutkittaviin eli tiedonkeruutilanteessa (Grönfors 1985, 13). Vaikka tutkijalla on oma subjektiivinen tapansa ymmärtää tutkimuskohdetta ja siihen liittyviä oletuksia, hänen toiveensa ja ennakkoluulonsa eivät saa mielivaltaisesti vaikuttaa tutkimustuloksiin (Syrjälä ym. 1995, 14).

Laadullisessa tutkimuksessa tutkimusyksiköiden joukko voi olla pieni, koska tilastollinen argumentointitapa ei ole tarpeen eikä edes mahdollinen (Alasuutari 1994, 30). Myös aineistonkeruu ja käsittely kietoutuvat tiiviimmin toisiinsa kuin kvantitatiivisessa tutkimuksessa (Mäkelä 1990, 45). Alasuutari (1994, 30) erottaa kaksi laadullisen analyysin vaihetta, havaintojen pelkistämisen ja arvoituksen ratkaisemisen, jotka käytännössä nivoutuvat toisiinsa eivätkä ole erotettavissa kuin analyttisesti. Havaintojen pelkistämisessä on kyse yhteisten piirteiden etsiminen havainnoista, jolloin tutkimuskohteena olevaa yksilöä tai heidän yksittäisiä toimintojaan voidaan tarkastella



ylemmällä tasolla määritellyn toimintatyyppien variantteina. Tämä ei kuitenkaan tarkoita tyyppitapausten tai keskivertoyksilöiden määrittelyä. Arvoituksen ratkaisemisella puolestaan tarkoitetaan tuotettujen johtolankojen ja käytettävissä olevien vihjeiden perusteella tehtävää merkitystulkintaa tutkittavasta ilmiöstä. Havaintoja ei siis oteta sellaisina, miltä ne näyttävät, eikä niitä itsessään pidetä tuloksina vaan johtolankoina, joita tulkitseamalla pyritään pääsemään havaintojen ”taakse”. Tämä ei kuitenkaan tarkoita sitä, että haastateltavien puheiden ei uskottaisi olevan totuudenmukaisia. (Alasuutari 1994, 32-35,71.)

### **3.2.2 Teemahaastattelu aineistonkeruumenetelmänä**

Yksi laadullisessa tutkimuksessa paljon käytetty aineistonkeruumenetelmä on haastattelu, jonka nähtiin soveltuvan myös tämän tutkimuksen tarkoitukseen. Teemahaastattelu sopiikin Hirsjärven ja Hurmeen (1982, 35) mukaan erityisen hyvin käytettäväksi mm. silloin kun tutkimuksen kohteena ovat emotionaalisesti arat aiheet ja kun tutkitaan ilmiöitä, joista haastateltavat eivät ole tottuneet päivittäin keskustelemaan, kuten arvostuksistaan, aikomuksistaan, ihanteistaan ja perusteluistaan eli subjektiivisista kokemuksistaan.

Teemahaastattelulle on nimensä mukaisesti ominaista, että se kohdistetaan tiettyihin teemoihin, aihealueisiin. Se on puolistrukturoitu menetelmä siinä mielessä, että haastattelun teema-alueet ovat etukäteen tiedossa, vaikka niiden tarkkaa muotoa ja järjestystä ei olekaan etukäteen päätetty. Tässä tutkimuksessa haastattelurungon teemat laadittiin luetun kirjallisuuden pohjalta tai tutkijan aiheen kannalta relevantteina pitämien asioiden perusteella. Haastattelurunkoa testattiin ja muokattiin myös esihaastattelun avulla, mistä lisää luvussa 3.3.2. Teemahaastattelurunko on tutkimuksen liitteenä.

Teemahaastattelun etuna voidaan pitää sen joustavuutta: aiheiden järjestystä voidaan vaihtaa ja kysymyksiä ja vastauksia täsmentää tarpeen mukaan, mikä mahdollistaa dynaamisen vuorovaikutuksen haastattelijan ja haastateltavan välillä. Teemahaastattelu etenee haastateltavan ehdoilla ja antaa tilaisuuden kertoa vapaasti niistä asioista, jotka hän kokee merkittävänä ja henkilökohtaisesti tärkeinä. Pyrkimyksenä on mahdollisimman vapaamuotoisen keskustelun luominen. (Hirsjärvi ja Hurme 1982, 15, 25, 36.)

### 3.3 Haastattelujen toteuttaminen

#### 3.3.1 Haastateltavien valinta ja kuvailu

Tutkimus toteutettiin haastattelemalla 16 asepalvelusta parhaillaan suorittavaa naista tutkimuksen toteuttamisen aikaan Pohjan Prikaatiin kuuluvasta Pohjois-Suomen Viestipataljoonasta. Viestipataljoona sijaitsi Oulussa ja koostui 1., 2. ja 3. viestikompaniasta. Viestipataljoonassa koulutetaan miehistöä joukkojen johtamiseen tarvittavien viestiyhteyksien rakentamiseen ja purkamiseen. Haastateltavat valittiin Viestipataljoonasta paitasi käytännöllisistä syistä myös siksi, että aiemmat tutkimukset ovat painottuneet pääsääntöisesti Etelä-Suomeen lukuunottamatta myöhemmin ilmestynyttä Halosen ja Karvosen tutkimusta. On kuitenkin syytä olettaa, että asepalveluspaikan valintaan vaikuttavat myös alueelliset syyt, joten tässä mielessä tutkimus tarjoaa vertailuaineistoa esimerkiksi Harjulan (1996) ja Laisin (1998) tutkimuksille. Tutkimuksen otosta voidaan siis pitää harkinnanvaraisena otoksena.

Haastattelujen suorittamiseksi anoin kirjallisesti lupaa Pohjan Prikaatin komentajalta eversti Kaarle Ruudulta. Luvan myöntämisen yhteydessä tutkimuksen yhteyshenkilöksi ilmoitettiin koulutusupseeri kapteeni Räisänen, jonka kanssa sovin info-tilaisuuden pitämisestä asepalvelusta suorittaville naisille tutkimuksesta tiedottamiseksi ja haastateltavien rekrytoimiseksi 12.2.1998 2. viestikompanian luokkahuoneessa. Vastuu info-tilaisuuden ilmoittamisesta naisille jäi kapteeni Räisäselle.

Info-tilaisuudessa kerroin lyhyesti opiskelutaustastani sekä tutkimuksen tarkoituksesta, aihealueista ja ehdottomasta luottamuksellisuudesta. Koska haastateltavien haluttiin olevan asepalveluksensa suorittamisessa mahdollisimman kokeneita, tutkimukseen oli tarkoitus valita ainoastaan vanhemman (2/97) saapumiserän eli 15.7.1997 palveluksen alottaneita naisia, joista viisi vapaaehtoista tarjoutui haastateltaviksi info-tilaisuudessa. Info-tilaisuus poti pientä osallistujakatoa, sillä esimerkiksi 1. viestikompanian naiset puuttuivat sieltä kokonaan, mistä myöhemmin ilmoitin myös kapteeni Räisäselle. Toisaalta haastateltaviksi tarjoutui myös kolme nuoremman (1/98) saapumiserän eli 13.1.1998 palveluksensa aloittanutta naista, kaksi info-tilaisuudessa ja yksi puhelimitse välittömästi sen jälkeen, jotka hyväksyin tutkimukseen pienen vertailuaineiston saamiseksi. Haastateltavien kanssa sovittiin haastatteluajankohdista henkilökohtaisesti.

Loput haastatelluista vanhemman saapumiserän naisista tavoitin vähitellen. Haastateltavilta sain tietoa heidän komppaniansa naisista, joita tavoittelin sekä puhelimitse että kirjeitse, muutama otti yhteyttä oma-alotteisesti kuultuaan tutkimuksesta. Kukaan tavoitetuista naisista ei kieltäytynyt haastattelusta. Vanhemmasta saapumiserästä jäi lopulta tavoittamatta ainoastaan yksi nainen, joten haastatteluun osallistui kokonaisuudessaan 13/14 vanhemman saapumiserän ja 3 nuoremman saapumiserän naista.

Haastateltavat olivat iältään 18-25 -vuotiaita. Yli puolet naisista kuului haastatteluhetkellä ikäryhmään 19-20 -vuotta, 18- ja 25 -vuotiaita naisia oli kumpiakin yksi. Suurin osa naisista oli suorittanut ylioppilastutkinnon tai parhaillaan suorittamassa lukiota. Kolme peruskoulun suorittanutta naista oli suorittanut myös ammattitutkinnon, joka oli lähihoitaja tai suurtaloukokki. Ylioppilastutkinnon suorittaneista vain kahdella oli sen lisäksi myös ammattitutkinto (toisella kaksi) tai työkokemuksen perusteella saatu ammattinimike. Nämä olivat nuoris- ja vapaa-ajanohjaaja, vanginvartija ja leipomotyöntekijä. Kaikki naiset olivat naimattomia. Naisten vanhemmat eivät olleet yleensä korkeasti koulutettuja: ylioppilastutkinto oli muutamalla ja korkeakoulututkinto yhdellä vanhemmista.

### **3.3.2 Haastattelujen suorittaminen**

Ennen varsinaisia haastatteluja suoritin esihaastattelun entuudestaan tutun, haastatteluhetkellä asepalveluksensa loukkaantumisen vuoksi tilapäisesti keskeyttäneen naisen kanssa. Esihaastattelun tarkoituksena oli testata haastattelurungon soveltuvuutta ja haastattelun teknistä toteutusta. Esihaastattelu antoikin tärkeää palautetta sekä haastattelun sisällön että toteutuksen suhteen, sillä esimerkiksi haastattelun kesto osoittautui liian pitkäksi, mikä johtui osaltaan teemojen turhasta päällekkäisyydestä. Myös Hirsjärvi ja Hurme (1982) pitävät esihaastattelujen tekemistä tärkeänä osana teemahaastattelua.

Varsinaiset haastattelut suoritin 1.3.-5.4.1998 kaupungin kasarmialueen sotilaskodissa. Sotilaskodin valitsin haastattelujen suorituspaikaksi ensinnäkin siksi, että se oli mahdollisimman luonnollisessa ympäristössä haastateltavia ajatellen, toisaalta se tarjosi viihtyisämmän ympäristön kuin esimerkiksi luokkahuoneet komppanioissa. Sotilaskodin henkilökunnan kanssa oli etukäteen sovittu neuvotteluhuoneen käytöstä, huoneen ollessa varattu haastattelut suoritettaisiin musiikki- tai hiljaisessa huoneessa, niin kuin kolme kertaa tapahtuikin.

Haastatteluja suoritettiin ainoastaan yksi illassa, koska ne oli tehtävä palvelusajan ulkopuolella, eikä aika olisi riittänyt useampiin. Tätä pidin hyvänä asiana vaikka se hidastikin tutkimuksen toteutusta, sillä haastattelut olivat yleensä hyvin intensiivisiä kokemuksia, joissa pyrin todella paneutumaan haastateltavien ajatusmaailmaan ja kokemuksiin. Seuraavaan haastatteluun keskittyminen heti edellisen loputtua olisi ollut raskasta, jopa mahdotonta. Lomien, leirien ja iltavapaiden takia haastatteluja saatiin sovittua kahdesta viiteen viikossa, mikä myös pidensi haastattelujen suorittamiseen tarvittua aikaa. Esteiden tullessa pyrittiin sopimaan välittömästi uusi haastattelu-aika, naiset myös sopivat keskenään joustavasti aikojen vaihtamisesta, mikäli se oli tarpeen.

Pyrin luomaan haastattelutilanteesta mahdollisimman epämuodollisen tilaisuuden kahvittelun merkeissä. Kaikissa haastatteluissa oli läsnä ainoastaan haastattelija ja haastateltava. Haastattelut nauhoitettiin yleensä kahdella nauhurilla, mikä olikin tarpeen kahdessa haastattelussa tapahtuneiden teknisten ongelmien takia, jotka liittyivät nauhan loppumiseen huomaamatta kesken haastattelun. Kerran jouduttiin jo läpikäytyihin aiheisiin palaamaan uudelleen. Kolme viimeistä haastattelua nauhoitettiin ainoastaan haastattelijan omalla nauhurilla, minkä vuoksi nauhojen tekninen taso jäi muita heikommaksi. Haastattelut kestivät yleisimmin n. 1½ tuntia pisimmän ollessa yli kahden tunnin, lyhimmän hieman alle tunnin mittainen.

Välittömästi haastattelujen jälkeen tein kotona lyhyet muistiinpanot jokaisesta haastattelusta, sen erityispiirteistä ja muista mahdollisesti tärkeistä asioista sekä esiin nousseista, tarkennusta vaativista asioista. Arvioin myös haastattelun ”onnistumista”, millä tarkoitan luottamuksellisen suhteen muodostumista haastateltavan ja haastattelijan välille.

### **3.3.3 Haastattelujen purkaminen ja aineiston analysointi**

Kaikki haastattelut nauhoitettiin ja litteroitiin sanatarkasti. Muutamassa haastattelussa tosin kävi ilmi sellaisia luottamuksellisia, tutkimuksen kannalta epäoleellisia seikkoja, joita ei litteroitu. Suoritin haastattelujen purkamisen mahdollisimman pian haastattelun suorittamisen jälkeen, yleensä jo seuraavana päivänä. Tällöin haastattelu oli vielä tuoreessa muistissa, mikä teki litteroinnin helpommaksi ja osaltaan saattoi antaa vihjeitä seuraavan haastattelun suorittamiseen. Seuraavassa haastattelussa oli mahdollista esimerkiksi tiedustella tarkemmin jonkin epäselväksi jääneen asepalvelukseen liittyvän ter-

min sisältöä. Hirsjärvi ja Hurme (1982, 108) painottavatkin aineiston käsittelyn ja analyysin aloittamista mahdollisimman pian keruuvaiheen jälkeen, koska aineisto on tällöin vielä tuoreessa muistissa ja inspiroi tutkijaa. Päädyin haastattelujen sanatarkkaan purkamiseen, koska halusin säilyttää aineiston mahdollisimman rikkaana autenttisten lainauksien käyttämiseksi. Toisaalta sanatarkka kirjaaminen mahdollistaa myös jatkuvan alkuperäiseen aineistoon palaamisen sen luokitteluvaiheessa.

Haastattelujen purkaminen nauhoilta tietokoneelle oli varsin työläs vaihe: yhden haastattelun purkamiseen saattoi mennä enimmillään 14-15 tuntia haastattelun pituudesta, haastateltavan runsassanaisuudesta sekä puheen selkeydestä riippuen. Myös kolmen viimeisen nauhoituksen huono laatu hidasti nauhojen purkamista. Toisaalta haastattelujen purkamisen etuna voidaan pitää sitä, että aineisto tuli varsin tutuksi jo tässä vaiheessa.

Haastattelujen purkamisen jälkeen keskityttiin aineistoon tutustumiseen, minkä tärkeyttä aineiston hallitsemiseksi ja kokonaiskuvan saamiseksi painottavat myös Syrjälä ja Numminen (1988, 125-127). Haastatteluja luettiin läpi yksitellen alleviivaten tärkeitä asioita, minkä jälkeen niitä koottiin yhteen teema-alueittain. Tämä vaihe suoritettiin vielä toistamiseen, jolloin aineistoon palattiin uudelleen ja pyrittiin löytämään myös muilta teema-alueilta toisiin teema-alueisiin liittyviä viittauksia. Koska haastattelut etenivät keskustelunomaisesti, ne eivät yleensä edenneet teemoittain vaan samoihin teemoihin saatettiin palata yhä uudelleen, kun välillä oli siirrytty käsittelemään muita aiheita.

Aineiston käsittelyn seuraavassa vaiheessa teema-alueittain kirjattuja havaintoja pyrittiin yhdistelemään etsimällä samankaltaisuuksia ja eroavaisuuksia (ks. Alasuutari 1994, 31). Tämä tapahtui käytännössä niin, että esimerkiksi teema-alueelta ”vähemmistöaseman kokeminen” valittiin tarkastelun kohteeksi teema ”vuorovaikutussuhteet” ja havaittiin naisten eroavan esimerkiksi siinä, missä määrin he olivat tekemisissä varusmiesten kanssa palvelusajan ulkopuolella tai kuinka läheisiksi suhteet toisiin asepalvelusta suorittaviin naisiin olivat muodostuneet.

Kun haastatteluaineisto oli saatu järjestettyä mielekkääseen muotoon, aineistoa pyrittiin ymmärtämään kokonaisuutena. Analysoinnissa ei pyritty tekemään syvällisiä tulkintoja saadusta aineistosta eikä uuden teorian muodostamiseen vaan kuvailemaan ja ymmärtämään asepalvelusta suorittavien naisten asemaa ja kokemuksia siinä kontekstissa, jossa he päivittäin toimivat ja elävät; tavoitteena oli asepalvelusta suorittavien naisten elämämaailman kuvaaminen mahdollisimman aidosti. Hirsjärven ja Hur-

meen (1982, 128) mukaan teemahaastattelun avulla pyritäänkin välittämään tutkittavien ilmiöiden vivahteita ja tiivistämään ne niin, että ne välittäisivät haastateltavien todellisia ajatuksia ja kokemuksia. Myös tekstinäytteiden lainaukset pyrittiin valitsemaan niin, että ne mahdollisimman monipuolisesti kuvaisivat kyseessä olevaa asiaa. Lainaukset ovat muutoin alkuperäisessä muodossaan, paitsi tilkesanoja on poistettu luettavuuden parantamiseksi. Tutkijan selvennykset on merkitty hakasulkeisiin.

Tutkimuksen tulosten raportoinnissa keskityttiin johtopäätösten tekemiseen ja aineiston raportointiin tutkimusongelmittain. Aineiston pienuuden vuoksi vertailujen tekeminen ei ollut mielekäästä, vaan aineistoa tarkasteltiin pikemminkin kokonaisuutena. Toisaalta joissain kohdissa erot eri saapumiserän naisten kohdalla olivat niin ilmeisiä, että naisia on ryhminä verrattu toisiinsa. Yleistyksiä ei näin suppeasta aineistosta ole mahdollista tehdä, eikä se ollut tutkimuksen tavoitteenakaan.

### 3.4 Tutkimuksen uskottavuuden arviointia

Laadullisen tutkimuksen luotettavuuden arvioinnista ei ole olemassa yhtenäistä näkemystä; käsitykset vaihtelevat sen suhteen, pitäisikö laadullista tutkimusta arvioida kvantitatiivisten menetelmien vai kokonaan toisenlaisten kriteerien perusteella (Tynjälä 1991, 387). Syrjälän ja Nummisen (1988, 135) mukaan laadullisen tutkimuksen tuloksia arvioitaessa voidaan puhua luotettavuuden sijaan pikemminkin tutkimuksen uskottavuudesta; tällöin puhutaan myös tulosten soveltamisesta ja toistamismahdollisuuksista.

Tutkimusmenetelmien luotettavuutta on metodikirjallisuudessa perinteisesti kuvattu validiteetin ja reliabiliteetin käsittein. Tynjälän (1991) mukaan laadullisessa tutkimuksessa sisäisen validiteetin korvaa Lincolnin ja Guban (1985) termin ”totuusarvo”, jonka kriteerinä on vastaavuus tutkimuksen tuottamien rekonstruktioiden ja tutkittavien alkuperäisten konstruktioiden välillä. Ulkoisen validiteetin eli tulosten yleistettävyyden sijaan voidaan puhua tulosten siirrettävyydestä (transferability), mikä riippuu tutkimusympäristön ja sovellusympäristön samankaltaisuudesta. Tämä puolestaan edellyttää aineiston ja tutkimuksen riittävää kuvailua. Tulosten samana pysymisen eli reliabiliteetin merkitystä ei laadullisessa tutkimuksessa pidetä relevanttina, jos oletetaan että tutkimuksella voidaan tavoittaa ”monia todellisuuksia”. Tutkimuksen kuluessa voi myös tapahtua vaihtelua sekä tutkijassa itsessään, ympäröivissä olosuhteissa että jopa tutkit-

tavassa ilmiössä, esimerkiksi haastattelun toimiessa haastateltavalle tiedostusprosessina; haastattelu on aina ainutkertainen tilanne. Neljäntenä tutkimuksen luotettavuuden kriteerinä voidaan objektiivisuuden sijasta pitää vahvistettavuutta; tutkimuksella tavoitellaan pikemminkin näkökulmia kuin totuutta sinänsä, mikä edellyttää tutkimuksen viitekehyyksen ja tutkimusmenettelyjen selkeää dokumentoimista. (Tynjälä 1991, 390-392.)

Tämän tutkimuksen uskottavuutta on pyritty lisäämään kuvaamalla mahdollisimman yksityiskohtaisesti tutkimusprosessin eri vaiheita. Merkittävässä osassa olivat haastattelut: koska haastatteluja tarkastellaan tutkimuksessa faktanäkökulmasta eli siltä kannalta, mitä tosiasiatietoja ne antavat ihmisten subjektiivisesta kokemusmaailmasta ja toiminnan motiiveista, niiden totuudenmukaisuuden arvioimisen kriteerinä voidaan pitää luottamuksellista suhdetta haastateltaviin (Alasuutari 1994, 84, 87). Haastattelujen sujumista ja niihin mahdollisesti vaikuttaneita tekijöitä tarkasteltiin kenttäpäiväkirjan avulla.

Luottamuksen syntymiseen haastateltavien kanssa pyrittiin kertomalla avoimesti tutkimuksen tarkoituksesta ja korostamalla annettujen tietojen luottamuksellisuutta. Täydellisen luottamuksen syntyminen vaatii luonnollisesti huomattavasti pidempää aikaa kuin haastatteluihin oli mahdollista käyttää, silti haastattelutilanteet olivat pääosin rentoja ja keskustelunomaisia tilanteita, ainoastaan kahdessa haastattelussa ilmapiiri pysyi jonkin verran varautuneena koko haastattelun ajan. Tutkijan ”ulkopuolisuus” (ks. Laisi 1998, 10) ei tuntunut haittaavan haastattelujen suorittamista, vaan vieraille ihmiselle oli helpompaa ehkä kertoa sellaisiakin asioita, mitä ei tutummalle olisi kerrottu. Luottamuksellisuutta kuvaa se, että muutamassa haastattelussa haastateltavat kertoivat sellaisiakin yksityisasiaitaan, jotka eivät olleet millään lailla tutkimuksen kannalta relevantteja. Vastaavasti muutama kertoi jännittäneensä haastattelua ja epäilleensä arvoaan informanttina. Nämä seikat kuitenkin ilmenivät jo haastattelun aikana, mikä antoi haastattelijalle mahdollisuuden poistaa epäilyjä. On kuitenkin pidettävä mielessä sosiaalisen suotavuuden mahdollinen vaikutus vastauksiin: haastattelijan vaikutus ilmeni ainakin tarpeena pitää ”kieli kurissa” eli olla kiroilematta haastattelun aikana, mikä kuitenkin haastateltavien mukaan oli heille varsin luonnollista kielenkäyttöä.

Haastattelujen luotettavuutta lisäävinä tekijöinä voidaan pitää sitä, että haastateltavat osallistuivat tutkimukseen vapaasta tahdostaan ja haastattelija oli samaa sukupuolta haastateltavien kanssa eikä missään muodollisissa suhteissa Suomen Puolustusvoimiin. Myös iältään haastattelija ja haastateltavat kuuluivat samaan sukupolveen, mikä helpotti asioiden merkityksen ymmärtämistä.

## 4 TULOKSET

### 4.1 Kohti asepalvelusta

Yli puolet haastatelluista naisista oli kiinnostunut asepalveluksen suorittamisesta jo vuosia ennen hakeutumistaan tai ennen kuin asepalvelus ylipäätään tuli naisille mahdolliseksi Suomessa. Kiinnostus saattoi olla peräisin jo lapsuudesta, jolloin sen alkua oli kaikkein vaikeinta määritellä, koska se oli vain ”aina” ollut olemassa:

”mää oon aina sanonu silleen pikkukakarana että mää kasvan armeijasa loput tai emmää tiijä, se vaan mulle on ollu ihtestään selevä että jos vaan mahdollista niin kyllä mää sen käyn.”

Nuoruusiässä syttyneen kiinnostuksen alkuperäksi mainittiin usein omat kokemukset harrastusten parissa tai ”inttjuttujen” kuuleminen kavereilta tai veljiltä:

”eka mulla kiinnostus oikeestaan tuli joskus silloin rippikouluikäisenä kun mulla on nimittäin viis isoo veljee jotka on käynyt armeijan ja sitte kaikkia kavereita oli hirveesti silloin armeijassa niin sitä kuunteli hirveesti kaikkia inttjuttuja”

Runsas kolmannes naisista kiinnostui asepalveluksesta vasta naisten asepalveluksen mahdollistavan lain tultua voimaan tai myöhemmin, yleensä noin vuotta tai kahta ennen heidän asepalvelukseen hakeutumistaan. Tällöin kiinnostuksen herääminen liittyi monilla lain myötä auneiseisiin ammatillisiin mahdollisuuksiin esimerkiksi puolustusvoimissa tai suoje-  
lualalla:

”Sillon ku tuli tieto että naiset pääsee armeijaan ni mä olin silloin et-  
tä...tuota vois käyvä kokkeilemassa että ehkä siinä ois se ammatti.”

Asepalveluksen suorittamisen yhteyttä ammatillisiin pyrkimyksiin käsitellään tarkemmin luvussa 4.1.1.2.



#### 4.1.1 Naisten asepalvelukseen hakeutumisen motiivit

Kysymykseen naisten asepalvelukseen hakeutumisen motiiveista ei löydy yksiselitteistä vastausta, sillä lähes kaikilla haastatelluilla oli päätöksensä taustalla useita hakeutumiseen vaikuttaneita syitä. Motiivit kasautuivatkin yksilöllisiksi *motiiviryppäiksi*, joissa motiivien keskinäistä tärkeysjärjestystä on mahdotonta arvioida. Yksinään yksikään motiivi ei yleensä olisi riittänyt asepalvelukseen hakeutumiseen; päätöksen tekeminen oli useiden tekijöiden summa.

##### 4.1.1.1 Asepalvelus uudenlaisena kokemuksena

Lähes puolet haastatelluista naisista mainitsi uuden, erilaisen kokemuksen tavoittelun yhtenä syynä haluunsa suorittaa asepalvelus. Kiinnostusta asepalvelukseen luonnehdittiinkin mm. uutuudenviehätykseksi:

”halus kokea semmosen vuoden, mitä ei missään muualla pysty”

Kokemuksen tavoiteltavuutta lisäsi ensinnäkin se, että kyseessä oli pitkään naisilta pois suljettu, edelleen rajoitettuna säilynyt mahdollisuus, minkä vuoksi asepalveluksen suorittaneet naiset ovat yhä poikkeuksia muiden naisten joukossa. Kuuluminen harvoihin ja valettuihin lisäsi asepalveluksen kokemusarvoa:

”tää on kuitenkin semmonen kokemus joka on hirviän harvoilla naisilla, että pystyy sitte puhumaan poikien kanssa vähän eri lailla ”

Asepalvelukseen hakeutumiseen liittyivät myös odotukset armeijasta miesten maailmana ja asepalveluksen fyysisestä raskaudesta. Armeijaorganisaation pitkään jatkunut sulkeutuneisuus houkutti kurkistamaan ”myyttiseen miesten maailmaan”. Uteliaisuuden taustalla olivat miesten ”inttijuutut” ja se merkitys joka armeija-ajalla säilyy miesten loppuelämässä:

”aattelin että lähtään nyt kattoon että mikä se on se paikka joka hajottaa mutta kuitenkin puhutaan loppuelämä siitä.”

”Inttijuuttujen” todenmukaisuutta myös epäiltiin, mikä innosti ottamaan asioista itse selvää. Asepalvelukseen hakeutumista luonnehdittiinkin myös ”tiedonkeruureissuksi”:

”oli sitä kuullu...kaikennäkösiä...ei niitä silleen ehkä uskonu ja sitten tuota, että ei se kummiskaan ihan niin varmaan oo”

Tiedonkeruu ja ymmärryksen tavoittelu koskivat paitsi armeijaa instituutiona ja asepalveluksen merkitystä miehille myös miesten ”todellisuutta” ylipäätään; asepalveluksen välityksellä tavoiteltiin pääsyä sisään miesten ajattelu- ja toimintatapoihin:

”jotenki tuntuu, että ymmärrys vaan saattas kasvaa jos näkis tätä vähä sisältäki päin”

”oppii ymmärtään...ja kestäämään noitten huumorintajua paremmin ku sitä kuuntelee tuolla”

Asepalveluksen fyysiseen raskauteen liittyvä kokemuksen tavoittelu oli yhteydessä omien rajojen testaamiseen, josta oli kiinnostunut lähes kolmannes haastatelluista. Tätä kuvailtiin haluna

”kahtoo että pystyykö ihte ja mihin pystyy ja kuinka pitkälle pääsee.”

Asettuminen alttiiksi täysin uudenlaiselle kokemukselle, josta selviytyminen ei ollut ennalta täysin varmaa, liittyy itsensä etsimiseen; rajojen testaaminen oli uteliaisuutta itseä kohtaan, pyrkimystä piilevän potentiaalin löytämiseen:

”haluais nähä että että muuttuuko ite, että toisaalta että lyökö tää nyt sitte ihan läskiks koko elämän vai mitä tästä nyt sitte tulee että oikeestaan semmonen kauhee uteliaisuus”

Omien rajojen testaamisessa on kyse itsensä toteuttamisesta, jonka mukaisesti uusia haasteita etsitään jopa lisääntyneen jännitystilan kustannuksella. Rajojen testaamisessa korostui erityisesti asepalveluksen fyysinen puoli; rajojen testaaminen liittyi niihin fyysistä suoriutumista koskeviin odotuksiin ja toiveisiin, joilla naisilla armeijasta oli:

”ajattelin imeä kaiken voimani pois täällä että kokkeilla tosiaan että mihin sitä [on] niitä rajoja...ei se oo näyttämistä toisille vaan itelle”

Naiset asennoituivatkin ”fyysiseen rääkkiin” eri tavalla kuin asevelvollisuuttaan suorittavat varusmiehet; naiset tiedostivat olevansa mukana vapaaehtoisina ja fyysisen suoriutumisen olevan osa tavoiteltua kokemusta:

”naisille tulee taas semmonen että hei, tätä varten mää oon tullukki tänne että nyt tsemppi päälle”

Vaikka rajojen testaaminen liittyi erityisesti asepalveluksen fyysiseen vaativuuteen, siihen sisältyi myös muita asepalvelukseen liittyviä odotuksia. Armeijan ominaispiirteiden, ase-

palvelusajan konkreettisten olosuhteiden ja naisten vähemmistöaseman odotettiin koetelevan myös henkistä suorituskykyä:

”se omien rajojen kokeileminen sillä lailla, että mitä jaksaa, mitä kestää ja...että minkälaiset tilanteet tulee vastaan ni miten ajattelen, miten käyttäytyyn”

Omien rajojen testaamisessa oli siis kyse kokonaisvaltaisesta tapahtumasta, jossa kiinnostuksen ja testaamisen kohteena ei ollut ainoastaan asepalveluksesta selviytyminen, vaan myös se, ”voiko päästä etteenpäin” ja ”kuinka pitkälle pääsee”. Tässä korostui suoriutumisen tarve nimenomaan siinä kontekstissa, jossa asepalvelusta suoritettiin; omaa suoriutumista haluttiin testata armeijan virallisten kriteerien eli ylenemisprosessien perusteella. Lähes kaikilla naisilla alkuperäisenä tavoitteena olikin johtajakoulutukseen pääseminen, jota tarkastellaan lisää luvussa 4.1.3.1.

#### 4.1.1.2 Asepalvelus yhteydessä harrastuksiin ja tulevaisuuden suunnitelmiin

Pyrkimyksenä itsensä toteuttamiseen voidaan pitää myös asepalvelukseen hakeutumista harrastusten perusteella, minkä mainitsi yhtenä hakeutumismotiivinaan puolet haastatelluista. Maanpuolustustoiminnan, kuten maanpuolustusleirien, lisäksi myös muunlaisella johdetulla toiminnalla, kuten partiolla ja pelastuspalvelukursseilla, nähtiin yhteisiä piirteitä asepalveluksen kanssa:

”tuli vaan semmonen tunne että silleen ko vähän sai esimakua [maanpuolustusleirillä] minkälaista se on että sinne on pakko päästä että kattuu koko loppuelämän jos ei mee”

”mää oon ihan lapsesta lähtien ollu hirveen aktiivisena kaikessa semmosessa johetussa koulutuksessa ja et silleen ihan lapsesta lähtien oon semmosia ankaria harrastuksia...niinkö rytminen voimistelu...niin siinä on hirviän ankaraa vaativaa se tarkkailu että pitää käyttäytyä just niinku käsketään ja ihan semmosta että on tottunu”

Asepalveluksen odotettu kurinalaisuus ja järjestelmällisyys sekä odotukset ulkoilmaelämästä olivat kriteereitä, joiden perusteella arvioitiin asepalveluksen soveltuvuutta itselle:

”mää oon sitä mieltä että pitää olla tiettyjä sääntöjä jota noudatetaan ja ilman niitä ei tuu kyllä mittään, siinä mielesä mää sovin tosi hyvin armeijaan”

”leirejä mää ootin sillai kumminki ko oon semmonen mettäihminen kuitenkin”

”melkosta ulkoilmaelämää kuiteski...että se ei oo semmosta konttorirottahommaa”

Asepalvelukseen hakeutumista pidettiin myös johdonmukaisena seurauksena intressien suuntautumisesta ”miehisempään” toimintaan, jonka muutama nainen näki alkaneen jo lapsuuden leikeistä:

”ollu just aika poikamaiset leikit että kaikki karatekoulut sun muut...tuntuu että ehkä seki on jotenki vaikuttanu niinku tähän että mää oon tullu armeijaan”

”oon niinku vaan aina inhonnu kaikkia semmosta konttorihommia ja nättinä olemista mitä naiset [on]...minä en hirveesti arvosta omaa elämäni, jos se ois semmosta, että minä haluan tehdä jotaki mielenkiintosta ja vaarallista ja haastavaa...että niinku näyttää muille että [ei] naiset oo pelekästään tarkotettu olemaan nättejä että ne pystyy tekemään miesten hommia siinä missä miehetki”

”kiinnostus vaan semmoseen tavallaan miehisempään”

Hakeutumisen kannalta oli siis merkittävää se, että asepalveluksen odotettiin käsittävän sellaisia ominaispiirteitä ja toimintaa, joiden nähtiin soveltuvan luontevasti omiin harrastuksiin, intresseihin tai muihin tulevaisuuden suunnitelmiin. Puolella haastatelluista naisista oli asepalvelukseen hakeutumisessa ainakin osin motiivina hyöty ammatillisten pyrkimystensä toteuttamisessa:

”ei mittään semmosia henkilökohtasia intressejä että en todellakaan ois tullu jos ei jotaki hyötyä tästä ois...En oo kuitenkaan niin masokisti.”

Muutama näistä naisista tavoitteli asepalveluksesta saatavia lisäpisteitä poliisikouluun pyrkimistä silmällä pitäen. Myös sotilasammatti tai ainakin halu pitää ovet avoimina mahdollista myöhempää maanpuolustusopistoon hakeutumista varten sekä YK-joukot kiinnostivat jossain määrin runsasta kolmannesta haastatelluista. Sotilasammattin tavoittelun olivat haastatteluajankohtana kuitenkin sulkeneet kokonaan pois tulevaisuuden suunnitelmistaan yhtä lukuunottamatta kaikki vanhemman saapumiserän naiset; YK-joukot kiinnostivat edelleen kahta nuoremman saapumiserän naista. Asepalveluksen suorittaminen ammatillisten pyrkimysten edistämiseksi selittikin osin myös naisten halukkuutta johtajakoulutukseen, sillä aliupseeri- ja reserviupseerikoulun käymisestä sai enemmän pisteitä opiskelemaan pyrittäessä kuin tavallisesta asepalveluksesta. Osa naisista oli kuitenkin selkeästi suuntautunut perinteisille naisten aloille.

Asepalveluksen arvioitiin vaikuttavan myönteisesti suoriutumiseen opiskelussa ja työelämässä. Etuina mainittiin työkokempuspisteet sekä työnantajien arvonta työnhauussa; yhdelle naiselle oli jopa tarjottu töitä asepalveluksen suorittamisen perusteella. Asepalveluksen suorittamisen nähtiinkin lisäävän naisten itseluottamusta enemmän kuin miesten:

”se antaa niinku naisillekki niinku jotaki itseluottamusta paljon enemmän ku se selviytyy jostaki intistä. Enemmän ku jätkille. Tuntuu että se on niille niin itsetään selevyys että ne käy siellä, se on pakko käyvä ja se on pakko selevitä”

”ko on joutunu pistään porukkaa kurriin ja tekemään asioita seleväks niin on ehkä helepompimpi mennä sanomaan sitte että mikä on mikin. Se on semmosta itseluottamusta on tullu enemmän”

Armeijassa saatavina valmiuksina pidettiin myös ryhmässä ja ryhmänjohtajana toimimisen oppimista:

”täällä on sitte pakko olla sitte monen eri tyyppisten ihmisten kans että et sää voi niin valita...Joskus on oltava semmostenki kans ryhmissä joista ei oikeen hirveesti tykkää. Tai ei tuu toimeen”

”mullaki on johtajakoulutus niin varmaan ossaa niinkö käsitellä erilaisia ihmisiä ja...omaa päätöstentekokykyä varmasti tulee lisää eikä mee niin helposti paniikkiin joka tilanteessa et sitä saatto ennen olla silleen vähän peukalo keskellä kämmentä et mitä mää nyt teen”

Ammatillisten pyrkimysten kannalta asepalveluksen suorittamisen merkittävimpana antina pidettiin kuitenkin siitä saatavaa välineellisestä hyötyä. Koulutus nähtiin vain pieneksi osaksi kokonaisuutta, eikä sitä pidetty ammatillisesti tärkeänä paitsi ehkä johtajakoulutuksen osalta.

Asepalvelukseen hakeutuminen oli usein yhteydessä myös elämäntilanteen ja tulevaisuudensuunnitelmien epävarmuuteen, mitä voidaan pitää luonnollisena kyseisessä ikävaiheessa, kuuluihan yli puolet naisista ikäryhmään 19-20 -vuotta, suurin osa oli kirjoittanut ylioppilaaksi mutta ei vielä opiskellut tai toiminut työelämässä. Asepalvelus pyrittiinkin usein ajoittamaan välittömästi lukion tai muun opiskelun päättymisen ajankohtaan. Monille oikea ajoitus välimatkallisesti sopivan palveluspaikan saamisen lisäksi olikin tärkeä kriteeri lopulliselle päätökselle asepalveluksen aloittamisesta; jos sopivaa paikkaa ei olisi löytynyt haluttuna ajankohtana, ei asepalvelusta välttämättä olisi aloitettu laisinkaan:

”Mää tein jo heti silloin päätöksen, että jos en mää Ouluun pääse niin en mää lähe ollenkaan, että en mää lähe Sodankylään kulukemaan, että emmää niin paljon halua”

Asepalveluksen tarkka ajoittaminen viittaa tietoiseen päätökseen viettää ns. väliuotta, minkä lähes puolet naisista katsoi liittyvän asepalvelukseen hakeutumiseen. Kyse saattoi olla pitkäaikaisen haaveen toteuttamisesta, jolloin opiskelun jatkamista toisaalla oli joko lykätty tai opiskelupaikkaa ei ollut vielä saatu halutulle alalle. Toisaalta naiset saattoivat myös olla epävarmoja ammatinvalinnastaan; saatu opiskelupaikka tai jo suoritettut opinnot eivät kiinnostaneet, jolloin asepalvelus tarjosi aikalisän ja mahdollisuuden itsetutkiskeluun:

”se lähti vähän niinkö leikkimielestä ja mietin että mihin kouluun haluaisin eikä ollut oikein mittään selevää että mihin mä haluan mennä ja aattelin sitte yhtenä vaihtoehtona inttiin.”

Väli vuoden tarve liittyi usein jonkinlaiseen elämäntilanteen muutokseen, jossa tietty ajanjakso oli joko loppunut tai tilanteeseen saatettiin hakea tarkoituksella muutosta asepalveluksen avulla. Taitekohta ei siis välttämättä liittynyt nimenomaan tai ainoastaan opiskeluun, vaan kyse saattoi olla myös työstä, harrastuksista tai seurustelusuhteesta:

”meni poikakaverin kanssa poikki ja...tuli sit semmonen että...pakko päästä johonki niinkö että uusia ajatuksia elämään”

”mää olin töissä...niin se oli just semmosta mä että ei mä jaks koko elämäni tätä ja että et on pakko päästä pois...ja sitte vielä reenasin seittemän kertaa viikossa ja näin, niin sitte mä että nyt on pakko päästä katkolle”

Halu viettää väliuotta syystä tai toisesta, ei esiintynyt naisten vastauksessa itsenäisesti, vaan siihen liittyi aina myös muita tekijöitä, jotka selittävät sen, miksi naiset valitsivat väliuotta viettääkseen juuri asepalveluksen monien muiden vaihtoehtojen joukosta. Yhtenä tekijänä jo aiemmin esiin nousseiden lisäksi voidaan pitää asepalveluksen totaalisuuden tarjoamaa turvaa; armeijassa ei tarvitse huolehtia materiaalisista tarpeistaan eikä omia tekemisiään koskevista päätöksistä:

”hirviän helppoo viettää vuosi sillä tavalla että sun ei ite tarvi ajatella mitään että no mistä mä nyt saan ruokaa ja mistä saan vaatetta ja misä oon”

Asepalvelus saattoi siis olla osaltaan myös turvallinen ratkaisu tarpeelle ottaa etäisyyttä lapsuuden kotiin, joskin haastatelluista naisista jo lähes kaksi kolmasosaa asui tai oli asunut itsenäisesti esimerkiksi opiskelun, ulkomailla oleskelun tai työn takia.

#### 4.1.1.3 Asepalvelus isänmaallisuuden ilmentäjänä

Vaikka kaikki naiset yhtä lukuunottamatta olivat sitä mieltä että armeija nykyisen kaltaisena pakollisena järjestelmänä on välttämätön Suomen puolustuksen kannalta, vain runsas kolmannes piti isänmaallisuutta omalla kohdallaan merkittävänä tekijänä asepalvelukseen hakeutumisessa. Kuitenkin armeijaa pidettiin tärkeänä instituutiona, jonka merkitys paitsi isänmaan puolustamisessa nähtiin yleensä myönteisenä myös yksilön, varusmiesten, kannalta:

”hirveen monelle nuorelle hyvä paikka vähän itsenäistyä...moni oppii täällä jotaki kuria...ei sitte mee aivan hulvattomasti tuolla”

Naiset, joille isänmaallisuus oli tärkeä osa asepalvelukseen hakeutumispäätöstä, kokivat asepalveluksen kansalaisvelvollisuudekseen siinä missä se on sitä miehillekin:

”mun velvollisuus on käyvä tämä koska mää pystyn ja kykenen tähän ja mun mielestä mulla on jotaki annettavaa tälle systeemille”

Isänmaallisuus ilmeni haluna olla avuksi puolustusvoimille kyselemättä mitä itse saa vastineeksi; isänmaan puolustaminen nähtiin yhteisenä, kaikille kuuluvana asiana:

”musta se jotenki vaan että jos mulla on mahdollisuus tänne tulla ja asepalvelus suorittaa niin se on oikein”

Velvollisuuden tunnetta lisäsi kiitollisuudenvelka sotaveteraaneille ja vastuu isänmaan olemassaolosta myös tulevaisuudessa:

”sillon ku oli ensimmäinen ja toinen maailmansota siinon paljon tarvittu suomalaisia miehiä että eihän sitä oltais tässä jos ei ne olis ollu niin hyviä niin meän pitäs olla nytki ihan yhtä hyviä”

”emmää niinku haluais istua kotona käet ristisä vaan että senku viette meijän isänmaan...että kyllä mää ainaki oisin niinku henkeen ja vereen valmis puolustamaan”

Isänmaallisuus oli usein lähtöisin lapsuudenkodista, jossa isänmaallisuus ja maanpuolustus koettiin tärkeäksi:

”hirveen tämmönen maanpuolustusinto on ollu että mun pappi on ollu sotalentäjä...maanpuolustus on aina ollu meijän suvussa semmonen tärkeä asia”

Isänmaallisuus ja asepalvelukseen hakeutuminen haluttiin kuitenkin erottaa ”sotahulluudesta”, mikä haastateltujen mukaan stereotyyppioissa yleensä liitetään vapaaehtoisen ase-

palveluksen suorittajiin. Asia oli pikemminkin päinvastoin: vaikka isänmaata oltiin valmiita puolustamaan pakon edessä, sodan estäminen koettiin ensiarvoisen tärkeäksi:

”kaikista vähiten sotahulluja on tämmöset jotka tänne [tulee] jossa niinku itellä on oma henki kyseessä siinä sitte jos se [sota] tosissaan tulee niin en todellakaan halua”

”alkaa miettiä että eikö se oo kaikista tärkeintä että turvata niin ettei koskaan tuu semmosta tilannetta...että tarvis niinku aseinen puolustaa.”

Isänmaallisuus siis merkitsi haastatelluille isänmaan puolustamista ulkopuolista uhkaa vastaan, mikä liittyi voimakkaasti käsityksiin Suomen tilanteesta edellisissä sodissa. Vaikka isänmaallisuutta voidaan pitää ideologisena motiivina, siihen liittyi myös turvallisuuden tavoittelua; kyse oli myös pyrkimyksestä itsen ja läheisten suojelemiseen.

## **4.1.2 Muita asepalvelukseen hakeutumiseen liittyviä tekijöitä**

### **4.1.2.1 Muiden ihmisten merkitys asepalvelukseen hakeutumisessa**

Edellisessä luvussa todettiin muutamalla haastatellulla lapsuudenkodin isänmaallisuuden myötävaikuttaneen asepalvelukseen hakeutumiseen ainakin puolustusvoimille myönteisen suhtautumisen muodossa, vaikka yhdelläkään haastatelluista ei ollutkaan perheenjäseniä töissä puolustusvoimissa. Muutamalla innostus maanpuolustustoimintaan oli kuitenkin peräisin äidin harrastuksesta ja myös poliisi-isien arvioitiin herättäneen kiinnostuksen omaa ammattiaan kohtaan. Kukaan naisista ei kuitenkaan hakeutunut asepalvelukseen vanhempensa kannustuksesta, vaikka hakeutumiseen suhtauduttiin perheen taholta yleensä myönteisesti viimeistään pienten alkuepäilysten jälkeen. Epäilykset kohdistuivat usein naisten suoriutumiseen asepalveluksessa; armeijaa saatettiin myös pitää miesten maailmana, jonne naisilla ei ole asiaa. Hakeutumisen motiiveja ei aina ymmärretty, sillä asepalveluksen suorittamisella ei nähty olevan hyötyä naisten tulevaisuuden kannalta:

”ne oli niinku näin, että ei ikinä, me ei tykkää yhtään, lähe opiskelemaan”

Toisaalta osa vanhemmista oli hyvin ylpeitä tyttäriensä asepalvelukseen hakeutumisesta ja myös tavoitteet menestymisestä saattoivat ainakin osin olla peräisin kotoa:

”vanhemmat on tosi kannustavia ollu ja isä just sanonu no niin, sitte kersantin jämät tuot sieltä ”



Lähes puolella haastatelluista oli sukulainen tai perhetuttava, kuten setä, serkku tai kummisetä töissä puolustusvoimissa, mutta näillä ei nähty olevan mitään merkitystä hakeutumispäätöksen kanssa yhteydenpidon vähäisyyden vuoksi. Ainoastaan yksi naisista piti merkittävänä saamaansa tietoa armeijasta siellä töissä olevan sukulaisen välityksellä.

Seurustelukumppaneiden reaktiot asepalvelukseen hakeutumiseen olivat usein negatiivisia, mikä liittyi pelkoon seurustelusuhteen loppumisesta pitkän erossa olemisen seurauksena. Myös naisten vähemmistöasemaa miesten joukossa koettiin uhkana seurustelusuhteelle. Kielteiset asenteet eivät kuitenkaan yleensä estäneet naisten hakeutumista, joskin seurustelun loppuminen saattoi olla myös välttämätön ehto hakeutumispäätöksen tekemiselle:

”meni tää seurustelusuhe poikki niin kerta tää jätkä oli ollu tää entinen jätäkäkaveri niin kauheen armeijakielteinen niin mää sitte hati paikalla ajattelin että nythän mää voin hakea”

Lähes kaikilla haastatelluilla naisilla oli asepalvelukseen hakeutumisen aikaan veli tai miespuolinen tuttava suorittanut asepalveluksen, vajaalla kolmasosalla oli myös naispuolinen tuttava joko suorittamassa asepalvelusta tai hakeutui sinne samalla kertaa. Veljien ja miespuolisten tuttujen merkitys oli yleensä innostava: heiltä kuuli ”inttijuttuja” ja oppi armeijan termistöä. Kannustus hakeutumiseen saattoi tosin tapahtua myös negatiivisesti:

”mun veli on...mua kannustanu sillä lailla negatiivisesti että no eikä sinusta siihen oo...niin [oon] sitte halunnukki näyttää että kyllä mää pystyn ton armeijan selvittäään”

Naispuolisten tuttavien merkitys oli kahdenlainen: naiset, joiden kanssa haettiin yhtäaikaan asepalvelukseen toimivat kiinnostuksen herättäjinä ja jotkut olivatkin keksineet asepalvelukseen hakeutumisen yhdessä:

”vähä niinku naapurintytön kans keksittiin koko homma että me lähetään tänne tai kumpihi oli niinku itekseen keksiny ja sitte me yhdessä alettiin puhumaan ja sitte tilattiin paperit ja siitä se sitte lähti”

Tutut naiset, jotka olivat jo suorittamassa asepalvelustaan, toimivat informanteina ja malleina. Erityisesti tiedonvälittäjän rooli oli tärkeä, koska ainona tapana saada realistista tietoa siitä, millaista on olla naisena asepalveluksessa, pidettiin sen saamista toiselta asepalveluksen suorittaneelta naiselta:

”kaveri, nainen, justiin tuota alotti edellisessä saapumiserässä...niin siltä sai ihan sellasta aivan niinku oikeaa asiallista tietoa tai sillai että se ei ollu mitenkään sillai ihmeellisesti värityny semmosia kauhukuvia tai muuta”

Myös muut tuttavat saattoivat toimia asepalvelukseen hakeutumisen innoittajina:

”kaikki just että säähän oot tuommonen roteva ja säähän tykkää kaikesta tuommosesta mehtäilystä että mee ihmeessä armeijaan”

”mun soitonopettajat, yks vänrikki ja luutnantti, alko puhumaan siitä varusmiessoittokunnasta...hain sitte ihan normaaliin palvelukseen”

Muiden ihmisten merkitystä voidaan siis pitää lähinnä hakeutumista edistävänä paitsi seurustelukumppaneiden osalta.

#### 4.1.2.2 Asepalvelusta koskeva ennakkotieto

Naisilla oli asepalvelukseen hakeuduttaessa yleensä varsin vähän tietoa asepalveluksesta ja armeijasta yleensä:

”[kutsunnoissa] multa kysyttiin justiin että mikä aselaji ja muuta niin minä olin aivan että täh, mitä ne tarkoittaa ja emminä tiijä muuta ku että minä oon menossa armeijaan”

Syynä pidettiin ainakin osin sitä, ettei realistista tietoa ollut haastateltujen mielestä saatavilla. Suurin osa naisista oli kuullut ”vain niitä tavallisia poikien juttuja”, joita pidettiin usein liioitteluna ja joista puuttui naisten kaipaama tieto siitä, millaista asepalvelus on juuri naiselle. Suurin osa haastatelluista naisista ei tuntenut asepalvelukseen hakeutuaan ketään palveluksen suorittanutta naista. Toisaalta kavereilta saatua tietoa pidettiin kuitenkin realistisempaa ja informatiivisempaa kuin kirjoitettua tekstiä, jota naisten asepalveluksesta oli haastateltujen mukaan muutoinkin vain vähän saatavilla. Luetun perusteella koettiin vaikeaksi hahmottaa todellista käytäntöä:

”ku lehtileikkeessä sanotaan että sitä ja sitä niin et sää voi kuvitella että se on semmosta...aivan erilaista kun sää luet paperilta ”

Vaikka naiset kokivat ennakkotietoa asepalveluksesta olleen varsin vähän, suurin osa ei olisi kuitenkaan kaivannut enempää tietoa ennen asepalvelukseen hakeutumistaan:

”ylleensäkkään ei tiijä jos sää lähet johonki outoon paikkaan, niin sää saat hirveän vähän tietoa, että sun pitää ite mennä ottaa seleville”

Ennakkotiedolla ei siis ollut suurta merkitystä asepalvelukseen hakeutumisessa: realistista tietoa ei paljoakaan ollut, mutta toisaalta sitä ei kaivattukaan, ehkä sen vuoksi, että sitä ei uskottu olevan saatavillakaan. Kuten luvusta 4.1.1.1 kävi ilmi, yhtenä asepalveluksen suorittamiseen houkuttavana motiivina pidettiin asepalvelusta ja armeijaa koskevan

tiedon etsimistä. Joissain tapauksissa asepalvelusta koskeva ennakkotieto olisi kuitenkin saattanut vaikuttaa myös hakeutumispäätökseen:

”jos ihan ois tosissaan päässy näihin päiviin mukkaan vaikka kahtomaan niin kyllä mä varmaan oisin sanonu että en mää tuonne lähe...jos ois ollu realistista tietoa ihan konkreettisista asioista että mitä tehhään”

”näistä koulutushaaroista ja tämmösistä oisin niinkö kaivannu lisää tietoa; en ois tullu tänne jos oisin tietäny...oisin lähteny jääkäriprikaatiin”

Ennakkotiedon avulla olisi naisten mukaan siis voitu välttää ainakin osin asepalvelusta koskevat pettymykset. Ongelmaksi jää ainoastaan se, mistä naiset jatkossa voivat saada kaipaamaansa realistista tietoa. Naisten asepalveluksen yleistyessä voidaan kuitenkin olettaa, että myös yleinen, naisten kokemuksia koskeva tietovaranto lisääntyy ja ”myyminen miesten maailma” tulee tutummaksi myös naisille.

### **4.1.3 Naisten minäkuva ja arvot**

Naisten minäkuvassa oli erotettavissa tutkimuksen teoriaosassa esitetyn Shavelsonin (1976) jaottelun mukaisesti fyysiseen, emotionaaliseen, sosiaaliseen ja sotilasminäkuvaan liittyviä ominaisuuksia, joskin erityisesti fyysinen ja sotilasminäkuva sekä emotionaalinen ja sosiaalinen minäkuva olivat varsin sidoksissa toisiinsa.

#### **4.1.3.1 Fyysinen ja sotilasminäkuva**

Vaikka naisten sotilasminäkuva muodostui varsinaisesti vasta asepalveluksen myötä, haastatellut olivat jo hakeutumisvaiheessa arvioineet itseään ja ominaisuuksiaan sotilaana toimimisen näkökulmasta. Asepalveluksen luonteen vuoksi haastateltujen naisten fyysinen minäkuva, heidän käsityksensä ulkonäöstään, kehostaan ja sen eri ominaisuuksista, liittyi erottamattomasti sotilasminäkuvaan. Sotilasminäkuvan osalta keskeisiksi nousivat myös odotukset asepalveluksessa menestymisestä ja johtajana toimimisesta. Naiset arvioivat edellytyksiään sotilaana toimimisesta suhteessa miehiin, mikä viittaa siihen, että normatiivinen minäkuva perustui naisilla ainakin fyysisen ja sotilasminäkuvan osalta miesten antamaan malliin. Tätä voidaan pitää luonnollisena seurauksena armeijan pitämisestä miesten maailmana.

Sotilasminäkuvan kannalta haastateltujen naisten käsitykset fyysisestä suori-  
tuskyvystään olivat hyvin merkittävässä asemassa, sillä ennako-odotuksia leimasivat  
keskeisesti käsitykset asepalveluksen fyysisestä raskaudesta. Liikunnallisten taustojensa  
ansiosta haastatelluilla oli etukäteen varsin myönteinen käsitys omasta fyysisestä suori-  
tuskyvystään; naiset olivat tottuneet fyysisiin haasteisiin, minkä ansiosta omaan suoriutu-  
miseen suhtauduttiin yleensä luottavaisesti:

”Siitä on viis vuotta tuli telkkarista se gladiaattorit...mulla oli semmonen  
haave että mun on pakko päästä sinne...sitte mää aloin hirveesti urhei-  
leen...ja jollaki tuurilla pääsinki siihen. Että kyllä sitä jos vaan haluaa jottain  
tehä niin kyllä sitä pystyy.”

”kun jätkät sano että siellä on raskasta ja on tosi kauhiia niin minä aattelin,  
että niin varmaan onki, että so what, että mulla on sen verran rankka kou-  
lutus takana ja mää oon sen verran rankassa työpaikassa että ei mikään voi  
paljon ennää hetkauttaa”

Myönteisen fyysisen minäkuvan ansiosta asepalveluksen fyysistä raskautta ei pidetty ha-  
keutumista rajoittavana tekijänä, vaan joissain tapauksissa se jopa motivoi hakeutumista,  
kuten luvussa 4.1.1.1 todettiin. Toisaalta muutama nainen oli etukäteen myös epäillyt  
fyysisen suorituskykynsä riittävyttä ennakoiden esimerkiksi pienen koon mahdollisia ra-  
joituksia koulutuksessa. Näidenkin naisten fyysinen minäkuva oli kuitenkin vähintäänkin  
keskivertoinen.

Asepalveluksen tavoiteltavuutta lisäsi osalla haastatelluista myös se, että ase-  
palveluksessa oli mahdollisuus unohtaa monet nykyaikaiset kauneus- ja ulkonäköihanteet  
ja pärjätä niistä huolimatta - tai juuri siksi. Asepalveluksessa korostuu voiman ja kestä-  
vyyden tarve, jolloin esimerkiksi voimakkaasta ruumiinrakenteesta on vain etua. Ulkonä-  
kö jää asepalveluksessa muutoinkin taka-alalle kaikille yhtäläisen vaatetuksen vuoksi ja  
siitä syystä, ettei asepalveluksessa yksinkertaisesti ole aikaa ulkonäön miettimiseen, mitä  
pidettiin myönteisenä asiana:

”ihanaa jossain maastopuku päällä ja peltipaita päällä kulkea eikä tarvi vä-  
littää yhtään mitä on päällä vaan pistää aina sen harmaan karvalakin päähän  
ja lähtee menemään niin siinä on jottain mahtavaa ja viikko metässä eikä  
suihkussa se on aivan yks hailee”

Muutammat naiset mainitsivat ihanneminäänsä pohtiessaan omaavansa myös fyysistä ole-  
mustaan koskevia ihanteita, mutta niitä ei haluttu sen tarkemmin analysoida, koska oma  
fyysinen olemus oli kuitenkin suurin piirtein hyväksytty ja/tai ulkonäkö koettiin muu-  
toinkin sivuseikkana - ainakin asepalveluksessa.

Keskeisenä tavoitteensa asepalveluksen suorittamisessa erityisesti ennen asepalvelusta ja palveluksen alkupuolella pidettiin mahdollisimman hyvää suoriutumista, mikä nähtiin johdonmukaisena seurauksena vapaaehtoisuudesta:

”[asepalvelusta suorittavat naiset] on yleensä aika kunnianhalusia ja sitte haluaa menestyä, päästä johtajantehtäviin ja muuta ja sitte haluaa suorittaa paremmin niitä tehtäviä mitä on.”

Tavoitteen tekevät mielenkiintoisiksi kaksi keskenään osin ristiriitaistakin kriteeriä, joiden perusteella hyvää suoriutumista ja menestymistä sotilaana arvioitiin. Ensimmäinen näistä oli puolustusvoimien virallinen mittari: pääsy johtajakoulutukseen aliupseeri- tai reserviupseerikouluun ja muodollisiin ylenemisprosesseihin. Siinä menestyminen ilmenee kaikkein näkyvimmillään, niillä ehdoilla ja vaatimuksilla, joilla asepalvelusta suoritetaan. Valinnat ovat julkinen tunnustus menestymisestä:

”se on varmaan jokkaisella naisella se että...[pitää] jonkunnäköset natsat olla ennenku lähtee ettei lähe ihan tavallisena rivimiehenä”

Lähes kaikki naiset olivat ainakin jossain määrin tavoitelleet johtajakoulutusta, joskin osa naisista oli kovan kilpailun vuoksi nopeasti luopunut tästä tavoitteestaan. Statuksen ja arvostuksen lisäksi johtamisasemassa nähtiin toki myös muita myönteisiä ominaisuuksia jotka tekivät siitä tavoittelemisen arvoisen: monipuolisempi ja haastavampi koulutus, valta-asema ja saadut lisäpisteet. Suurin osa naisista arvioi omaavansa johtajalta vaadittavia ominaisuuksia, vaikka muutama ei pitänytään itseään riittävän autoritaarisena soveltuakseen johtajaksi juuri armeijaan. Vaikka hyvän johtajan ominaisuuksissa painotettiin vuorovaikutuksellisuutta johtajan ja alaisten välillä, armeijassa johtajassa piti olla riittävästi ”särmyyttä” ja jämäkkyyttä:

”Äitiki kyllä aina sanoo mää oon vähä johtajatyyppejä...tykkään mielummin ite käskyttää ku olla toisen käskettävänä”

”jämäkkä ja ossaa komentaa tarvittaessa erittäin jämäkästi mutta kumminki silleen, että sille johtajalle voi puhuakki kaikki ne sen alaiset luottamuksellisesti ja että ne luottaa siihen”

Toisaalta johtajakoulutukseen pääsyn nähtiin kuitenkin olevan vain pinnallista menestymistä. ”Todellista” menestymistä kuvailtiin tehtäviensä tunnollisena hoitamisena tehtävästä riippumatta ja omana psyykkisenä hyvinvointina, kykynä huolehtia itsestään, mikä liitettiin usein myös sosiaalisissa suhteissa onnistumiseen:

”ne mitä sulle annetaan niin sä teet ne loppuun asti ja kunnolla...että suhun pystyy luottaan että sä teet sen”

”[menestyminen] on enemmän sitä, että kumminki pystyy niinku tulemaan toimeen muitten ihmisten kans, koska tää on aika henkisesti raskas. Vaikka sää oisit kuinka hyvä kokelas tai alikersantti ja oli sulla kuinka hyvät paperit ja tämmöstä niin jos oot yksinäinen tuolla niin sulla on hirveen vaikeeta.”

Tässä menestymistä arvioitiin perinteisesti naisille ominaisempien kriteerien perusteella, joiden merkitystä painotettiin haastatteluissa riippumatta siitä, olivatko haastateltavat tulleet valituiksi johtajakoulutukseen vai eivät. Näiden kriteereiden mukaisesti merkittävässä yhteydessä sotilasminäkuvaan oli naisten emotionaalinen ja sosiaalinen minäkuva, ”henkiset ominaisuudet”, joita käsitellään seuraavassa luvussa. Pääsystä johtajakoulutukseen muodostui kuitenkin yksi keskeisistä, koko asepalvelusajalle leimaa antavista piirteistä; naisten omat, ”todellisen” menestymisen kriteerit jäivät viime kädessä alisteisiksi virallisille menestymisen kriteereille. Itsearvostuksen kannalta molemmat olivat kuitenkin tarpeellisia antaen mahdollisuuden menestyä sotilaana riippumatta johtajakoulutukseen pääsemisestä.

#### **4.1.3.2 Sosiaalinen ja emotionaalinen minäkuva sekä arvot**

Emotionaalisen minäkuvan osalta tarkasteltiin haastateltujen käsityksiä luonteestaan sekä heidän arvojaan. Itsearvioita luonnehti myönteisyys, vaikka lähes kaikki haastateltavat mainitsivat myös ominaisuuksia, joiden suhteen halusivat muuttua:

”oon sinut itteni kanssa ja hyväksyn itteni silleen, että mulla on luonteessa vajavaisuuksia...mutta määhän hyväksyn ne virheet itessäni”

Haastateltujen itsearvioissa nimeämiä luonteenpiirteitä ryhmiteltiin tässä sen perusteella, miten ne kuvasivat yksilön suhdetta ympäristöönsä. Ensimmäisessä kokonaisuudessa oli kyse ulkomaailmaan suuntautumisesta, jota luonnehti avoimuus uusille kokemuksille. Tällaisia ominaisuuksia olivat kokeilun- ja seikkailunhaluisuus, joihin liittyivät uusien kokemusten pitäminen haasteena ja mahdollisuutena kasvuun, uskallus riskinottoon ja epävarmuudensietokyky, joita arvioi omaavansa puolet haastatelluista naisista:

”haen semmosia haasteita tai en päästä itteäni kovin helpolla et pistän itteni semmisiin tilanteisiin mistä en oo ihan varma että selviääkö niistä aina”

Toisen kokonaisuuden muodostavat ominaisuudet, joita luonnehti autonomisuus ja suorituskeskeisyys. Naiset kokivat olevansa itse vastuussa elämästään; itseä pidettiin oman

elämän kontrolloijana ja ohjaajana. Naiset katsoivat voivansa aktiivisesti vaikuttaa elämänsä asettamalla itselle tavoitteita ja ponnistelemalla niihin pääsemiseksi. Puolet naisista kuvaili itseä kunnianhimoiseksi, määrätietoiseksi, pitkäjännitteiseksi, päättäväiseksi ja sitkeäksi; itseen liitettiin myös perinteinen suomalainen ominaisuus, ”sisu”:

”aika määrätietoinen, että jos mää jotaki haluan niin kyllä mää sen tuun saamaan, jos en heti, niin sitte vähän myöhemmin...tykkään paineen alla työkentelystä”

Neljännes haastatelluista arvioi omaavansa molempii ryhmiin kuuluvia ominaisuuksia. Määrätietoisuutta ja pitkäjännitteisyyttä pidettiin yleensä myönteisinä ominaisuuksina mutta niihin saattoi liittyä kielteisiäkin elementtejä, kuten liiankin voimakasta kunnianhimoa ja velvollisuudentuntoa:

”Mää oon liian tunnollinen...sitte mää rupian hössöttään ja hätäileen ja apua ja...Jotenki on niin että pitäs tehdä kaikki hommat niin hyvin ko mahdollista. Liian kunnianhimonen.”

Määrätietoisuudella saattoi olla negatiivisia seurauksia myös sosiaalisten suhteiden kannalta. Koska ryhmäarvot olivat haastatelluille erityisen tärkeitä, asepalvelukseen hakeutumisen kannalta merkittävässä asemassa olivatkin paitsi odotukset asepalvelusajan sosiaalisista suhteista ja asepalveluksen vaikutuksista siviilimaailman sosiaalisiin suhteisiin, käsitykset omista kyvyistä suoriutua niistä tyydyttävällä tavalla. Itsearviointeissa keskeisesti esiin nousikin kolmas, sellaisia luonteenpiirteitä käsittävä kokonaisuus, jossa itseä kuvattiin suhteessa muihin ihmisiin. Itsessä nähtiin usein kaksi puolta, jotka painottuivat arvioissa hieman eri tavalla: toisaalta itseä pidettiin sopeutuvana, joustavana, diplomaattisena ja huumorintajuisena, mutta edellä mainittu määrätietoisuus saattoi näkyä sosiaalisissa suhteissa myös periksiantamattomuutena, ”jääräpäisyytenä” ja dominoivuutena:

”No mää oon vieläki aika ittepäinen ihminen. Nykysin se on vähän sellanen lievämpi että sitä ossaa ottaa sen toisen huomioon. Se ei oo enää niin eho-tonta semmosta että sitä ei kuvittele olevansa aina oikeassa”

Monet naiset tunnistivat itsessään myös hoivaamistarpeen, joka saattoi näkyä ammatinvalinnassa tai suuntautua sisaruksiin tai eläimiin. Eroja naisten minäkuvassa oli myös siinä, miten ulospäinsuuntautuvaksi ja avoimeksi tai toisaalta hiljaisemmaksi ja ujommaksi itseä kuvattiin. Ihanneminään liittyi useimmin juuri ulospäinsuuntautuvuus, rohkeus omien mielipiteiden julkittuomiseen ja avoimuus.

Odotukset asepalvelusajan sosiaalisista suhteista koskivat pääasiassa kanssakäymistä vastakkaisen sukupuolen kanssa. Suurimmalla osalla haastatelluista kaveripiiriin kuului poikia ainakin lapsuudessa, minkä vuoksi vastakkaisen sukupuolen kanssa toimimista pidettiin luonnollisena, jopa toivottuna asepalveluksen ominaispiirteenä. Osa haastatelluista arvioikin tulevansa paremmin toimeen vastakkaisen kuin oman sukupuolen jäsenten kanssa, mitä pidettiin seurauksena sukupuolten erilaisuudesta:

”naiset on silleen kätteellisiä, puhuvat selän takana pahhaa ja hirviän semmosia, naiset ei ossaa olla porukassa, niillä on se paras kaveri, jonka kanssa sitten juonitellaan. Jätkät on semmosia että ne viihtyy laumasa ja ne on paljon reilumpia”

Kanssakäymistä oman sukupuolen jäsenten kanssa vaikeuttavina tekijöinä pidettiin naisten taipumusta ”tarpeettomaan sosiaaliseen hölynpölyyn”, juoruiluun ja arvosteluun sekä ”kuppikuntien muodostumiseen”. Mielenkiintoinen seikka on se, että vaikka naiset henkilökohtaisesti sijoittivat kaveruussuhteet arvohierarkiassaan hyvin korkealle ja kuvasivat itseään usein joustaviksi ja sopeutuviksi, naissukupuoli yleensä kuvattiin kieroiksi juonittelijoiksi ja juoruilijoiksi, joka ei osaa toimia ryhmässä. Kun osa naisista piti huomattavasti helpompana kanssakäymistä vastakkaisen kuin oman sukupuolen kanssa, toiset arvioivat tulevansa hyvin toimeen erilaisten ihmisten kanssa iästä, sukupuolesta ja elämäntilanteesta riippumatta.

Sosiaalisten suhteiden tavoiteltavina aspekteina pidettiin vastavuoroisuutta, hyväksytyksi tulemistä ja luottamusta. Myös yksilön tavoiteltavimpina henkilökohtaisina ominaisuuksina pidetyt rehellisyys ja luotettavuus toteutuvat sosiaalisissa suhteissa. Perhettä ja ystäviä pidettiin elämän peruspilareina:

”on sama millanen tilanne sulla tulee etteen niin on semmosia ihmisiä ympärillä että sääs voit tukee niihin ja että sama mitä niille tullee että ne pystyy tulemaan niinku päinvastaisesti”

Lapsuuden kodin asema ihmissuhdeverkostossa oli merkittävin vielä vanhempien luona asuvilla naisilla. Erityisen läheisenä pidettiin suhdetta isään: suurin osa haastatelluista naisista koki olleensa lapsuudessaan - ja osa edelleenkin - erityisesti isän tyttöjä, mikä ilmeni ”henkisenä yhteytenä”, yhteenkuuluvaisuuden tunteena:

”isin tyttö oon...semmonen ihmeellinen suhde, sellanen hiljanen ymmärrys vaan, että mun ei tarvi etes puhua mittään”



Suhde äitiin oli käytännöllisempi: äiti oli aktiivinen kasvattaja, jonka kanssa helpommin syntyi myös ristiriitoja. Toisaalta äidin kanssa yleensä keskusteltiin avoimemmin henkilökohtaisista ongelmista. Perhettä pidettiin edelleen merkittävänä turvanlähteenä, mitä asepalvelus oli usein entisestään korostanut jo itsenäisesti asuvienkin naisten kohdalla. Myös seurustelusuhde oli tärkeällä sijalla siviilimaailman sosiaalisissa suhteissa; odotukset asepalveluksen kielteisistä vaikutuksista liittyivätkin selkeimmin juuri seurustelusuhteeseen, kuten luvussa 4.1.2.1 todettiin. Toisaalta parisuhdetta pidettiin myös voimavarana, josta odotettiin tukea asepalveluksen suorittamiseen.

Sosiaalisia suhteita pidettiin välineenä onnellisuuteen ja hyvään oloon sekä tasapainoiseen, ennustettavissa olevaan elämäntilanteeseen. Tavoiteltuun hyvään elämään ja onnellisuuteen johtavina tekijöinä pidettiin oman paikkansa löytämistä, aloilleen asettamista ja perheen perustamista. Useat haastatelluista olivat kotoisin maaseudulta ja halusivat tarjota samanlaiset puitteet myös jälkikasvulle. Sosiaalisten suhteiden lisäksi myös opiskelu ja ”kunnon” ammatti nähtiin merkittävinä välineinä oman paikkansa löytämisessä. Työnteon tärkeyttä pidettiin kiistämättömänä, vaikka sosiaalisissa suhteissa onnistumista pidettiin useimmiten tärkeämpänä. Perhettä ja työtä ei kuitenkaan pidetty toisensa pois sulkevinä vaihtoehtoina. Työn merkitys liittyi suurimmalla osalla itsensä toteuttamiseen mutta myös mahdollisuuteen auttaa muita ihmisiä, ”raha, maine ja kunnia” nähtiin vähemmän tärkeinä, joskin myös taloudellista turvallisuutta kaivattiin:

”semmonen mistä on ihan aidosti kiinnostunu ja innostunu...tuntee että se on se oma ala”

”jotain eteenpäin menevää, ei mitään paikalleen jämähtänyttä hommaa, jossa tehhään joka päivä jotain samaa asiaa”

”ihana siellä olla joittenki mummojen kans ja hupsutella niiden kans siellä ja rupertella...jos saa etes jonkin ihanan asian tehtyä niille, niiden päivään vähän jottain ihanaa”

Haastatellut pitivät tärkeänä ”perusarvojen” kunnioittamista. Tässä korostui erityisesti perheen ja kodin merkitys. Myös isänmaallisuus koettiin tärkeänä, kuten myös eläminen yhteydessä luontoon. Haastateltujen eettiset ja moraalikäsitteet olivat yleensä peräisin uskonnosta, joskaan niitä ei välttämättä pidetty uskonnollisina. Toisaalta monet kokivat vaikeaksi kuvata eksplisiittisesti omaa vakaumustaan tai periaatteitaan, jotka saattoivat olla vasta muotoutumassa:

”mää oon joskus aatellu kauheesti miltä muista tuntuu ja miten mun pitäis tehdä ja mikä on oikein ja mikä on hyvä, mikä on moraalisesti oikein tai eettisesti oikein; mulla on tällä hetkellä silleen, että miltä itestä tuntuu”

Eettiset kysymykset tulivatkin monille ajankohtaisiksi asepalveluksen myötä pohdittaessa ihmisten arvoa ja olemassaolon oikeutta sotilaan tehtävissä toimimisen näkökulmasta. Yksilön loukkaamattomuutta pidettiin hyvin tärkeänä, eikä tappamista haluttu välttämättä hyväksyä missään tilanteessa. Tämän ei koettu kuitenkaan olevan ristiriidassa sotilaana toimimisen kanssa, mitä käsitellään tarkemmin seuraavassa luvussa.

## 4.2 Nainen sotilaana

Haastateltujen naisten käsityksiä sotilaan roolin soveltuvuudesta naiselle tarkasteltiin kahdesta näkökulmasta. Ensinnäkin naisten käsityksiä yleisesti naissotilaaseen liitetystä stereotyyppiä vertailtiin heidän käsityksiinsä asepalvelusta suorittavista naisista ja naisuudesta, eli siitä, mitkä tekijät tekevät naisesta sukupuolensa ”tavanomaisen” edustajan. Haastatellut arvioivat myös sotilastehtävien soveltuvuutta naisille, mikä kulminoituu kysymykseen naisesta tappajana. Haastatellut näkivät naisten soveltuvan sotilaiksi hyvin: naisten ominaisuuksissa tai sotilastehtävissä ei havaittu mitään, mikä olisi esteenä sotilaana toimimiselle, vaikka fyysisiä rajoituksia naisilla myönnettiinkin olevan. Suurin osa naisista ei kuitenkaan olisi ollut valmis jatkamaan sotilaana asepalveluksen jälkeen.

### 4.2.1 Naisuus ja naissotilaaseen liitetyt stereotypit

Naissotilaisiin liitettyissä stereotyyppisissä käsityksissä on viime kädessä kyse epäilystä, voiko nainen todella olla nainen, jos hän on myös sotilas (ks. luvut 2.1.4.1 ja 2.1.4.2). Stereotyyppioihin sisältyy käsitys siitä, ettei asepalvelusta suorittava nainen voi olla ”tavallinen”, ”normaali” nainen, koska hän suuntautuu perinteiselle miesten alueelle. Tämä käy ilmi myös haastateltujen naisten käsitysten ja kokemusten mukaisista, naissotilaaseen liitetystä stereotyyppiä. Sotilaspuvussa esiintyvä nainen oli erityisesti armeijan porttien ulkopuolella ympäristönsä ehtymättömän huomion kohde, mikä heijastaa käsityksiä sukupuoli- ja ammattiroolin ristiriitaisuudesta:

”oma persoona ei kiinnosta enää ollenkaan kettään vaan se, että mitä teette...ei ollenkaan se mitä sää ajattelet tai mitä sullon sisällä”

”vähintäänki kaikki kahtoo hulluna ja sittee puhuu kaikkea ja monet tulee juttusille”

”uskomattoman monet katsoo asiakseen sanoa jotain kommenttia”

Asepalvelusta suorittavien naisten oletettiin stereotyyppien mukaan olevan maskuliinisia sekä ulkoiselta olemukseltaan että harrastuksiltaan/kiinnostuksen kohteiltaan:

”on koko lapsuutensa kiivenny puihin ja hajottanu polkupyörää kynöspelolla”

”aika yleistä on kummiski, että aatellaan että meän täytyy olla jottain kuntoilijoita tai jotain täytyy olla hieman poikamaisia tyttöjä”

”ei voi puhua ollenkaan siitä, että on tekemässä lapsia, että aijaa, mikä äiti sustaki tulee, ettei kukkaan enää voi asennoitua silleen, että toihan on nainen että sillä on lupa seurustellakki”

Maskuliinisuutta ilmentävinä, ulkoiseen olemukseen liittyvinä ominaisuuksina pidettiin stereotyyppioissa mm. hiusten lyhyttä, erityisesti siilitukkaa, sekä voimakasta ruumiinrakennetta. Stereotyyppien voidaan havaita ilmentävän edelleen vanhoja käsityksiä naisso-tilaista atleetteina ja amazoneina. Näistä poikkeaminen aiheutti ympäristön taholta epäilyä ja ihmetystä:

”hei sullon pitkä tukka et sää voi olla armeijassa, sulla on hame päällä et sää voi olla Aukissa”

Stereotyyppien mukaiset ominaisuudet taas vahvistivat muiden ”tietämystä” siitä, millaisia naisso-tilaat ovat:

”älytöntä mitä hiukset voi tehdä siis sitä justiin...niinku oikein ivataan että ton täytyy olla tosi kiihkomiellinen”

Stereotyyppit eivät rajoittuneet ainoastaan ulkoisiin ominaisuuksiin, vaan asepalvelusta suorittavia naisia pidettiin myös ”tyhminä” ja ”hulluina”, mikä liittyy osaltaan ymmärtämättömyyteen ja epäilyihin heidän asepalvelukseen hakeutumisen motiiveistaan:

”Yleisinhän kommentti on se, että täytyy olla vähän päästään vialla, että lähtee armeijaan”

”harva siihen liittää...mitään positiivisia ajatuksia, kyllä ne on yleensä negatiivisia että tosiaan, että on se kyllä et se sinne mennee että mikähän silläki on siinä että kait siinä pittää vuhottaa tai jotaki”

Ulkopuolisen silmin ”hyväksyttävän” motiivin puuttuessa, jollainen oli esimerkiksi poliisi-kouluun pyrkimisen edistäminen, naiset leimattiin ”sotahulluiksi” tai miehille kaapin paikka näyttämään lähteneiksi ”feministeiksi”. Myös vastakkaiseen sukupuoleen tutustuminen oli joidenkin käsitysten mukaan syynä siihen, miksi nainen hakeutuu asepalvelukseen:

”siitähän ne kaikki sitte sano, että tulleeke sinustaki sitte samanlainen...kevymielinen”

Naiset siis leimattiin stereotyyppioissa negatiivisesti joko liittämällä heihin vastakkaisen sukupuolen ominaisuuksia (maskuliininen) tai kielteisiä naisiin liitettyjä ominaisuuksia (feministi, huora). Toisaalta asepalvelusta suorittavat naiset kokivat saavansa osakseen myös arvostusta jopa liiallisuuteen asti:

”ku nainen on armeijassa että monetki ajattellee että se on jottain hirviän hienoa sitte ja sitte on semmonen nainen joka pärjää vähä joka asiassa”

Haastatellut itse pitivät naissotilaita koskevia stereotyyppioita virheellisinä jo siitä syystä, että asepalvelusta suorittavat naiset olivat heidän mielestään hyvin heterogeeninen joukko niin fyysisiltä ja psyykkisiltä ominaisuuksiltaan kuin asepalvelukseen hakeutumisen motiiveiltaan:

”oli niinku ihan laihaa ja pientä ja normaalivartaloista ja oli lihavaa ja oli lyhyttä ja oli pitkää ja silmälasipäistä ja ei-silmälasipäistä ja kaikki oltiin kuitenkin luokassa A.

”Meitä on kyllä aika monenlaisia, mitä mä oon huomannu. Aika vaikeeta tehdä mitään kategorioimista tai piirtää yhtä viivaa, että tämmösiä me ollaan”

Naiset eivät nähneet olevan mitään tiettyä ”naistyyppiä”, joka hakeutuisi asepalvelukseen eivätkä mielestään myöskään erottuneet muista naisista:

”meillä on samat tavoitteet, me halutaan samoja asioita suurin piirtein tulevaisuujelta, ainua on se että minä vietän vuojen armeijassa ja ne on vuojen josaki kielikurssilla tai au pairina”

Yhteisiä piirteitä nähtiin olevan siinä, että asepalvelukseen hakeutuvat naiset uskaltavat kokeilla jotain erilaista, ovat valmiit tinkimään omasta mukavuudestaan eivätkä ole liian herkkänahkaisia. Kolmannes naisista kuvasi myös itseään lapsuudessaan ns. poikatyöksi.

Haastatellut määrittelivät naiseutta yleensä suhteessa ulkonäköön, vaikka näkemykset vaihtelivatkin siitä, kuinka merkittävänä naiseuden kriteerinä ulkonäköä pidettiin. Yhteistä naiseutta koskeville käsityksille oli niiden joustavuus ja sallivuus: naisella

nähtiin nyky-yhteiskunnassa olevan hyvin monenlaisia mahdollisuuksia ilmentää ja toteuttaa itseään sen koitumatta uhkaksi tai olematta ristiriidassa naiseuden kanssa. Osa haastelluista piti itseään perinteisenä, tavanomaisena suomalaisena naisena, jolle ulkonäöstään ja feminiinisyydestään huolehtiminen on osa naiseutta. Tällainen nainen

”nauttii olla nainen ja huolehtii itestään ja ei yritä peittää sitä millään lailla.”

Perinteisellä naisella nähtiin olevan terve suhtautuminen omaan ulkonäköönsä, jonka mukaisesti sukupuolta ei tarvitse korostaa eikä myöskään peittää. Naiset erottivat kuitenkin itsensä ns. hyperfeminiinisistä naisista, joille ulkonäkö on elämässä erittäin keskeisellä sijalla. Tällaista naista kuvattiin negatiivissävytteisesti termeillä ”hienohelma”, ”nirppanokkatytöt”, ”neitimäinen” ja ”meikkipelle”:

”joku semmonen [joka] on hirveen tarkka ulkonäöstään ja viettää aamusin kaks tuntia peilin edessä ennenku uskaltautuu R-kioskille”

Koska ulkonäköä pidettiin vain osana naiseutta, siitä oli varaa myös tinkiä; omaa naiseutta ei tarvinnut todistella pyrkimällä olemaan jatkuvasti mahdollisimman feminiininen. Kykyä joustaa tilanteen vaatimusten mukaan oman ulkonäön ja olosuhteiden mukavuuden suhteen pidettiin tärkeänä ominaisuutena asepalveluksessa. Tämän ei koettu tekevän itsestä epänaiseellisia. Naiset olivat kuitenkin havainneet asepalveluksen myötä muuttuneensa jossain määrin käyttäytymiseltään:

”käyttäytyminen saattaa muuttua vähän ronskiksi ja sitte ne tavalliset asiat mitä on kotona ollu niin tuntuu että on alkanu vähätteleämään”

”ittellä alakaa olleen sitte tyttöillä just samanlaiset jutut ko poikiilla, että ennen sitä vähä kahto, että taas noita jätkien juttuja mutta nykyään itellä on ihan samanlaiset jutut ko nuilla jätkillä”

Siviilissä ollessaan naiset halusivatkin usein korostaa feminiinisiä puoliaan asepalveluksen vastapainoksi ja osoittaa ympäristölle - ja itselleenkin - ettei asepalvelus ollut muuttanut heitä miesmäisemmiksi:

”lomillahi niin oikeestaan sitte haluttaa vaan enemmän laittautua ja näyttää naiselta, koska armeijassa ei voi silleen näyttää”

Naisen ja sotilaan roolit saatettiin siis erottaa toisistaan, jolloin siviilissä korostettiin naiseuteen liittyviä feminiinisiä puolia, jotka armeijassa jätettiin syrjään omaksuen maskuliinisempi sotilaan rooli, johon kuului mm. ronskimpi kielenkäyttö:

”täällä oppii puhhuun siis aivan kauheita, niin sitte ku mennee kottiin niin se aivan ku naps, sinne jää ne kaikki pois...sää riisut ne intin kampeet niin sää oot siviili”

Toisaalta asepalveluksen totaalisuus ja sotilaan rooli heijastuivat aluksi myös siviiliin:

”en tiijä kummis on vika, entisissä kavereissa vai minussa, mutta ei niinkö kerta kaikkiaan mää en enää jaksa kuunnella niitten siis se on niin turhamaista se niitten puhe kun se on just sitä että juorutaan”

”halua vastustaa tämmösiä ehdottomia määräyksiä sitte tuolla siviilielämän puolella, että ku täällä joutuu kuitenkin totteleen”

”poikakaveri[n kanssa] vähän silleen ristiriitaa tullu siitä, että molemmat yrittää vähän käskyttää...että kumpi tässä on nyt pomona”

Toisen naiseutta koskevan näkemyksen mukaan ulkoisilla ominaisuuksilla ja ulkonäöllä ei nähty olevan juuri mitään tekemistä naiseuden kanssa, vaan merkittävimpänä naiseuden kriteerinä pidettiin henkisiä ominaisuuksia, naisen ajattelutapaa:

”nämä kaikki mun harrastukset ja kiinnostuksenkohteet ei nytte oo ehkä kaikista naisellisimpia...omasta mielestäni oon kyllä sillai naisellinen niinku ajatusmaailmaltani”

Nämä haastatellut samastivat perinteisen käsityksen naiseudesta sellaiseen, jossa feminiinisuuden ja ”naisellisen” ulkonäön korostaminen ovat keskeisiä naiseuden tunnusmerkkejä. Perinteisen naisen saatettiin nähdä olevan myös rooliinsa sidottu, alistettu, ”nyrkin ja hellan välissä” oleva kotiäiti. Haastatellut poikkesivatkin mielestään tästä perinteisestä naisesta paljonkin. Perinteisiä naiseuden kriteereitä pidettiin aikansa eläneinä; enää ei nähty olevan olemassakaan vain yhtä, tarkasti rajattua naisen roolia, vaan naisella katsottiin olevan monenlaisia tapoja ja mahdollisuuksia toteuttaa itseään. Naiseuden ei nähty olevan sidoksissa tietynlaiseen ulkonäköön, intresseihin tai ammattirooliin, vaan yksilön henkilökohtaiseen kokemukseen itsestään naisena, hänen sukupuoli-identiteettiinsä. Kummankaan näkemyksen mukaan sotilaana toimimisen ei siis nähty olevan ristiriidassa naiseuden kanssa.

#### 4.2.2 Nainen sotilastehtävissä

Haastateltujen käsityksiä sotilastehtävien soveltuvuudesta naisille sivuttiin osin jo luvussa 4.1.3.1 käsiteltyjen fyysisen ja sotilasminäkuvan yhteydessä. Tässä tutkimuksessa soti-

lastehtäviin luettiin kuuluviksi kaikki haastateltujen naisten mainitsemat, asepalvelusajan koulutukseen että muihin toimiin liittyvät tehtävät. Nämä olivat pääosin fyysiseen suoriutumiseen liittyviä tehtäviä, kuten taisteluharjoitukset (”tetsaus”), ammunnat ja marssit, viestimiehen, lääkintämiehen ja aliupseerin/kokelaan erikoistehtäviä sekä yleisiä järjesty- ym. tehtäviä.

Haastatellut naiset olivat mielestään suoriutuneet asepalvelusajan sotilastehtävistä lähes yhtä hyvin kuin miehet. Osa naisista arvioikin tehtävistä suoriutumisen olevan enemmän kiinni yksilöllisistä ominaisuuksista kuin sukupuolesta; myös varusmiesten korostettiin olevan erilaisia ominaisuuksiltaan:

”kyllä ne minun mielestä soveltuu aivan samalla tavalla niinku vaikka pojillekki, koska niitäki on monenlaisia ja monenkuntosia ja kaikkia, että jos kerta kaikille pojille niin miksei sitte tytöillekki.”

Yksilöllisistä ominaisuuksista keskeisiksi nousivat nimenomaan fyysiset ominaisuudet. Koska kaikilla yksilöillä nähtiin olevan omat vahvuusalueensa, jotkut olivat sitä mieltä, että tehtävät tulisi miestenkin keskuudessa jakaa enemmän yksilöllisten ominaisuuksien mukaan:

”monesti on semmosia tehtäviä, jos aatellaan fyysistä puolta, että on parempi että tuo roteva kaheksankymmentä kilonen mies lähtee vetämään sitä maa-kaapelia joka painaa kaksikymmentä kiloa, kymmenen kilometriä tuonne ko sinä pieni...järkevämpihän siihen on pistääkki se oli siinä sitte pieni hintelä mies”

”emminä pysty kantamaan yksin kaheksankymmenen kilon voimakonetta niinku joku jätkät tekkee. Että ei sitä voi vaatiakkaan. Eikä monet jätkät- kään pysty sitä tekemään.”

Toisaalta enemmistö haastatelluista näki fyysisen suoriutumisen olevan aina naiselle vaativampaa kuin miehelle, minkä vuoksi raskaampia tehtäviä pidettiin miehille paremmin soveltuvina, vaikka naiset niistä pakon edessä suoriutuisivatkin:

”kun laitetaan...miehet ja naiset samalta viivalta lähtemään niin sehän on aina meille monta kertaa raskaampaa”

”ei mun mielestä oo mitään semmosta tehtävää mikä ei niinku justiinsa soveltuisi [naisille] mutta että tottakai helpommin joku tehtävät käy miehiltä koska ne vaatii enemmän voimaa.”

Runsas kolmannes naisista pitikin fyysisesti kohtuuttoman raskailta tuntuvia tehtäviä, kuten voimakoneen nostamista, epämieluisimpina asepalveluksessa, sillä vaikka niistä suoriuduttiin, monesti jouduttiin kamppailemaan aivan oman suorituskyvyn ääri rajoilla:

”kyllähän me ollaan täyspakkausmarsseilla oltu se parikytä kilsaa, se on niinku ihan vielä menny. Itku silimäsä hammasta purren mutta että se on menny”

Vähäisemmän mm. kantamisessa, nostamisessa ja heittämisessä tarvittavan voiman sekä nopeuden vastapainoksi naisten pienemmästä koosta, näppäryydestä ja ketteryydestä nähtiin olevan hyötyä joidenkin tehtävien suorittamisessa:

”joku tetsaaminen että...kyllä siinäki mun mielestä me ollaan ihan silleen että monesti ollaan ketterämpiä, ehkä ollaan pienempiäki että mahutaan pienempiin koloihin”

”vertaa tätä jonku lapiosormiin ja kouriin niin monesti helpompi jotaki mikä vaatii jotaki näpertämistä”

Aselajeista viestikoulutuksen erikoiskoulutuksena koettiin soveltuvan naisille nimenomaan sen fyysisen helppouden takia, vaikka kolmannes naista ei ollutkaan kiinnostunut viestiliikennepuolen tehtävistä sinänsä. Pioneeri- sissi- tai jääkärikoulutusta pidettiin usein ainakin aliupseeri- ja reserviupseerikoulutuksen osalta naisille liian raskaana:

”musta oli ihan oikein että naisia ei kuitenkaan laitettu pioneeerirukkiin...siellä joutuu kantamaan raskaita miinoja ja niitä joutuu kantamaan pitkiä matkoja, että...kaikkein nää fyysisemmät hommat niin ei ehkä sovi”

Toisaalta neljäsosa naisista oli hakeutumisvaiheessa pyrkinyt fyysisesti raskaampaan koulutukseen tietoisena siitä että viesti on ”nussu paikka”, ”neitikomppania”, ja suurin osa haastatelluista ilmaisi olevansa pettynyt valitun/määrätyn aselajin, viestikoulutuksen, fyysiseen helppouteen verrattuna sitä koskeviin odotuksiin:

”Sitte mää aattelin, että mulla kunto kasvaa, mikä ei tosin piä tippaakaan paikkaansa”

Vaikka asepalveluksen fyysisestä raskaudesta puhuttiin paljon, lähes kaikki haastatellut olivat odottaneet sen olevan vaativampaa kuin se loppujen lopuksi oli. Tähän oli vaikutuksensa myös haastattelun ajankohdalla: suurin osa haastatelluista oli asepalveluksensa loppusuoralla, jossa loppuajan yleisesti valitettu tapahtumaköyhyys loi entistä suuremman kontrastin ja kaipuun alokasajan/peruskoulutuskauden toimintaa täynnä olevalle ajanjaksolle. Peruskoulutuskaudella haastatellut nuoremman saapumiserän naiset kokivat fyysisten suoritusvaatimusten olevan varsin maksimaalista luokkaa. Peruskoulutuskautta pidettiin lähinnä ennakko-odotuksia vastaavana ajanjaksona. Tähän jaksoon ajoittuivat suu-



reksi osaksi asepalveluksessa mieluisimpina pidetyt tehtävät, kuten taisteluharjoitukset, ampuminen ja liikuntakoulutus:

”eniten oon [tykännny] jostain taistelukoulutuksesta ihan tetsaamisesta tuolla maassa ryömimisestä ja rämpimisestä ja sitte nämä ampumiset ja muut on enemmänki mikä mua kiinnostaa täällä ja innostaa”

Vaikka fyysiset ominaisuudet korostuivatkin sotilastehtävien hoitamisessa, haastatellut naiset pitivät omaa, varsinkin asepalveluksen alkupuolella korkeaa motivaatiotaan yhtenä keskeisenä, raskaissakin tehtävissä ja olosuhteissa suoriutumista edesauttavana tekijänä. Fyysisen suoriutumisen heikkomuutta miehiin nähden kompensoivat naisten mielestä myös naisten tunnollisuus, huolellisuus ja hyvä paineensietokyky:

”sitä ihan ihmettellee sitä älytöntä semmosta venymismahollisuutta, mikä naisilla on ja mihin ne niinkö yltää ja jaksaa kaiken sen jälkeeseen kun ollaan tehty monta kertaa raskaampi suoritus ku miehet ja kaiken sen jälkeen kun siitä ei saa mittään kiitosta ja joku vielä haukkuu päälle niin silti vaan lähettään uuvestaan...matkaan ja aina yhtä reippaasti”

”sitte se mun mielestä nähhään kun mennään jonneki leirille, missä ollaan kaks viikkoa ja just ei mittään pesumahollisuutta...että kellä kestää pinna ja kuka jaksaa tsempata”

Näiden ominaisuuksiensa ansiosta naiset suoriutuivat mielestään miehiä paremmin monissa tehtävissä, kuten ammunnoissa tai viestilaitteiden käytössä:

”me ollaan varmaan naiset parempia ampujia kuin miehet, me ei välttämättä hosuta ja olla niin varmoja että vähän mää oon hyvä ampuja”

”radistinhomma on just hyvä...se on semmosta tarkkaa hommaa jossa pittää vaan keskittyä siihen vaikka mitä kuuluis taustalta...mun mielestä se onnistuu hyvin naisilta, pystyy keskittymään siis yhteen asiaan vaikka muualta kuuluu hälinää. Semmonen rauhallisuus pittää olla”

Myös johtamistehtävien nähtiin soveltuvan naisille, vaikkakin johtajana toimimista armeijassa pidettiin naisille jonkin verran vaativampana kuin miehille. Syiden ei nähty olevan naisten johtajaominaisuuksissa sinänsä, vaan niissä ennakkokäsityksissä, joita miehet kohdistivat naisjohtajiin. Varusmiesten taholta tämä ilmeni yrityksinä kyseenalaistaa naisten auktoriteettiasema, kantahenkilökunnan taholta naisjohtajiin kohdistettuna erityistarkkailuna.

”ei mies hyväksy sitä että nainen komentaa, ei vielääkään...ei naisalikersanteista tykätä. Ei ne uskalla olla tottelematta...otetaan vaan herkemmin ih-teensä”

”alikkessunaiset saa kokea vähän enempi, että katotaan perrään”

”sitähän aina pistetään halavalla sitte...naista on miesten vaikiampi totella, että mitä tuo akka tuossa kiljuu, mutta että sitä pitää vaan pysytellä lujana”

Toimiminen välikädessä ylemmän ja alemman portaan vaatimusten paineissa ehkäisi tehokkaasti myös vallantunteen kehittymistä:

”nuitten vanhempien viestimiesten kans niin niitten kans pitää touhuta niin paljon että parempi olla niitten kans kaveri ko sillai että minä oon paljon ylempi ko te”

”ne ku uskaltaa vanhemmat viestimiehet sanoa, että elä viiti jännittää tai jotaki, että ei me lähetä minnekään ta muuta niin...hirviän vaikeaa sitte ku tullee joku yliluutnantti huutamaan että miksi homma ei suju”

Vaikka asepalveluksessa ei nähty olevan sellaisia tehtäviä, mistä naiset eivät suoriutuisi, asepalveluksessa ja sotilasorganisaatiossa oli myös tehtäviä, joiden arvioitiin soveltuvan erityisen hyvin naisille; naisia esitettiin organisointitehtäviin, joissa koettiin olevan paljon parantamista:

”Miehet on tosi huonoja organisoimaan asioita että ne ei ossaa järjestää, että kaheksalta joku juttu alakaa niin ne alkaa viittä vaille kaheksan suunnittelemaan, että missäs mejän kuorma-autot on ja eikö niitä oookkaan kukkaan varannu”

”aurattaa että ku joskus leirillä kattoo esikunnan hommaa...seitsemän yli luutanttia istuu pyöreän pöyvän ääressä ja laatiin kolome päivää päätöstä siitä että mitenhän me nyt vaihettais nuitten kahen asemaa paikkaa”

Sotilastehtävien nähtiin soveltuvan naisille myös siinä mielessä, että niissä toimiminen tapahtuu pääasiassa joukkona. Aiemmin jo todettiin ryhmäarvojen olevan naisille merkittävässä asemassa. Sotilastehtävien mieluisimpana piirteenä muutama pitikin yhdessä tekemistä ja työskentelyä, tiimityötä:

”ollaan sen porukan kans viikko kaks metässä niin se on jännä, miten siitä ryhmästä voi tulla silleen aika kiinteä, se on kyllä hienoo huomata”

Sotilastehtävissä ei haastateltujen mukaan näin ollen ollut mitään sellaista, minkä vuoksi ne eivät soveltuisi naiselle; naisilla katsottiin jopa olevan sellaisia ominaisuuksia, joiden ansiosta naiset suoriutuivat joissakin tehtävissä jopa miehiä paremmin. Näkemyseroja ei juuri ollut nuoremman ja vanhemman saapumiserän naisten välillä huolimatta hyvin erilaisista tehtävistä ja suoritusvaatimuksista, joita naisiin kohdistui palveluksen keston perusteella.

### 4.2.3 Nainen tappajana

Kysymys sotilaana toimimisesta kulminoituu viime kädessä todellisessa sotatilanteessa toimimiseen, mikä merkitsee vihollisen, toisen ihmisen tappamista. Jotkut naisista olivat pohtineet kysymystä tarkkaan jo ennen asepalvelukseen tuloaan, toisista sotatilanne tuntui niin etäiseltä, että tappamista oli alettu pohtia vasta asepalveluksen myötä:

”kummallista sillai, että ne aika vähän on, tuntuu, aatellu koko asiaa...mun mielestä se on niinku aivan olennainen, että ite on miettiny ku tänne haki että se nyt tarkoittaa sitä, että sitä vartenhan tämä armeija nyt sitte on, että se on tämän homman pointti”

”Ei ossaa alkaa tosissaan ajattelleen, se tuntuu niin hirviältä alakaan aatelleen tommosta”

Osa naisista siis halusi unohtaa asepalveluksen suorittamisen laajemman kontekstin, sotilasorganisaation luonteen tarvittaessa voimakeinoja käyttävänä tahona ja sen merkityksen omalla kohdalla, sotilaana toimimisen kannalta. Asepalveluksen ja sotilastehtävien soveltuvuutta naiselle arvioitiinkin yleensä irrallaan tästä sotilaana toimimisen perimmäisestä ulottuvuudesta.

Sotatilanne koettiin yksimielisesti tilanteeksi, jossa tappaminen on ”sallittua”, vaikka toisen hengen riistämistä ei sinänsä pidettykään hyväksyttävänä. Tällöin korostui kuitenkin tappamisen välttämättömyys pakon edessä, kun muita vaihtoehtoja ei ole:

”jos kerta valtion sisäistä rauhaa uhataan mutta ei mikään tuommonen palkka-armeijat, semmoset ei kyllä tosiaan kiinnosta niinku täällä jokku elää semmosessa Rambo-maailmassa...jos se on kerta viimeinen vaihtoehto ja jos siitä vielä riippuu oma hengissä pysyminen ni kyllä hitossa”

Siviileihin kohdistuvaan väkivaltaan suhtauduttiin jyrkän kielteisesti; ”reilun pelin” henkeä oletettiin voitavan noudattaa sodassakin, ainakin omalla kohdalla:

”en sallis mitään tämmöstä siviiliin kohistuvaa, se on sitten tasan ne jotka sottaa niin tappakoon toisiaan sitte”

Sukupuolella ei nähty olevan merkitystä siinä, kuka pystyy tappamaan. Vaikka tappamisen todettiin ”yleisessä mielipiteessä” olevan hyväksyttävämpää miehille kuin naisille, omalla kohdallaan naiset eivät jakaneet tätä käsitystä:

”mies ehkä tappaa helpommin ku nainen ja sitä varten se ehkä tuntuu yhteiskunnassa hyväksytyimmältä, koska se on tavallisempaa”

”Yleisesti varmaan justiin ajatellaan sillä lailla, että miesten on helepompi tappaa ja että naiset ei pysty soassa tappamaan”

Epäilyissä, jotka koskevat naisen pystymistä tappamaan, on viime kädessä kyse naisiin liitetystä stereotyyppisistä ominaisuuksista. Luvussa 2.1.4. todettiin, että stereotyyppisissä naiset nähdään usein niin voimakkaasti sidoksissa äitimyyttiin, että tämän katsotaan tekevän heidät luonnollisilta ominaisuuksiltaan sopimattomiksi tappamaan. Vaikka naiset olivat myös armeijassa saaneet osakseen tällaisia epäilyjä, suurin osa uskoi pystyvänsä tappamaan vihollisen samalla tavalla kuin mieskin, jos todellinen tilanne sitä vaatisi:

”jos tänne sota syttyy niin mun velvollisuus on sillon puolustaa maata enkä mää sitä aattele sillä lailla mitenkään henkilökohtaisesti että mää haluan tappaa jotaki ihmisiä”

”tuntuu, että nainen pystyy olemaan kylmempi ja raaempi ku mies”

Useimmat haastatelluista kokivat uuden elämän luojana, äitinä, ja sotilaana eli potentiaalisena tappajana toimimisen ristiriidan keinotekoiseksi, koska miehetkin ovat uuden elämän luojia. Tässä mielessä naisilla oli velvollisuus huolehtia siitä, että yhtä paljon miehiä kuin naisia säilyisi hengissä:

”Se on ihan sama onko se mies vai nainen...jos sitä kerran pittää tehdä niin minun mielestä siinä pittää olla apuna. Ettei tapettas sen enempää miehiä kuin naisia”

”jos esimerkiksi Suomen kimppuun hyökätään niin sillonhan täytyy turvata se oma uuden elämän luominen ja se oman maan seleviäminen että kaikki kasvaa ja jatkuu, että sillon jos joutus tappamaan niin se [olis] samalla sitte kuitenkin ihan päinvastasta”

Mahdollisen äitiyden ei koettu estävän pakkotilanteessa tappamista, pikemminkin päinvastoin:

”puhutaan että naisella herää äitinvaistot, että pitäis ampua vihollinen nuori poika. Aivan hyvä pointti, mutta mää luulen, että järkevä nainen aattelee kuitenkin loppukäjesä, että se ampuu sinut jos sinä et ammu häntä”

”musta tuntuu että se [äitiys] vois pikemminki olla semmonen, että ne puolustaa paremmin omiaan”

”Äidinvaistojen” arvioitiin siis pikemminkin toimivan luonnonlakien kaltaisesti niin, että naiset puolustaisivat läheisiään ulkopuolista uhkaa vastaan jopa tehokkaammin kuin miehet. Toisaalta naisia mietitytti se, mitä lapsille tapahtuisi jos molemmat vanhemmat olisivat sodassa; kukaan ei katsonut miehen paikan olevan sodan tullen kotona lasten luona:

”hervittävä, että jos molemmat vanhemmat sitte menee siinä sodassa. Mutta sehä sitte taas riippuu siitä, että kuka ne lapset kasvattaa ja millä asenteella...että pidetäänkö sitä hyvänä että äitikin on sankarivainaja vai pidetäänkö sitä huonona, että se on jättänyt perheensä”

Huolimatta siis siitä, että naiset eivät omalla kohdallaan nähneet äitiyden olevan ristiriidassa sotilaana toimimisen kanssa, yleisessä mielipiteessä näin arveltiin olevan. Muutamat haastatelluista uskoivatkin, että sotatilanteessa naisten tehtäviä rajattaisiin, minkä joku koki myös oikeana ratkaisuna:

”Meleko varmasti sota-ajan sijoitukset tullee naisella olemaan joku sellanen sotilaskotitouhu suurin piirtein”

”en tiijä onko nainen oikeassa asemassa rintamalla etulinjastossa ryömimässä, mun mielestä ei oo koska se ei pysty siihen. Sen pittää olla jääräpäinen mies, semmonen tolo, joka vaan mennee siellä ko naiset kuitenkin täällä enemmän aattelee”

Vaikka sotilaana toimimisen nähtiin kaikin puolin soveltuvan naisille, armeijaan ei yleensä kuitenkaan haluttu jäädä asepalveluksen jälkeen. Pohjimmiltaan armeijaa pidettiin edelleen miesten maailmana:

”kyllä täällä vuoden voi nainen olla mutta mun mielestä...tämä ei oo naisen paikka jäähä töihin et kuitenkin tää on niin eri maailma...kyllä sen huomaa että pojat tähän rooliin sopii paremmin”

”kyllä mä silti mielummin ehkä haluan semmoiselle naisvaltaiselle alalle, että tuota ei välttämättä aina kumminkaa jaksa olla miesten keskelläkään ja kuunnella just vaan niitä miesten juttuja”

### 4.3 Naisena miesten joukossa

Haastateltujen naisten kokemukset sukupuolen merkityksestä armeijassa jakautuivat kahdella tavalla: osa naisista ei ollut erityisemmin pannut merkille sukupuolten välisiä eroavaisuuksia ja omaa vähemmistöasemaansa, kun ne toisille korostuivat asepalveluksen myötä yhä selvemmin. Usein kokemukset vaihtelivat myös tilanteittain. Yleensä vähemmistöasemassa nähtiin kuitenkin olevan sekä myönteisiä että kielteisiä puolia. Koska armeija koettiin selkeästi miesten maailmaksi, miesten suhtautuminen asepalvelusta suorittaviin naisiin ratkaisi pitkälti sen, miten naisena armeijassa oleminen koettiin. Naisten kokemukset kiteyttäen voisi todeta, että naiset toimivat armeijassa miesten ehdoilla, vaikka tasa-arvon

koettiinkin toteutuneen varsin hyvin asepalvelusta suorittavien naisten ja varusmiesten välillä.

### 4.3.1 Armeijan miehisuus

Osa asepalveluksen kokemuksesta naisnäkökulmasta tarkasteltuna oli armeijan kokeminen miehiseksi organisaatioksi niin virallisten kuin epävirallistenkin käytäntöjen osalta. Armeijan miehisyydellä tarkoitetaan tässä sellaisia piirteitä, joita haastatellut pitivät miehille ja miesten toimintatavoille tyypillisinä, sekä sellaisia käytännön järjestelyjä, joista ilmeni naisten olevan armeijassa vähemmistösemassa.

Asepalveluksen fyysisyyttä on aiemmin käsitelty jo niin runsaasti, ettei siihen tässä enää palata, vaikka koulutuksen fyysinen vaativuus samastettiin usein miehisyyteen. Etenkin nuoremman saapumiserän naisten vastauksissa korostui fyysisten vaatimusten kohtuuttomuus, jossa ei ollut tilaa inhimilliselle heikkoudelle. Tämä nähtiin miehisenä ominaispiirteenä.

Armeijaorganisaation rakenteessa ja toiminnassa miehisyyden nähtiin ilmenevän armeijan hierarkkisuutena, autoritaarisena johtamistapana ja organisointiongelmoina. Hierarkkisuuden koettiin estävän luonnollinen kanssakäyminen hierarkian eri tasoilla olevien ihmisten välillä ja antavan ylemmille mahdollisuuden myös käyttää valta-asemaansa väärin:

”mua ottaa suuresti päähän tuo että mun pitää pokkuroija tuommosille ihmisille jotka osa niistä on ihan mukavia mutta osa täysiä idiootteja, sen takia ainoastaan että niillä on enemmän rautaa kaulassa”

”meijänki alikersantit ja kokelaat saatto teettää jotaki ihan hovin vuoksi, koska niillä oli valta ja pakko oli meijän tehdä sitte mitä ne käski”

Toisaalta hierarkkisuus sisäistettiin sotilasorganisaatioon sosiaalistumisen myötä niin, että nuoremman saapumiserän alempiarvoisuutta pidettiin itsestään selvänä:

”alokkaille nyt on ihan sama, ne nyt tulee tänne niin niitten nyt kuuluukin pelätä kokelaita ja alikersanteja”

Huolimatta johtajakoulutuksen tavoittelemisesta, armeijassa käytettyä johtamistyyliä kritisoitiin autoritaarisuudesta, joka eväsi ryhmän muilta jäseniltä mahdollisuuden vaikuttaa päätöksiin:

”siviilissä ei se toimi semmonen että johtaja on aina oikeassa ja johtaja sanoo että mitä tehdään ja sitte se on vielä vähän semmonen että...johtaja ei ite oikeestaan tee mittään muuta ku kāskee.”

Armeijan toiminnassa myös muutoseikkojen koettiin usein olevan sisältöä tärkeämpiä. Toimintatapojen jäykkyyttä ja kaavamaisuutta, joka ilmeni myös organisointiongelmana, kuvattiin käsitteellä ”miehen logiikka”:

”se sisältö saattaa sitte puuttua monestikki että asioita tehdään vaan sen takia, että ne jossaki lukkee, että ne pitää tehdä”

”miehet ei osaa ees aatella niitä, ne on...että no näin ja näin ne on aina tehty...ja sitte joskus tulee että oho, tuohan on kätevä homma”

Selvimmin miehisyyden koettiin ilmenevän armeijassa käytetyssä puhetyylissä niin kouluksessa kuin yleisemminkin armeijan mieskulttuurissa:

”tuolla ryömitään ja tetsataan niin siinä [huudetaan] että munat turpeeseen...ja silleen että miestä ovelle”

”sitähän puhutaan niinku oltas hirmu vihasia...huuvetaan päin naamaa”

”Asioista puhutaan niitten oikeilla nimillä, ei tosiaankaan ruveta mittään sievistelmään”

Miehisuus puheessa näkyi kielenkäytön rivoutena, vaikka joku arveli kielenkäyttöä jo siistityn siitä, mitä se ennen oli ollut. Tässä kantahenkilökunnan nähtiin jakautuvan kah-  
tia:

”osa pysyy asiallisella linjalla ja ihmiset on anonyymejä, ne on taistelijoita ja sotilaita, sitte tämä toinen puoli on onneksi vähemmistö mutta sitäki pahempi, että aina ihan järkyttävää”

”nuo kouluttajatki ko ne puhuu ne on muka niin pikkupoikia ja tuommosia rentoja jätkiä tavallaan muka olevinnaan eli just semmosia vähä, että nyt ei oo vaimo kuulemassa niin uskallanpa sanua näin”

Varusmiesten todettiin kantahenkilökunnan myötävaikutuksella omaksuneen nopeasti kantahenkilökunnan puhetyylin ja mieskulttuurin, jossa ”seksi- ja ryyppyjutut” olivat keskeisellä sijalla:

”nytte ku tuli Lindasta kauheen viehättäviä kuvia näissä Iltasanomien sivuilla...kapparit lähti leiriltä ostamaan niitä Iltasanomia, että ne pysty levitellä niitä ympäriinsä ja sitte jätkät on ihan onnessaan, että vaahto niinku lentää”  
”ne [varusmiehet] puhuu viinasta ja tulee hirveessä krapulassa joskus tänne tai että on aamulla hirveä krapula ja joskus puhuvat seksistä ja on niillä nuo pornolehet siellä tupien pöyvällä monestikki”

Naiset kokivat kuitenkin ronskin kielenkäytön kuuluvan miesten maailmaan, jolloin naisten oli se myös kestettävä:

”ohan tietenkin niitä juttuja, jotka on vähän naisista, silleen alussa kuunteli, että vähän tuo loukkaa mutta siis kyllä niihinki tottuu...pittää muistaa, että tää on miesten maailma tää missä me ollaan, että siitähän tulis aivan pikkuaasioista vaikiaa, jos me alettas jokaikistä asiaa tonkimaan, mitä täällä sanotaan”

”jos otat huumorilla kaiken niin se jää siihen se juttu, mutta jos sää rupiat tosissaan jotaki väittämään vastaan niin se on ihan varma, että se jatkuu ja jatkuu”

Toisaalta aiemmin jo kävi ilmi, että naiset olivat huomanneet myös oman puhetyylinsä muuttuneen asepalveluksen myötä, eikä puhetyylissä havaittu suuria eroja sukupuolten välillä.

Armeijan miehisyyden nähtiin ilmenevän myös asepalveluksen käytännön järjestelyissä. Leiri- ja kasarmiolosuhteet poikkesivat toisistaan siinä suhteessa, missä määrin naiset oli huomioitu erillisillä järjestelyillä. Leirioloissa naisten ja miesten yhteismajoituksen etuna pidettiin sitä, että naiset kokivat sulautuvansa paremmin joukkoon. Yhteismajoitus nähtiinkin ainoana mahdollisena järjestelynä leiriolosuhteissa, koska naisia oli joukossa niin vähän:

”Se on kumminki leirillä se elämä erilaista. Ei siellä voi ruveta, että joo, sä oot nainen, mee eri teltaan...käy ihan liian raskaaksi”

Leirioloissa myös kasarmin tiukasta hierarkkisuudesta ja muodollisuudesta tingittiin. Yhteishengen koettiin lisääntyvän leireillä ja varusmiesten ja -naisten olevan lähes ”yhtä suurta perhettä”. Toisaalta leiriolosuhteissa korostuivat myös vähemmistöaseman hankaluudet:

”jos et pysty ottaan vaatteita pois kun on parikymmentä jätää ympärillä niin sitten nukut vaatteet päällä”

”sitte jos oot ainoona naisena koko keskuksessa ja semmosessa paikassa, ettei muita naisia nääkkään koko leirin aikana ja ku on ykstoista päivää metässä niin se on vähän semmosta niinku, että no okei, noi jätät on ihan kivoja...mutta emmä kuulu tähän joukkoon”

”se on vaan aina ärsyttäny...meän pitää lähtee vaatteita vaihtaan jossain metässä kilometrin päähän että meillä ei näy paljasta pintaa. Mutta jätät pystyy vaikka nakuna juoksemaan mejän eessä...en tiijä olikse mejän alikersantin oma keksintö”



Kasarmilla naisille yksityisyyttä suovia omia tupia, suihkuvuoroja ja vessoja pidettiin hyvänä ratkaisuna; täydellistä integrointia ei haluttu, vaikka liiallista erottelua kaihdettiinkin:

”vähän vieraalta tuntus, että ei sitä niinku siviilimaailmassakaan mee outojen miesten kanssa suihkuun...vaikka ei sitä nyt oo mikään hullun häveliäs itekkään mutta on se jotenki jo vähän kaukaa haettu”

Vanhemmassa saapumiserässä varusmiehet vierailivat naisten tuvassa aktiivisesti, nuoremmissa niitä pidettiin naisten alueena:

”jätkätk ei tuu mejän tuppaan...sitte jos jotku ryhmänjohtajat tulee niin ne korkeintaan ovelta, että täälläpä haisee naispataljoona...ku siellä ei haise sukkahiki niin paljon ku muualla”

Naiset saivat/naisten piti myös vaatteita vaihtaessaan sulkea tuvan ovi eikä naisten tupaan saanut koputtamatta mennä. Toisaalta varusmiehet eivät itse aluksi osanneet tai halunneet varoa naisten läsnäoloa:

”ku tupien ovet on täällä auki niin siellä kun ohii mennee niin siellä voi olla ihan alasti siellä, että ne siellä vaihtaa vaatteita...varsinki alussa oli semmosta, että ei ne niinku jätkätk oikein tajunnu, että...täällähän on naitiaki niin niillä on ovet sepposen selällään ja siellä on jätkätk suihkussa”

Myös samanlaista vaatetusta miesten kanssa pidettiin hyvänä erottelun välttämiseksi, vaikka miesten vaatteet olivat naisille usein liian suuria ja hankalakäyttöisiä, mistä saattoi koitua epämiellyttäviä tai toisaalta hauskojakin tilanteita:

”kauheinta ko naisen täytyy olla leirillä ja pittää käyvä kusella koko ajan...voit kuvitella kun on pakkasta pikkusen kuinka se on hirviätä. Sitten kun mejän housut on henkselihousut...ja se on ensin kaikki takit pois”

”oltiin valmistautumassa nukkumaan...mulla oli nää hirviät kalsarit päällä...kun kuuluu komppania niin ping, nyt mennään ja mää meen sinne [ovelle] seisomaan asentoon. Siellä se kokelas niin kattoo ja purkahtaa sitte nauruun eikä voi selittää asiaa ollenkaan”

Yhdenmukaisuuden vuoksi naisten oli otettava kaappeihinsa sama varustus kuin miesten, käyttivät he sitten miesten alusvaatteita tai eivät. Kaavamaisuus, kuten parranajotarvikkeiden saaminen neljän palveluksessaolokuukauden jälkeen, koettiin lähinnä huvittavana:

”mietittiin, että jaa, nytkö me ollaan liian karvasia”

Toisaalta sukupuolesta ja naisia koskevista erityissäännöistä oli myös mahdollisuus hyötyä:

”helppo on lusmuta palveluksesta, vaikka sitä ei tee, että laittaa vaan oven kiinni ja vaihtaa muka vaatteita siellä”

”sitte voi tietyn syyn nojalla olla menemättä uimaan”

”ko ollaan varusvarastossa ja sitte voi vähän että saanko vähän paremmin...tai vähän pienemmät”

Armeija koettiin siis miehiseksi organisaatioksi usealla eri tavalla. Osaltaan kyse on varmasti myös siitä, että koska armeija on ollut suljettu yhteisö, kaikki sen ominaisuudet ja käytännöt nähtiin ilmauksina miehisyydestä. Toisaalta näin voidaan jossain määrin ajatella olevankin, koska naiset eivät ole olleet vaikuttamassa siihen, millaiseksi armeijaorganisaatio on kehittynyt. Kriitikkistä huolimatta armeijan ei kuitenkaan haluttu muuttuvan, vaan sen miehisyys, ”erilaisuus”, oli yksi asepalvelukseen hakeutumiseen. Houkuttavista tekijöistä.

#### 4.3.2 Miesten suhtautuminen asepalvelusta suorittaviin naisiin

Asepalveluksen sosiaalisen luonteen vuoksi merkittävä osa haastateltujen naisten kokemuksista vähemmistöasemassa olemisesta muodostui miesten, sekä kantahenkilökunnan että varusmiesten, suhtautumisesta naisiin. Vaikka Viestipataljoonassa naisten läsnäoloon oli jo totuttu, haastatellut kokivat naisten suoriutumisen olevan mielenkiinnon kohteena erityisesti alokasaikana niin saman saapumiserän varusmiesten, varusmiesjohtajien kuin kantahenkilökunnankin taholta. Naiset saivat osakseen jonkin verran myös stereotyyppistä kohtelua. Vaikka yksilöllisiä eroja löytyikin, miesten suhtautumisen koettiin kuitenkin olevan varsin positiivista.

Kantahenkilökunnan koettiin pääosin suhtautuvan naisiin samalla tavalla kuin varusmiehiinkin, erottelematta:

”ei ne kato että tuolla kun sää meet, tetsaat tai jotain muuta, että ookko sinä nainen vai mies...sää oot vaan yks muiden joukossa”

”ei ne mitenkään sorsi meitä eikä kukkaan oo silleen avoimesti vaikka vihamielinen...ei oo yhtään semmosta lähentelijäkapparia”

Poikkeuksia löytyi kuitenkin molempiin suuntiin. Osa kantahenkilökunnasta ei salannut kielteistä suhtautumistaan naisten asepalvelukseen:

”yks kappariki tuli suoraan sanomaan minun mielestä naiset ei kuulu armeijaan”

”jokku miehet on sitte, jotka ei hyväksy ollenkaan naisia, sen niinkö näkkee...näitä vänrikkejä ja luutnantteja...ne luulee, että me ei tajuta asioita tai kun me ollaan heikompia niin me ollaan heikompia älyltä”

Toisaalta osa kantahenkilökunnasta tuntui olevan tyytyväisiä naisten armeijaan tuomasta vaihtelusta ja naisiin saatettiin suhtautua jopa ylenpalttisen ymmärtäväisesti, mikä heijastaa myös kantahenkilökunnan epävarmuutta siitä, miten toimia naissotilaiden suhteen:

”kyllä minusta joistaki huomaa, että ne tykkää että on tyttöjä...meillä oli leirillä telkkari niin ku sai semmosia naismaisia kommentteja...meki ollaan kaikki niin suulaita niin ei jäää [toiseksi]”

”varsinki ku meillä on näitä gynekologisia käyntejä...niin tuntuu, että ne ihan yliarvioi sen, että se on joku mieletön riesa, että haluatko sinä koko viikon vapaata palveluksesta, ei kun mää tartten ne kaks tuntia”

”meän tuvan esimieheltäki, joka oli meillä ylikersanttina me käytiin kysymään kaikkia kuukautisjuttuja...se oli niin hupasa kun se oli niin punasena siinä että mielti niitä. Sitä pysty vähän älyyttää”

Myös varusmiesten nähtiin yleisellä tasolla suhtautuneen asepalvelusta suorittaviin naisiin myönteisesti, vaikka etenkin alkuvaiheessa naisten vapaaehtoinen hakeutuminen tuntui askarruttavan monia:

”suurin osa pojista...oli alusta asti heti kauheen kannustavia ja ku tuli silleen että tuntu että ei jaksanu...että kyllä sää jaksat. On mutamia jotka tullee sitte sanomaan, että joo, että ei naisen paikka oo täällä, mitä te täällä teette”

”jotku oikein sydämensä pohjasta, että mitä vittua sää teet täällä, se ei ollenkaan niinku pahalla sanonu sitä mutta se oli niinku he ei voi ymmärtää, että voitko selittää”

”muutama jotka on silleen, että pittää olla tosiaanki normaalia älykkyysosamäärää pienempi nainen, että tänne tullee”

Varusmiesten mielestä naisten olisi asepalveluksen vapaaehtoisuuden takia pitänyt olla aina innokkaina kaikkiin mahdollisiin, ylimääräisiinkin, tehtäviin. Yhdeksi asepalveluksen rasittavimmaksi piirteeksi koettiin juuri vapaaehtoisuuden seuraukset:

”tultiin morttikauvella jostain pyörillä, mulla oli joku kauhian painava reppu selässä ja mää olin aivan poikki, mää viimillä voimilla yritän raahautua komppaniaan sisälle, että sillen huutaa joku vanhempi viestimies ikkunasta: ‘Ei voi väsyttää, sää oot vapaaehtonen’ ”

”ei ne tajua yhtään sitä vapaaehtoisuuden hommaa...mää oon monelle tyypille tyypille sanonu, että no entäs ite että ku olit lukiossa”

”kaikki semmoset että justiin mitä kukkaan viihtä tehä niin kyllä sut pistetään tekemään ihan vaan sen takia, että sää oot nainen ja sää oot vapaaehtoinen, jos et sää pistä vastaan”

Vaikka miesten suhtautumista pidettiin pääosin myönteisenä, erityisesti asepalveluksen alussa naiset olivat mielestään saaneet osakseen myös negatiivista huomiota miesten taholta. Kantahenkilökunnan, varusmiesjohtajien ja varusmiesten koettiin epäilevän ja pitävän silmällä naisten suoriutumista, minkä koettiin velvoittavan naisia mahdollisimman hyvään suoriutumiseen; kyse oli koko naissukupuolen kunniaista:

”aina ko valittiin sitte, että kuka tekkee ensimmäisenä niin se oli aina joku nainen ja keltä kysytään jotaki niin aina joltaki naiselta kysyttiin, sitte ku lähetettiin marssille niin jos joku nainen tippuu niin se huomataan heti mutta jos kolome miestä tippuu niin niitä ei huomata”

”jollahi täyspakkausmarssilla esimerkiksi ni sitä on ajatellu että on aivan pakko jaksaa ja että kun on nainen niin ei voi tuota mitenkään niinkö lopettaa aitä, että se on niinkö oikeastaan menny enemmän sisulla sitte loppuun asti”

Epäilyt naisten suoriutumisesta näkyivät aluksi myös tehtävienjaossa. Naiset kokivat ettei heitä mielellään pistetty vaativiin tehtäviin, vaikka toisaalta naisten pärjäämistä saatettiin myös testata:

”jos lähetään tetsaamaan niin ei niin hirveen kärkeästi laiteta naisia johtamaan joukkuetta”

”ylleensä kaikilla leireillä on just joutunu johonki huonoihin hommiin, missä ei paljon tarvi osata mittään...ku ei kapparit luota että ne ossaa”

”meijät pistettiin yhdelle leirille pelekkä akkaporukka samaan ryhymään että ne varmasti kapparit kahto, että pystyykö ne siihen”

Asepalveluksen myötä naiset katsoivat todistaneensa pärjäämisensä erityisesti tunnollisuutensa ansiosta jopa niin hyvin, että seurauksena ollut jatkuva ”nakittaminen” koettiin rasittavaksi huolimatta siitä, että sitä pidettiin osoituksena luottamuksesta:

”meijän yks vänrikki...sano, että hän haluaa välttämättä naisen, että voi olla varma että se homma tulee hoijettua”

”musta tuntuu, että mä teen paljon enemmän mitä nuo jätkät, että jos joku tänäänki noista kappareista tarvi jotaki...johonki ni se oon yleensä minä joka sieltä haetaan...ehkä ne kuvittellee että jätkät ei tekis sitä yhtä tehokkaasti”

Fyysisen suoriutumisen nähtiin olevan tärkeä perusta siinä, miten sekä varusmiehet että kantahenkilökunta naisiin suhtautuivat. Monet kokivatkin, että asepalveluksen alussa oli

oma asema ensin varmistettava hyvällä fyysisellä suoriutumisella, minkä jälkeen miehiltä saatiin myös tukea ja kannustusta omissa suorituksissa:

”Alusa oli...vähän semmosta niinku että pakko näyttää että kun on nainen että jaksaa saman verran ja pystyy saman verran. Sitte ku tajus, että pysyy muitten mukana niin tuli semmoinen ja kun muutki tiesi eikä oo tullu mitään semmosta naljailua”

”meijänki kappareilta on tullu ihan semmosta ainaki yheltä justiin, että näyttää niille. Tai justiin että kyllä sää ossaat tämän homman”

Vaikka varusmiesten myönteinen ja naisia arvostava suhtautuminen edellytti hyvää suoriutumista, ”liian” hyvä suoriutuminen saattoi myös hankaloittaa kanssakäymistä:

”mä oon joutunu niin monen jätkän silmätikuks täällä sen takia, että mä en jää viimiseks jos edetään metsässä jossain avorivissä...sen jälkeen ku alkoi erottummaan ne jotka ei jaksa eikä pärjää...paskaa puhuvat, haukkuvat, huorittelevat siis mitä vaan ihan sen takia”

Naisten piti siis suoriutua riittävän hyvin välttyäkseen silmätikuksi joutumisen ja tullakseen hyväksytyksi, mutta ei niin hyvin, että miesten itsetuntoa olisi uhattu. Naisten haluttiin fyysisissä suorituksissa myöntävän heikkommuutensa miehiin nähden, mikä lisäsi myös varusmiesten oma suoriutumisen tarvetta:

”mä että no antakaa tänne se telamiina, sitten jotku jätkät, että ette saatana anna sitä tuolle...että se ei ota, että akat ei kanna täällä mitään...sitten niitten täyty vaan niellä kun ei muutkaan jaksanu ennää”

”ei liikaa saa silleen olla feministi siis että pittää myöntää, jos ei jaksa ja sitä ne arvostaa pojatki, että no niin kyllä me ymmärretään, et ei saa liian semmonen uhoaja olla just että kyllä mä pystyn kaikkeen mihin tekii”

”pojatki on just silleen että kyllähän mä nytte pääsen ja paremmin vielä mitä nainen...varmasti usiampi yrittää...että kun kerran naisetki pystyy niin pakko kai se on itekki pystyä”

Huomioduksi tuleminen ei ollut kuitenkaan yksinomaan negatiivista, vaan joukosta erottuminen, jopa lemmikkiasema, myös imarteli ja saattoi edesauttaa omien tehtävien hoitamista:

”positiivistaki, että tavallaan saat olla hirveenä esillä, jos tykkäät että sut huomataan”

”paremmin just porukka oppii tuntemaan ja muistamaan naaman...ja sit justiin paremmin saa kaikki viestit kulukemaan kun on nainen ja...paremmin aina onnistuu varusmiesten puolesta, jos niitä pyytää jottain tekkeen”

”minä oon ainut nainen siellä ja mä oon kaikki päivät niitten kans. Ne ainaki on ottanu vähä semmosen, että [x] on mejän lemmikki. Pittää huolta

mutta kumminki tietää että meikä ärsyyntyy aika helposti...että kumminki pitävät ihan samanarvosena”

”meillä oli jotaki liikuntakoulutusta [ja olin] ainuana naisena...niin siinä sai kyllä semmosia kannustushuutoja ja taputuksia ku itse lähti sitä taivallusta tekemään, että aivan hellyttävää”

Lähes kaikilla naisilla oli kokemuksia heidän osakseen tulleesta stereotyyppisestä kohtelusta niin kantahenkilökunnan, varusmiesjohtajien kuin varusmiestenkin taholta:

”se on melekeen kaikist pahinta, mitä voi tehdä jolleki toiselle, että niinku ajattelee siitä valmiiks jotaki ku ei oo ees vaivautunu tutustumaan ihmiseen”

Naisiin liitetyissä stereotyyppisissä käsityksissä ja odotuksissa oli mielenkiintoisia ristiriitoja. Joissakin asioissa naisilta vaadittiin samaa suoriutumista kuin miehiltä, eivätkä naiset saaneet näyttää ominaisuuksia, joita miehet pitivät naisellisina. Naiset eivät saaneet sairastaa tai valittaa:

”jos joku jätkä sanoo, että mitä mulla on osunu poskeen niin eipä siinä mittään...mutta jos joku tyttö sanoo ja tosiaan veri valluu, no mitä täällä hienostellaan”

”mää että ei se sitä oo, että mää en jaksa näitä kantaa, että ko mulla maha on niin älyttämän kipeä, että mää en pysty kävelemmään ja sitte vänrikki oli silleen kans, että no niinpä tietenki ko naisesta on kysymys”

Vaikka naisilta vaadittiin samaa suoriutumista kuin miehiltä, heidän suoriutumistaan kuitenkin epäiltiin ja koeteltiin. Tämä ilmeni parhaimmillaan liiallisena auttamisena mutta myös ikävinä kommentteina tai avun eväämisinä:

”sillon se ärsyttää, jos huomaa, että joku ottaa jonku homman, mikä olis siinä mulle tarjolla nokan alta, ku jotenki automaattisesti kuvittellee, että minä en sitä ossaa tai pysty tai jaksa”

Toisaalta naisia vaadittiin kuitenkin käyttäytymään ”naisellisesti”, heidän haluttiin ja oletettiin tekevän naissukupuolelle soveltuviksi katsottuja asioita:

”joku ompelemishomma, että naisetahan ossaa, että viiäämpä naisille”

”mielummin ne käskee naisen laittamaan sen laastarin tai sitteen kätteen et jotenki ne luottaa, että tuo on äiti-tyyppiä”

Kielteisimpinä naisiin liitettyinä stereotyyppioina haastatellut pitivät sellaisia, joissa naisten tekemiset liitettiin seksiin. Tässä asian merkitykseen vaikutti paljon se, miten asia esitettiin:

”ihan ensimmäisen kerran kun mulla oli asiaa väepelin toimistoon, määhän oli siellä varmaan jonku varttitunnin...niin ku määhän tulin sieltä, käytävällä joku tämmönen ilkeäkieli että kato, toi on käynyt huoraamassa”

”yksi jätkä tuli kertoon meän omasta saapumiserästä, että jaa [x] on kuulema ollu siellä viiden jätkän kanssa...me vaan nauretaan niille juttuille poikienni kans, koska ei nuokaan pojat sitte usko”

Naisten poikkeaminen stereotyyppisestä käyttäytymisestä herätti ihmetystä, eikä siitä välttämättä pidetty:

”jos on tupa likasena...siitä tulee semmonen liekki seinään...meidän tuvalle just tuli se liekki...niin varmaan ihan jokkainen jätkä kävi kattomassa sen. Naisten tuvan seinällä, ei voi olla totta”

”meitä oli...viis likkaa viikonloppuna sitte yhtenä iltana ruvettiin ite puhumaan semmosia mahollisimman härskejä juttuja. Pojat liukeni tuvasta, ne ei kestänyt kuunnella...naisten suusta ei saa kuulua semmosia juttuja”

Huomiosta tai stereotyyppisestä kohtelusta huolimatta haastatellut naiset kokivat sukupuolten välisten erojen hälvenevän asepalveluksen arjessa; normaalipäivän aikana ei tullut edes ajatelleeksi olevansa eri sukupuolta kuin suurin osa ympärillä olevista ihmisistä:

”sitä oikeestaan sulautuu silleen, että ei sitä tosiaankaan ite ees millään tavalla aattele tai huomaa että ohhoh, olempas nyt tässä ainoa nainen ja näin, mutta ehkä ne jutut ja kuviot on muuten siellä aivan toisenlaiset ku olis naisia ja miehiä suunnilleen saman verran”

Joku olikin sitä mieltä, ettei sukupuolten välillä ylipäätään ole juurikaan eroja. Toisaalta sellaisetkin naiset, joilla siviilissä oli paljon kontakteja vastakkaiseen sukupuoleen esimerkiksi harrastusten tiimoilta, olivat vakuuttuneet asepalveluksen myötä siitä, että eroja naisten ja miesten välillä todella on olemassa niin fyysisessä suoriutumisessa kuin psyykkisissäkin ominaisuuksissa:

”aina huomaa vaan niitä eroja enemmän, mitä on miehissä ja naisissa. Silleen niinku puhheessa. Ja semmosessa ajattelutavassa”

Muistutuksia sukupuolten välisistä eroista saatiin myös varusmiehiltä, mikä kertoo siitä, että arkipäivän kaveruudesta huolimatta sukupuolten välinen jännite säilyi myös asepalveluksessa:

”tämä on vähän paljastavampi tämä poolo niinku joskus aina saa kuulla”

”kyllä sitä huomaa, että on tyttö kummiski poikien joukossa, että ei sitä sillä lailla pysty ajatelleen että määhän oon jätkänä täällä jätkien joukossa...niitten kans on hyvä kaveri mutta kummiski ne tulee silleen...kiusaa leikillään, sanovat kaikkea mahollista”

”sitte tullee ihan enemmänki tämmösiä ehottelupuoleisia tai semmosia niinku vitsillä heitetään”

Miesten suhtautuminen asepalvelusta suorittaviin naisiin oli siis vaihtelevaa, varusmiesten osalta jopa ambivalenttista, vaikka se koettiinkin pääosin myönteisenä. Nuoremman saapumiserän varusmiesten suhtautuminen saapumiseränsä naisiin oli selvästi varautuneempaa kuin vanhemmassa saapumiserässä.

### 4.3.3 Naisten sosiaaliset suhteet armeijassa

Komppanioista muodostui asepalveluksen myötä tiiviitä yksiköitä, joiden sisälle asepalvelusajan sosiaalinen kanssakäyminen suurimmaksi osaksi keskittyi:

”Me ollaan kuitenkin niin sulukeutunu sakki yks komppania, että sitte enemminki jos on toinen nainen varusmies ja sitte mejän komppanian jätkä niin mää meen kyllä sen meän komppanian jätkän juttusille”

Komppaniassa oltiin yleensä tekemisissä ”vähän kaikkien” kanssa, vaikka joukosta erotuivatkin ne varusmiehet, jotka aktiivisesti etsiytyivät naisten seuraan. Yleensä naisten tupa vanhemmassa saapumierässä toimikin jonkinlaisena kokoontumistilana; naiset kokivat hankalammaksi miesten tupaan menemisen:

”kassulla ei se oo mitenkään heleppoa, että sää lähet naisten tuvasta ja kävelet juttusille miesten tupaan ko siellä on kymmenen muuta miestä. Se ei tunnu luontevalta”

Naiset ja miehet liikkuiivat vapaa-aikana yhdessä uimassa, sotilaskodissa, pizzalla jne. Yleensä saman tuvan naiset liikkuiivat yhdessä ja joukossa olivat mukana tietyt varusmiehet. Iltavapaalla baarissa oltiin yleensä koko komppanian voimalla. Suhteita varusmiehiin luonnehdittiin kaverillisiksi, mihin osa naisista oli tietoisesti pyrkinyt heti asepalveluksen alusta alkaen; varusmiesten nähtiinkin erityisesti asepalveluksen loppuvaiheessa kohtelevan naisia pikemminkin vertaisinaan kuin naisina:

”ei täällä ees pojat aattele, että me ollaan naisia, siis tietäähän ne että me ollaan sukupuolelta naisia mut siis me ollaan vaan inttikavereita kaikki ja ihan samalla lailla jutellaan ja liikutaan yhdessä”

”ehkä ne puhuu meille rennommin mitä ne puhuu muille naisille, ne ei ehkä välttämättä ajattele meitä naisina sillä lailla porukassa”



”me ollaan just tyttöjen kanssa varottu semmosta, että pietään sillä lailla huoli, että ei tuu sen kummempaa mittään sanomista ja mittään, että ollaan vaan kavereina eikä sen kummempaa”

”ku alun alkaen on tehny selväksi, että seurustellee ja on kihloissa niin jätkillä ei sitte ees oo mittään semmosia intressejä”

Toisaalta edellisessä luvussa todettiin sukupuolten välisen jännitteen säilyvän asepalveluksessa kavereudesta huolimatta:

”hyviä kavereita ne jätkät mutta silti...se on sen naisen kimpusa olemista”

Naisten läsnäolon vaikutuksista miehiin oltiin yhtä mieltä siitä, että läsnäololla oli vaikutusta, mutta eri mieltä siitä, millainen tämä vaikutus oli. Naisten läsnäolon nähtiin innostavan miehiä ”show-meininkiin”, toisaalta naisten vaikutusta pidettiin etenkin aluksi hillitsevänä:

”kyllä se on varmasti se innostava vaikutus, että silloin sitte pelleillään ja vouhotetaan ja ollaan äänessä ja just semmosta oikeen hiekkalaatikkomaininkiä vähän”

”Tulee siihen joku naispuolinen niin sitä karmeammaksi ne mennee ne jutut”

”ne muka aina, että joo että ei me voida nyt puhua näin ku tässä on naisia lähellä”

Keskustelut suuremmalla joukolla käsittelivät yleensä jokapäiväisiä asioita tai olivat lemminpuolista huulenheittoa; varusmiehiä verraattiinkin usein entisiin luokkakavereihin:

”[miehillä] on aina semmonen huumori ja [ne] vähän lyö läskiksi ja leikiksi niitä asioita, että ei välttämättä niin kauheen vakavasti pysty aina keskustelemaan”

”ainahan sitä saa kuulla sitte tyttöjen älykkyestä ja muuta tämmöstä...ne vaan leikkiä laskee tai niin minä oon sen ottanu”

Vaikka haastatellut yleensä katsoivat parhaaksi suhtautua huumorilla miesten huulenheittoon, naiset olivat myös oppineet pitämään puolensa miesten joukossa, minkä arvioitiin entisestään lisänneen itseluottamusta kanssakäymisessä vastakkaisen sukupuolen kanssa:

”emmää tunne itteäni mitenkään alistetuksi silleen kuitenkin, että ei ne miehet mun nenilleni hypi...että kyllä niille sanotaan vastaan”

”nyt on sitte...että et sää voi mua määräillä noin vaan, että annahan olla...ei sitä ennää anna niin hevillä niille periksi”

Lähes kaikilla naisilla oli kuitenkin miesten joukossa joku/joitakin sellaisia kavereita, joille kerrottiin hyvin henkilökohtaisiakin asioita. Monet hämmästelivätkin sitä, kuinka avoimia ja läheisiä kavereussuhteita naisten ja miesten välille saattoi muodostua:

”mää luulin ennen, että emmois ikinä voinu semmosista asioista puhua-  
kaan”

”varsinki joskus leireillä tulee juteltua kaikki asiat...ooppa kuule kaksistaan  
josaki vartiosa jonku jätkän kans niin kylläpä ei siinä sulle rivouksia lajella  
ennää, että kyllä se on ihan asiaa”

Naiset arvelivat miehille olevan helpompaakin kertoa naisille mahdollisista ongelmistaan, koska miesten keskinäiseen kanssakäymiseen kuului ongelmien vähättely ja toisaalta kokemuksilla isottelu:

”heleppommin melekein tulee moni puhumaan mulle kun mää oon nainen...  
esimerkiks jottain seurusteluasioita, jos on mielen päällä jottain ongelmaa  
niin...monikaan ei puhus niin syvällisesti miehelle”

Myös naispuolisten kavereiden merkitys korostui asepalveluksessa, kun suurin osa ympärillä olevista ihmisistä oli vastakkaista sukupuolta. Asepalvelus saattoikin olla ensimmäinen kerta elämässä, kun nainen kaverina asetettiin miehen edelle. Asepalveluksen edetessä saman tuvan naisista muodostui yleensä varsin kiinteä kokonaisuus; solidaarisuus ei ulottunut muiden komppanioiden naisiin, jollei näitä tunnettu entuudestaan. Hyväksytyksi tuleminen koettiin tärkeäksi, mutta etenkin alkuaikoina jotkut kokivat jäävänsä ulkopuoliseksi ja itsensä riittämättömiksi muiden odotuksiin nähden:

”Se niin paljon vaikuttaa että ku sitä on koko ajan niitten tyttöjen kanssa siinä  
samassa tuvassa ja pitäs olla hirviän sosiaalinen ja kertua kaikkia asioita...  
yhteen aikaan mielti että minussa on vika ja että miten minun pitäs olla”

Naisten keskinäiset erimielisyydet liittyivät usein aliupseerikoulu- ja reserviupseerikouluvalintoihin. Myös ”henkilökemioiden” yhteensopimattomuus nähtiin syynä jännitteisiin ja muutamat epäilivätkin, etteivät siviilimaailmassa olisi koskaan tutustuneet toisiinsa:

”mää tykkään ainaki kaikista tupakavereistanai ihan älytön. Mutta ei [me]  
välttämättä siviilielämässä tultas ollenkaan toimeen”

”Tottakai nuo oman tuvan naiset on tullu sillai väkisinki läheisiksi [vaikka]  
...aluksi tuntu että ei ikinä että mää en opi niitten kanssa opi silleen kom-  
munikoimaan normaalisti”

Toisaalta joistakin naisista oli asepalveluksen myötä tullut parhaita kavereita keskenään ja tekemisissä oltiin jatkuvasti myös lomilla siviilissä:

”meillä on niin mahtava tupa, että...just ko ollaan puhuttu, me ollaan kaikki parhaita kavereita tyttöjen kanssa”

Pakollinen tiivis yhteiselo myös kasvatti sosiaalisia taitoja ja ajan kuluessa ja olosuhteiden pakosta opittiin minimoimaan uhkaavat konfliktit:

”heti ku joku riita on syntymässä niin se katkastaan siihen...että vaikka onki jääräpää...niin sitä sitten vaan pittää sen suunsa kiinni. Aattelee vaan mielessään, että on se väärässä mutta olokoot nyt”

Yhtenä asepalveluksen myönteisimmistä vaikutuksesta itseen pidettiin sosiaalisessa kanssakäymisessä tarvittavien taitojen lisääntymistä. Keskustelujen naisporukassa kuvailtiin noudattelevan jonkin verran eri linjoja kuin miesten seurassa ollessa, vaikka naiset olivatkin mielestään omaksuneet jossain määrin myös miehisevät puheenaiheet ja puhetyylin. Naisten kanssa puhuttiin enemmän henkilökohtaisista asioista:

”me taas puhutaan silleen kaikista niinku poikakavereista ja perheestä ja lemmikeistä ja silleen pehmeistä arvoista”

Suhteet kantahenkilökuntaan olivat haastatelluilla naisilla varsin viralliset ja rajoittuivat kasarmialueella lähinnä pakollisten asioiden hoitamiseen.

”[kasarmilla] pittää yrittää säilyttää semmoset puitteet ja silleen kaikki tervehtimiset ja puhuttelut ja kaikki tämmöset on kauhian tärkeää”

”semmoset niinku sotilasmestarit, ku ne on semmosia vanhempia sotilashenkilöitä, ei oo käynny mittään maanpuolustuskoulua, niin ne on semmosia rennompia mutta sit semmoset vastavalmistuneet vänrikit ja yliluutnantit niin ne on niin sotilaallisia ei nille uskalla ees päivää sanua”

Toisaalta aiemmin todettiin jo, että leireillä kanssakäyminen oli ainakin jonkin verran epämuodollisempaa kuin kasarmilla ja keskustelut käsittelivät myös henkilökohtaisempia asioita:

”leirillä tulee yleensä silleen [kun] teltassaki...nukkuu aina yks kouluttaja niin se saattaa kysellä...kaikkia suunnitelmista ja mitä aikoo tehdä ja mitä on tykänny armeijasta ja kaikkia...mukavampi sinänsä ku kapparitki laskeutuu vähän alemmas ja ne on niinku enempi kaveria”

Naiset eivät juurikaan olleet tekemisissä kantahenkilökunnan kanssa palvelusajan ulkopuolella. Muutamilla oli kokemuksia kantahenkilökunnan kanssa samaan baariin sattumisesta iltavapaalla/lomilla. Tällöin ilmeni kantahenkilökunnan kiinnostus tutustua asepalvelusta suorittaviin naisiin, mitä ainakin osa naisista mielummin vältteli. Kasarmialueella tuttavallisuudesta ei jälkeen päin näkynyt merkkiäkään:

”[baarissa] oon just nähäny meijän komppanian päällikön ja sitte pari kouluttajaa täältä niin ne tulee silleen aivan moi ja silleen jutteleen just...ei siis tosiaankaan mittään komppaniassa ei mittään sen tyylistäkkään”

Kaikki naiset tuntuivat löytäneen oman paikkansa armeijan sosiaalisessa verkostossa ja ne henkilöt, joilta tukea ja kannustusta tarvittaessa saatiin. Yleensä nämä olivat oman tuvan naisia. Nuoremman saapumiserän naisilla suhteissa sekä asepalvelusta suorittaviin naisiin että varusmiehiin oli enemmän ongelmia kuin vanhemman saapumiserän naisilla. Nuoremman saapumiserän naiset eivät olleet juurikaan tutustuneet varusmiehiin eikä heidän kanssaan juurikaan oltu tekemisissä palvelusajan ulkopuolella. Varusmiesten kanssa välien kiristymistä aiheuttivat myös aliupseeri- ja reserviupseerikoulun valinnat ja ”liian” hyvä suoriutuminen palveluksessa. Toisaalta myös suhteissa oman tuvan naisten kanssa oli usein ongelmia eikä samanlaista ”hitsautumista” omaksi porukaksi ollut tapahtunut kuin vanhemman saapumiserän naisilla.

#### 4.3.4 Tasa-arvo asepalveluksessa

Sukupuolten välisen tasa-arvon koettiin toteutuvan asepalveluksessa varsin hyvin huolimatta eroavaisuuksista tasa-arvon määrittelyissä. Osalle naisista tasa-arvo tarkoitti sitä, että kaikkia yksilöitä kohdellaan sukupuolesta riippumatta samalla tavalla samojen vaatimusten ja oikeuksien mukaisesti:

”minusta se oli hyvin sanottu, kun me tultiin tänne...että täällä ei ole naisistajia eikä miestajia, täällä on vain sotilaita...se on minusta tasa-arvoa, ettei ruveta lässyttämään mitään ihmejuttuja siksi kun sää oot nainen”

”Kummallaki sukupuolella on oikeus tehdä sitä mitä haluaa ja etenki se, että saa samasta työstä saman palakan ja samasta työstä saman arvostuksen ja molemmilla on samalaiset lähtökohat tehdä elämällään mitä haluaa.”

Toisen näkemyksen mukaan taas tasa-arvo toteutuu silloin, kun jokaisen yksilölliset kyvyt ja heikkoudet huomioidaan vaatimuksissa:

”ei välttämättä sillä lailla, että...ku sää oot mies niin sää teet tuota ja et ku mä oon nainen niin mä teen sen minkä mies, vaan että kumpiki tekee sen, minkä pystyy ja osaa”

Tasa-arvoa ei tämän näkemyksen mukaan pidetä kaikkia samalla tavalla koskevana suoriutumisen velvoitteena, vaan kummallekin sukupuolelle suotuna mahdollisuutena ja oi-

keutena toimia yksilöllisten kykyjen mukaisesti. Tähän tasa-arvonäkemykseen liittyi kyläkin vahvana käsitys naissukupuolen fyysisen suorituskyvyn heikkomuudesta:

”on oikeudet samoihin asioihin ja sitte niihin ei mitenkään erotella sukupuolen takia...täydellistä tasa-arvoa [ei] voi ikinä tulla silleen kummiski on tietynäkösiä eroja naisilla ja miehillä...ja ne on hyväksyttävä”

Toisaalta kysymystä tasa-arvosta ei pidetty välttämättä mielekkäänä eri sukupuoltenkaan välillä, koska yksilöt ovat niin erilaisia. Mielenkiintoinen piirre tasa-arvonäkemyksissä löytyy siitä, että samanlaista kohtelua kaikille vaativiin kuuluivat kaikki nuoremman saapumiserän naiset, jotka parhaillaan olivat käymässä läpi asepalveluksen fyysisesti raskainta vaihetta.

Käsityksiin tasa-arvon toteutumisesta vaikuttivat voimakkaasti kokemukset fyysisissä suorituksissa. Tasa-arvon toteutumisella asepalveluksessa tarkoitettiin määritelmien eroista huolimatta useimmiten sitä, ettei naisia asepalveluksessa päästetty sen *helpommalla* kuin miehiäkään:

”[tasa-arvo] toteutuu kyllä täällä kirjaimellisesti. Että meiltä kyllä vaajitaan ihan kaikki sama, joskus tuntuu jopa että vähän enemmänki.”

Vaikka viralliset suoritusvaatimukset esimerkiksi kuntotesteissä olivat naisilla alemmat kuin miehillä, koettiin muissa fyysisissä suorituksissa naisilta vaadittavan vähintäänkin samaa suoritus tasoa kuin miehiltä. Monien mielestä naisilta vaadittiin usein jopa paljon enemmän, joskin muutama epäili näiden suoritusvaateiden olevan peräisin pikemminkin itse itselle asetetuista kuin muiden vaatimuksista:

”kun aattelee niinku aloksaikaan niin tuntu että naiset on tosi syynissä että se on tasan se kouluttaja siinä naisen vieressä ja vaikka miehiä tulee peräsä vielä vaikka kuinka monta että tuntuu että pitäs olla joku supernainen sitte kun oot nainen armeijassa”

”se ehkä lähtee itestä se näyttäminen elikkä että jos itellä ei oo sitä näyttämisen tarvetta niin ei kukaan tuu sulta vaatimaan sitä näyttöä...elikkä se on omaa hulluutta”

Toisaalta jotkut kokivat tasa-arvon toteutuvan siinä, että miehet huolehtivat asepalveluksessa fyysisesti raskaammista tehtävistä, koska naisia pidettiin fyysiseltä suorituskyvyltä miehiä heikompina. Tämän näkemyksen mukaisesti myös naisten kuntotestien alemmat suoritusrajat olivat todellista tasa-arvoa:

”koulutus mikä on ollu niin on ollu tasapuolista. Sillä lailla että on nuo voimat tavallaan maksimoitu silleen että pojat tietenki pyrkii vähän parempaan”

Sukupuolten välisen tasa-arvon siis koettiin toteutuvan asepalveluksessa siitakin huolimatta, että osa haastateltavista koki naisilta vaadittavan jopa enemmän kuin miehiltä, mikä ilmeni silmätikkuna olemisena ja herkästi annettuna negatiivisena palutteena, mikäli suoritus ei vastannut vaatimuksia. Toisaalta joidenkin näkemysten mukaan naisia myös saatettiin säästellä negatiiviselta palautteelta:

”ei ne ehkä välttämättä niin helposti hermostu naisille...että ne ei ehkä niin herkästi ala sanomaan ku ne kuvittelee, että on jotain sokeria ja sortuu heti”

Yleensä palautteen kuitenkin koettiin olevan samanlaista molemmille sukupuolille, koska palautetta ei juurikaan yksilöity vaan se kohdistettiin koko ryhmälle. Positiivista palautetta ei automaattisesti saanut kumpikaan sukupuoli:

”täällä ei välttämättä kiitellä hyvin tehdystä työstä yhtään. Mut se että sulle ei kukkaan tuu sanomaankaan sitte mittään että sää oot tehnyt jottain väärin niin se on sama kuin kiitos. Koska täällä kyllä muistetaan sanoa jos tekkee jotaki väärin”

”tultiin sitte väsyneenä maaliin...niin kokelas sannoo, että ja sitten kolmiriiviin järjesty mars mars...niin mää tokasin, että saa sitä vähä kehuakki niin se vähä häkelty siitä ja sitte illalla sano, että alokas [x] - ja marssi meni hyvin.”

Tärkeä osa tasa-arvoisuuden kokemusta sukupuolten välillä olivat myös valinnat aliupseeri- ja reserviupseerikouluun. Mielenpitoet jakautuivat selkeästi kahteen vastakkaiseen käsitykseen siitä, pääsivätkö naiset johtajakoulutukseen vaikeivät olisi sitä ansainneetkaan, ”kiintiönaisina”, vai evättiinkö naisilta pääsy sukupuolen perusteella, vaikka heidän olisi kuulunut suoriutumisensa perusteella sinne päästä. Yksimielisyyttä oli ainoastaan siitä, että sukupuoli nähtiin valintoihin vaikuttavana kriteerinä. Toisaalta osa naisista tuntui itse hyväksyvän sen, että naisia voidaan valita johtajakoulutukseen vain suhteessa naisten lukumäärään. Näin naiset itse epäsuorasti tukivat käsitystä, jonka mukaisesti naista ei pidetty johtajana miesten veroisena. Tasa-arvonäkemyksen kannalta onkin ristiriitaista, että tasa-arvon koettiin yleisellä tasolla toteutuvan, mutta käytännön tasolla esimerkkejä päinvastaisesta löytyi runsaasti.

## 5 YHTEENVETO JA POHDINTA

Tämän tutkimuksen tuloksena voidaan todeta naisten asepalvelukseen hakeutumisen olevan monimuotoinen prosessi, joka saa alkunsa ja toteutuu useiden, jopa sattumanvaraisen tekijöiden yhteisvaikutuksesta. Tutkimus osoittaa myös, etteivät asepalvelukseen hakeutuvat naiset muodosta mitään erityistä naistyyppiä, vaikka joitakin yhdistäviä tekijöitä heillä voidaankin todeta olevan. Tämä ei kuitenkaan tarkoita sitä, että nämä voitaisiin tai olisi tarkoitus yleistää kaikkiin asepalvelusta suorittaviin naisiin. Tutkimuksesta ilmenee myös, että integroinnista huolimatta naisten sotilasorganisaatioon sosiaalistumisessa on selviä vähemmistöasemassa toimimiseen liittyviä tunnuspiirteitä, vaikka naiset usein pitävätkin näiden merkitystä vähäisinä. Naiset pyrkivät asepalvelusta suorittaessaan omaksumaan sotilaan roolin miesten mallin mukaisesti ja samaistumaan viiteryhmäänsä. Tämä on osoitus siitä, että armeijan maskuliinisuutta pidetään sen myönteisenä ominaispiirteenä; armeijan ei haluta muuttuvan.

Tutkimuksen mukaan naisten asepalvelukseen hakeutumisen motiivit vaihtelevat aiempien sekä Suomessa (Harjula 1996, Määttä 1997, Halonen ja Karvonen 1998) että ulkomailla (esim. Martin 1982, Schneider ja Schneider 1992) saatujen tulosten mukaisesti idealismista pragmaattiseen urasuunnitteluun, joskin tutkimuksesta ilmenee myös se, ettei asepalvelukseen hakeutumisessa ole samalla tavalla kyse uravalinnasta ja ammattiin sitoutumisesta, kuten Yhdysvalloissa, jossa rekrytoidutaan ammattiarmeijaan. Ennako-odotusten mukaisesti hakeutumismotiivit käsittävät Pervinin ja Johnin (1997) luokituksen perusteella sekä mielihyvä-, itsensä toteuttamisen että kognitiivisia motiiveja. Palkkioiden ts. tietyn lopputuloksen tavoitteluun tähtääviin mielihyvämotiiveihin voidaan lukea asepalveluksen epävarmassa elämäntilanteessa tarjoama turva, ainoana ideologisenä motiivina ollut isänmaallisuus, johon myös osaltaan sisältyy turvallisuuden tavoittelua, sekä ammatillisten pyrkimysten edistäminen, joka selvimmin on luonteeltaan välineellinen motiivi. Pyrkimyksenä itsensä toteuttamiseen voidaan pitää omien rajojen kokeilemista sekä intressien suuntautumista ”miehisempään toimintaan”, jolloin voidaan Madsenin (1982) termein puhua toimintamotiivista, joihin hänen mukaansa kuuluu myös kokemusten tarve. Toisaalta kokemusten tavoittelu liittyy tässä myös kognitiivisiin motiiveihin,

jolloin painottuu halu oppia tuntemaan ja ymmärtämään miesten maailmaa, uteliaisuus. Sen sijaan Pervinin ja Johnin (1997) mielihyvämotiiveihin lukeutuvat kontakti- ja suoritustiivit eivät ole suoranaisesti yhteydessä asepalvelukseen hakeutumiseen, vaikka viitteitä näiden merkityksellisyydestä sotilasorganisaatioon sosiaalistumisessa ilmeneekin tutkimuksessa. Asepalvelukseen hakeutumista ei myöskään voida pitää tasa-arvokysymyksenä, mikä usein on liitetty naisten asepalvelukseen (esim. Silvonen 1995).

Tulosten perusteella voidaan todeta, ettei naisten motiiveja ole tarkoituksenmukaista yrittää asettaa tärkeysjärjestykseen, kuten aiemmissa tutkimuksissa on tehty jossain määrin vaihtelevin tuloksin. Hakeutumismotiivit muodostavat toisiinsa kiinteästi sidoksissa olevista motiiveista koostuvia motiiviryppäitä, joista on yleensä mahdotonta poimia yhtä ensisijaista asepalvelukseen hakeutumiseen johtanutta motiivia. Tutkimuksen mukaan sotilasammattin tavoittelua ei voida pitää ensisijaisena tai pääasiallisena asepalvelukseen hakeutumisen motiivina (vrt. esim. Halonen ja Karvonen 1998, 55), vaikka onkin mahdollista, että esimerkiksi uudenlaisen kokemuksen tavoittelun taustalla on osaltaan myös halu kokeilla, löytyisikö armeijasta ammattia itselle. Asepalvelukseen hakeutumisessa ovat mukana jossakin määrin myös sattumanvaraiset tekijät, jollaisina voidaan pitää esimerkiksi muiden ihmisten vaikutusta tai sopivan palveluspaikan ja –ajankohdan löytymistä. Huolimatta siis siitä, että haave asepalveluksen suorittamisesta saattaa olla varsin varhaista perua, asepalvelukseen hakeutuminen on usein vain yksi vaihtoehto monien siinä yhtä mahdollisten vaihtoehtojen joukossa, eikä niinkään johdonmukaisen suunnittelun ja pyrkimysten tulos.

Tutkimus osoittaa asepalvelukseen hakeutuvien naisten olevan myös minäkuvansa osalta varsin heterogeeninen joukko; naisten ominaisuuksista on löydettävissä sekä ei-traditionaalisille että traditionaalisille aloille suuntautuville naisille tyypillisiä ominaisuuksia. Vaikka osalla naisista painottuivat autonomisuuteen ja suorituskeskeisyyteen liittyvät ominaisuudet, joiden on todettu korostuneen ei-traditionaalisille aloille suuntautuvilla naisilla (vrt. Nummenmaa 1990, Nummenmaa ja Vanhalakka-Ruoho 1985), toisilla itsearviot keskittyivät sosiaalisiin suhteisiin, mikä perinteisesti on säädellyt naisten valintoja (ks. Gallos 1989). Asepalvelukseen hakeutuvia naisia ei voida pitää yhtenäisenä ryhmänä, joka olisi rinnastettavissa ei-traditionaalisen uravalinnan suorittaneisiin naisiin; asepalvelukseen hakeutuminen ei välttämättä merkitse suuntautumista vastakkaisen sukupuolen ammattiin. Naiset itse eivät koe poikkeavansa ”tyypillisistä” suomalaisista naisista. Tutkimus osoittaaakin paikkansa pitämättömiksi asepalvelusta suorittavia



naisia koskevat stereotyyppit sotahulluista, miehille kaapin paikkaa näyttämään lähteneistä amazoneista ja siitä, ettei perinteiselle naisvaltaiselle alalle, kuten hoitoalalle, suuntautuva nainen voisi olla kiinnostunut myös sotilaan roolissa toimimisesta.

Asepalvelusta suorittavien naisten minäkuva on tulosten mukaan myönteinen tai keskivertoinen, mitä voidaan pitää asepalvelukseen hakeutumista tukevana ominaisuutena, koska se edesauttaa uusien roolien omaksumista. On kuitenkin huomioitava haastattelujen ajankohdan merkitys itsearvioissa ts. koska naisten minäkuva muotoutuu myös asepalveluksen seurauksena, alkumittauksen puuttuessa ei voida saada täysin luotettavaa tietoa siitä, millainen minäkuva oli asepalvelukseen hakeuduttaessa. Toisaalta myös nuoremman saapumiserän naisten minäkuva oli myönteinen tai keskivertoinen. Asepalvelus nostaa itsearvioiden mukaan naisten minäkäsityksen tasoa itsearvostusta lisäämällä. Minäkuvan myönteisyyttä asepalveluksen loppusuoralla voidaankin pitää osoituksena siitä, että asepalvelus koetaan yhteensopivaksi omien ominaisuuksien kanssa. Tästä kertoo myös se, että erityisesti emotionaalisen ja sosiaalisen minäkuvan osalta naisten itsearviot käsittävät paljon samoja ominaisuuksia, joita pidetään tarpeellisina asepalveluksessa menestymiselle.

Erityisen tärkeässä asemassa naisten sotilasorganisaatioon sosiaalistumisen kannalta on fyysinen minäkuva, koska fyysinen suoriutuminen on tutkimuksen mukaan keskeisellä sijalla sekä naisten sotilasminäkuvan muodostumisessa että sosiaalisten suhteiden kehittämisessä vastakkaisen sukupuolen kanssa. Asepalveluksen merkitys myös naisten fyysisen minäkuvan osalta on itsearvostusta nostava, mikä ei perustu fyysisen suorituskyvyn kohoamiseen, vaan siihen, että naiset hoitavat ja suoriutuvat samoista tehtävistä kuin miehetkin, jotka toimivat fyysisen ja sotilasminäkuvan osalta normatiivisena mallina. Naisten fyysistä minäkuvaa voidaankin pitää myönteisempänä kuin Laisin (1998, 157) haastatteleminen naisten keskinkertaiseksi kokema fyysisen sopeutuminen. Ero saattaa olla seurausta myös aselajien fyysisten vaatimusten erilaisuudesta sekä siitä, missä määrin naiset arvioivat fyysistä suoriutumistaan ainoastaan yksittäisten fyysisten suoritusten, kuten kuntotestien perusteella tai kokonaisuutena, jossa psyykkisten ominaisuuksien koetaan kompensoivan mahdolliset fyysisen suoriutumisen puutteet.

Tutkimuksen mukaan asepalvelusta suorittavat naiset pyrkivät omaksumaan sotilaan roolin kokonaisvaltaisesti sellaisena kuin se sotilasorganisaatioon sosiaalistumisen myötä yleisesti tapahtuu, miesten mallin mukaisesti. Sukupuolen perusteella tapahtuvaa erottautumista ja erottelua kaihdetaan; naiset pyrkivät sulautumaan osaksi miesten

maailmaa, muiden sotilaiden joukkoon. Tämä näkyy esimerkiksi siinä, että naiset omaksuvat miehemmän käyttäytymis- ja puhetyylin sekä armeijan hierarkkisuuden ja muodolliset menestymisen kriteerit. Myöskään tehtävien jakamista sukupuolen perusteella ei haluta, koska sotilaan roolin ei nähdä käsittävän sellaisia ominaispiirteitä tai toimintaa, mikä ei soveltuisi myös naisille. Stereotyyppisiä käsityksiä naiseuden ja sotilaan roolin ristiriitaisuudesta pidetäänkin aikansa eläeinä; naisten käsitykset sukupuolirooleista ovat varsin joustavia, kuten on todettu olevan perinteisestä poikkeavan alan valitsevilla naisilla (Ammatinvalinta ja sukupuoliroolit 1982, 12).

Vaikka naiset pyrkivät sulautumaan miesten joukkoon, naiset myös ylläpitävät sukupuolten välisiä eroja asepalveluksessa. Vaikka naiset haluavat ja vaativat samantilaista kohtelua kuin miehetkin, omaa sukupuolta korostetaan esimerkiksi hyödyntämällä sen perusteella saatavia pieniä etuisuuksia. Sukupuolta ei siis pidetä täysin merkityksettömänä asepalveluksessaan. Tutkimus osoittaaakin, että myönteiset arviot sotilaan roolin soveltumisesta naiselle perustuvat ainakin osin sen tilapäisyyteen. Sotilaana toimiminen on nimenomaan rooli, joka omaksutaan sotilaspuvun myötä armeijassa ja josta luovutaan siviilissä. Tulos poikkeaa jonkin verran Laisin (1998, 109) tuloksista, joiden mukaan naiset eivät havainneet suuria eroja käyttäytymisessään armeijassa ja siviilissä, joskin ero saattaa johtua myös käytettyjen käsitteiden tulkinnanvaraisuudesta. Myös se, ettei sotilasammattiin asepalveluksen jälkeen haluta jäädä, osoittaa sen, että pohjimmiltaan armeijaa pidetään edelleen miesten maailmana ja sotilaan roolia miesten roolina, minkä vuoksi näiden ei haluta myöskään muuttuvan. Armeijan maskuliinisuus on yksi tekijä, joka houkuttaa naisia suorittamaan asepalvelusta.

Naisten sotilasyhteisöön sosiaalistumisessa voidaan havaita piirteitä, jotka ovat tyypillisiä miesvaltaisella alalla toimiville ainokaisnaisille. Kokemuksia leimaa kanssakäyminen vastakkaisen sukupuolen kanssa, mikä korostuu asepalveluksen sosiaalisen luonteen seurauksena erityisen voimakkaasti. Naisten kokemuksissa esiintyvät kaikki kolme Kanterin (1977) nimeämää ominaisuutta, jotka kuvaavat ainokaisasemassa toimivia naisia: näkyvyys, yhtäläistäminen ja vastakohtaisuus. Naiset saavat asepalveluksessa osakseen sekä huomiota että stereotyyppistä kohtelua miesten taholta, miesten epävarma ja vaihteleva suhtautuminen korostaa myös sukupuolten välisiä eroja. Toisaalta huomio saatetaan kokea myös myönteisenä erottumisena massasta. Samanlaisia tuloksia sai myös Laisi (1998). Asepalvelusaika korostaa myös toisten naisten merkitystä, mikä on tyypillistä ainokaisasemassa toimiville naisille. Merkittävää on kuitenkin se, että naiset itse pi-

tävät miesten suhtautumista pääosin myönteisenä, eivätkä koe raskaaksi vähemmistöasemaansa, mikä poikkeaa Laisin (1998) tutkimuksen tuloksista. Koska armeijaa pidetään miesten ts. miehille kuuluvana maailmana, jonka miehisyys läpäisee niin sen rakenteen, toiminnan, käytännön järjestelyt kuin armeijakulttuurinkin, naiset kokevat olevansa velvollisia sopeutumaan vallitseviin toimintatapoihin. Naisilla on käytössään neljä naisainokaisille tyypillistä strategiaa miesten maailmaan sopeutumisessaan (ks. Kauppinen-Toropainen 1987,23); samanlaisia tuloksia sai myös Vuorinen (1997). Yleisin tapa on sukupuolen merkityksen häivyttäminen vähättelemällä sukupuolten välisiä eroavaisuuksia ja erilaista kohtelua sekä korostamalla miesten myönteistä suhtautumista naisiin. Toisaalta sukupuolten väliset erot myös hyväksytään, kuten usein on laita esimerkiksi fyysisen suorituskyvyn kohdalla, mutta naiseuteen suhtaudutaan silti myönteisesti ja erityisesti naisten psyykkisten ominaisuuksien nähdään kompensoivan sukupuolten välisiä eroja. Naiset myös erottautuvat jossain määrin omasta sukupuoliryhmästä ja arvioivat poikkeavansa siitä, millaisia naiset ”yleensä” ovat, mikä käyi ilmi esimerkiksi suhtautumisessa ulkonäköön tai sosiaalisissa suhteissa. Toisaalta naiset painottavat usein myös erilaisten kontekstien merkitystä siinä, millaisia puolia itsessä korostetaan.

Tutkimuksen uskottavuuden osalta voidaan todeta tutkimusmenetelmänä käytetyn suoran itsearvioinnin antavan mahdollisuuden itsen ja omien kokemusten esittämiseen tarkoituksellisen myönteiseen sävyyn esimerkiksi asepalvelusta suorittaviin naisiin liittyvien stereotyyppisten käsitysten tähden. Toisaalta vastauksissa myös kritisoitiin asepalvelusaikaa, minkä perusteella voidaan otaksua, etteivät naiset ainakaan tietoisesti pyri korostamaan omien kokemustensa positiivisuutta. Tutkimus myös toteutettiin sellaisena ajankohtana ja sellaiselta taholta, ettei näiden perusteella ollut toiveita/tarvetta yrittää edistää omia pyrkimyksiä, kuten asian laita voi olla esimerkiksi asepalvelukseen hakeutumistilanteessa tai puolustusvoimien omien kyselyjen osalta. Jatkossa voisi kuitenkin olla mielenkiintoista esimerkiksi havainnointimenetelmien käyttäminen asepalvelusta suorittavia naisia koskevissa tutkimuksissa esimerkiksi siinä, miten sotilaan rooli ilmenee naisten käyttäytymisessä. Seurantatutkimuksilla saataisiin tarkempaa tietoa muutoksista, joita asepalveluksen myötä tapahtuu esimerkiksi naisten minäkuvassa. Olisi mielenkiintoista selvittää myös se, missä vaiheessa asepalvelusta naiset lakkaavat tavoittelemasta sotilasammattia ja toisaalta, miksi jotkut naiset kuitenkin suuntautuvat sotilasuralle. Tässä tutkimuksessa oli kuitenkin keskeistä naisten kokemusmaailman kokonaisvaltainen kuvaaminen, miltä osin tutkimusmenetelmän valintaa voidaan pitää onnistuneena. Vaikka

saadut tulokset eivät ole erityisen yllätyksellisiä verrattuna aiempiin tutkimuksiin, tulosten samansuuntaisuutta aiempien tutkimusten kanssa voidaan pitää myös tukena niiden uskottavuudelle.

## LÄHTEET

- Adams, J. 1984. Women at West-Point: a three-year perspective. *Sex Roles* 11 (5-6), 525-541.
- Aho, S. 1987. Oppilaiden minäkäsityksen rakenne, muuttuminen ja siihen yhteydessä olevia tekijöitä. Turun yliopiston kasvatustieteiden tiedekunnan julkaisusarja A 117.
- Alasuutari, P. 1994. Laadullinen tutkimus. Tampere: Vastapaino.
- Aldora, G.L. ja Vernene, L.S. 1983. Psychological androgyny and aspects of self-image in women and men. *Sex roles* 9 (3), 289-306.
- Ammatinvalinta ja Sukupuoliroolit. 1982. Tasa-arvoasiain neuvottelukunnan monisteita 1982:1.
- Anderson, K.L. 1986. Androgyny, flexibility and individualism. *Journal of Personality Assessment* 48 (1), 28-36.
- Ashmore, R.D., Del Boca, F.K. ja Wohlers, A.J. 1986. Gender stereotypes. Teoksessa: R.D.Ashmore ja F.K.Del Boca (toim.) *The social psychology of female-male relations*. Orlando: Academic Press.
- Baldi, K.A. 1991. An overview of physical fitness of female cadets at the military academies. *Military Medicine* 156 (10), 537-539.
- Baltes, P.B. ja Reese, H.W. 1987. Elämänkaaren näkökulma kehityspsykologiassa. Teoksessa: M.Korkiakangas (toim.) *Puoli vuosisataa psykologian tutkimusta ja opetusta Jyväskylässä*. Jyväskylän yliopiston psykologian laitoksen julkaisuja 289, 113-165.
- Bernstein, N. 1991. Women soldiers: Mothers or amazons? *Propaganda Review* 8, 16-17.
- Betz, N.E. ja Fitzgerald, L.F. 1987. *The career psychology of women*. Orlando: Academic Press.
- Boulding, E. 1988. Warriors and saints: dilemmas in the history of men, women and war. Teoksessa E.Isaksson (toim.) *Women and the military system*. Lontoo: Harvester, 225-246.
- Burns, R.B. 1986. *The self-concept: in theory, measurement, development and behavior*. New York: Longman. 4.p. Ensimmäinen painos 1979.
- Card, J.J. ja Farrell, W.S. 1983. Contradictional careers for women: a prototypical example. *Sex roles* 9 (10), 1005-1022.
- Chandler, J., Bryant, L. ja Bunyard, T. 1995. Women in Military Occupations. *Work, Employment and Society* 9 (1), 123-135.
- Coopersmith, S. 1967. *The antecedents of self-esteem*. San Francisco: Freeman.
- Deci, E.L. 1992. The relation of interest to the motivation of behavior: a self-determination theory perspective. Teoksessa: K.A. Renninger, S. Hidi ja A. Krapp (toim.) *The role of interest in learning and development*. Hillsdale, NJ: Lawrence Erlbaum.
- Deci, E.L. ja Ryan, R.M. 1985. *Intrinsic motivation and self-determination in human behavior*. New York and Lontoo: Plenum Press.
- DeFleur, L.B. & Warner, R.L. 1987. Air Force graduates and nongraduates: attitudes and self-concepts. *Armed Forces and Society* 13 (4), 517-533.

- Dimitrovsky, L., Singer, J. ja Yinon, Y. 1989. Masculine and feminine traits: their relation to suitedness for and success in training for traditionally masculine and feminine army functions. *Journal of Personality and Social Psychology* 57 (2), 839-847.
- Dunderfelt, T. 1997. *Elämäntutkimuspsykologia*. Porvoo: Wsoy.
- Dunivin, K.O. 1988. Gender and perceptions of job environment in the U.S. Air Force. *Armed Forces and Society* 15 (1), 71-91.
- Eccles, J.S. 1994. Understanding women's educational and occupational choices. *Psychology of Women Quarterly* 18, 585-609.
- Elster, E. 1988. Militarization of women - current trends: Norway. Teoksessa: E. Isaksson (toim.) *Women and the military system*. Lontoo: Harvester, 370-387.
- Enloe, C. 1986. *Nainen - taakse poistu! Naisten elämän militarisointi*. Rauhan kirjallisuuden edistämisseura ry. Jyväskylä: Gummerus. (alkuteos: Does khaki become you? The militarization of women's lives. 1983.)
- Epstein, C. 1988. *Deceptive distinctions. Sex, gender and social order*. New Haven and Lontoo: Yale University Press & New York: Russell Sage Foundation.
- Eshkol, E., Lieblich, A., Bar-Yosef, R. ja Wiseman, H. 1987. Some correlates of adjustment of Israeli women-soldiers to their military roles. *Special issues: Women in Israel. Israel Social Sciences Research* 5 (1-2), 17-28.
- Gade, P.A., Lakhani, H. ja Kimmel, M. 1991. Military service: a good place to start? special Issue: Military service and the life-course perspective. *Military Psychology* 3 (4), 251-267.
- Gallos, J.V. 1989. Exploring women's development: implications for career theory, practice and research. Teoksessa: M.B. Arthur, D.T. Hall & B.S. Lawrence (toim.) *Handbook of career theory*. Cambridge, New York ja Melbourne: Cambridge University Press, 110-132.
- Goffman, E. 1997. *Minuuden riistäjät. Tutkielma totaalisista laitoksista*. Mielenterveyden keskusliitto ry. Lohja: Lohjan Sanomalehti- ja Kirjapaino Oy. 2.p. Alkuteos: Goffman, E. 1961. *Asylums*.
- Gottlieb, D. 1980. *Babes in Arms. Youth in the army*. Beverly Hills: Sage Publications.
- Grönfors, M. 1985. *Kvalitatiiviset kenttätutkimusmenetelmät*. Juva: Wsoy.
- Hacker, B.C. 1988. From military revolution to industrial revolution: armies, women and political economy in early modern Europe. Teoksessa: E. Isaksson (toim.) *Women and the military system*. Lontoo: Harvester, 11-29.
- Halonen, P. ja Karvonen, T. 1998. *Naisten vapaaehtoinen asepalvelus. Naisten palvelukseen hakeutumisen syyt, odotukset ja asenteiden muutokset*. Oulun yliopisto. Käyttätutkimustieteiden laitos. Kasvatustieteen pro gradu -tutkielma.
- Harjula, P. 1996. "Mä oon aina halunnu..." *Vapaaehtoiseen asepalvelukseen hakeutuvien naisten motiivit sekä ennakko-odotukset ja -tiedot*. Helsingin yliopisto. Opettajankoulutuslaitos. Kasvatustieteen pro gradu -tutkielma.
- Heinonen, J. 1971. Sotilasorganisaation sosiologiset ongelmat. *Sotilasaikakauslehti* 46, 367-373.
- Hirsjärvi, S. & Hurme, H. 1982. *Teemahaastattelu*. Helsinki: Gaudeamus.
- Hoiberg, A. 1991. *Military Psychology and women's role in the Military*. Teoksessa: R. Gal ja D. Mangelsdorff (toim.) *Military Psychology*. New York: John Wiley & Sons.
- Häyrynen, Y-P. 1983. *Ammatillisten intressien ja minäkuvan tutkimus. Ammatinvalinnanohjauksen monistesarja n:o 13*. Helsinki: Työvoimaministeriön ammatinvalinnanohjaustoimisto.

- Isaksson, E. 1986. Alkusanat. Teoksessa: C.Enloe. Nainen - taakse poistu! Naisten elämän militarisointi. Rauhankirjallisuuden edistämisseura ry. Jyväskylä: Gummerus.
- Isaksson, E. (toim.) 1988. Women and the military system. Lontoo:Harvester.
- Janowitz, M. 1971. Military organizations. Teoksessa: R.W.Little (toim.)Handboook of military institutions. Beverly Hills, CA: Saga Publications.
- Kanter, R.M. 1977. Men and women of the corporation. New York:Basic Books.
- Kauppinen, K. ja Huida, O. 1994. Naiset rauhanturvaamistyö ja muutos. Puolustusvoimien Koulutuksen Kehittämiskeskus. Tutkimuslsteita A-S3-2/1994. Helsinki.
- Kauppinen-Toropainen, K. 1987. Ainokaiset työyhteisössä. Työ ja ihminen 4: lisänumero 1.
- Kääriäinen, H. 1988. Minäkuvan kehitys. Oy Finn Lectura Ab.
- Lagerspetz, K. 1994. Naisten peitetty aggressio. Yliopisto 9/1994, 8-12.
- Lahelma, E. 1987. Sukupuolten tasa-arvo koulussa. Tutkimuskartoitus tasa-arvotoimikunnalle. Opetusministeriön Suunnittelusihteeristön julkaisuja 4. Helsinki: Valtion painatuskeskus.
- Laisi, T. 1994. Helsingissä opiskelevien nuorten naisten asennoituminen naisten vapaaehtoiseen asepalvelukseen. Helsingin yliopisto. Kasvatustieteen syventävien opintojen tutkielma.
- Laisi, T. 1998. Naisten sopeutuminen sotilasorganisaatioon. Naisten kokemuksia asepalveluksesta. Maanpuolustuskorkeakoulu, Johtamisen laitos. Julkaisusarja 2 työpapereita N:o 6. Helsinki.
- Laisi, T. 1998b. Naisten asepalvelus on sujunut suuremmitta ongelmitta. Ruotuväki 6, 9-10.
- Laki naisten vapaaehtoisesta asepalveluksesta 1995. 17.2.1995/194.
- Lange, S. 1982. Ten-hut! Careers for women in the military. Vocational guidance quarterly 31 (2), 118-122.
- Lasonen, J. 1991. Suomen ammatillisten oppilaitosten opettajien sukupuolirooliasenteet. Hämeenlinnan ammatillinen opettajakorkeakoulu. Tutkimuksia nro 8. Hämeenlinna: Nordpaino.
- Leimu, P. 1985. Pennalismi ja initaatio suomalaisessa sotilaselämässä. Suomen muinaismuistoyhdistys. Jyväskylä: Gummerus.
- Lemkau, J.P. ja Mazen, A.M. 1990. Personality profiles of women in traditional and nontraditional occupations. Journal of Vocational Behavior 37 (1), 46-59.
- Levinson, D.J. 1978. The seasons of a man's life. New York: Ballantine Books.
- Levinson, D.J. 1986. A Conception of adult development. American Psychologist 41 (1), 3-13.
- Levinson, D.J. 1997. The seasons of a woman's life. New York: Ballantine Books.
- Lincoln, Y.S. ja Guba, E.G. 1985. Naturalistic inquiry. Beverly Hills, CA: Sage.
- Locke, E.A. ja Latham G.P. 1990. A theory of goal setting and task performance. Englewood Cliffs, NJ: Prentice Hall.
- Lähdesmäki, M. 1993. Varusmiehen läheiset ihmissuhteet, niiden merkityksellisyys ja sopeutuminen armeijaelämään. Puolustusvoimien Koulutuksen Kehittämiskeskus, Tutkimusosasto. Tutkimuslsteita C-S1- 1/1993. Helsinki.
- Madsen, K.B. 1982. Yleinen Psykologia. Espoo: Weilin + Göös. Alkuteos: Almen Psykologi 1-2.
- Martin, M.L. 1982. From periphery to center: women in the French military. Armed Forces and society 8 (2), 303-333.

- McClelland, D.C. 1967. *The achieving society*. New York: Van Nostrand.
- McDavid, J. ja Harari, H. 1968. *Social psychology*. Chigago: Rand McNally.
- Miller, L.L. 1997. Not just weapons of the weak: Gender harassment as a form of protest for army men. *Social Psychology Quarterly* 60 (1), 32-51.
- Mitchell, R.1980. Lapsi, yhteiskunta ja lainsäädäntö. Suomen Unesco-toimikunnan julkaisuja 17. Opetusministeriö. Helsingin yliopiston painopalvelu.
- Moskos, C.C.Jr. 1985. Female Gis in the field. *Society* 22 (6), 22-33.
- Mäkelä, K. 1990. Kvalitatiivisen analyysin arviointiperusteet. Teoksessa: K.Mäkelä (toim.) Kvalitatiivisen aineiston analyysi ja tulkinta. Helsinki: Gaudeamus, 42-61
- Määttä, J.1997. Kutsunnanaalaisten ja vapaaehtoisten naisten sotilaskoulutusta koskevat odotukset. Puolustusvoimien Koulutuksen Kehittämiskeskus. Tutkimusselosteita A/10/1997.
- Naisten vapaaehtoinen asepalvelus. Naiset ja sotilaallinen maanpuolustus -toimikunnan mietintö. Komiteamietintö 1993:9. Puolustusministeriö.
- Nilsson, A. 1990. Kvinnan som offiser. *Folk och försvar i nutid* 2/1990. Stockholm.
- Nummenmaa, A.R. 1990. Miehen ammatti tytön koulutusvalinta. *Naistutkimus* 3 (1), 20-34.
- Nummenmaa, A.R. 1992. Työ ja perhe ammattiaan suunnittelevan naisen tulevaisuudessa. *Naistutkimus* 4, 23-31.
- Nummenmaa, A.R.1996. Koulutus, sukupuoli ja elämäntyyli. Nuoruudesta aikuisuuteen yhteiskunnallisessa muutoksessa. Työministeriö. Työpoliittinen tutkimus 149.
- Nummenmaa, A.R. ja Vanhalakka-Ruoho, M. 1985. Toisen sukupuolen ammattiin suuntautuminen. Ammatti, sukupuoli ja työmarkkinat. Tutkimusprojektin loppuraportti. Työministeriö. Työvoimapolitiittisia tutkimuksia nro 55.
- Osipow, S.H.1968. *Theories of career development*. New York:Appleton Century Crofts.
- Parsons, T.1951. *The social system*. Lontoo: Routledge & Kegan Paul.
- Pervin, L.A. ja John, O.P. 1997. *Personality. Theory and research*. 7.p. New York:John Wiley & Sons.
- Pierson, R.R.1988. They're still woman after all: wartime jitters over femininity. Teoksessa: E.Isaksson (toim.) *Women and the military system*. Lontoo: Harvester, 30-46.
- Piha, J. ja Mäkinen, S.1996. Varusmiespalveluksesta selviytymisen psyykkiset edellytykset. Teoksessa: K.Koskenvuo(toim.)*Sotilasterveydenhuolto*. 3.p. Pääesikunnan terveydenhuolto-osasto. Hämeenlinna: Karisto, 104-106.
- Ponteva, M., Scroderus, M. ja Henrikson, M.1996. Teoksessa: K.Koskenvuo (toim.) *Sotilasterveydenhuolto*. 3.p. Pääesikunnan terveydenhuolto-osasto. Hämeenlinna: Karisto, 128-132.
- Puhakka, S.1992. *Naiset ja asepalvelus*. Helsinki: Suomen sadankomitealiitto.
- Quester, G.H.1982. The Problem. Teoksessa: N.L.Goldman (toim.): *Female soldiers - combatants or noncombatants? Historical and contemporary perspectives*. Westport, Conn:Greenwood Press, 217-235.
- Rauste-von Wright, M-L. 1979. Sosiaalisatioprosessi ja maailmankuva. Nuorison ihmisiä ja maailmankuva X. Turun yliopisto. Psykologian laitoksen tutkimuksia 210a.
- Rescher, N. 1969. *Introduction to value theory*. New Jersey:Prentice Hall.
- Rice, R.W., Instone, D. ja Adams, J. 1984a. Leader sex, leader succes and leadership process: Two field studies. *Journal of Applied psychology* 69 (1), 12-31.



- Rice, R.W. et al. 1984b. Leadership ratings for male and female military cadets. *Sex Roles* 10 (11-12), 885-901.
- Rosenberg, M. 1979. *Conceiving the self*. New York: Basic books.
- Sainio, K. 1992. Alustus naisten aseellisesta palveluksesta länsimaissa. Naiset ja maanpuolustusseminaari Eduskunnassa 9.9.1992. MTS:n tiedotteita ja katsauksia 10/92.
- Sainio, K. 1995. Naisten aseellinen palvelus Suomessa. Teoksessa: Suomen sotilas 1996. Vuosikirja. Jyväskylä: Gummerus.
- Savolainen, P. 1991. Kvalitatiiviset tutkimustavat suomalaisessa kasvatustieteessä. *Kasvatus* 22, 5-6, 451-457.
- Schneider, D. ja Schneider, C.J. 1992. *Sound off: American military women speak out*. New York: Pentagon House.
- Shavelson, R.J., Hubner, J.J. ja Stanton, G.C. 1976. Self-Concept: Validation of construct interpretations. *Journal of Educational Research* 46.
- Siert, B., Loft, C., Andersen, B., Sandholdt, I., Forchhammer, T., Klein, H. ja Forchhammer, B. 1988. Militarization of women - current trends: Denmark. Teoksessa: E.Isaksson (toim.) *Women and the military system*. Lontoo: Harvester, 321-333.
- Silvonen, T. 1995. Naisten vapaaehtoinen asepalvelus: tasa-arvoa vai naisten elämän militarisoimista? Jyväskylän yliopisto. Sosiologian pro gradu -tutkielma. Sivistyssanakirja 1990. 2.p. Keuruu: Otava.
- Stouffer, S.A., Suchman, E.A., De Vinney, L.C., Star, S.A., Williams, R.M.jr. 1949. (toim.) *The American Soldier. Adjustment during army life*. Volume 1. Princeton.
- Suhonen, P. 1988. *Suomalaisten arvot ja politiikka*. Porvoo: Wsoy.
- Syrjälä, L. ja Numminen, M. 1988. Tapaustutkimus kasvatustieteessä. Oulun yliopiston kasvatustieteiden tiedekunnan tutkimuksia 51.
- Syrjälä, L., Ahonen, S., Syrjäläinen, E. ja Saari, S. 1995. Laadullisen tutkimuksen työtapoja. Rauma: Kirjayhtymä.
- Thomas, P.J. 1984. Women officer's performance evaluations: Faint praise may affect promotions. Paper presented at the Annual Convention of the American Psychological Association.
- Tynjälä, P. 1991. Kvalitatiivisten tutkimusmenetelmien luotettavuudesta. *Kasvatus* 22 (5-6), 387-398.
- Varusmieheksi 1997. Pääesikunnan tiedotusosaston julkaisu. Kuopio: Suomen Graafiset palvelut.
- Viitala, T. 1993. Koulutulokkaiden lukemisvalmiudesta ja sen yhteydestä lapsen minäkuvaan ja kotiympäristötekijöihin. Oulun Yliopiston kasvatustieteiden tiedekunnan tutkimuksia 92/1993.
- Viljanen, E. 1977. Peruskoulun luokanopettajiksi yliopistoissa ja sivukorkeakouluissa opiskelevien uranvalinnan motiivit. University of Jyväskylä. Department of education. Research reports 55.
- Vuorinen, R. 1997. *Minän synty ja kehitys*. Porvoo: Wsoy.
- Vuorinen, T. 1997. Sotilas vai nainen? Asepalvelusta suorittavien naisten sukupuoli-identiteetin diskurssianalyttinen tarkastelu. Helsingin yliopisto. Sosiaalipsykologian pro gradu -tutkielma.
- Wager, M. 1996. Tutkijuus ja naiseus. *Naistutkimus* 4, 2-10.
- Waite, L.J. & Berryman, S.E. 1985. *Women in nontraditional occupations. Choice and turnover*. Santa Monica, CA: Rand Corp.

- Weber, M. 1978. *Economy and society: an outline of interpretative sociology*. Berkeley: University of California Press.
- Williams, C.L. 1989. *Gender differences at work: women and men in non-traditional occupations*. Berkeley: University of California Press.
- Yoder, J.D. 1985. An academic woman as token: A case study. *Journal of social issues* 41 (4), 61-72.
- Yoder, J.D. ja Adams, J. 1984. Women entering nontraditional roles: when work demands and sex-roles conflict: the case of West Point. *International Journal of Women's studies* 7 (3), 260-272.

**Julkaisemattomat lähteet:**

- Puolakka, S. 1997. Kirjalliset vastaukset tutkijan pyytämiin naisten asepalvelusta koskeviin kysymyksiin.

## **LIITE: TEEMAHAASTattelun runko**

### **1. Asepalvelukseen hakeutuminen ja siihen liittyviä tekijöitä**

#### **1.1 Hakeutumispäätöksen tekeminen ja sen taustat**

- Elämäntilanne ennen asepalvelukseen hakeutumista
- Päätöksentekoprosessi
- Asepalvelusta koskeva tietous ja tietolähteet
- Syyt hakeutumiselle
- Lähipiirin suhtautuminen hakeutumispäätökseen
- Lähipiirin (suku, ystävät ym.) suhde armeijaan
- Muut vaihtoehdot
- Ammatilliset suunnitelmat

#### **1.2 Asepalveluksen merkitys ja tavoitteet asepalveluksessa**

- Asepalveluksen merkitys yhteiskunnan/yksilön/itsen kannalta
- Tavoitteet asepalveluksessa suoriutumisessa
- Menestymisen asepalveluksessa
- Johtamisaseman tavoiteltavuus ja seuraukset

### **2. Vähemmistöaseman kokeminen**

#### **2.1 Miehisyyden ilmeneminen armeijassa**

- Koulutuksen sisältö ja toteutus
- Mieskulttuuri
- Käytännön järjestelyt

#### **2.2 Vuorovaikutussuhteet asepalveluksessa**

- Miesten suhtautuminen naisiin armeijassa
- Kanssakäyminen henkilökunnan, varusmiesten ja -naisten kanssa
- Tuki ja kannustus
- Rasitukset ja niistä selviytyminen

#### **2.3 Tasa-arvo asepalveluksessa**

- Tasa-arvon määrittely
- Suoritusvaatimukset
- Palaute
- Jatkokoulutukseen pääseminen

### 3. Nainen asepalveluksessa ja sotilaana

#### 3.1 Käsitteet naisista armeijassa

- Stereotyytiat naisista armeijassa ja omat kokemukset
- Naissotilaan kuvailu ja erot naiseen joka ei hakeudu asepalvelukseen
- Naiseuden määrittely

#### 3.2 Koulutus ja tehtävät armeijassa

- Naiselle parhaiten/huonoiten soveltuvat tehtävät armeijassa
- Aseellisten tehtävien soveltuvuus naisille
- Itselle mieluisimmat ja epämieluisimmat tehtävät armeijassa

#### 3.3 Tappaminen

- Tappamisen oikeutus ja olosuhteiden merkitys
- Tappamisen hyväksyttävyyden eri sukupuolilla
- Naisena (uuden elämän luojana) olemisen ja sotilaana (potentiaalisenä tappajana) toimimisen välinen ristiriita

### 4. Minäkuva

#### 4.1 Itsearvio

- Lapsena ja aikuisena
- Ihanneminä
- Roolit

#### 4.2 Arvot

- Tärkeät asiat elämässä
- Periaatteet, vakaumus
- Työn merkitys ja odotukset työltä
- Ihmissuhteiden merkitys
- Tulevaisuudensuunnitelmat (ammattilliset ja muut)

#### 4.3 Harrastukset ja kiinnostuksenkohteet

#### **Taustatiedot**

1. Ikä
2. Koulutus ja koulumenestys ja ammatti
3. Vanhempien koulutustausta ja ammatit
4. Asepalveluksen aloittamispäivämäärä ja arvo, kotiutumispvm