

APPELSIINIKELLO RADIOTOIMITTAJAN TYÖKALUNA

Operatiivinen analyysi Radio Keski-Pohjanmaan ohjelmistosta prime timessa

Saara Rantanen

Journalistiikan pro gradu -tutkielma

Jyväskylän yliopisto

1997

JYVÄSKYLÄN YLIOPISTO

Tiedekunta HUMANISTINEN	Laitos Viestintätieteiden laitos
Tekijä Saara Maria Rantanen	
Työn nimi Appelsiinikello radiotoimittajan työkaluna Operatiivinen analyysi Radio Keski-Pohjanmaan ohjelmistosta prime timessa	
Oppiaine Journalistiikka	Työn laji pro gradu -tutkielma
Aika 25.5.1997	Sivumäärä 63
<p>Tiivistelmä-Abstract</p> <p>Tämä tutkimus selvittää, miten appelsiinikello soveltuu radiotoimittajan työkaluksi. Työ on toteutettu case-tutkimuksena, jonka materiaalina on Radio Keski-Pohjanmaan iltapäivälähetykset eli päivän studiot. Radio Keski-Pohjanmaa on Ylen maakuntaradio, jonka toimitus sijaitsee Kokkolassa. Nauhoitettujen lähetysten lisäksi materiaalina on ollut lähetysten tekijöiden temahaastattelut. Nauhoitukset on tehty paikan päällä Radio Keski-Pohjanmaan toimituksessa, joten tutkijalla oli mahdollisuus havainnoida lähetysten rakentamista.</p> <p>Tutkimusmenetelmä on osin kvantitatiivinen, osin kvalitatiivinen. Tulokset on saatu vertailemalla keskenään tekijöiden käsityksiä appelsiinikellosta, Radio Keski-Pohjanmaan suunnitteluappelsiinia ja toteutuneita lähetystyksiä. Lisäksi juttujen sisältöjä ja näkökulmia on eritelty.</p> <p>Vertailu paljasti, että vaikka toimittajat pitävät appelsiinikellon mukaan työskentelyä entisiä työtapoja parempana, niin he eivät toteuta appelsiinia kovinkaan tarkasti. Eniten laiminlyötiin appelsiinin antamia ohjeita juttujen kestoista. Myös musiikkiprofiilin toteuttamisesta tingittiin. Tutkimus osoittaa, että tarkka etukäteissuunnittelu eli appelsiinin avulla työskentely ei rajoita toimittajan mahdollisuuksia tehdä työtään luovasti.</p>	
Asiasanat appelsiinikello, lähetysvirta, Radio Keski-Pohjanmaa	
Säilytyspaikka	
Muita tietoja	

SISÄLTÖ:

1. Johdanto
 2. Radion tuotantorakenteen muutos 1980- ja 1990-luvuilla
 3. Toimittajan muuttuva rooli radiossa
 4. Appelsiinikello radiotuotannossa
 - 4.1. Appelsiinikellon rakenne
 - 4.2. Appelsiinikello Ylen tuotannossa
 5. Radio Keski-Pohjanmaan ohjelmistorakenteen kehitys
 6. Tutkimusasetelma
 - 6.1. Tutkimusongelma
 - 6.2. Käsitelmäärittely
 - 6.3. Tutkimusmenetelmä
 - 6.4. Tutkimuksen otanta
 7. Radio Keski-Pohjanmaan ohjelmisto, marraskuu 1994
 - 7.1. Ohjelmisto osana lähetysvirtaa (deskriptio)
 - 7.2. Yleisövirrat lähetysvirrassa (radion tavoitteiden onnistuminen)
 8. Tuottajat ja toimittajat appelsiinikellon tulkitsijoina
 - 8.1. Lähetysvirta ja sen suunnittelu
 - 8.2. Appelsiinikello ja sen määrittely Keski-Pohjanmaalla
 - 8.3. Musiikki lähetysvirrassa
 9. Appelsiinikello teknisenä toteutuksena
 10. Appelsiinikello journalistisena toteutuksena
 - 10.1. Päivän studion juttujen aiheenvalinnat ja näkökulmat
 - 10.2. Käsitelytavat ja -muodot
 - 10.3. Musiikkiprofiilin toteutuminen päivittäisissä lähetyksissä
 11. Johtopäätökset
- Lähdeluettelo
- Liitteet

1. JOHDANTO

Tämän tutkimuksen tarkoituksena on selvittää, kuinka tehokas työkalu appelsiinikello on radion lähetysvirtaa ohjattaessa. Radiotoiminnassa on siirrytty 1980-luvulta lähtien uuteen lähetyskulttuuriin ja uusiin lähtökohtiin. Entinen lähettäjäkeskeinen, ylhäältä alaspäin suunnattu radio-ohjelmisto on saanut rinnalleen entistä yleisökeskeisemmän ohjelmiston, jonka kuuntelija voi helposti yhdistää arkielämäänsä.

Tämä on pakottanut myös operatiivisen radiotoiminnan harjoittajat miettimään toimintatapojaan. Vain yksittäisistä ohjelmista koostuva radiopäivä on jäämässä historiaan. Uuden radion lähetyspäivän on tarkoitus soljua tasaisena virtana tarjoten yleisölle mahdollisuuden käyttää radiota eri tilanteissa. Kun eri ohjelmasioiden välinen tyyppiero ei ole liian suuri, niin kuuntelija voi helposti pysyä valitsemallaan kanavalla. "Mitä vähemmän ohjelmatyyppejä vaihtuu kahden peräkkäisen ohjelman välillä, sitä vähemmän yleisö vaihtuu. Tätä ilmiötä varten on kehitetty ns. lähetysvirtaidea." (Ruohomaa 1992, 224.) Mutta kuten David T. MacFarland (1990) huomauttaa ainainen konsistenssi johtaa myös kyllästymiseen, siksi korkealaatuinen radio-ohjelmisto vaatii toimiakseen ja menestyäkseen myös tietyn inkonsistentin elementin. Tämä tarkoittaa sitä, että luotettavan ennustettavuuden ohella menestyvä radio-ohjelmisto sisältää myös yllätyksiä. Tieto yllätyksellisyydestä saattaa johtaa siihen, ettei kuuntelija uskalla vaihtaa kanavaa, koska hän ei voi etukäteen tietää, mitä menettää.

Lähetysvirran luominen ja ohjailu ovat nykyajan radiotoimittajan työn keskeisimmät haasteet. Tähän haasteeseen vastatakseen hän tarvitsee asiallisia ja ajanmukaisia työkaluja, joista tärkein tällä hetkellä käytössä olevista on ns. appelsiinikello eli rotaatiokello. Appelsiinikello on ympyrä, jolla kuvataan yhtä tuntia. Tähän ympyrään kuvataan sektoreilla kunkin ohjelmatunnin etukäteen suunnitellut elementit. Appelsiinikello on siis työkalu, joka vapauttaa toimittajan päivittäisestä kaaviosuunnittelusta ja lisää hänen mahdollisuuksiaan keskittyä lähetyksen sisältöjen luomiseen. "Radiolähetyksen ei ole 'tyhjä taulu', jonne vaihtelevanmuotoisia ja -mittaisia tekstiesityksiä voi sijoitella sitä mukaa, kun niitä valmistuu. Tarkkaan tiedossa olevat ohjelmatarpeet johtavat tarkkaan rakennettuun toimintasuunnitelmaan." (Veräjänkorva 1995, 7.)

Tämä tutkimus on case-tutkimus (ts. tapaus-tutkimus), jossa lähestytään toimittajan arkea appelsiinikellon käyttäjinä. Miten appelsiinikello laaditaan? Miten se toimii? Vaatiiko appelsiinikello toimittajalta enemmän vai vähemmän ammattitaitoa kuin entinen toimintamalli? Mitkä toimittajan ominaisuudet appelsiinikello nostaa pintaan? Kuinka pätevä työkalu appelsiinikello on silloin, kun lähetyksen

virtaa on käytännössä ohjattava esimerkiksi Yleisradion (YLE) Radio Suomen linjan mukaisesti?

Ylen maakuntaradion Radio Keski-Pohjanmaan päivän studion tekijät omaksuivat idean lähetysvirrasta ja ottivat appelsiinikellon työkalukseen kevättalvella 1994. Tässä tutkimuksessa analysoitava materiaali on kerätty marraskuussa 1994. Vajaan vuoden aikana formaatti ehti hioutua moneen kertaan, mutta appelsiinin perusajatukselta ei missään vaiheessa luovuttu. Usko lähetysvirtaan ja appelsiinikellon käyttökelpoisuuteen säilyi iltapäiväryhmässä ja vähitellen sen ajatukset levisivät koko toimitukseen eli myös aamun ja keskipäivän ohjelmien tekijöiden keskuuteen. Tätä kirjoitettaessa syksyllä 1996 Radio Keski-Pohjanmaan vakiosanas-toa ovat sekä aamuappelsiini, iltapäiväappelsiini että lauantaiappelsiini.

Lähetysvirran rakentaminen ei ole ongelmatonta, esimerkiksi Radio Suomessa yhden ohjelmapäivän yhtenäistä lähetysvirtaa ovat luomassa niin valtakunnan tasolla kuin aluetoiminnassakin työtään tekevät toimittajat. Ohjelmien siirtymät maakunnasta valtakuntaan ja päinvastoin ovat pääsääntöisesti teknisesti toimivia, mutta yhtenäisen lähetysvirtatunnelman synnyttäminen saattaa silti olla problemaattista.

Radio Suomessa radion lähetysvirtaohjelmat eivät olekaan muodoiltaan puhtaita vaan nytkin lähetysvirran ideaan ylletään vain muutamaksi tunniksi kerrallaan (Nukari & Ruohomaa, 1992). "Perintövaikutukset radiossa merkitsevät sitä, että edelliseltä ohjelmalta periytyy yleisöä seuraavalle ohjelmalle, kun kuuntelua eriytyä halutaan jatkaa samalla kanavalla ts. ei vaihdeta kanavaa tai lopeteta kuuntelua (Barwise&Ehrenberg 1988). Käytännössä tämä merkitsee sitä, että yhden ohjelman yleisömäärä riippuu myös siitä, miten paljon sitä edeltävällä ohjelmalla on yleisöä. [...] Toisin sanoen yleisö vaihtuu hitaammin kuin ohjelmat." (Ruohomaa 1992, 224.)

Tämä perintövaikutuksen tehokas hyödyntäminen "saattohoitona" jää Radio Suomessa käytännössä aluetoimitusten vastuulle, sillä valtakunnanverkolla ei juurikaan ole mahdollisuuksia huomioida 20 eri maakuntaradiota siirtymän lähestyessä. "Ohjelmat lähetykseksi kokoavan henkilön mahdollisuus on ottaa perintövaikutukset huomioon ja koota sellainen lähetyskokonaisuus, jossa rakennetaan yhtenäinen kanava. Keskeiseksi tekijäksi muodostuu silloin koko ohjelmiston tuntemus, joka auttaa sopivalla tavalla sitomaan ohjelmat toisiinsa ilman, että yleisöä välillä hyvästeltään tai "heitetään ulos". Tällaisen "saattohoidon" merkitys on tärkeä, koska vahinkoa voidaan helposti tehdä hyvää tarkoittaen ts. huomaamatta." (Ruohomaa 1992, 225.)

Saattohoito on osa toimivaa lähetysvirtaa ja siksi appelsiinikelloa on tarkasteltava myös tästä näkökulmasta. Voiko sen avulla ratkaista eri toimitusten samalla kanavalla toimimisen lähetysvirran rakentamiseen tuomat ongelmat? Mari-

anna Ruokonen (1994) kirjoittaa, että yksi radion menestymisen ehto on omaleimaisen ja vetovoimaisen saundin synnyttäminen. Tämä tutkimus kysyy ja pyrkii vastaamaan asettamaansa kysymykseen, voiko appelsiinikello auttaa radioasemaa toteuttamaan vaatimuksen omaleimaisesta ja vetovoimaisesta "soundista".

Jo ennen kuin appelsiinikello tuli Yleisradion Radio Keski-Pohjanmaan sanastoon, oli "itsekäyttö" tuttu niin sanana kuin käytäntönä. Itsekäytöllä tarkoitetaan toimintatapaa, jossa toimittaja hoitaa sekä tekniset että toimitukselliset tehtävät lähetysten aikana. Itsekäytöllä on suora yhteys lähetysvirtaan ja sen sujuvuuteen, joten itsekäyttöä ja sen sujuvuutta Radio Keski-Pohjanmaan tuotantokulttuurissa tarkastellaan osana tätä tutkimusta.

Radioasemien profiloinnilla pitkät perinteet Yhdysvalloissa, vaikka se Suomessa onkin ollut esillä vasta 1980-luvun puolivälistä lähtien. Yhdysvalloissa radio joutui kilpailemaan kuuntelijoistaan jo 1950-luvulla, kun televisio ja radioasemien lisääntyminen riistivät jo silloin merkittävän osan huomiosta itselleen. Ennen kilpailun alkua radioasemat olivat yrittäneet tarjota jokaiselle jotakin aivan kuten julkisen palvelun Yleisradio on tehnyt Suomessa. Television ja uusien kilpailevien kanavien tultua markkinoille Yhdysvalloissa havaittiin, että erilaistumisesta l. profiloitumisesta löytyy ratkaisu tiukkenevaan kilpailuun kuuntelijoista (MacFarland 1990). Tässä vaiheessa oli turha enää edes toivoa koko yleisön huomiota. Suomalaiset radiomarkkinat ovat kehittyneet tähän vaiheeseen vasta nyt; kanavatarjonnan ja kaupallistumisen kasvaessa vuosituhannen vaihdetta lähestyttäessä.

2. RADION TUOTANTORAKENTEEN MUUTOS 1980- ja 1990-LUVUILLA

1980-luku on merkittävä vuosikymmen radiotoiminnan kannalta. Vuonna 1985 Yleisradion radiokanavat joutuivat luopumaan monopoliasemastaan kuuntelijoidensa ainoana vaihtoehtona. Kun ensimmäiset kaupalliset paikallisradiot aloittivat toimintansa, se merkitsi uuden ajan alkua myös Yleisradiossa. Nyt sen oli kilpailtava kuuntelijoista muiden radioiden kanssa. Menestyäkseen kilpailussa se otti käyttöönsä ohjelmamuotoja, joita kaupallinen radio oli käyttänyt alusta asti. Informatiivinen ohjelmapolitiikka jäi taka-alalle ja kansansivistäjän roolistakin alettiin luopua. Yleisölle tarjottiin, mitä se halusi -- ei enää yksinomaan sitä, mitä Yleisradio katsoi kansan tarvitsevan. Kaupalliset markkinat loivat asemista tuotteita ja kulutustavaraa yleisön tarpeisiin.

Yleisradionkin on kilpailtava kuuntelijoista aidosti ja yritettävä voittaa heidät kanavalleen tyydyttämällä heidän tarpeensa entistä paremmin. Näyttää siltä, että sitä kilpailua ei voida voittaa pelkällä sisällöllä (content) vaan ilmaisu-, tyyli- ja muotoseikat (style) ovat nousseet myös merkittäviksi tekijöiksi. Oikean tyylin ja muodon löytyminen eivät kuitenkaan takaa lopullista menestystä, sillä kaikki markkinat elävät ja muuntuvat. "Yleisesti ottaen; radioasema joko seuraa muutoksia ja sopeutuu vaihteluihin tai epäonnistuu miellyttämään kuulijaa ja menettää tämän lojaalisuuden" (Lowe 1992, 206).

Kaksikymmentä vuotta sitten, 1970-luvulla, Yleisradion lähetyksissä huomion keskipisteenä oli pääasiassa sisältö. Sisällöllä oli selvä ylivalta suhteessa muotoihin ja tyylikysymyksiin, puheella taas oli ylivalta musiikkiin nähden. (Alm 1992, 36). 1980-luvulla alkoi radion rakennemuutos, joka jatkuu vielä 1990-luvun puolellakin. Vuoden 1990 radiouudistuksessa radiokanavat profiloitiin, tyyli ja muodot saivat uutta huomiota samoin kuin yleisön tarpeet ja halut. Musiikista tuli puheen tasavertainen kumppani myös tekijänäkökulmasta.

Yleisradion kolmas suomenkielinen valtakunnallinen radioverkko valmistui 1980-luvun lopulla. Kun yhtiöllä oli käytössään kolme lähetysverkkoa se profiloi ne erilaisiksi. Tämä oli tarpeen, sillä Yleisradion vanha periaate tyydyttää yleisön tarpeet vain pitkällä aikavälillä ei enää ollut riittävä. Ihmiset elävät jatkuvasti erilaisissa tilanteissa ja heidän tarpeensa saattavat poiketa toisistaan merkittävästi. Tarvitaan siis erilaisia ohjelmia samaan aikaan.

Yleisradio profiloi kanavansa lopullisesti erillisiksi ja erilaisiksi kokonaisuuksiksi radiouudistuksessa vuonna 1990. Profiloinnissa oli keskeisessä osassa musiikki, erityyppisten musiikkisuuntausten ympärille tuli erityyppiset kanavat. 1.6.1990 alkaen Yle muodosti radion 1-verkon eli Ylen Ykkösen, joka keskittyy

klassiseen musiikkiin, perinteisiin puheohjelmiin ja kuunnelmiin; 2-verkon eli Radiomafian, jonka ohjelmisto on suunnattu nuorille ja nuorelle aikuisväestölle sekä 3-verkon eli Radio Suomen, jonka ohjelmisto koostuu alueellisista ohjelmista, valtakunnallisista uutis- ja ajankohtaisohjelmista sekä kevyistä viihteellisistä musiikki-ohjelmista. Uutislähetyksiä lähetetään myös 1- ja 2-verkoissa. (Yleisradion organisaatiouudistuksen päälinjat, Hallituksen esitys hallintoneuvostolle, 1988.) Näiden lisäksi on olemassa neljäs ruotsinkielinen kanava, Riksradiion sekä ruotsinkielinen aluekanava ruotsinkielisellä rannikkoalueella (Regionalradion).

3. TOIMITTAJAN MUUTTUVA ROOLI RADIOSSA

Tuotantorakenteen muutoksen myötä radiotoimittajan työnkuva ja rooli ovat muuttuneet 1980-luvulta lähtien. Hyvässä muistissa ovat vielä ne ajat, jolloin toimittajan tekninen osaaminen rajoittui nauhurin käyttöön. Nykyään Yleisradioon, etenkin maakuntaradioihin, palkattavilta radiotoimittajilta vaaditaan huomattavasti enemmän radiotyön teknistä osaamista. Sen sijaan suomalaisilla yksityisillä radioasemilla toimittaminen ja tekninen osaaminen ovat olleet rinnan alusta asti.

Nykyään toimittajan pätevyyttä Yleisradion maakuntaradioissa kuten Radio Keski-Pohjanmaassa ei määritä yksin hänen äänensä sopivuus radioon ja hänen journalistiset kykynsä vaan tekninen osaaminen on noussut merkittäväksi tekijäksi edellä mainittujen avujen rinnalle. Radiotoimittajan on osattava muun muassa leikata itse nauhansa, tehdä puhelinhaastattelu, käyttää äänipöytää ja ajaa autoa. Lisäksi niiden toimittajien, jotka juontavat lähetyksiä, on hallittava lähetyksen ajaminen lähetysverkkoon kaikkine yksityiskohtineen. Tätä kutsutaan itsekäytöksi. Suoraa lähetystä ei siis enää aina tehdä perinteisellä radion työparilla toimittaja, (joka hallitsee journalistisen osuuden) -tarkkailija, (joka hallitsee teknisen toteutuksen) vaan työn tekee yksi henkilö: itsekäytön hallitseva toimittaja.

Toimittajan teknisen työn osaaminen huomioidaan myös palkkauksessa. Toukokuun 1995 alussa Ylessä voimaanastuneessa tulojen pisteytysjärjestelmässä teknisen työn hallitsevat maakuntaradioissa työskentelevät uudet toimittajat saavat paremman palkan kuin sitä osaamattomat (RTTL:n työehtosopimus 1994-95).

Teknisen työn osaamisen vaatimuksella ja itsekäytöllä on sekä etuja että haittoja. Etuna on se, että itsekäyttöisyys mahdollistaa reaaliaikaisen reagoinnin ennalta suunnittelematiimiin tilanteisiin kuten levysoittimen rikkoutumiseen tai johonkin inhimilliseen erehdykseen. Yllättävät ja nopeat tilanteet eivät kuulu kuuntelijoiden korviin, jos pöydän takana on työnsä osaava itsekäyttötoimittaja, joka pystyy sopeuttamaan juontopuheensa ja tekniikan asettamat vaatimukset yhteen alati etenevässä lähetysvirrassa. Jos toimittajan olisi selitettävä äänitarkkailijalle, mitä tehdä milloinkin, niin lähetyksen sujuvuus kärsisi auttamatta ja lähetysvirran idea olisi kenties vaarassa. Useissa tapauksissa tiukkaan aikataulutetun lähetystapahtuman hallinta edellyttää välitöntä tilanteen vaatimaa ratkaisua ja äkillisen tilanteen mukaista luontevaa ja täsmällistä juontopuhunaa. (Veräjänkorva 1994).

Itsekäytössä toimittajan tekemä tekninen työ voi siis olla kuuntelijan korvinkuultava parannus. Toisaalta toimittajan tekniset valmiudet eivät aina riitä ja se saattaa johtaa Yleisradion teknisten lähetysten laatuvaatimusten alittamiseen. Yhtenä esimerkkinä tästä voidaan mainita uutistoimittajan leikkaama nauha, jossa

äänentasot vaihtelevat niin paljon, että kuuntelijan huomio kiinnittyy niihin eikä itse asiaan so. uutisaiheeseen. Toisena esimerkkinä voisi olla itsekäytöllä lähetystä ulosajava toimittaja, joka ei osaa (tai teknisistä syistä voi) ottaa puhelua lähetykseen niin, että myös puhelimesta olevan haastateltavan tai tietokilpailuun vastaavan henkilön ääni kuuluisi lähetyksessä. Tällaiset tilanteet ovat kuuntelijan kannalta kiusallisia etenkin, jos hän yrittää seurata lähetystä autoradiostaan, jonka taustalla on auton liikenteen häly häiritsemässä kuuntelemista. Ylen sisällä on sekä itsekäytön kannattajia että vastustajia. Useimmiten kannattajat ovat niitä, jotka tekevät työnsä itsekäytöllä. Vastustajat taas eivät ole itsekäyttäjää eivätkä usko, että yksi ihminen voi hallita perinteisesti kahden ihmisen tekemät työt. Käytäväkeskusteluissa on usein kuultu negatiivisessa hengessä lausuttu kommentti: "Hehän ovatkin itsekäytössä ja sen kuulee."

Jakautuneista mielipiteistä huolimatta teknisen työn hallitseminen on tullut osaksi toimittajan työtä. Näin on aina ollut kaupallisissa paikallisradioissa ja nyt niin on myös Yleisradiossa yhä enenevässä määrin. Tuotantotavan lähtökohtana on resursseja säästävä tekniikan itsekäyttö (Nukari & Ruohomaa, 1992), joka taas on aiheuttanut uusia koulutuspaineita yhtiön sisällä. Itsekäyttöjuontajille onkin järjestetty koulutusta esimerkiksi Jyväskylässä, Radio Keski-Suomessa, keväällä 1993. Tuohon koulutukseen Marianna Ruokonen on perehtynyt tarkemmin artikkelissaan Radion sujuvuus uudessa tuotantokulttuurissa. Kun hän kartoitti koulutettavien asenteita itsekäyttöä kohtaan selvisi, että useat Yleisradion aluetoimituksista työskentelevät henkilöt suhtautuivat nihkeästi yksinkäyttöön. Tämä on mielenkiintoinen havainto radiotoimintaa lähetyksien kannalta tarkasteltaessa, sillä yksinkäyttö on elimellinen osa lähetyksien virtaa ja sillä on laajat mahdollisuudet luoda uusia ulottuvuuksia Yleisradion lähetyksiin. (Ruokonen 1994, 111.)

4. APPELSIINIKELLO RADIOTUOTANNOSSA

4.1. Appelsiinikellon rakenne

Appelsiinikello eli rotaatiokello on siirtymistä lineaarisesta aikakäsitteestä ja jatkuoajattelusta kelloajatteluun. Siinä radion lähetystunti yleensä jaetaan neljänneksiin, joka onkin usein radio-ohjelmiston pisin yhtenäinen suunnittelu-aika.

Appelsiinikellossa yhtä tuntia kuvataan ympyrällä, jonka ulkokehällä ovat minuutit. Tähän ympyrään piirretään sektorit, jotka kuvaavat lähetysvirran tekijöitä kuten musiikkia, juontoja, uutisia ja juttuja. Kysymys on siis lähetyksen formatoinnista vakio-muotoon.

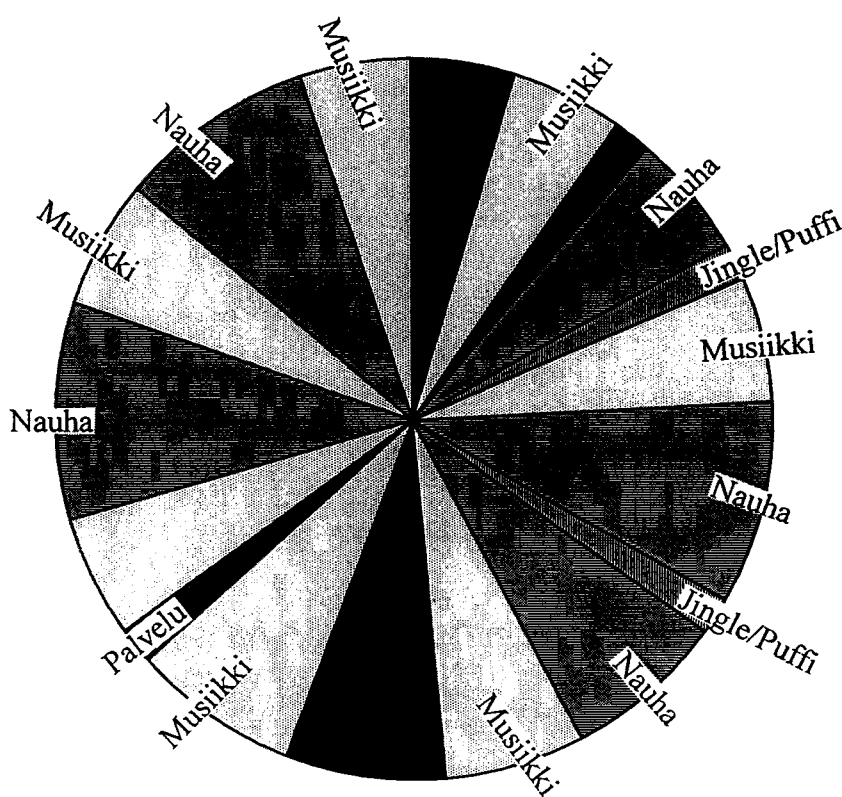

KUVIO 1. Tyypillinen appelsiinikello.

Muodon etukäteissuunnittelu antaa mahdollisuuden ohjelmantekijöille keskittyä sisällöllisiin ja aiheen käsittelyyn liittyviin tekijöihin. Appelsiinikelloa on kritisoitu siitä, että se sitoo toimittajaa liikaa eikä toimittajan omalle persoonallisuudelle ts. luovuudelle jää tilaa. Toisaalta voidaan sanoa, että kun toimittajan työpanos käytetään jutun sisällöllisten seikkojen hiomiseen, niin samalla persoonalliselle toteuttamistavalla tai näkökulmalla on entistä suuremmat mahdollisuudet toteutua.

4.2. Appelsiinikello Ylen tuotannossa

Ylen maakuntaradion Radio Keski-Pohjanmaan appelsiinin rakenne on seuraavanlainen:

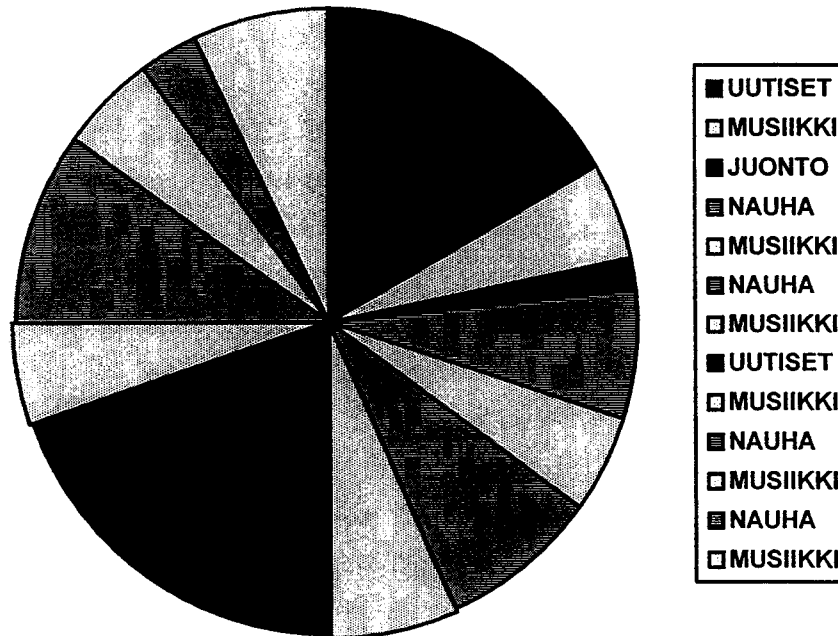

KUVIO 2. Radio Keski-Pohjanmaan päivän studion toisen tunnin suunnitteluappelsiini

Ylen maakuntaradioiden appelsiinin suunnittelua sitoo kaksi kiinteää seikkaa; toinen on Ylen Radiouutisten tuottamat uutiset, jotka kuullaan aina tasatunnein ja toinen on musiikkibudjetti. Näiden ohella on muistettava, että maakuntaradiot toimivat Radio Suomen kanavalla, joka on määritelty uutis- ja ajankohtaiskanavaksi. Radio Keski-Pohjanmaan päivän studion lähetystunnit toistuvat samantapaisina tarjoten uutisia, ajankohtaisjuttuja ja musiikkia.

Myös musiikin merkitys Radio Suomelle on suuri, sillä pitkälle juuri sen avulla kanava on profiloitunut muista erottuvaksi radiotuotteeksi. Profiloitumisessa keskeinen rooli on tietenkin myös Radiouutisten tunnitaisissa lähetyksissä. Appelsiinikellon käyttäminen ohjaa ja helpottaa päivittäisten musiikkivalintojen tekemistä. Siihen kirjatut ohjeet nopeuttavat profiiliin sopivan musiikin löytämistä ja toisaalta auttavat pitämään gramex- ja teostokulut budjetin asettamissa raameissa. Näin appelsiinikellolla on sekä operatiivinen että hallinnollinen merkitys.

Radio Suomen ohjelmajohtaja Raimo Vanninen (muistio 16.6.1994) on kirjannut yhdeksi kehittämistehtäväksi "kanavan musiikkisisällön säätely- ja seurantajärjestelmän kehittämisen ja musiikin kotimaisuusasteen varmistamisen yli 50 prosenttiin". Tämän tutkimuksen tekemisen aikaan Radio Suomessa olikin meneillään tarkkan musiikkiprofiilin suunnittelu. Työtä tehdään niin valtakunnan tasolla kuin kaikissa maakuntaradioissa erikseen. Profiloinnin tavoitteena on yhtenäistää Radio Suomen kuvaa koko Suomessa, vaikka ohjelmaa kanavalle tuottavatkin lukuisat eri toimitukset kautta maan.

5. RADIO KESKI-POHJANMAAN OHJELMISTORAKENTEEN KEHITYS

Yleisradiotoiminta alkoi Suomessa paikallisena (Salokangas 1996, 195). Ensimmäisten joukossa oli myös Keski-Pohjanmaa, sillä Pietarsaaressa oli Radioyhdistys, joka toimi toukokuusta 1926 vuoden 1935 alkuun (Ilmonen 1996, 25). Aluksi Radioyhdistykset tuottivat omaa ohjelmaa, mutta pian se sai väistyä valtakunnallisen ohjelman tieltä, jota paikalliset asemat välittivät. 1930-luvun alkupuoliskolla paikallinen ohjelma alkoi taas kuulua.

Paikallisstudioverkko kehittyi vähitellen. Ne tuottivat ohjelmaa paikallista ja valtakunnallista levitystä varten. Näin valtakunnallisista lähetyksistä ei tullut liian pääkaupunkikeskeisiä. Vuonna 1943 paikallisstudioverkko oli jo pitkälle kehittynyt ja Kokkolaankin järjestettiin loppuvuodesta oma studio, ja jo samana vuonna Kokkola ehti tuottaa yhden lähetysten yleisohjelma-verkossa. Seuraavana vuonna, 1944, Kokkola tuotti jo 28 ohjelmaa. Vuonna 1945 Kokkolan studiolla oli lähetysaikaa joka toinen viikko. Kunkin kuukauden toinen ja neljäs sunnuntai Kokkola lähetti ohjelmaa klo 14.30 - 15.30. Suomenkielisiä ohjelmia kertyi vuonna 1945 38 kappaletta, joista 20 oli jumalanpalveluksien radiointeja. (Ylen vuosikirjat 1943-1946).

Vähitellen ohjelmien määrä lisääntyi. Esimerkiksi vuonna 1963 Kokkola lähetti 39 ohjelmaa jumalanpalvelusradiointien lisäksi (Ylen vuosikirja 1963).

Nykyiseen (1996) lähetystuntimäärään eli noin 42,5 tuntiin viikossa Radio Keski-Pohjanmaa pääsi syksyllä 1994. Silloin loppuivat yhteislähetysten Pohjanmaan Radion kanssa ja Radio Keski-Pohjanmaa siirtyi täyteen kaavioaikaan eli lähettämään kaikkina alueikkuna-aikoina itse tuottamaansa ohjelmaa. Vuonna 1994 Radio Keski-Pohjanmaa lähetti omaa ohjelmaa 1566 tuntia ja vuonna 1995 1701 tuntia (Yleisradion vuosikirjat 1994 ja 1995). Pisimpään yhteistyö Radio Keski-Pohjanmaan ja Radio Pohjanmaan välillä kesti lauantailähetysten tekemisessä.

Tutkimuksessa käytettävän materiaalin keräämisen aikaan Radio Keski-Pohjanmaa oli jakanut toimituksensa kahtia. Toimituksen kokonaisvahvuus on 12 toimittajaa, joista kaksi on tuottajia. Iltapäivälähetystä teki neljän hengen uutistoimitus yhdessä kahden reporterin-juontajan kanssa. Tästä kuusihenkiseen ryhmään kuului myös uutistuottaja, joka osallistuu uutisten tekemiseen ja esittämiseen. Uutistoimitus tuotti luonnollisesti myös aamupäivän Keski-Pohjanmaan katsaus -lähetysten sisältävät viiden minuutin uutiset.

Ohjelmien tuottaminen oli jaettu kahdelle tuottajalle. Uutistuottaja vastasi iltapäivälähetyksestä ja kaikista uutisista. Päivittäisohjelmien tuottajan vastuulla puolestaan olivat kaikki muut lähetykset eli aamut, keskipäivät, keskiviikkoillat ja

lauantait. Molemmat ryhmät työskentelivät itsenäisesti, mutta yhteistyötä tehtiin kuitenkin päällekkäisyyksien välttämiseksi. Päivittäisryhmässä työskenteli kuusi toimittajaa, joista yksi oli tuottaja. Lisäksi Radio Keski-Pohjanmaalla on vakiintunut suhde yhteisen free lanceriin, joka kutsutaan usein töihin lomien ja muiden poissaolojen vähentäessä vakituista työvoimaa.

Tekniikka työllistää Radio Keski-Pohjanmaassa kaksi äänitarkkailijaa, joista toisen vastuulla on myös studiopäällikkyyys sekä kiinteistövastaavan tehtävät. Toimituksella lisäksi sihteeri ja kiinteistövirkailla.

Radio Keski-Pohjanmaa sijaitsee Kokkolan kaupungilta vuokratessa kolmikerroksisessa rakennuksessa. Ensimmäisessä kerroksessa on kaksi studiota, joista toisessa tehdään ulosmenevät lähetykset ja toista käytetään toimittajien nauhojen koostamiseen, nauhoitettujen studiokeskustelujen tekemiseen ja esimerkiksi muualta Radio Keski-Pohjanmaahan linkattavien nauhojen vastaanottamiseen. Toisessa kerroksessa ovat toimittajien työhuoneet ja keittiö. Kolmannessa kerroksessa taas on kaksi itsekäyttötyöpajaa, joissa toimittajat voivat itsenäisesti koostaa nauhojaan ja tehdä puhelinhaastatteluja. Työpajojen lisäksi kolmannessa kerroksessa on ruotsinkielisen aluetoimittajan eli Radio Österbottenin toimittajan työhuone.

Haastatteluja varten toimittajien käytössä on nagra-avokelanauhureita, sony-walkman-nauhureita sekä yksi dat-nauhuri. Eniten Radio Keski-Pohjanmaassa käytetään nagra-nauhureita, jotka ovat vanhoja ja raskaita (8 - 10 kg) mutta jotka luotettavuudessaan ovat yliverkaisia. Haastattelumatkoille kukin toimittaja ajaa itse. Toimituksen käytössä on kaksi henkilöautoa. Suoria lähetyksiä voi tehdä mistä päin maakuntaa tahansa, sillä Radio Keski-Pohjanmaalla on myös ääniauto, joka kuljettaa täysin varustetun studion minne vain. Suorien lähetyksen tekemisen ohella ääniautoa käytetään myös juttumateriaalien keräilymatkoilla. Auton varusteisiin kuuluvaa pientä mikrofonia ja kuulokkeilla varustettua lähetintä, jota toimittaja voi käyttää esimerkiksi maastossa tai kaupungilla, voidaan käyttää myös ilman ääniautoa, mutta silloin on pysyttävä kohtuullisen lähellä toimitusta eli Kokkolan keskustan tuntumassa. Ääniautoa kuljettaa ja käyttää äänitarkkailija, joten ajomatkoilla toimittajalle jää aikaa jatkaa omia valmistelujaan kuten soitella viime hetken puheluita ja hioa tulevan haastattelun kysymyksiä. Radio Keski-Pohjanmaa on tehnyt onnistuneita kokeiluja myös ääniauton yksinkäytöstä, mutta käytännöksi se ei ole vakiintunut.

6. TUTKIMUSASETELMA

6.1. Tutkimusongelma

Tämä tutkimus perehtyy Radio Keski-Pohjanmaan myöhäisen iltapäivän alueikkunaaikana lähetettävään ohjelmaan selvittääkseen, kuinka käyttökelpoinen työkalu appelsiinikello on radiotoimittajalle. Ohjelmablokin varsinainen ohjelmanimi vaihtelee viikonpäivän mukaan. Maanantaisin se on Keski-Pohjanmaan maanantaistudio, tiistaisin Keski-Pohjanmaan tiistaistudio jne. Koska tämä tutkimus on kiinnostunut Radio Keski-Pohjanmaan iltapäivälähetyksistä ylipäättään, niin tässä tutkimuksessa käytetään yleisnimitystä päivän studio viittaamaan jokaisen arkipäivän klo 15.03 - 17.30 väliseen Radio Keski-Pohjanmaan lähetykseen.

Päivän studio on perusteltu tutkimuskohde jo senkin vuoksi, että vuosi 1994 oli Radio Keski-Pohjanmaassa uusien ohjelmamuotojen kokeilun sekä koulutuksen aikaa. Samana vuonna Radio Keski-Pohjanmaa myös tehosti omaa uutis- ja ajankohtaistyötään keskittyen erityisesti iltapäivälähetysten sujuvuuden lisäämiseen. (Yleisradion vuosikirja 1994, 15.)

Päivän studio on 134 minuuttia pitkä ja se sijoittuu iltapäivään klo 15.03-17.30. Tarkka minuuttimäärä on otettu Radio Keski-Pohjanmaan hallinnon kustannuspaikkatiedoista eikä siihen sisälly Päivän studion sisään jäävät valtakunnalliset uutislähetykset. Kaikkiaan Radio Keski-Pohjanmaalla on päivittäistä lähetyksiaikaa 7,5 tuntia, mutta tässä tutkimuksessa analysoidaan pelkästään päivän studion osuus. Samalla myös puolet Radio Keski-Pohjanmaan toimittajista jää tämän tutkimuksen ulkopuolelle, sillä päivän studiota teki tutkimusaineiston keräämisen aikaan intensiivisesti työskentelevä joukko, joka taas ei osallistunut lainkaan aamun ja keskipäivän ohjelmien toteuttamiseen.

Tähän kahden ja puolen tunnin mittaiseen lähetysvirran periaatteelle rakennettuun ohjelmaan sisältyy kahdet Ylen radiouutisten tuottamat uutiset sekä kolmet Radio Keski-Pohjanmaan uutistoimituksen tuottamat alueelliset uutiset. Uutisia siis kuullaan kerran puolessa tunnissa; joko alueellisia tai valtakunnallisia. Muuten ohjelma koostuu juontopuheesta, jutuista, musiikista, kanavatunnuksista ja ohjelmapuffeista.

Ylen Radiouutiset on itsenäinen yksikkö Yleisradion sisällä ja se tuottaa radiouutisia Ylen kaikille kanaville. Suurin osa uutisista kuullaan nimenomaan Radio Suomen kanavalla aina tasatunnein eli maakuntaradiot keskeyttävät lähetyksensä Ylen Radiouutisten tuottaman uutislähetysten ajaksi. Samoja uutisia kuullaan myös Ylen Ykkösen ja Radio Mafian taajuuksilla, mutta ne eivät lähetä kaikkia

uutislähetysksiä. Tämän lisäksi Ylen Radiouutiset tuottaa Radio Mafialle omia uutisia aamun ja aamupäivän aikana.

Ohjelmalla on oma otsikko, vakiopaikka ohjelmistossa ja vakituiset tekijät, siinä mielessä päivän studio täyttää perinteiset ohjelman määritelmät eikä tunnu niinkään lähetysvirralta. Sillä on kaksi vakituista juontajaa, joista toinen on mies ja toinen on nainen. Näin joka toinen viikko kuullaan joko nais- tai miesjuontoääntä enemmän.

Tutkimusaineiston materiaalia ei hankittu toimittajien tietämättä, sillä silloin riittävän taustamateriaalin saaminen olisi ollut hyvin hankalaa. Tutkimustilanteesta huolimatta toimituksen rutiinit pysyivät muuttumattomina eikä ole mitään syytä olettaa, että tietoisuus tutkimusmateriaalin keräämisestä olisi muuttanut toimittajien toimintatapoja. Tutkimusviikon ajalta on ääninauhojen lisäksi materiaalina myös uutiskokouksen päivälliset, toimittajien ja tuottajan teemahaastattelut, studiopäällikön tekniset arviot lähetysten tasosta sekä tutkijan havainnointiin perustuvat muistiinpanot päivän kulusta.

6.2. Käsitelmäärittely

Tämän tutkimuksen keskeisimmät termit ovat appelsiini- l. rotaatiokello, lähetysvirta ja itsekäyttö, myös profilointi, alueikkuna sekä perintövaikutukset ovat tälle työlle tärkeitä termejä.

Appelsiini- eli rotaatiokello on suunnitelma toteutettavasta lähetysvirrasta. Siinä tuntia kuvataan ympyrällä, jonka ulkokehällä ovat minuutit. Ympyrään piirrettävät sektorit kuvaavat lähetysvirran osioita. Siihen on sisällytetty kaikki lähetysten kannalta keskeinen tieto, joka pysyy samana päivästä toiseen. Appelsiinikello sisältää tiedot juttujen ja uutisten paikoista ja kestoista. Siihen on merkitty kulloinkin soitettavien musiikkikappaleiden määritelmät kuten tempo, laji, kieli, ja hinta eli budjettiin liittyvät kysymykset (kts. Liite 1).

Lowen (1992) sanojen mukaan rotaatiokello täsmentää tietynä ajanjaksona ohjelmatuotannon erilaisten elementtien järjestyksen ja keston. Appelsiini- eli rotaatiokellon taustalla on siirtyminen uuteen aikakäsitteeseen. Kelloajattelu on korvannut lineaarisen aikakäsitteen. Tätä muutosta edustaa rotaatiokello, jossa "tunti jaetaan neljänneksiin, joka on pisin suunnittelu-aika ja näiden sisällä toistetaan samaa tuotantokuva-aikaa aina uudestaan ja uudestaan; puhetta, tarkasti määriteltäviä musiikkia, jinglejä ja kaupallisessa toiminnassa myös mainoksia minuutti-minuutilta" (Lowe 1992, 200).

Kukin toimitus suunnittelee itse oman appelsiinikellonsa vallitsevien raamien puitteissa. Yleisradion Radio Keski-Pohjanmaalle nuo raamit ovat Radio Suomen linja ja käytettävissä olevat varat sekä muut resurssit. Kerran huolella suunniteltu appelsiinikello ei silti ratkaise radioaseman ohjelmistokysymyksiä haamaan tulevaisuuteen. Nykyaikaisessa radiotoiminnassa suuri haaste onkin voimassaolevan appelsiinin jatkuva hienosäätö, jolla se pidetään aina tuoreena eli "keep fixing what is not broken" (MacFarland 1990, 68).

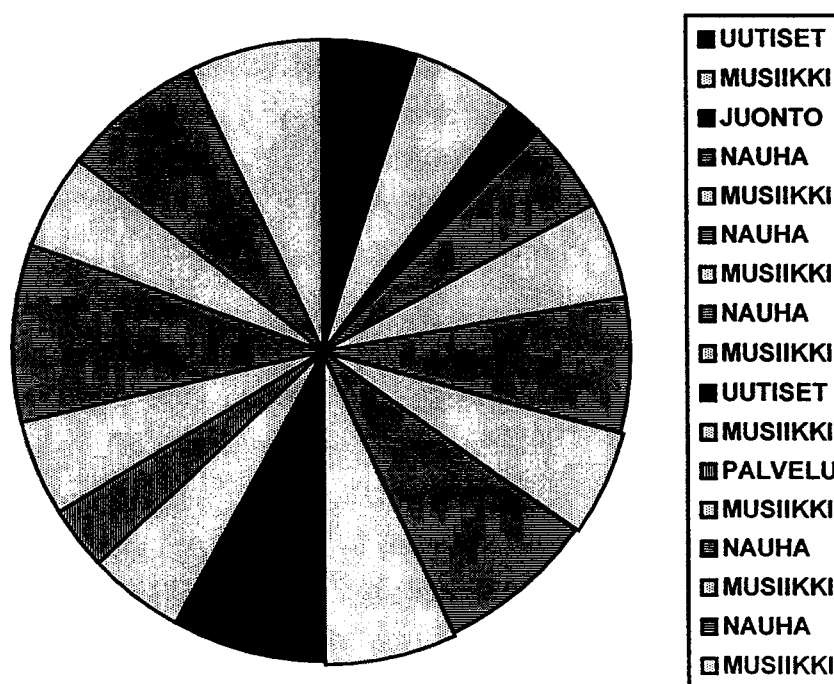

KUVIO 3. Radio Keski-Pohjanmaan päivän studion suunnitteluappelsiini, joka kattaa iltpäivän ensimmäisen tunnin.

Lähetysvirta on ohjelmatuotannon periaate, jonka mukaan radio-ohjelmisto lipuu tasaisena virtana eikä otsikko-ohjelmiksi jaettuna kuten tehtiin aiemmin ja tehdään nykyäänkin esimerkiksi Ylen Ykkösen kanavalla. Yleisradion ohjelmistossa on siis yhä perinteistä oman otsikon alla omana lähetysaikanaan lähetettävää ohjelmaa, mutta se on saanut rinnalleen lähetysvirran, joka lipuu ajassa aina muutamia tunteja kerrallaan. Nämä lähetysvirtakokonaisuudet voidaan ymmärtää myös perinteisen ohjelmamäärittelyn kautta omiksi ohjelmikseen, sillä niillä on oma aikansa, paikkansa ja otsikkonsa kanavansa ohjelmistossa. Näin on esimerkiksi Radio Keski-Pohjanmaan päivän studion laita.

Itsekäyttö on toimintatapa, jossa juontaja kokoaa lähetyksen yksin ilman äänitarkkailijaa. Lähetyksen aikana juontaja siis hoitaa sekä toimitukselliset että

tekniset tehtävät. Ennen itsekäytön tuloa työ oli jaettu toimittajan ja äänitarkkailijan kesken siten, että toimittaja huolehti journalistisesta työstä lähetyksen aikana ja äänitarkkailija toteutti lähetyksen teknisesti. Toimittajat ovat arvostelleet toimittaja-äänitarkkailija -työparilla työskentelemistä muunmuassa sanomalla, että yhteistyötä ei voi tehdä henkilön kanssa, joka on lasin takana ja suurimman osan yhteistyöajasta selin.

Profiloinnilla tarkoitetaan ohjelmiston muokkaamista haluttuun suuntaan niin, että se vastaisi kullekin radioasemalle asetettuja tavoitteita. Formatoinnilla taas tarkoitetaan pikkutarkkaa suunnitelmaa siitä, miten profiili käytännössä toteutetaan. Formaatti on valmis toimintamalli eli kokoelma appelsiinikelloja, joita käytetään lähetyksen kokoamis- ja ajo-ohjeena.

Alueikkuna tarkoittaa niitä aikoja, joihin ohjelman Ylen Radio Suomen taajuuksilla toimittavat aluetoimitukset. Myös Radio Keski-Pohjanmaan Päivän studio on 2,5-tuntinen alueikkuna.

"Perintövaikutukset radiossa merkitsevät sitä, että edelliseltä ohjelmalta periytyy yleisöä seuraavalle ohjelmalle" (Ruohomaa 1992, 224). Tämän perintövaikutuksen hyödyntäminen niin, että kuuntelija tuntee olevansa yhden lähetyksen kuuntelija eikä pelkästään radion tarjoaman mosaiikkimaisen ohjelmalajitelman vastaanottaja, on saattohoitoa. Käytännössä saattohoitoa annetaan silloin, kun ohjelmaa kokoava henkilö sitoo lähetyksistä yhtenäisenä soljuvan lähetysvirran eli yhtenäisen kanavan. (Ruohomaa 1992, 225.)

Tässä tutkimuksessa jutulla tarkoitetaan toimittajan koostamaa nauhaa, jota varten hän on hankkinut taustatiedot ja haastattelut. Yhdessä jutussa on yksi aihe mutta sitä voidaan käsitellä saman jutun sisällä eri näkökulmista. Toisinaan juttu saattaa tyypistyä pelkäksi toimittajan omalla äänellään antamaksi raportiksi tai haastatteluksi, jos ne parhaiten palvelevat aiheen käsittelyä.

6.3. Tutkimusmenetelmä

Tutkimusmenetelminä käytetään sekä kvalitatiivista että kvantitatiivista menetelmää. Kvalitatiivista metodologiaa käytetään ohjelmantekijän näkökulmasta. Tällaista tutkimusta on tehty vähän ja siksi sopivan menetelmän kehittäminen on lankeaa kuin luonnostaan tällaisesta tutkimuksesta kiinnostuneelle.

Kvantitatiivisesti koko aineistosta piirretään sekuntikellon avulla tarkat analyysiappelsiinit, joita verrataan Radio Keski-Pohjanmaan omaan suunnitteluappelsiiniin. Tällä tavalla voidaan selvittää suunnitelmien ja todellisuuden väliset eroavaisuudet ja yhteneväisyydet. Näitä eroja ja yhtäläisyyksiä selittää osaltaan

toimittajan työn arki, joka ei aina kulje käsi kädessä ideaalin suunnitelman kanssa. Jokainen lähetys on kunkin uutispäivän armoilla. Merkittäviä juttuja on vaikea tehdä ellei tarjolla ole merkittäviä ja ajankohtaisia aiheita, jotka voidaan toteuttaa jutuiksi joko uutis- tai ajankohtaislähetykseen. Siksi jokaista toteutunutta appelsiinikelloa verrataan myös päivän uutistarjontaan. Aiheiden suunniteltu käsittely saattaa myös lykkääntyä tai tyystin peruuntua, jos tiedot eivät ole julkisia tai vielä julkisia, asian tuntevaa henkilöä ei saada tavoitetuksi tai aihe osoittautuu arvioitua mitättömämmäksi. Nämä arkiset tekijät on huomioitu muuttujina tässä tutkimuksessa. Niiden sivuuttaminen vähentäisi tutkimuksen merkitystä, sillä radio-ohjelmaa ei koskaan tehdä laboratorio-olosuhteissa. Siksi journalistinen työprosessin problematisointi operatiivisella tasolla on oleellinen osa tätä tutkimusta.

Tämän tutkimuksen puitteissa tarkastellaan myös juttujen sisältöjä. Niistä määritellään aihe, käsittelytapa, näkökulma, haastateltavan asema jutussa, selkeys, paikallisuus, käytetyt keinot ja radionomaisuus sekä jutun sopivuus appelsiinin henkeen. Tämä vaihe työstä on sisällönerittelyn menetelmin toteutettava osuus. Työn tuloksena esitetään taulukkoja, joissa jokainen juttu taulukoidaan edellä mainittujen muuttujien suhteen.

Toimittajien ja tuottajan haastatteluja varten laadittiin etukäteen kysely, jonka avulla on selvitetty, miten he ovat lähetysvirran ja appelsiinin merkityksen ymmärtäneet ja sisäistäneet. Kyselyyn vastattiin suullisesti ja vastaukset nauhoitettiin. Haastateltavien vastauksia verrataan myös toteutuneeseen lähetysvirtaan. Tällä tavalla selvitetään, onnistuvatko toimittajat käytännössä toteuttamaan omaa käsitystään lähetysvirrasta. Vastauksien vertaaminen keskenään taas paljastaa sen, ovatko kaikki ymmärtäneet lähetysvirran idean samalla tavalla. Yhteinen käsitys lähetysvirrasta kasvattaa osaltaan konsistenssia, vaikka tekijät ja heidän tehtävänsä muuttuvat päivästä toiseen.

6.4. Tutkimuksen otanta

Tutkimusta varten on äänitetty yhden viikon ajalta kaikki Radio Keski-Pohjanmaan Päivän studio -lähetykset. Äänitys on aloitettu jo hieman ennen kello 15:tä ja sitä on jatkettu vielä klo 17.30:n jälkeenkin, jotta siirtymät valtakunnan lähetyksestä ja päinvastoin saataisiin näkyviin. Lisäksi tällä tavalla voidaan tarkastella Radio Keski-Pohjanmaan osuuden sointuvuutta Radio Suomen lähetysvirtaan. Näin äänitteitä on kertynyt kaikkiaan yli 12 ja puoli tuntia.

Tutkimusviikko valittiin sillä perusteella, että se olisi mahdollisimman tavallinen, koska tarkoituksena on tutkia tyypillistä toimittajan työn arkea. Lähe-

tysten äänittäminen samalla viikolla on perusteltua siksi, että satunnaisotannassa olisi mukaan saattanut tulla päiviä, jotka eivät olisikaan toimituksen kannalta tavallisia. Lomat, kurssit, sairastapaukset ja valtakunnallisesti kiinnostavat suur tapahtumat kuten kansainväliset urheilukilpailut saattavat muuttaa toimituksen päivän hyvinkin poikkeukselliseksi.

Kaikki viisi lähetysvirtakokonaisuutta on äänitetty samalla viikolla perättäisinä päivinä. Materiaali on kerätty 21.-25. marraskuuta 1994. Kyseisellä viikolla Radio Keski-Pohjanmaan toimituksessa oli normaalimiehitys. Talvikaan ei ollut vielä niin pitkällä, että joulun ajan juhlaohjelmisto joulumusiikkeineen olisi muuttanut formaattia musiikin osalta.

7. RADIO KESKI-POHJANMAAN OHJELMISTO marraskuu 1994

7.1. Ohjelmisto osana lähetysvirtaa (deskriptio)

Radio Keski-Pohjanmaan päivittäinen seitsemän ja puolen tunnin lähetyisaika jakautuu kolmeen osaan, jotka voidaan karkeasti nimetä aamuksi, keskipäiväksi ja iltapäiväksi.

1) AAMUN alueikkuna-aika alkaa klo 6.10 Radiouutisten tuottaman kymmenminuuttisen uutislähetyksen jälkeen. Uutisia edeltää pääasiassa musiikkia sisältävä osuus. Radio Keski-Pohjanmaan aamulähetyksen ensimmäinen tunti on kevyt. Se sisältää runsaasti musiikkia ja mukavaa jutustelua, johon kuuluu säästä kertominen, auringonnousun aikataulut ja muut vastaavat aamun rutiinit. Ennen seitsemää Radio Keski-Pohjanmaa lähettää vain yhden jutun, ja sen tekijälle on annettu ohjenuoraksi välttää raskasta informatiivista juttua.

Seitsemältä on taas Radiouutisten vuoro, silloin Aamun peili säineen kestävä 15 minuuttia. Seitsemän ja kahdeksan välinen tunti on aamun kuunnelluin ja siihen sijoitetaan aamun parhaat eli mielenkiintoisimmat jutut. Tähän aikaan aamusta juttujen on lupa olla edellistuntia tanakampia asiapitoisuutensa suhteen ja niitä on useampi. Aamun peilin jälkeen ensimmäinen juttu on haastattelu, joka esittelee nimipäiväsankarin. Nimipäivähaastattelussa jutellaan mistä tahansa aiheesta kunhan haastateltava vain on oikeaniminen. Jutun jälkeen soitetaan sankarin toivekappale. Kuuntelijat osaavat odottaa nimipäivähaastattelua ja sitä kuunnellaan, koska koskaan ei voi etukäteen tietää, kuka päiväsankari on. Se on kuunneltava siltä varalta, että haastateltava sattuisi olemaan tuttu. Vaikka Radio Keski-Pohjanmaan aamulähetyksillä ei ollutkaan syksyllä 1994 appelsiinin muotoon tiivistynyttä formaattia eikä se pyrkinyt tietoisesti toteuttamaan lähetysvirran periaatteita, niin silti aamuissa on nähtävissä uuden työtavan mukaisia ajatuksia. Esimerkiksi tämä nimipäivähaastattelu toteuttaa esimerkillisellä tavalla appelsiinikellon asettamaa vaatimusta toisaalta konsistenssista ja toisaalta yllätyksellisyydestä. Konsistenssia edustavat haastattelun raamit, yllätyksellisyyttä puolestaan haastateltava ja puheenaihe. Sitä ei uskalla olla kuuntelematta! Seitsemästä kahdeksaan ulottuvalla toisella tunnilla on nimipäiväsankarin lisäksi kaksi muuta juttua, joista mielenkiintoisemmaksi ja asiapitoisemmaksi arvioitu lähetetään noin klo 7.40 ja toinen human interest -kategoriaan luokiteltava juttu noin klo 7.50.

Aamun kolmas tunti eli klo 8.18-9.00 sisältää suoran väläyksen maa-kunnasta, jutun, musiikkia ja juontopuhetta. Noin klo 8.30 on suoran väläyksen vuoro. Aamureportteri on tarkkailijan kanssa ääniautolla liikkeellä ja aiheet ovat mitä moninaisimmat. Tärkeintä on välittää valitun paikan tunnelma kuuntelijoille ja

kertoa jotakin mielenkiintoista käsillä olevasta asiasta. Tämän tunnin juttu lähetetään noin klo 8.45.

Huomenta Keski-Pohjanmaa -otsikon alla lähetys jatkuu klo 9.00 asti, mutta lähetysvastuu säilyy alueilla aina klo 10:een. Tämä aamun viimeinen tunti on oma otsikkonsa alla. Tiistaisin klo 9.05-9.50 Radio Keski-Pohjanmaa lähettää Tiistain tietovisan. Klo 9.50-10.00 on hartausohjelma, jonka otsikkona on H-hetki ja sitä tuottavat alueen seurakunnat vuorotellen. Keskiviikkoisin klo 9.05-9.50 on vuorossa Puhelintoiveet ja klo 9.50 on taas H-hetken aika. Torstaina klo 9.05-10.00 kaikuu Radio Keski-Pohjanmaan taajuuksilla Tahdikkaasti-ohjelma, joka lupaa musiikkia kaikille. Myös perjantaisin yhdeksän uutisten jälkeen soitetaan toivemusiikkia otsikolla Töissä ja kotona soi. Tätä ohjelmaa varten kuuntelijat voivat lähettää kokonaisen toivelistan yksinään tai kerätä työpaikaltaan työntekijöiden yhteisen toivelistan. Levyt ovat ohjelman pääanti ja -tarkoitus, mutta musiikin lomassa kerrotaan myös jotain toiveita esittäneestä työpaikasta tai yksityisestä ihmisestä.

Radio Keski-Pohjanmaassa aamulähetykset tiistaista perjantaihin noudattelevat samaa kaavaa. Ainoastaan maanantaiaamut ovat erilaisia. Silloin koko aamu klo 6.10:stä alkaen aina klo 10:een asti luetaan kuuntelijoiden terveisiä ja toivotuksia sekä soitetaan niissä pyydettyjä toivekappaleita. Tätä ohjelmaa kutsutaan Mainioksi maanantaiksi.

2) KESKIPÄIVÄN lähetys alkaa maakuntaradioissa klo 11.30, jolloin Radio Keski-Pohjanmaassa kuullaan päivän ensimmäiset alueelliset uutiset, Radio Keski-Pohjanmaan uutiset. Ne kestävät viisi minuuttia. Uutisia seuraa Keski-Pohjanmaan katsaus, johon sisältyy 2 - 3 juttua sekä musiikkia, katsaus loppuu klo 12.00. Radio Keski-Pohjanmaa jatkaa taas klo 12.15 radiouutisten ja sään jälkeen. Tässä kohdassa maakuntaradioiden käytettävissä on 30 minuuttia ja Radio Keski-Pohjanmaa on omistanut ajan puhevaltaisille otsikko-ohjelmille. Maanantaisin kuullaan Radiokuppila, jossa studioon kutsutun vieraan kanssa keskustellaan ajankohtaisista ja mielenkiintoisista asioista. Määritelmän mukaan vieras tai vieraat ovat maakunnan poliitikkoja ja muita vaikuttajia.

Tiistaisin on Ympäristöradio, jossa aiheena ovat ympäristöön ja luontoon liittyvät asiat. Ohjelman toteutus vaihtelee tekijän ja aiheen mukaan, mutta tavallisimmin ohjelmassa käsitellään 2 - 3 aihetta. Keskiviikon otsikkona klo 12.15 on Haavi. Siihen on tarkoitus pyydystää tavallisia ihmisiä, joiden ajatukset ja elämäkokemukset ovat kertomisen arvoisia.

Torstaina ollaan Reissussa eli ohjelma tulee suorana jostakin päin maakuntaa mitä erilaisimmista aiheista. Ohjelman tärkeä funktio on, että maakunnan ihmiset näkevät Radio Keski-Pohjanmaan jalkautuneena omalla paikkakunnallaan. Siksi ohjelma tulee milloin mistäkin maakunnan kolkasta, jossa vain on jokin pu-

heenaihe. Ohjelma aloitettiin, kun Radiota syytettiin Kokkola-keskeisyydestä, siksi Reissussa oltiin aina Kokkolan ulkopuolella. Perjantain otsikko-ohjelman nimi on Pähkinänsärkijä, jossa Radio Keski-Pohjanmaa pyrkii esittelemään paikallisia keksintöjä ja keksijöitä. Ohjelman alkuperäinen ajatus kuitenkin unohtui melko pian ja Pähkinänsärkijä siirtyi esittelemään kaikenlaista uutta kuten kuntien projekteja tai ihan vanhojakin asioita kuten Keski-Pohjanmaan keskussairaalan osastoja.

Keskipäivän puheohjelmissa puhe oli ylivertaisessa asemassa musiikkiin verrattuna, mutta täysin musiikittomia ne eivät ole. Ohjelmia rytmitettiin muutamilla levyillä, jotka saattoivat olla haastateltujen valintoja tai toimittajan poimimia kappaleita.

Radio Keski-Pohjanmaan arkipäivien ohjelmisto:

klo	6.10	aamun aluelähetys alkaa
	6.30	uutiset
	6.32	aluelähetys jatkuu
	7.00	uutiset ja sää
	7.15	aluelähetys jatkuu
	7.30	uutiset
	7.32	aluelähetys jatkuu
	8.00	uutiset
	8.15	merisää
	8.18	aluelähetys jatkuu
	9.00	STT:n uutiset ja sää
	9.05	aluelähetys jatkuu päättyen klo 10.00
	10.00 - 11.30	valtakunnallista ohjelmaa
	11.30	keskipäivän aluelähetys alkaa
		Keski-Pohjanmaan uutiset ja katsaus
	12.00	uutiset ja sää
	12.15	keskipäivän aluelähetys jatkuu päättyen klo 12.45
		Radiokuppila (maanantaisin)
	12.45 - 15.03	valtakunnallista ohjelmaa
	15.03	iltapäivän aluelähetys alkaa
		Päivän studio
	16.00	uutiset ja sää
	16.10	Päivän studio jatkuu
	17.00	uutiset
	17.03 - 17.30	Päivän studio jatkuu päättyen klo 17.30
	17.30	uutiset
		keskiviikkoisin on alueohjelmaa vielä 18.05 - 18.55

7.2. Yleisövirrat lähetysvirrassa (radion tavoitteiden onnistuminen)

Radio Keski-Pohjanmaan alueella asui vuonna 1994 104 446 ihmistä (Oy Yleisradio ab, Kansallinen radiotutkimus IV kevät 1994/syky 1994 Keski-Pohjanmaa tutkimus-selvitys yhteenveto). Vuoden 1994 kansallinen radiotutkimus ei erotellut toisistaan suomen- ja ruotsinkielisiä. Kun koko maassa Riksradiion (YLE 4) tavoitavuus koko väestöstä on 2 prosenttia, niin Keski-Pohjanmaalla vastaava luku on 13 prosenttia. Ruotsinkieliset ovat siis mukana tutkimuksessa, mikä automaattisesti laskee Radio Suomen ja siten myös Radio Keski-Pohjanmaan saamia kuuntelijalukuja. Radio Suomen tavoitavuus arkisin Keski-Pohjanmaalla on 40 prosenttia. Päivittäin keski-pohjalaiset käyttävät radion kuunteluun aikaa keskimäärin 100 minuuttia eli yli puolitoista tuntia. Tavoitetun yleisön keskimääräinen radionkuuntelu-aika on 247 minuuttia eli nelisen tuntia.

Päivän studion kuunnelluin aika on klo 16 - 17 välinen tunti. Tähän jaksoon sijoittuvat niin radiouutisten tuottama kymmenminuuttinen uutislähetys kuin suunnilleen saman mittainen Radio Keski-Pohjanmaan oma uutislähetys. Lisäksi Radio Keski-Pohjanmaan uutisten jälkeen kuullaan suunnitteluappelsiinisissa pääjuttuiksi määritelty kuusi minuuttia pitkä asiajuttu. Tätä pääjuttua voisi luonnehtia Radio Keski-Pohjanmaan omaksi A-studioksi. Eli kuunnelluin tunti on erittäin asiapainotteinen. Uutisten ja pääjutun jälkeen kuuntelijamäärä kääntyy hienoiseen laskuun. Enimmillään kuuntelijoita on 16 000, mikä on vähän, mutta samalla Radio Keski-Pohjanmaan markkinaosuus on lähes puolet kaikista radion kuuntelijoista, mikä taas on hyvä saavutus miltä tahansa radioasemalta.

Päivän studion kuuntelijamäärä viisitoistaminuuttisjaksoittain mitattuna vaihtelee 9000:sta 16000:nteen. Eniten kuuntelijoita kerää klo 16 - 17 välinen tunti ja varsinkin sen alku, jonka aikana kuullaan Ylen radiouutisten kymmenminuuttinen uutislähetys ja kaksi Radio Keski-Pohjanmaan juttua sekä tunnin aiheet, musiikkia ja juontopuhetta. Eniten ja vähiten kuunnellun 15-minuuttisen ero on 7000 kuuntelijaa eli markkinaosuuksina ilmoitettuna 12 prosenttiyksikön erotus.

Radio Keski-Pohjanmaan pääuutislähetys on klo 16.30. Se on vakiinnuttanut itselleen noin 14000 hengen kuuntelijakunnan. Kun klo 16.30 uutislähetys alkaa niin edelliseen tuntineljännekseen verrattuna kuuntelijoiden määrä joko hieman vähenee tai pysyy samana. Muutos on tosin vain tuhat kuuntelijaa eikä sillä määrällä ole tilastollista merkitystä. Ainoastaan maanantai erottuu muista arkipäivistä tässä kohden. Silloin nimittäin kuuntelijoiden määrä hieman nousee Keski-Pohjanmaan uutisten alkaessa. Kasvu on vain tuhat kuuntelijaa eikä sinällään mielenkiintoinen, mutta muutoksen suunta eroaa muista päivistä ja on siksi kiinnostava. Maanantainen kiinnostus maakuntauutisia kohtaan saattaa selittyä sillä, ettei niitä ole tarjolla

viikonloppuisin ja alueellisten uutisten jano on yltyntä lauantain ja sunnuntain aikana. Sattuma on kelpo selitys sekä. Päivän studion kuuntelijamäärät neljännestantunnittain on eritelty graafisesti liitteissä 20 - 24.

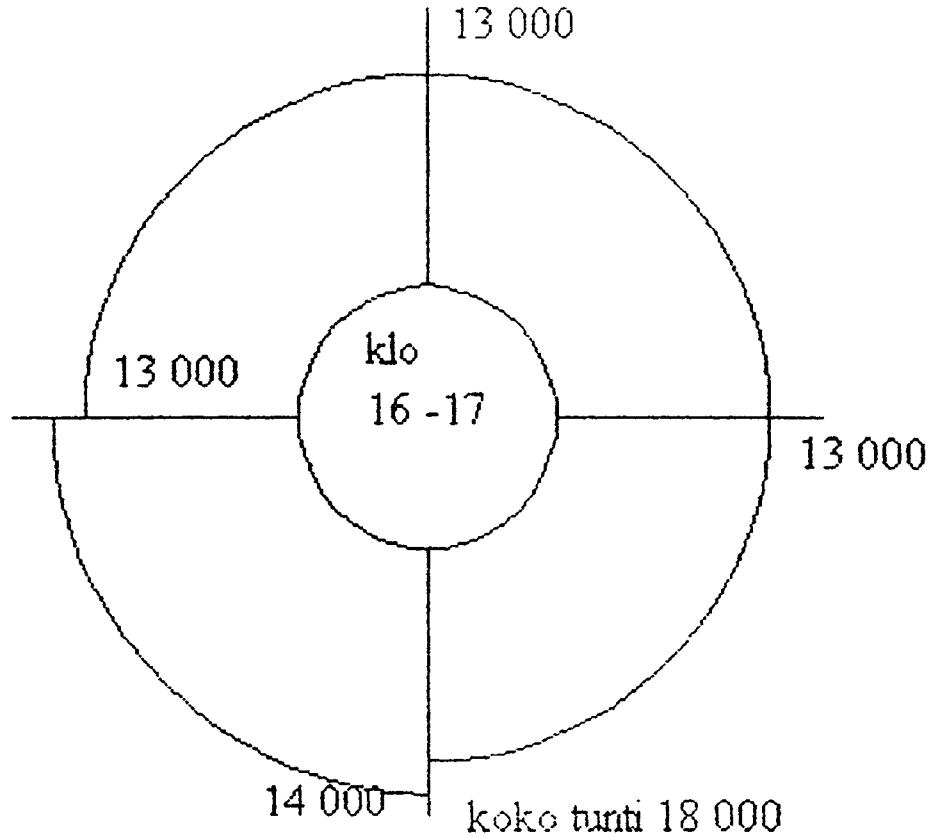

KUVIO 4. Radio Keski-Pohjanmaan kuuntelijamäärä maanantain päivän studion toisella tunnilla.

Verrattaessa tutkimusvuoden 1994 kuuntelijalukuja edellisen vuoden syksyn lukuihin paljastuu, että Radio Keski-Pohjanmaan kuuntelijamäärät ovat pudonneet hieman. Pudotusta ei kuitenkaan ole kaikissa tuntineljänneksissä. Esimerkiksi päivän studion ensimmäisen tunnin jälkimmäinen puolikas keräsi pääsääntöisesti enemmän kuuntelijoita kuin vastaavaan aikaan syksyllä 1993 tai vuonna 1995 lähetetty ohjelma.

Vuoteen 1995 verrattuna vuoden 1994 päivän studiot olivat huomattavan suosittuja. Kansallisen radiotutkimuksen mukaan vuoden 1994 torstai-studion toista tuntia kuunteli 20 000 keskipohjalaista, jolloin kanavaosuus oli 47 prosenttia. Vuoden 1995 vastaavat luvut ovat 12 000 keskipohjalaista ja 36 prosentin kanavaosuus.

8. TUOTTAJAT JA TOIMITTAJAT APPELSIINIKELLON TULKITSIJOINA

8.1. Lähetysvirta ja sen suunnittelu

Lähetysvirtaidean ottaminen jokapäiväisen ohjelmatyön pohjaksi vei Radio Keski-Pohjanmaan toimitukselta pitkään. Sitkeiden keskustelujen, sovittelujen ja miettimisen jälkeen Päivän studion tekemisen aloitti kiinteä tuotantoryhmä, joka otti ohjenuorakseen lähetysvirran periaatteet. Lähetysvirtaan nojaavaan tuotantotapaan siirryttiin Radio Keski-Pohjanmaassa Päivän studion osalta 2.2.1994. Täyteen ohjelmistoon Radio Keski-Pohjanmaa pääsi syksyllä 1994. Samaan aikaan Radio Keski-Pohjanmaa tehosti uutis- ja ajankohtaistyötään keskittyen erityisesti iltapäivälähetysten sujuvuuden lisäämiseen. (Yleisradion vuosikirja 1994, 1995, 15.) Täyteen ohjelmistoon siirtyminen merkitsi sitä, että kaikki ohjelma tuotettiin nyt Kokkolassa eikä Radio Keski-Pohjanmaan taajuudella enää lähetetty Seinäjoella tai Vaasassa Radio Pohjanmaan tuottamaa ohjelmaa. Koko toimitusta ajatus lähetysvirrasta ei silti vielä tämän tutkimuksen materiaalin keräämisen aikoihin ollut läpäissyt (Tyhtilä, marraskuu 1994).

Radio Suomen profiilin yksi tärkeä kulmakivi on musiikki, jonka avulla kanavan oma muista erottuva "soundi" rakentuu. Siksi musiikki oli lähtökohtana myös Radio Keski-Pohjanmaassa, kun oman appelsiinin suunnittelu alkoi. Radio Suomen maakuntaradioilleen antamien ohjeiden mukaan musiikin osuuden tuli olla 42 prosenttia lähetysajasta ja mikäli mahdollista siitä puolet pitäisi olla kotimaista. Kotimaisuusasteesta oli laskelmien jälkeen pakko tinkiä, sillä tavoitteen toteuttaminen olisi johtanut Radio Keski-Pohjanmaan musiikkibudjetin ylittymiseen. Musiikki-tarjonnan suunnittelun pohjana Radio Keski-Pohjanmaassa käytettiin tietoa alueen väestörakenteesta ja Yleisradion käyttämiä musiikin kuluttajaryhmien karakterisointeja, jotka perustuvat Kimmo Salmisen (1991, 1992) tutkimuksiin.

Musiikin ohella Radio Keski-Pohjanmaan appelsiinin suunnittelun lähtökohtana oli periaate "kaikki tehdään itse". Päivän studion tuottaja kokosi tuotantoryhmän niistä toimittajista, jotka olivat valmiita sitoutumaan tähän periaatteeseen. Juontajat olivat itsekäyttöjuontajia ja reporttereilta vaadittiin valmiudet suoriutua nauhojen teknisestä koostamisesta ilman äänitarkkailijan apua. Periaatteessa päivän studion tuotantoryhmästä piti tulla autonominen yksikkö Radio Keski-Pohjanmaan sisälle.

Autonomian tuotantoryhmä kokee positiivisena kehityksenä. Se lisää ryhmän koheesiota ja nostaa työmoraalia, säästää Radio Keski-Pohjanmaan resursseja ja edistää journalistisen työprosessin kokonaisvaltaista oivaltamista. Sitoutuminen toi työntekoon tekemisen meiningin ja työilmapiiri muuttui paremmaksi, kun

oli selkeä yhteinen päämäärä (Ruuskanen, marraskuu 1994). Päivän studioon sisältyy päivästä riippuen 9 - 10 juttua, joiden leikkaaminen veisi yhden äänitarkkailijan työpäivästä huomattavan osan. Lisäksi tarkkailijan käyttäminen juttujen leikkaamisessa vaatisi erittäin tarkkaa aikataulujen suunnittelua ja porrastusta, jotta turhilta montteeraukseen jonottamisilta vältyttäisiin. Radio Keski-Pohjanmaan toimitiloissa on kaksi työpajaa, jotka on tarkoitettu nauhojen koostamiseen ilman äänitarkkailijan apua. Lisäksi on käytössä kaksi studiota, joista toinen toimii lähetysyksikkönä. Äänitarkkailijoita Radio Keski-Pohjanmaassa on kaksi. Kaikki tehdään itse -periaate on siis myös lisännyt joustoa päivittäisissä rutiineissa.

Aivan ensimmäisessä appelsiinissa oli jokaiselle arkipäivälle oma otsikkopalsta, jolle oli varattu aikaa viisi ja puoli minuuttia. Otsikot olivat maanantaina kunnat, tiistaina mielipidekysely, keskiviikkona elokuvat, torstaina paikallislehtikatsaus ja perjantaina kuluttaja-asiat. Suunnitelma ei toiminut käytännössä, koska sopivaa aihetta ei ollut helppo löytää kutakin palstaa varten. Pakon edessä keksityt aiheet usein myös kuulostivat pakkopullalta ja otsikkopalstojen kiinnostavuus kärsi. Lopulta otsikkopalstat pudotettiin pois lukuunottamatta elokuvaa ja paikallislehtikatsausta, jotka säilytettiin yleisön pyynnöstä. Samalla elokuvapalsta siirrettiin perjantaihin, jolloin elokuvateattereiden ohjelmistot vaihtuvat. Lisäksi vakio-paikan on saanut perjantaihin klo 17.00 uutisten jälkeen sijoittuva Menovinkit, jossa kerrotaan alkavan viikonlopun tapahtumista Keski-Pohjanmaalla. Radio Keski-Pohjanmaan iltapäiväappelsiini kehittyi ja muuttui tekijöidensä käsissä siten kuin käytäntö, kuuntelijatutkimukset ja resurssit vaativat. Tämä tutkimus perehtyy marraskuussa 1994 käytössä olleeseen appelsiiniin.

Päivän studion appelsiinin toteutumisen valvonnasta sovittiin jo sen suunnitteluvaiheessa. Ensinnäkin kaikki tuotantoryhmän jäsenet sitoutuivat noudattamaan sitä ja toiseksi juontajille annettiin täydet oikeudet vaatia appelsiiniin sopivia nauhoja toisilta toimittajilta. Appelsiinista lipsuminen ei ole suotavaa, mutta toisaalta tuotantoryhmä ei ole sopinut sanktioista, jos näin käy. Appelsiinista ja sen toteutumisesta ja parantelusta keskustellaan toimituksessa päivittäin, joten sen seuranta ja kehittäminen ovat siis koko ajan elävä prosessi.

Vaikka appelsiinin tarkka noudattaminen on yhteisenä tavoitteena, ei se silti ole pyhä ja koskematon. Erittäin painavista syistä appelsiinin voi, saa ja pitääkin rikkoa. Näin annetaan merkittäville uutistapahtumille niiden ansaitsemaa huomiota ja korostetaan niiden painoarvoa. Toistaiseksi sitä ei ole tästä syystä rikottu.

Appelsiinin noudattaminen lisää ohjelmiston ennustettavuutta, mutta Radio Keski-Pohjanmaa ei ole vienyt ennustettavuutta aivan huippuunsa. Esimerkiksi tiettyjä aihealueita ei käsitellä tietyinä aikana. Ennustettavuuden ja yllätyksellisuuden tasapaino on koetettu säilyttää myös tällä tavalla. Ennustettavuutta vähentää

Radio Keski-Pohjanmaan päivän studiossa myös sen viimeinen puolituntinen, joka alkaa radion uutistoimituksen uutisilla. Uutisten jälkeen on maanantaisin radiokuppila, joka on lyhennelmä aamun radiokuppila-ohjelmasta. Keskiviikkoisin kuullaan puolisen tuntia puhelimesta -puhelinkontaktiosuus ja perjantaisin menovinkit. Sen sijaan tiistain ja torstain osalta konsistenssia ei ole lainkaan. Appelsiiniin on merkitty pitkä juttu ja pari levyä, mutta suunnitelma toteutuu vain, jos jollakin sattuu olemaan pitkän jutun ainekset koossa. Pitkästä jutusta ei kanneta erityistä huolta. Jos pitkä juttu osoittautuukin lyhyeksi, niin silloin soitetaan enemmän musiikkia ja luetaan etukäteen tehtyjä levynvälejä. Tiistain ja torstain viimeinen puolituntinen tehdään siis kuten ennen appelsiinia eli miten milloinkin juontajan mielikuvituksen mukaan. Tutkimusviikolla tiistaina kuultiin appelsiinin mukainen pitkä juttu, mutta torstaina taas oli tarjolla neliminuuttinen juttu, levynvälejä ja runsaasti musiikkia.

Jinglet eli radioaseman omat muutaman sekunnin mittaiset helposti tunnistettavat "mainokset" tai tunnukset ovat osa lähetysvirtaa. Niiden merkitys toimijana appelsiinikellossa on kaksijakoinen. Ensinnäkin jingle on informatiivinen, se kertoo kuuntelijalle jotakin, esimerkiksi sen, että alkamaisillaan on puhelinkontaktiohjelma tai että on uutisten vuoro. Toisaalta jingle myös jaksottaa lähetystä. Sitä voidaan pitää radiokielen välimerkkinä, joka erottaa, yhdistää tai korostaa lähetyssivussa soljuvia elementtejä. Onnistunut jingle heijastaa koko lähetysten tunnelmaa ja kiinnittää uudelleen kuuntelijan mielenkiinnon, joka on saattanut herpaantua edellisen jutun tai musiikin aikana (Crisell 1986, 94). Radio Keski-Pohjanmaalla on laaja valikoima omia jinglejään, joiden käyttämisen se on jättänyt juontajan harteille. Appelsiinikelloon niitä ei ole merkitty.

8.2. Appelsiinikello ja sen määrittäminen Keski-Pohjanmaalla

Radio Keski-Pohjanmaan päivän studion tuotantoryhmä pitää appelsiiniaan oppikirjaesimerkkinä Radio Suomen linjan mukaisesta Appelsiinista. Ainoa ero Radio Suomen esittämään ideaaliappelsiiniin liittyy musiikkiin. Musiikkibudjetin pienuuden takia musiikin osuus jää Radio Keski-Pohjanmaassa alhaisemmaksi kuin Radio Suomi toivoo. Vuonna 1994 Radio Keski-Pohjanmaan lähetyksistä musiikilla on 42 prosentin osuus. Soitetusta musiikista alle puolet oli kotimaista, vaikka Radio Suomen nimenomaisena tavoitteena on nostaa soitetun musiikin kotimaisuusaste 50 prosenttiin. Musiikki maksaa ja sitä voi soittaa vai niin paljon kuin varat sallivat.

Tuottajan yhtenä lähtökohtana päivän studion uusien linjojen suunnittelussa oli se, että työn pitää olla mielekäs ja sitä tehdessä saa olla hauskaa (Tyhtilä, marraskuu 1994). Turha totisuus heijastuisi myös lähetykseen, jonne se ei kuulu.

Päivän studio lähetetään siihen aikaan päivästä, kun ihmiset lähtevät töistä, käyvät kaupassa ja askaroivat kotona. Tämän takia lähetystä on voitava kuunnella kaiken muun ohella eikä sitä kannata rakentaa tiiviiksi paketiksi, jonka vastaanottaminen vaatii intensiivistä seuraamista. Samalla toteutuu radiotutkimuksessa esiintuotu totuus: Radio on mukaanotettava väline ja sen ohjelmiston on sovittava välineen luonteeseen (Ruohomaa & Nukari 1992).

Päivän studioita tekevä toimittajaryhmä mieltää lähetysvirran kokoelmaksi erilaisia elementtejä, joita tarjotaan kuuntelijoille yhtenäisenä etenevässä lähetyksessä. Päivän studion toimitus pitää mahdottomana vaatimuksena, että nykyajan kiireinen ihminen istutettaisiin kahdeksi ja puoleksi tunniksi kuuntelemaan radiota. Radio tarjoaa ja kuuntelija nappaa häntä itseään kiinnostavat kohdat omikseen (Latva-Teikari, marraskuu 1994).

Juontajat (Latva-Teikari, Ruuskanen, marraskuu 1994) pitävät lähetysvirtaperiaatteelle siirtymistä parannuksena, sillä se takaa tietyn vakauden. Päivän studiota tekevällä ryhmällä on työssään tekemisen meininki (Ruuskanen, marraskuu 1994) ja se heijastuu lähetykseen asti. Uutisten ja lähes kymmenen jutun toimittaminen päivittäin vaatii kuusihenkiseltä ryhmältä paljon ja jos tekijät tahtovat jotakin moittia, niin se on ryhmän pieni koko työmäärään nähden. Työ on kiireen vuoksi usein liukuhihnamaista eikä laadun hiomiseen jää aikaa. Ainainen kiire selittää osaltaan myös sen, miksi Radio Keski-Pohjanmaan päivän studion jutuissa on harvoin tehosteita, niiden hankkiminen ja käyttäminen kun vie aikaa. Päivän studion juontajat sanovat appelsiinien helpottaneen työntekoa. Musiikin valintaan on selvät ohjeet, lähetyksen vetäminen on helpompaa ja kaikki tietävät yhteisen tavoitteen. Päivän jutut merkataan toimituksen seinällä olevalla taululle ja kun jutut valmistuvat tai aihe osoittautuu käyttökelvottomaksi tieto kirjataan seinälle. Taululta kaikki pysyvät seuraamaan päivän kulkua. Pienessä tuotantoryhmässä on kehittynyt eräänlainen asevelihenki, joka takaa, että juontajaa ei jätetä yksin vaan reportterit täyttävät aukot, koska se on reporttereiden tehtävä (Ruuskanen, marraskuu 1994).

8.3. Musiikki lähetysvirrassa

Radio Keski-Pohjanmaa rakensi itselleen päivän studiota varten oman musiikkiprofiilin. Koska Radio Keski-Pohjanmaa on osa Radio Suomea, sen musiikkiprofiilin oli mahdollista Radio Suomen asettamiin raameihin. Päivän studio tavoittelee kuuntelijoita, jotka ovat iältään 25 - 60-vuotiaita. Näin laajaan ikäryhmään mahtuu Kimmo Salmisen (1991, 1992) luokittelemia musiikkimakupolvia kaksi. Radio Keski-Pohjanmaa lähtee liikkeelle Salmisen määritelmistä.

Tavoitellun yleisösegmentin vanhemman pään eli vuosien 1935 ja 1954 välisenä aikana syntyneet Salminen on nimennyt suuren murroksen makupolveksi. "Tämä ryhmä on varttunut sodanjälkeisen pula-ajan, mutta myös nopean teollistumisen ja 'Euroopan avautumisen' ajanjaksona. Kaupungistuminen ja ensimmäisten 'nuorisokulttuurien' tulo olivat uusia ilmiöitä. Silti valtaosa ryhmästä on viettänyt nuoruutensa tai ainakin lapsuutensa maaseudulla. Lähtökohdat, liikkuvuus, parantuneet koulutusmahdollisuudet ja sopeutuminen uusiin joukkoviestinnän muotoihin ovat mahdollistaneet tälle polvelle erityisen näköalapaikan suomalaisen musiikkikulttuurin perinteen ja murroksen ymmärtämiselle. Mm. näistä syistä he kokevat perinteisen sekä uudemman tanssi- ja iskelmämusiikin lisäksi myönteisinä myös pop- ja rockmusiikin. Koti- ja ulkomainen pop/rock saa kuitenkin selkeästi suositumman aseman kuin perinteinen iskelmä. Hengellisestä ja poliittisesta laulunäytteestä pidetään vähemmän kuin tätä vanhemmassa polvessa - poliittisesta laulunäytteestä pitää kuitenkin vielä enemmistö. Taidemusiikista polvea miellyttää lähinnä barokkikonseritto ja wienervalssi." (Salminen 1992, 231.) Tällä sukupolvella on siis laaja-alainen musiikkimaku. Se kokee vastenmieliseksi vain kovimman rokin, musikaalin ja nykymusiikin edustajat (Salminen 1991). Suuresta yhtenäisyydestään huolimatta tämä sukupolvi jakautuu pienemmiksi ryhmiksi mm. ammatin ja asuinpaikan mukaan, mutta erot eivät ole ratkaisevia.

Radio Keski-Pohjanmaan musiikkivalintoja pitäisi helpottaa sekin tieto, että pienten kaupunkien ja kuntien väestön musiikkimaku näyttää olevan suhteellisen yhtenäinen. Radio Keski-Pohjanmaan kuuluvuusalueen suurin kaupunki on Kokkola, missä asui 1.1.1994 35 269 ihmistä (Kunnalliskalenteri 1995). Seuraavaksi suurimmat ovat Pietarsaari (19 840) ja Ylivieska (13 431). Pietarsaarelaisista tosin osa on ruotsinkielisiä eivätkä he välttämättä kuuntele Radio Suomea, kun esimerkiksi Radio Österbotten tarjoaa on äidinkielistä radio-ohjelmaa, koska äidinkielellä on määräävä asema kanavavalinnoissa (Koskinen 1990, 52). Samalla tämä ryhmä osoitautui tutkimuksessa muita tyytymättömämmäksi radioasemien soittamaan musiikkiin (Salminen, 1991).

Radio Keski-Pohjanmaa vastasi laatimalla tarkan määritelmän kustakin soitettavasta kappaleesta. Lähtökohtina olivat Radio Suomen linja, Radio Keski-Pohjanmaan musiikkibudjetti, toivottu yleisö sekä Kimmo Salmisen tutkimuksien tarjoama tieto.

Radio Keski-Pohjanmaan tavoittelemien kuuntelijoiden nuorempi joukko eli vuosina 1955 - 1969 syntyneet Kimmo Salminen määrittää Sähköisen viestinnän makupolveksi. "Kyseessä on ensimmäinen suomalainen varsinainen sähköisen viestinnän ja erityisesti television aikakauden ikäpolvi. Suomalaisesta rock-iskelmästä pidetään ylivoimaisesti eniten. Perinteisestä suomalaisesta iskelmästä pi-

tää tässä ryhmässä selkeästi havaittava ryhmä, mutta sen asema on muuttunut vähemmistöksi. Tässä ikäryhmässä rockmusiikkiin suhtautuminen muuttuu selkeän myönteiseksi - voidaan puhua eräänlaisesta 'rock-sukupolvesta', ainakin 1955 - 1965 syntyneiden kohdalla.

Ikäryhmän käyttäytymiseen on kuulunut erittäin runsas musiikin kuuntelu sekä musiikkiin pohjautuneet alakulttuurit pukeutumisen ym. tyyleineen. Kaupunkilaisten ja maaseudulla kasvaneiden välillä on vielä runsaasti eroavaisuuksia makuarvostelmissa. Ikäryhmällä on myös musiikkiin liittyviä yhteisöllisiä kokemuksia, kuten rock-festivaaleja. Ns. sukupolvien välinen kuilu liittyi yhteiskunnan rakenteen ja arvojen nopeisiin muutoksiin - tämä ilmeni myös musiikillisessa käyttäytymisessä." (Salminen 1992, 231.)

Nämä kaksi määritelmää yhdistettäessä huomataan, että koko yleisöä miellyttää parhaiten pop, rock ja moderni iskelmämusiikki. Radio Suomen pyrkimykset kohti runsasta kotimaisen musiikin käyttöä ovat Radio Keski-Pohjanmaan appelsiinissa johtaneet siihen, että suunnitelma sisältää melko paljon kotimaista ja/tai uudehkoa musiikkia. Musiikin uutuus toteuttaa osaltaan päivän studion pyrkimystä ajankohtaisuuteen.

Radio Keski-Pohjanmaan päivän studio ei käytä soittolistoja ohjaamaan musiikkivalintoja, vaan kaikki 16 kappaletta on määritelty sanallisesti appelsiinissa. Radio Suomen luoma jymylevylista on toki myös päivän studion tuntema ja sitä hyödynnetään appelsiinin musiikkimääritelmissä. Radio Keski-Pohjanmaan päivän studion musiikkiprofiilin on laatinut lähetystä tekevä toimittajaryhmä yhteistyössä toimittaja Kati Latva-Teikarin tekemän valmistelutyön pohjalta.

Radio Keski-Pohjanmaan päivän studion musiikkiprofiili ohjelmatunneittain:

klo 15.03 - 16.00

- 1) Kotimainen uusi hitti, joka on rytmikäs, mukaansatempaava ja tuttu, esim. Laura Voutilainen, Neon 2 jne.
- 2) Kotimainen uudehko iskelmä tai rockiskelmä, rytmiltään nopea tai melko nopea
- 3) Ulkomainen, halpa (= gramex-vapaa), edellistä rauhallisempi tempo, esim. soft pop tai folk, ohut eli ei liian täyteläinen säestys laulajalle
- 4) Jymylevy tai muu uusi kotimainen hitti -sisäänajoksi uutisiin
- 5) Kotimainen 1970-80-luvun iskelmä, esim. Tapani Kansa, Paula Koivuniemi, Freeman, Rosti, Salomon
- 6) Vanha kotimainen tai gramex-vapaa levy (siis halpa) , rytmiltään nopea tai melko nopea vuosilta 1940-61 mutta ei silti rahisevaa savikiekkoa
- 7) Uusi tai uudehko kotimainen iskelmä tai rockiskelmä, hitti

8) Gramex-vapaa feidausbiisi, englanninkielinen kappale kestää feidauksen kotimaista paremmin

klo 16.10 -17.00

9) Kotimainen vauhdikas hitti, esim. K. Honkanen, Kaija Koo jne.

10) Kotimainen rock/pop-balladi ylimenoksi jutusta toiseen, hidas tai melko hidas ja ohuehko esim. Juice: Norjalainen villapaita jne.

11) Uusi ja menevä ylimenoksi ja houkuttelevaksi Radio Keski-Pohjanmaan pääuutislähetkseen, esim. jymylevylistalta poimittu.

12) Rauhallinen pop-iskelmä uutisten jälkeen, joko kotimainen 1960 - 90-luvulta tai ulkomainen vastaava, esim. The Beatles, Beach Boys, Danny, Kaseva, myös countrymusiikki käy, gramex-vapaa

13) Uusi kotimainen tai uusi muu kuin englanninkielinen kappale esim. saksa, ruotsi, italia

14) Gramexvapaa feidausbiisi siirtymäksi klo 17 uutisiin

klo 17.03 - 17.30

15) Kotimainen vauhdikas, moderni iskelmä tai rockiskelmä, esim. Riki Sorsa, J. Karjalainen, Leevi and the Leavings

16) Päivän studion viimeinen levy, joka on samalla siirtymä Radio Keski-Pohjanmaan päivän viimeisiin uutisiin, gramex-vapaa feidausbiisi.

Suunnitteluappelsiinissa jokainen on levy on laskettu kolmeminuuttiseksi. Käytännössä levyt harvoin ovat juuri kolmen minuutin mittaisia, mutta pitkällä aikavälillä keskiarvo asettuu hyvin lähelle kolmea minuuttia. Vaikka appelsiini on rakennettu tasamittaisten levyjen varaan, niin juontajia on muistutettu kappaleiden pituuden vaihtelun tärkeydestä osana lähetyksen rytmiä.

9. APPELSIINIKELLO TEKNISENÄ TOTEUTUKSENA

Radio Keski-Pohjanmaan studiopäällikön Björn Almènin (marraskuu 1994) arvion mukaan molemmat juontajat hallitsevat lähetysyksikön äänipöydän käyttämisen niin hyvin kuin itsekäyttö edellyttää. Koska äänipöydässä on rajallinen määrä kanavia, niin samaan kanavaan on usein kytketty kaksi eri laitetta. Esimerkiksi puhelin ja NAB-nauhuri olivat samassa kanavassa, jolloin jinglen soittaminen heti puhelun jälkeen tai välittömästi ennen sitä on mahdotonta ilman pientä taukoa.

Juontajan teknisiä virheitä, jotka kuuluivat häiriönä lähetyksessä sattui muutamia tutkimusviikon aikana. Tätä tutkimusta varten päivän studiot äänitettiin ja ne on ollut mahdollista kuunnella moneen kertaan toisin kuin on todellinen tilanne tavallisen radioyleisön kuulokulmasta tarkasteltuna. Siksi tässä tutkimuksessa jo parin sekunnin viive on kirjautunut virheeksi. Omien puuhiensa ohessa radiota kuunteleva ihminen ei sellaista välttämättä huomaa. Virheet luetaan yleensä juontajan syyksi, sillä eihän yleisö voi nähdä, mitä studiossa tapahtuu. Siksi sellaisetkin ongelmat kuin jonkin laitteen yllättävä tekninen vika kuulostaa kuin juontaja ei olisi muistanut käynnistää sitä.

Molemmat juontajat hoitavat rutiinit sujuvasti. Siirtymät levyihin, juttuihin, uutisiin ja juontoihin onnistuvat hyvin. Musiikkisiirtymissä Radio Keski-Pohjanmaan päivän studion juontajat suosivat äänillä ristiin menemistä eli juontopuhe jatkuu vielä tai alkaa jo kun kappale soi. Juontajat eivät kuitenkaan uuvuta kuuntelijoita vain yhden tyyppisillä siirtymillä, vaan he käyttävät myös suoria leikkauksia osiosta toiseen. Suora siirtymä on toimiva ratkaisu, kunhan saumaan ei jää suotta hiljaisuutta. Muutaman sekunnin hiljaisuus voi toimia myös dramaturgisena keinona. Esimerkiksi vaikuttavan jutun jälkeen parin sekunnin hiljaisuus voi olla siirtymistä tehokkain, mutta sen käytössä on oltava varovainen, ettei lähetys tunnu pätkivältä. Tutkimusviikolla hiljaisuutta ei käytetty dramaturgisena keinona vaan se oli aina merkki teknisestä ongelmasta. Radio Keski-Pohjanmaassa pyritään pysäyttömättömään lähetysvirtaan ja yhtenäiseen äänimattoon.

Maanantaina päivän studio alkoi epäonnisesti, kun heti lähetyksen alkuun tuli tekninen ongelma. Ensimmäisen levyn jälkeen soitettava pitkä tunnus, jonka hännän päälle esitellään aiheita, epäonnistui, kun NAB-nauhuri ei käynnistynyt. Nauhurin ongelmista aiheutui viiden sekunnin hiljaisuus, minä aikana juontaja yritti saada nauhuria toimimaan. NAB-nauhuri ei käynnistynyt ja juontaja joutui esittelemään aiheet ilman taustanauhaa. Toinen onnettomuus tapahtui klo 16.44, kun Radio Keski-Pohjanmaan Kruunupyyn lähetin putosi pois päältä. Hiljaisuutta kesti 3'29". Katkon loppupuolella lähetykseen kantautui teknisen henkilökunnan puhetta, jota ei ollut sinne tarkoitettu. Katkon takia yksi levy jouduttiin jättämään pois ja ap-

pelsiini rikkoutui. Juontaja selosti tilanteen kuuntelijoille parilla sanalla ja keskeytynyt juttu aloitettiin alusta.

Tiistaina tekniikka toimi paremmin, mutta silloinkaan lähetyksen alkutunnus ei tahtonut käynnistyä ja taas kuultiin viiden sekunnin paussi. Juontaja hoitaa myös uutislähetysten tarkkailun. Tiistaina Radio Keski-Pohjanmaan pääuutislähetys ei onnistunut kitkatta. Ensiksi sairaanhoidosta kertovan juonnon jälkeen alkoi nauha Toholammin juustolasta. Nauha keskeytettiin nopeasti, mutta sitä seurasi pitkähkö tauko. Ongelmajätelaitoksen toiminnasta kertova uutisnauha jäi kokonaan pois, koska se putosi juontajan käsistä ja hajosi nauhamytyksi. Toisaalta nauhan eteen kuulunut sähke luettiin ja se toimi hyvin ilman nauhaakin. Mytyksi menneestä nauhasta ei kuuntelija saanut koskaan tietää, joten tässä kohdin selkeä virhe jäi kokonaan kuuntelijoiden tietoisuuden ulkopuolelle.

Keskiviikon lähetys onnistui hyvin tekniikan puolesta. Ainoastaan lähetyksen päättävässä puhelinkontaktiosuudessa oli korvia häiritsevä seikka. Studiossa olleen juontajan puhe ei kuulunut puhtaana, vaan ääni kuulosti jotenkin metalliselta. Keskiviikkona kuuntelijan korvaan otti lähetyksen alku, joka oli kovin juontajapainotteinen. Lähetyksen kaksi ensimmäistä juttua olivat juontajan tekemiä, joten vasta klo 15.21 kuultiin kanavalta muun toimittajan kuin juontajan ääntä. Lähetyksen alku olisi kuulostanut paremmalta, jos juttujen järjestystä olisi voitu muuttaa niin, että edes toinen kahdesta ensimmäisestä jutusta olisi ollut muun kuin juontajan tekemä.

Torstain ja perjantain päivän studiot onnistuivat teknisesti hyvin lukuunottamatta paria pientä virhettä. Neulan hyppääminen levyllä ja yksi karkea feidaus uutisiin mentäessä ovat pikkuseikkoja, jotka eivät laske lähetyksen onnistumistasetta mitenkään.

Tekniseen toteutukseen liittyvät ne pienet kolahdukset, joita kuultiin ajoittain jutun päättyessä, kun sitä seurasi juontajan osuus. Kolahduksen aiheutti studion avokelanauhurit, kun ne pysäytettiin kauko-ohjauksella äänipöydän kautta ja kolahdusääni kantautui juontajan mikrofonin välityksellä lähetykseen asti. Kolaus ei ole suuri, eikä siihen juuri kiinnitä huomiota, mutta sekin voidaan välttää.

10. APPELSIINIKELLO JOURNALISTISENA TOTEUTUKSENA

10.1. Päivän studion juttujen aiheenvalinnat ja näkökulmat

Radio Keski-Pohjanmaan iltapäivästudiossa on päivittäin 8 - 10 juttua. Niistä yksi on ns. katsausuusinta eli juttu, joka on lähetetty aiemmin samana päivänä klo 11.30 alkavassa Keski-Pohjanmaan katsauksessa. Kyseinen juttu on siis päivittäisryhmän tuotantoa. Kello 16:n uutisia edeltävä juttu on appelsiinin mukaan korkeintaan kolme minuuttia, mutta tämän jutun juontaja voi halutessaan korvata tulevien ohjelmien esittelyillä tai itse hankkimillaan ns. levynväleillä. Levynväliksi päätyvät usein aiheet, jotka eivät ylitä uutiskynnystä, mutta ovat niin suppeita, ettei niistä saa kokonaista ajankohtaisjuttua. Levynväli on siis eräänlainen ajankohtaissähke, jonka yleinen kiinnostavuus saattaa olla hyvinkin suuri.

Tutkimusviikon aikana kyseisellä paikalla ei ollut kertaakaan etukäteen toimitettua juttua. Tämä kertoo osaltaan siitä, että appelsiinikello on jatkuvassa muutoksessa, sillä myöhemmin ko. juttu jätettiin pois jo suunnitteluappelsiinista. Kokonaisen jutun, vaikka lyhyenkin, toimittaminen vie aina kohtuullisen paljon aikaa. Sen sijaan tulevista ohjelmista kertominen on paljon helpommin toteutettavissa. Koska jokaisen toimittajan osalle tulee ilman tätäkin juttua useita aiheita, niin työpäivää käytännössä kevennettiin käyttämällä helppoiten tuotettavaa vaihtoehtoa. Neljänä päivänä appelsiinin lohko täytettiin ohjelmapuffeilla ja yhtenä päivänä oli suora puhelinhaastattelu, jossa toimittaja kyseli erään kaupan pääluottamusmiehen tunteja juuri peruuntuneesta kaupanalan lakonuhasta. Näin Radio Keski-Pohjanmaa sai uutisvoiton Yleisradion Radiouutisista. Tämän tyyppinen uutisvoitto on harvinainen ja siksi olisi ollut omiaan, että Radio Keski-Pohjanmaa olisi korostanut osuuttaan esittämällä oman jinglensä, niin ei kuitenkaan käynyt. Syyksi selvisi se, että puhelin ja jingle-soitin eli NAB-nauhuri ovat samassa linjassa eikä niitä voitu riittävän nopeasti käyttää peräkkäin. Väliin olisi jäänyt pieni tauko eikä sitä voitu sallia sillä aikamerkki ja radiouutiset painoivat jo päälle. Jos jingleä halutaan käyttää kanavan huutomerkinä ja allekirjoituksena, niin silloin pitäisi varmistaa, että NAB-nauhuri on käytettävissä eikä samaan linjaan saa kytkeä niin usein käytettyä välinettä kuin puhelinta. Äänipöydässä on tietenkin rajallinen määrä linjoja, joihin laitteita kuten levysoittimia, avokelanauhureita, puhelimia jne. voidaan kytkeä. Siksi onkin tärkeää tehdä toimituksen linjan mukaiset ratkaisut myös teknisellä puolella. Niukat resurssit on syytä käyttää harkiten ja siten, että niillä tuetaan ohjelmallisia tavoitteita. Jos toimitus jättää jinglet lapsipuolen asemaan eikä niiden käytöstä sovita mitään yhteisesti, niin on

odotettavissa, että jossakin vaiheessa tarpeellinen jingle jää käyttämättä joko teknisistä tai muista syistä.

Keskiviikkoisin appelsiinikellon mukainen pitkä juttu, jonka on määrä kestää 13 - 15 minuuttia, on korvattu puhelinkontaktiosuudella, jota en tässä tutkimuksessa luokittele jutuksi. Puhelinkontaktiohjelma on joka kerta hyvin erilainen, vaikka sillä onkin joka kerta sama kaava eli juontaja yrittää nostaa keskustelua toimituksen valitsemasta aiheesta. Ohjelmaan tulevia puheluita ei tarkisteta etukäteen, vaan soittajat pääsevät ohjelmaan soittajärjestyksestä eli haastateltavat eivät ole toimittajan valitsemia kuten tavallisissa jutuissa. Mikäli puheluita ei tule, juontaja soittaa varalle valitsemaansa musiikkia. Yhden viikon aikana Radio Keski-Pohjanmaan Päivän studioissa kuullaan vain yksi puhelinkontaktiohjelma. Sen tarkasteleminen juttuna ei tekisi oikeutta jutuille eikä puhelinkontaktiohjelmiin yleensä. Puolisen tuntia puhelimesta -ohjelmaosuutta pitäisi vertailla muihin puhelinkontaktiohjelmiin eikä suinkaan juttuihin. Siksi Puolisen tuntia puhelimesta ei sisälly analysoitaviin juttuihin. Lisäksi vakiopalstat eli paikallislehtikatsaus, elokuvat ja menovinkit jäävät juttuluokittelun ulkopuolelle, joten kaikkiaan 42 jutun aihetta ja toteutustapaa on analysoitu tässä tutkimuksessa, vaikka suunnitteluappelsiinin mukaan viikossa onkin 50 juttua.

Tavallisesti Päivän studiossa lähetetään yhdeksän juttua, joista kahdeksan on uusia omia aiheita eli aiheita, jotka ovat nousseet toimituksen omasta uutis seurannasta ja ideoinnista. Omiksi aiheiksi ei kutsuta niitä sähköitä, jotka kirjoitetaan kunnanhallitusten tai -valtuustojen päätöksistä. Oma aihe vaatii aina toimittajan ammattitaitoa ja asioihin paneutumista.

Tutkimusviikon perusteella näyttää siltä, että Keski-Pohjanmaalla radion huomion voi helposti kiinnittää erilaisilla tutkimuksilla, seminaareilla ja uusilla säännöksillä. Elintarvikeyritykset joutuvat laatimaan omavalvontasuunnitelman, keskipohjalaisyrietykset ovat yllättävän kansainvälisiä ja Vaasan läänin maaseudun naisten työseminaari Evijärvellä ovat tyypillisiä juttuaiheita Radio Keski-Pohjanmaassa. Suurin osa jutuista on jonkin asian esittely ja lähtökohtana on, mitä tämä merkitsee tavalliselle keskipohjalaiselle. Kysymykset esitetään asiantuntijalle, joka tavallisesti vastaa viran tai työn puolesta. Vaikka haastateltavana onkin virkamies tai muu taho, niin silti Radio Keski-Pohjanmaa pitää aloitteen itsellään ja esittää kysymyksiä, joilla se pyrkii tahojen kapulakielen taakse selvittämään, mistä oikeastaan on kysymys. Tässä tutkimuksessa aiheuokittelu on tehty jutun sisällön nojalla. Esimerkiksi Kokkolan teatterin, iltanäyttelijöiden ja liikuntatoimen rahoitusvaikeuksista kertova juttu on luokiteltu kulttuuriin eikä julkistalouteen, vaikka ongelmat johtuvat nimenomaan Kokkolan kaupungin tekemistä määrärahaheikkauksista.

Juttujen luokittelu kategorioihin 42 jutun aineistosta ei ole ongelmattonta. Aineiston suppeuden takia ei ole mielekäästä käyttää suurta määrää luokkia, jolloin monissa luokissa olisi vain yksi tai ei yhtään juttua. Luokittelussa aineisto on ohjannut luokkien syntyä, mutta taustalla on pidetty muiden toimitusten käytössä olevia luokituksia. Radiouutisten luokittelu sen käyttämässä toimitusjärjestelmässä basyksessa on erittäin suppea. Radiouutisten koko tuotanto jaetaan politiikkaan, talouteen, ulkomaihin, kotimaahan ja maailman politiikan arkipäivään. Radiouutisten osana toimiva alueuutispalvelu, joka välittää uutismateriaaleja, juttuvinkkejä sekä valmiita juttuja ja sähköitä maakuntaradioihin, käyttää välittämänsä materiaalin luokittamiseen huomattavasti hienojakoisempaa kategoriointia. Alueuutispalvelun tietokoneella ylläpidettävässä tapahtumakalenterissa on kaikkiaan 20 luokkaa:

asunto ja asuminen	radio ja tv
ilmailu	sosiaali ja terveys
kalastus ja metsästys	taide ja kulttuuri
koulutus ja opetus	talous
liikenne	tiede ja tutkimus
maa- ja metsätalous	ulkomaat
muut	urheilu ja liikunta
oikeuslaitos ja vankeinhoito	vapaa-aika
politiikka	yhteiskunta
puolustus	ympäristö

Maakuntaradioiden työsarkaan kuuluu kuntien ja kaupunkien toiminnan seuraaminen. Koska lama-aikana julkisen sektorin on ollut pakko säästää, luonnollisesti veromarkkojen käyttöön liittyviä juttuja tehdään sen verran, että sille kuuluu oma kategoriansa eli julkinen talous. Näiden juttujen määrään tutkimusviikolla on vaikuttanut sekin, että aineisto kerättiin loppuvuodesta, jolloin kunnat ja kaupungit käsittelivät seuraavan vuoden tulo- ja menoarvioita hallitus- ja valtuustotasolla. Johonkin toiseen vuodenaikaan tämän kategorian nimi olisi todennäköisesti ollut toinen eli kunnallispolitiikka, mutta kun kunnallisaiheet oli helppo rajata vielä osuvammin aineiston puitteissa, niin se tehtiin mahdollisimman suuren tarkkuuden nimissä.

Human interest -kategorian jutut ovat aiheiltaan liitettävissä muihinkin luokkiin, mutta käsittelytavan ja jutun tunnelman takia ne ovat omimmillaan human interestiksi luokiteltuna. Näistä esimerkkejä ovat sotavangin muistelot vankeusajastaan ja vapautumisestaan tai rekkakuskin kertomat kokemukset idän liikenteestä tai

tieteeseen vivahtava meteorologin haastattelu siitä, kuinka kauan aurinko voi enemmillään paistaa marraskuussa Keski-Pohjanmaalla.

Yrittäminen muodostui omaksi selväksi aihealueekseen. Keski-Pohjanmaalla työttömyys on korkeaa ja erilaisia työllistymisen keinoja etsitään jatkuvasti, ja yksi niistä on yrittäjäksi ryhtyminen. Toisaalta myös olemassa olevien yritysten toimintaa seurataan ja siitä tehdään juttuja. Tutkimusviikon yrittäjyysaiheita ovat esimerkiksi naisten työseminaari ja pienyritysten kansainvälisyystutkimus.

Työ ja työttömyys erotettiin omaksi kategoriakseen, koska aihealuetta käsiteltiin erinäisiä kertoja viikon aikana. Esimerkkinä tästä kaupan alan lakonuhka, tekstiiliteollisuuden työllisyysnäkömät ja taantuvien teollisuuspaikkakuntien työllisyysohjelman tarkastelu.

Radio Keski-Pohjanmaa kiinnittää huomiota kuluttaja-asioihin. Aikaan päivän studioon sisältynyt kuluttaja-asia-aiheinen vakiopalsta lopetettiin, mutta aiheet jäivät seurantaan tavallisina juttuina toteutettaviksi. Kohtuuttomat vuokraehdot tai parasta ennen -päivämäärän ohittaneiden elintarvikkeiden alennusmyynti ovat esimerkkejä kuluttajaa koskevista asioista, joista Radio Keski-Pohjanmaa raportoi tutkimusviikolla. Juttujen määrä ja selkeä rajattavuus puolustavat oman kategorian perustamista.

Kulttuuri on kohtuullisen helposti rajattava, muista erottuva aihealue, jota ei juuri voi sisällyttää muihin kategorioihin. Koska kulttuuriaiheisia juttuja aiheistossa oli aimo nivaska, oli myös kategorian luominen itsestäänselvyys.

Keskiasteen oppilaitosten hallinnolliset järjestelyt olivat syksyllä 1994 jatkuvan keskustelun aihe. Muuttuvat omistussuhteet ja valtiosuudet myllersivät keskiastetta uuteen uskoon samaan aikaan kun ammattikorkeakoulut olivat juuri aloittaneet ensimmäiset kokeilunsa. Koulutusasiat nousivat siksi omaksi aihealueekseen.

Keski-Pohjanmaa on maatalousvaltaista aluetta, joten Radio Keski-Pohjanmaan kuuntelijoista monia kiinnostavat maatalouden näkömät. Syksyllä 1994 ETA-sopimus oli jo arkea ja liittyminen euroopan unioniin oli edessä muutaman viikon kuluttua. Kun muistetaan, että EU:lla on laajat vaikutukset maatalouteen, niin totta kai nämä kysymykset nousevat esiin maaseudun maakuntaradion jutuissa.

Ympäristöasiat ovat aiheina kiitollisia. Niihin on aina löydettävissä lukuisia eri näkökulmia ja aihealue kuuluu 90-luvun kestopuheenaiheisiin. Radio Keski-Pohjanmaa käsitteli muunmuassa turkistarhauksen imagoa nimenomaan ympäristö- ja eläinsuojelunäkökulmasta. Siksi se puoltaa paikkansa ympäristöotsikon alla, vaikka tarhaus on myös yrittäjyyttä ja maa- ja metsätalouteen lukeutuvaa.

Laajoissakin luokituksissa jää aina jotakin, mikä ei tunnu sopivan mihinkään kategoriaan. Sitä osoittaa jo alueutispalvelun luokitus, jossa on 19 rajatun

aihealueen lisäksi muut-kategoria. Tämän tutkimuksen muihin sisältyy kaksi juttua, joista toisen sijoittaminen hienojakoiseenkin luokitukseen olisi vaikeaa ja toinen taas olisi omaan luokkaansa pistettynä ollut alansa ainoa edustaja. Siksi suora väläys Demarin levikkikiertueelta ja rekkaratsia ovat tämän tutkimuksen muu-kategoriassa.

Eniten tutkimusviikolla tehtiin Radio Keski-Pohjanmaassa juttuja aiheista, jotka kuuluvat human interest -kategoriaan. Kaikkiaan Radio Keski-Pohjanmaan Päivän studioissa käytettiin 42 juttua, niistä seitsemän (16,7%) kuului human interest -kategoriaan. Toiseksi suosituin aihe oli yrittäminen, jota päivän studio käsiteli viikon aikana kaikkiaan kuudessa (14,3%) eri jutussa. Tähän kategoriaan on luetu niin toimivista yrityksistä kuin yrittämiseen liittyvistä suunnitelmista kertovat jutut. Kolmanneksi suosituimpia aiheita olivat työ ja työttömyys sekä kuluttaja-asiat. Niistä kummastakin oli tutkimusviikolla viisi (11,9%) juttua. Tutkimusviikolle osunut kaupanalan lakonuhka lienee lisännyt työhön liittyvien juttujen määrää Radio Keski-Pohjanmaassa. Neljään (9,5%) juttuun ylsivät kulttuuri ja koulutus. Maa- ja metsätalous, ympäristö sekä julkinen talous nousivat aiheiksi kukin kolme (7,1%) kertaa viikon aikana. Kategoriaan "muu" jäivät tässä luokituksessa rekka-autojen ylikuormaratsia sekä Demarin levikkikiertueen tilaisuudesta annettu suora haastatteluraportti. Muun osuus siis 4,8 prosenttia.

TAULUKKO 1. Radio Keski-Pohjanmaan päivän studioiden juttujen aihealueet 21. - 25. 11. 1994

Aihealue	Juttuja, kpl	%-osuus
Human interest	7	16,8
Yrittäminen	6	14,3
Työ ja työttömyys	5	11,9
Kuluttaja-asiat	5	11,9
Kulttuuri	4	9,5
Koulutus	4	9,5
Maa- ja metsätalous	3	7,1
Julkinen talous	3	7,1
Ympäristö	3	7,1
Muu	2	4,8
Yhteensä	42	100

Maakuntaradion ohjelmistossa on annettava jotakin painoa myös sille, missä juttu fyysisesti tehdään eli näkykö radioasema maakunnan kylillä ja raiteilla sen lisäksi, että se kuuluu omilla taajuuksillaan. Aihevalinnoissa ja näkökulmissa on siis yritettävä noudattaa myös jonkinasteista alueellista tasa-arvoa. Radio Keski-Pohjanmaassa painottuu helposti Kokkola, koska se on maakunnan pääkaupunki ja toimitus sijaitsee siellä. Tästä huolimatta maakunnassa toimivan toimittajan takarivossa jyskyttää aika ajoin tietoisuus siitä, että kuuluvuusalueen pienimpiäkään kuntia ei pidä eikä saa unohtaa.

Tutkimusviikon 42 jutusta toimittaja oli fyysisesti Kokkolassa haastattelua tehdessään 33 kertaa. Kokkolan osuus näkyy korostuvan, koska luonnollisesti kaikki puhelinhaastatteluiden toteutettujen juttujen fyysiseksi tekopaikaksi tulee Kokkola. Ylivieskassa tehtiin haastatteluihin perustuu kolme juttua ja yhden kerran toimittajan ovat saaneet vieraakseen Ullava, Pyhäsalmi, Kälviä, Pietarsaari, Vaasa ja Reisjärvi.

Jos tarkastelua muutetaan niin, että paikkakunta tai alue määritellään jutussa esiintulleiden asioiden perusteella, niin tilanne on aivan toinen. Lähinnä kokkolaisyleisölle suunnattuja jutuista oli vain seitsemän kappaletta. Sen sijaan selkeästi koko maakuntaan suunnattuja juttuja oli 22 kappaletta. Näissäkin jutuissa saatettiin mainita jokin yksittäinen kunta, joka tilastoitiin samalla omaan sarakkeeseensa. Missä tahansa maakunnan alueella asuvia maatalouden harjoittajia suoraan koskevia juttuja oli kolme. Muita suurempia alueita olivat Kalajokilaakso ja Perhojokilaakso, joista molemmat tulivat jutun kohdealueeksi kerran.

Juttujen yhteenlaskettu määrä ei siis täsmää juttujen alueiden ja paikkakuntien määrän kanssa, koska yhdessä jutussa voi olla selkeästi useampia kuntia. Tästä ääriesimerkkinä oli maakunnan maalaiskuntien kunnanjohtajille tehty mielipidekysely, joka selvitti haluavatko maalaiskunnat kaupungeiksi. Kysymys esitettiin kaikkiaan viiden kunnan kunnanjohtajalle ja siten tästä yhdestä jutusta paikkakunta-kohtaisen tilastomerkinän saivat Himanka, Kalajoki, Kaustinen, Veteli ja Pedersöre. Lisäksi Kokkola sai tästäkin merkinnän, koska juttu oli toteutettu puhelimella ja toimittaja oli siis kaiken aikaa Kokkolassa juttua tehdessään. Kokonaisuuksia kuten jokilaaksot en ole purkanut erillisiksi kunniksi, vaan niistä merkintä tulee kokonaisuudelle.

Kaikkiaan 21 kuntaa tai aluetta, jotka sijaitsevat Radio Keski-Pohjanmaan kuuluvuusalueella, sai tässä luokittelussa tilastomerkinän (kts. taulukot 2 ja 3). Yksi merkintä meni Vaasaan, koska siellä oli tehty yksi juttu, joka ajettiin Radio Keski-Pohjanmaassa. Sen sijaan Tukholma, Viipuri, Moskova ja Shanghai jäivät tilaston ulkopuolelle, koska niitä koskevat maininnat sisältyivät juttuihin, jotka olivat

yleisesti kiinnostavia ja tulivat tilastoiduksi kohdassa "suunnattu koko maakuntaan" ja "Kokkola", koska toimittaja oli juttuja tehdessään koko ajan Kokkolassa.

TAULUKKO 2. Radio Keski-Pohjanmaan päivän studioiden juttujen tekopaikka

Haastattelun tekopaikka	Haastatteluja, kpl
Kokkola	33
Ylivieska	3
Kälviä	1
Pietarsaari	1
Pyhäsalmi	1
Reisjärvi	1
Ullava	1
Vaasa	1
Yhteensä	42

Kokkolan osuus painottuu huomattavasti näin tilastotaessa, koska se saa merkinnän niin Kokkolassa kasvokkain tehdyistä haastatteluista kuin kaikista puhelinhaastatteluista.

TAULUKKO 3. Maantieteellinen alue, jolle Radio Keski-Pohjanmaa erityisesti suuntasi juttunsa

Alue tai paikkakunta	kpl
Koko maakunta	22
Kokkola	7
Ylivieska	4
Kalajoki	3
Maakunnan maaseutu	3
Kälviä	2
Nivala	2
Pietarsaari	2
Kalajokilaakso	1
Perhojokilaakso	1
Himanka	1
Kaustinen	1
Kinnula	1
Lestijärvi	1
Pedersöre	1
Perho	1
Pyhäsalmi	1
Reisjärvi	1
Sievi	1
Ullava	1
Veteli	1

Radio Keski-Pohjanmaan päivän studiosta lähetettiin 42 juttua, joissa lähes kaikissa oli eri aihe. Kaupanalan lakkoa tosin käsiteltiin kahteen otteeseen. Näistä aiheista puolet (22 kpl) saatiin toteutettua päivälistan aiheista ja loput (20 kpl) ilmestyivät lähetysvirtaan toimittajien omatoimisen uutishankinnan, ideoinnin ja sattumien kautta. Esimerkiksi lopulta käyttökelvottomaksi osoittautunutta aihetta selviteltäessä saattoi nousta esiin jotakin muuta, josta kehkeytyi juttu. Eikä tätä uutta juttua enää voida sanoa päivälistan pohjalta syntyneeksi. Radio Keski-Pohjanmaan aamukokouksen jälkeen usein käy niin, että päivän Appelsiinista puuttuu vielä lohkoja. Toisaalta tämä on tarkoituksenmukaista, koska uutispäivä elää ja iltapäivän

lukkoon lyöminen varhain aamupäivällä ei palvele mitään tarkoitusta. Toisaalta taas aukot saattavat johtua siitä, ettei uusia aiheita yksinkertaisesti ole kenelläkään mielessä. Usein aamukokous on päättynyt päivän juontajan sanoihin: "No, mää keksin jotain siihen!" Päivän aikana sitten esiin nousee uusia aiheita, joista vielä aamulla ei ollut tietoa ja joista sitten tehdään ne puuttuvat jutut. Tällaisella spontaaniudella voi olla kahdenlaisia seuraamuksia. Sen ansiosta Päivän studiot pysyvät tuoreina ja joustavina ja uudet aiheet mahtuvat aina mukaan vielä lähetyksen alettuakin. Toisaalta voi käydä niinkin, että toimitus alkaa toistaa samoja hätäratkaisuja ja lähetyksen sisällön laatu kärsii. Radio Keski-Pohjanmaassa spontaaniudella näyttää olevan positiivisia vaikutuksia. Lähetykset sujuvat ja aiheet vaihtelevat päivästä toiseen. Nopeat erikoistilanteetkin pystytään hoitamaan kuten todistaa kaupanalan lakon peruuntumisen nopea uutisointi. Samalla moinen lausahdus kuvaa myös toimittajan uskoa omaan ammattitaitoonsa sekä luottamusta koko tuotantoryhmään. Vaikka juontaja käyttääkin minä-muotoa, niin koko ryhmän henkinen kapasiteetti on juontajan käytettävissä kunnes kaikki appelsiinissa vielä olevat aukot on täytetty. Radio Keski-Pohjanmaan Päivän studiota tekevän toimittajaryhmän keskuudessa iltapäivän jättäminen osittain auki vielä aamukokouksessa ei ole mitenkään tavatonta, koska kokouksen jälkeen kaikki tietävät mitä puuttuu ja pitävät silmänsä ja korvansa auki, jotta aukot saataisiin täytettyä asianmukaisilla jutuilla. Radio Keski-Pohjanmaassa aamun mahdollinen epäselvä tilanne ei heijastu suunnitteluappelsiinin rikkoutumisena.

TAULUKKO 4. Toimittaja sai jutun aiheen

Lähde	Kpl	%-osuus
Päivälista	22	52,4
Oma ideointi	20	47,6
Yhteensä	42	100

Kuten taulukko osoittaa Radio Keski-Pohjanmaan toimittajat ideoivat juttuja usein itsenäisesti joko päivälistan antamasta virikkeestä tai yksinkertaisesti pakon sanelemana. Toimittajien oman ideoinnin osuus on todellisuudessa vielä

suurempi, sillä osa päivälistan tarjonnasta on alun perin kotoisin toimittajien omasta ideoinnista.

10.2. Käsittelytavat ja -muodot

Radio Keski-Pohjanmaassa suositaan käytäntöä, jossa toimittaja menee paikan päälle tapaamaan haastateltaviaan. Kiireisessä ajankohtaistyössä maakuntaradiossa, missä välimatkat saattavat olla hyvinkin pitkiä, tämä ei kuitenkaan ole aina mahdollista. Tätä osoittaa myös se, että tutkimusviikon 42 jutusta 17 (40,5%) oli tehty puhelimella ja 25 (59,5%) oli toteutettu henkilökohtaisissa tapaamisissa. Mikäli jutussa oli useita haastateltavia ja heistä yksikin oli tavattu henkilökohtaisesti, niin juttu on tässä tutkimuksessa luokiteltu henkilökohtaisen tapaamisen pohjalta syntyneeksi.

TAULUKKO 5. Haastattelun toteutustapa

Tapa	Kpl	%-osuus
Puhelin	17	40,5
Henkilökohtainen tapaaminen	25	59,5
Yhteensä	42	100

Radio Keski-Pohjanmaan nykyinen maakuntapäällikkö on moittinut puhelimen käyttöä laiskuudeksi, mutta näin ei välttämättä ole. On tilanteita, joissa haastattelua on mahdoton saada mitenkään muuten kuin puhelimella. Näin oli laita esimerkiksi Venäjän rekkaliikenteen vaaroista kertovassa jutussa. Haastateltava oli rekkoineen Tukholmassa, joten puhelin jäi ainoaksi keinoksi, mutta samalla se kuu- losti sopivan hyvin juttuun, koska NMT-yhteys tuntui vain entisestään korostavan kuljettajan liikkuvaa työtä. Samankaltainen oli tilanne myös liikkuvan poliisin haastattelussa, kun tehtiin juttua rekkojen ylipainoratsioissa. Toisaalta henkilökohtainen tapaaminen ei aina anna mitään merkittävää uutta jutulle ja siksi on syytä miettiä, kuinka suuren vaivan arvoinen on 30 sekunnin efekti ja kuinka monta kymmentä kilometriä sen takia kannattaa ajaa. Radio Keski-Pohjanmaan päivän studion toimittajaryhmä ei ole laatinut mitään erityisiä sääntöjä siitä, milloin käyttää puhelinta ja milloin mennä itse paikalle. Tällaiset asiat määräytyvät jokapäiväisessä työnjohdossa tilanteen mukaan. (Tyhtilä, helmikuu 1996.)

Tutkituissa 42 jutussa oli toki joitakin, joissa puhelimen käyttö ei ollut välttämätöntä ja henkilökohtainen tapaaminen olisi saattanut olla jutulle eduksi. Tästä esimerkkinä juttu, jossa oli haastateltu useita Kokkolan kaupungin virkamiehiä, joista ainakin osan olisi voinut tavata henkilökohtaisesti Kokkolassa lähellä toimistusta. Puhelimen käyttö on perusteltua tietenkin myös silloin, kun toimittajan oma aikataulu ei mahdollista aikaa vieviä matkoja haastateltavan luokse. Haastateltavien mielipide siitä, soisivatko he tulla haastatelluiksi puhelimessa vai henkilökohtaisesti vaihtelee ihmisestä riippuen ja usein koko asia jää selvittämättä. Toimittajalle tärkeintä on saada vastaus kysymykseen ja jos on pakko käyttää puhelinta, niin sitä käytetään. On myös haastateltavia, joita ei oikeastaan paljon muuten saa kiinnikään kuin puhelimella. Kiireiset johtajat ottavat kyllä Yleisradion vastaan, mutta vasta kun heidän kalenteriinsa sopii. Nopea puhelinhaastattelu saattaa sen sijaan onnistua hetikin. Valinta puhelimen ja henkilökohtaisen tapaamisen välillä ei siis ole yksin toimittajasta tai toimituksen resursseista kiinni vaan haastateltavan aikataulu on saatava sovitetuksi mukaan kuvioon.

Kahden tai kolmen jutun päivävuuhdistä huolimatta selvästi yli puolet eli 59,5 prosenttia Radio Keski-Pohjanmaan jutuista tehtiin tutkimusviikolla haastattelumatkoilla kerätystä materiaalista.

Radion välineenä toimittajalle suomia keinoja Radio Keski-Pohjanmaassa käytettiin huomattavan vähän. Ainoastaan yksi juttu sisälsi varta vasten siihen tehtyjä erikoisefektejä. Idänliikenteestä kertovassa jutussa lievästi kohiseva NMT-linja toimi efektinä, mutta samalla NMT oli ainoa tapa toteuttaa haastattelu, joten tässä tutkimuksessa linjan antamaa juttuun sopivaa akustiikkaa ei lasketa erikoisefektiksi.

Musiikkiefektin oli saanut yksi juttu. Suora tunnelmakuva kuultiin viikon aikana kahdesti päivän studiossa. Niistä toinen toteutettiin puhelimella ja toinen linkkiteitse. Kansalaisten joukkoon kadulle Radio Keski-Pohjanmaa jalkautui vain kerran koko viikon aikana. Musiikki- tai erikoisefektejä olisi luullut olevan ainakin siellä, missä ne olivat helposti toteutettavissa. Esimerkkeinä tästä kamariorkesterikatselmuksesta tai Nivalan artemikoulutuksesta kertovat jutut. Muutama sekunti orkesterimusiikkia tai singerin säkätystä olisivat täydentäneet jutun sisältöä myös mielikuvien tasolla sekä lisänneet uusia ääniä Radio Keski-Pohjanmaan äänimaailmaan. Parasta olisi tehdä jutut aina aiheeseen liittyvässä akustiikassa (kts. MacFarland 1990, 87-90), mutta mikään ei estä puhelinhaastatteluun perustuvan jutun elävöittämistä ja terävöittämistä jälkeinpäin nauhaan liitetyllä efektillä. Juttuja, joiden äänimaailmaan ei mahtunut muuta kuin toimittajan ja haastateltavan puhetta -- joko puhelin- tai henkilökohtaista sellaista -- oli 30 kappaletta (71,4%). Tämä luku

sisällä niitä tapauksia, joissa ainoastaan haastatteluun turvautuminen oli perusteltua joko käsiteltävän asian kannalta tai haastattelun akustiikan tuoman efektin ansiosta.

Haastateltavia Radio Keski-Pohjanmaan päivän studion jutuissa oli tutkimusviikon 42 jutussa kaikkiaan 65. Heistä 26 eli 40 prosenttia oli naisia ja miehiä 39 kappaletta eli 60 prosenttia. Ainoastaan yhdessä jutussa ei ollut haastateltavaa lainkaan, vaan se perustui kahden toimittajan jutusteluun ja musiikkiefekteihin. Toisenkin toimittajien juttelua sisältävä juttu löytyy tutkimusviikolta, mutta siihen sisältyi myös haastattelu.

TAULUKKO 6. Haastateltavat jutuissa sukupuolen mukaan

HaastateltavaKpl	% -osuus	
Nainen	26	40
Mies	39	60
Yhteensä	65	100

Valtaosaa haastatelluista on haastateltu, koska he tunsivat ko. asiaa virkansa puolesta. Tässä "viran puolesta" on ymmärretty laajemmin kuin julkishallinnossa. Viran puolesta vastaajina oli niin kunnan virkamiehiä, tutkijoita kuin rivityöntekijöitäkin. Heitä kaikkia yhdisti se, että he tunsivat asian hyvin työnsä tai luottamustoimensa ansiosta. Siksi viran puolesta -kategoriaan päätyi myös kaupunginhallituksen puheenjohtaja. Kaikkiaan tähän kategoriaan kuului 50 ihmistä 65 haastateltavasta eli 76,9 prosenttia haastatelluista vastasi toimittajan kysymyksiin viran puolesta.

Seuraavaksi yleisin haastateltava oli asianosainen eli tavallinen ihminen, jonka kokemukset olivat kertomisen arvoisia. Näitä henkilöitä oli viikon jutuis- sa kaikkiaan kuusi kappaletta. Esimerkkeinä näistä tapauksista ovat entinen sotavanki, joka muisteli vapautumisestaan tai kohtuuttomien vuokranvälitysehtojen uhreiksi joutuneet vuokranantaja ja vuokralainen. Prosentuaalisesti heidän osuutensa haastateltavien määrästä oli 9,2. Asianomaisten kannoilla tulevat muut tavalliset ihmiset. Jutuissa oli haastateltu yhteensä viittä "tavallista ihmistä" ja kaikissa tapauksissa oli kysymyksessä mielipidetiedustelu eli lyhyt efekti kadulta. Heidän osuutensa oli 7,7 prosenttia. Aktivisteja oli jutuissa neljä kappaletta. He eroavat asi-

anosaisista siten, että he eivät ole itsestään riippumattomista syistä joutuneet asianosaisiksi kuten on sotavangin laita, vaan ovat omalla aktiivisuudellaan hankkiutuneet asianosaisiksi. Aktivistien määrä kaikista haastatelluista oli 6,2 prosenttia. Tässä jaottelussa kaupunginhallituksen puheenjohtajan voisi luokitella myös aktivistiksi, koska hän on todennäköisesti halunnut itse tehtävää hoitamaan. Hänet on silti luokiteltu viran puolesta -vastaajaksi, koska hän ei ole asianosainen läheskään kaikissa asioissa, joita hän käsittelee luottamustoimissaan. Kaupan pääluottamusmies puolestaan on asianosainen lähes kaikissa hoitamissaan asioissa ja siksi hänet on luokiteltu aktivistiksi.

TAULUKKO 7. Haastateltavan asema jutussa

Asema	Kpl	%-osuus
Viran puolesta	50	76,9
Asianomainen	6	9,2
Tavallinen ihminen	5	7,7
Aktivisti	4	6,2
Yhteensä	65	100,0

Kokonaisuuden kannalta katsottuna sukupuolten välinen tasa-arvo toteutuu hyvin haastateltavien joukossa. Kaikista haastatelluista lähes puolet (47,7 %) oli miehiä, jotka vastasivat kysymyksiin viran puolesta. Haastateltavien koko joukkoon verrattuna viran puolesta vastasi kolmannes (29,2 %) naisista. Muissa ryhmissä haastateltavien absoluuttiset määrät olivat niin pienet, ettei niillä ole tilastollista merkitystä. Joitakin varovaisia suuntaviivoja voi silti vetää. Tavallisen ihmisen roolissa esiintyi useimmiten nainen, kun taas miehet olivat naisia useammin asianosaisia. Ainoastaan aktivistiryhmässä miesten ja naisten edustus oli yhtä suuri. Näiden suuntaviivojen oikeellisuutta vahvistaa valtakunnallisista Ylen ja MTV:n uutisista tehty tutkimus, joka osoittaa, että miehet ovat haastateltavina naisia useammin (Ylen Radiouutisissa naishaastateltavia 24,3 %, TV-uutisissa 21,6 % ja Kymmenen uutisissa 20,4 %). Samainen tutkimus osoittaa, että ainakin Ylen valtakunnalliset uutiset niin radiossa kuin televisiossakin haastattelee naisia hieman enemmän tavallisen kansalaisen roolissa. Tosin Yleisradion tasa-arvotoimikunnan julkaisemassa tutki-

muksessa on sama ongelma kuin tässäkin eli haastateltavien absoluuttiset määrät ovat niin pieniä, ettei pitkälle meneviä johtopäätöksiä pidä tehdä. (toim. Sana 1995.) Se, mistä naisten aliedustus johtuu, jää tämän tutkimuksen pohdintojen ulkopuolelle.

TAULUKKO 8. Naishaastateltavien asema jutussa

Asema	Kpl	%-osuus naisista	%-osuus ko. asemassa haastatelluista	%-osuus kaikista haastatelluista
Viran puolesta	19	73,1	38,0	29,2
Aktivisti	2	7,7	50,0	3,1
Tavallinen ihminen	3	11,5	60,0	4,6
Asianomainen	2	7,7	33,3	3,1
Yhteensä	26	100,0		40,0

TAULUKKO 9. Mieshaastateltavien asema jutussa

Asema	Kpl	%-osuus miehistä	%-osuus ko. asemassa haastatelluista	%-osuus kaikista haastatelluista
Viran puolesta	31	79,5	62,0	47,6
Aktivisti	2	5,2	50,0	3,1
Tavallinen ihminen	2	5,2	40,0	3,1
Asianomainen	4	10,1	66,7	6,2
Yhteensä	39	100,0		60,0

Radio Keski-Pohjanmaa on omassa suunnitteluappelsiinissään määritellyt eri kohtiin tulevien juttujen pituudet. Lyhimmän jutun suunniteltu alamitta on kaksi minuuttia ja pisimmän jutun suurin sallittu pituus on 15 minuuttia. Jutuista pääosa on mitaltaan 5 -- 6 minuuttia ainakin suunnitelman mukaan. Juttujen on määrä pysyä formaatissa vain siksi, että toimittajat ovat sitoutuneet appelsiiniin ja koska juontajalla on oikeus vaatia sovittua mittaista juttua. Kestoista näytetään silti lipsuttavan melkoisesti. Tavallisesti juttu venähtää sovittua pitemmäksi. Tässä olen ottanut sallituksi ala- tai ylärajan ylitykseksi 15 sekuntia riippumatta jutun kokonaispituudesta. Ylä- ja alarajan joustamattomuus suhteessa jutun pituuteen on perusteltavissa sillä, että liiat tai liian vähät sekunnit ovat täsmälleen yhtä pitkiä niin viidetoista minuutin kuin kolmen minuutinkin jutussa. Sekunti on absoluuttinen määre ja niin ovat tutkimuksen käyttämät rajatkin tässä kohdassa. Näin esimerkiksi juttu, jonka suunniteltu pituus on 3 - 4 minuuttia sai virherajat 2'45" - 4'15". Tarkastelussa olevista 42 jutusta ainoastaan 16 pysyi suunnitelluissa mitoissa 15 sekunnin ollessa joustovarana molemmissa päissä. Vain yksitoista juttua pääsi suoraan suunnittelukellon asettamiin rajoihin.

Eniten ennakkosuunnitelmia rikottiin tekemällä liian pitkä juttu, joita oli aineistossa 19 kappaletta. Liian lyhyitä oli seitsemän kappaletta. Vaikka vakio-palstat eivät ole mukana tämän tutkimuksen varsinaisessa juttuaineistossa (42 kpl), niin mainittakoon, että niistä jokainen pysyi annetussa aikaraamissa.

TAULUKKO 10. Juttujen kestot suhteessa Radio Keski-Pohjanmaan suunnitteluappelsiiniin. Hyväksyttävänä virherajana + / - 15 sekuntia.

Kesto	Kpl	%-osuus
Liian pitkä	19	45,2
Suunniteltu kesto	16	38,1
Liian lyhyt	7	16,7
Yhteensä	42	100,0

Päivän studion viimeinen puolituntinen on varattu pitkälle jutulle, jonka kesto on 13 - 15 minuuttia, mutta oikean mittaisen jutun saaminen kyseiseen kohtaan

näyttää olevan vaikeaa. Menovinkit, joka on vakiopalsta, ja maanantain radiokuppilasta leikattu lyhennelmä, joka on pitkän jutun paikalla maanantaisin, pysyvät annetuissa rajoissa. Keskiviikkoisin tällä paikalla on puhelinkontaktiohjelma Puolisen tuntia puhelimesta, joten varsinaisesti alusta alkaen tätä appelsiinilohkoa rakennellaan ainoastaan kahtena päivänä viikossa. Nämä kaksi erityisesti toimitettua juttua jäivät alamittaisiksi. Toinen oli kestoaltaan 11'39", mikä ei vielä riko appelsiinia vaikei täytäkään kyseiseen paikkaan varattua aikaa. Sen sijaan torstain juttu oli räikeän lyhyt - 4'06" - ja appelsiini rikkoutui. Juttujen mitoissa lienee varaa joustaa joskus enemmänkin kuin tässä tutkimuksessa käytetty 15 sekuntia. Silti lähes kolmannekseen aiotusta jäävän jutun tekeminen ja sen päättäminen lähetykseen rikkoamaan appelsiinia on erittäin vakavaa toimituksessa, joka on sitoutunut suunnitteluappelsiiniinsa.

Tämän aineiston perusteella näyttää siltä, että mitä lyhyemmästä määrämitasta on kysymys sen vaikeampaa Radio Keski-Pohjanmaan toimittajien on pitää kiinni siitä. Tosin poikkeuksena voidaan mainita päivän lyhin juttu, josta kerran onnistuttiin tekemään alimittainen.

Radio Keski-Pohjanmaan iltapäivän suunnitteluappelsiinin kahdeksas juttu on nimetty "pääjutuksi". Sen kestoksi on määritelty kuusi minuuttia ja se on päivän pääuutislähetyksen jälkeinen juttu, eli tavallaan kyseessä on Radio Keski-Pohjanmaan oma "A-studio". Määritelmä on toimituksen sisäinen eikä kyseistä juttua esimerkiksi puffata kuuntelijoille pääjuttuna. Tutkimusviikolla keskipohjalaisten vientiyriyten kansainvälisyystutkimus, vuokranvälittäjän kohtuuttomat sopimusehdot, Kokkolan budjetti, aluekehitystutkimus ja perheterapiakurssi olivat pääjuttujen aiheet, eli pääjuttujen aiheiksi valittiin tavallisesti kova uutinen. Viikon pääjutut olivat mielenkiintoisia ja hyvin tehtyjä, mutta muutamia haksahduksia saattoi havaita. Ikävintä kuuntelijan näkökulmasta oli se, että vaikeissa aiheissa oli annettu periksi ja käytetty suosiolla vaikeita termejä, vaikka ne olisivat vaatineet selittämistä. Tietysti vaikeat sanat saavat asian kuulostamaan vielä tärkeämmältä, mutta moiseen itsekorostukseen ei Radio Keski-Pohjanmaan toimittajilla liene tarvetta. Selkeä ja tiivis selittäminen puolestaan olisi vaatinut toimittajalta enemmän viitseliäisyyttä ja aikaa kuin hänellä sinä päivänä oli käytettävissä.

10.3. Musiikkiprofiilin toteutuminen päivittäisissä lähetyksissä

Radio Keski-Pohjanmaa soitti tutkimusviikolla päivittäin keskimäärin 15,6 musiikkikappaletta. Musiikkiprofiilinsa Radio Keski-Pohjanmaa on tehnyt 16:n päivittäin soitettavan levyn pohjalta. Kappaleiden määrittelyt on saatu Radio Suomessa käytös-

sä olevasta taulukosta "Musiikkimuuttajat" (LIITE 1) Taulukossa on kaikkiaan 38 muuttujaa, joilla määritellään esiintyjärooli, teoksen aikakausi, teoksen tuttuus, tunnelma, meteli, tempo, laji, kieli, hallinto (=hinta) ja toimija rotaatiossa. Gramex-vapaalla eli halvalla musiikilla tarkoitetaan musiikkia, joka ei kuulu taiteilijoita äänitteiden tuottajia edustavan Gramex ry:n toiminnan piiriin. Gramex hoitaa käytännössä musiikin esittämisen ja tuottamisen tekijänoikeuskorvaukset ja -sopimukset. Gramexvapaita ovat tallenteet, joiden ensiesityksestä on yli 50 vuotta tai jotka on tuotettu maassa, joka ei ole allekirjoittanut tekijänoikeuksien kansainvälistä sopimusta eli ns. Rooman sopimusta. Näihin gramex-vapaisiin maihin kuuluu mm. Yhdysvallat ja Kanada. Jokaisen levyn jälkeen merkattu vuosiluku kertoo tallennus- tai tuotantovuoden.

Päivän ensimmäinen kappale soitetaan heti klo 15:n uutisten jälkeen ja määritelmän mukaan se on kotimainen uusi hitti, joka on rytmikäs, mukaansatempaava ja tuttu.

Tutkimusviikon aikana ensimmäisenä levynä soitettiin:

ma	Mira: Tää on mun elämää, 1994
ti	Menneisyyden vangit: Sinut haluan vain, 1993
ke	Booger Harp: Yksinäisyys, 1994
to	Second Flash: Hetekan reunalla, 1991
pe	Petri Laaksonen: Takana taivaan ja tuulten, 1994

Vaatimus kotimaisuudesta ainakin esityskielen osalta toteutuu joka päivä, mutta jo uutuus-vaatimuksen kohdalla esiintyy horjuntaa. Esimerkiksi "Sinut haluan vain" on käännös jo 1970-luvulla tehdystä amerikkalaisesta kappaleesta, joka tuli tutuksi John Travoltan ja Olivia Newton-Johnin elokuvasta "Grease", tosin suomenmennettu versio on vuodelta 1993. Kyseessä ei myöskään ole hitiksi luonnehdittava kappale. Petri Laaksonen "Takana taivaan ja tuulten" täyttää parhaiten asetetut vaatimukset. Miran "Tää on mun elämää" ei ole hitti eikä siitä löydy mitään merkintää Yleisradion levystön fono-tietokannasta. Second Flash on kannuslainen yhtye, jolla ei ole yhtään hittiä. Sen sijaan "Hetekan reunalla" täyttää rytmikyyden ja mukaansatempaavuuden ehdot ja sen voi uskoa olevan tuttu keskipohjalaisyleisölle, sillä Radio Keski-Pohjanmaan tapoihin kuuluu soittaa paikallista musiikkia. Uutuuden vaatimus ei täyty, sillä "Hetekan reunalla" on cd:llä, joka julkaistiin jo 1991. Booger Harpin "Yksinäisyys" on tempoltaan hidas ja tunnelmaltaan melankolinen eikä siksi sovi avaukseksi, jonka suunnitelman mukaan olisi oltava reipas ja pirteä. Päivän studion avauskappaleista tutkimusviikolla vain kaksi sopi annettuun raamiin.

Toisena soitettavan levyn on musiikkiprofiilin mukaan oltava kotimainen uudehko iskelmä tai rockiskelmä, mielellään 1990-luvulta. Tempo pysyy edelleen nopeana tai melko nopeana.

Tutkimusviikon aikana toisena levynä soitettiin:

ma	Piia Tähtinen: Hymyillään kun tavataan, 1994
ti	Rexi: Rakkauden ruusuinen tie, 1994
ke	Mika Pohjonen: Yhden illan jälkeen, 1994
to	Teija Korkeamaa: Kalatanssi, 1994
pe	Leevi and The Leavings: Onneksi jouluu on aikaa, 1990

Toisen levyn valinta on mennyt pääasiassa musiikkiprofiilisuunnitelman mukaan. Ainoastaan Rexin "Rakkauden ruusuinen tie" ja Leevi and The Leavingsien "Onneksi jouluu on aikaa" ovat hitaampia kuin mitä suunnitelmissa edellytetään.

Kolmas levy sijoittuu kahden jutun väliin ja sen pitäisi olla halpa siis käytännössä joko ulkomaalainen tai hyvin vanha kotimainen. Tässä kohti tarkoitetaan kuitenkin nimenomaan ulkomaalaista kappaletta, joka voi olla yhdysvaltalainen, kanadalainen, belgialainen jne. Määritelmän mukaan kyseessä on softpop tai folk, joka on rytmiltään joko hidas tai melko hidas ja taustaltaan ohut. Ohutta viittaa tässä yhteydessä laulun taustalla olevaan soitantaan. Ohutta on esimerkiksi pianosäestys tai kitara tai muu sellainen, joka jättää laulajan äänen selvästi esiin kuten on Bob Dylanin musiikin laita. Tanakka taas on ohuen vastakohta ja tarkoittaa voimakasta soitantaa, joka lähes tulkoon peittää laulajan alleen. Tätä tanakkuutta edustavat muiden muassa heavy-yhtyeet kuten ac/dc ja Mötley Crew.

Kolmantena levynä tutkimusviikolla soitettiin:

ma	Rodney Crowell: The best years of our lives
ti	Dolly Parton: Too lonely, too long, 1967
ke	kolmas levy jäi pois
to	Louis Armstrong: Kiss of fire, 1952
pe	Bob Dylan: Blowing in the wind, 1960-luku

Keskiviikon kolmas ei jäi kokonaan pois sitä edeltäneiden juttujen ylimittaisuuden vuoksi. Muut kappaleet täyttävät appelsiinissa luetellut vaatimukset.

Neljäs levy edeltää Radio Keski-Pohjanmaan iltapäivän ensimmäisiä uutisia. Määritelmän mukaan tällä paikalla pitäisi soittaa uusi kotimainen hitti, joksi voisi sopia Radio Suomen Jymylevylistalla olevista kotimaisista kappaleista mikä tahansa. Uutisten on alettava ajallaan, joten tätä neljättä levyä ei aina onnistuta soittamaan kokonaan.

Neljäntenä levynä tutkimusviikolla soitettiin:

ma	Kari Peitsamo & Aku Ankkuli: Tulee uusi Creedence, 1994
ti	The Quiets: Jack's good, 1994
ke	Michael Bolton: Take a look at my face, 1992
to	Takapulpetin pojat: Jari ja Hanna-Mari, 1988
pe	neljäs levy jäi pois

Neljännän levyn valinta ei sujunut tutkimusviikolla suunnitelmien mukaan. Ensinnäkin perjantaina sitä ei soitettu lainkaan, koska edeltävät jutut olivat hieman liian pitkiä ja kun aiheiden esittely ensimmäisen levyn jälkeen vei lähes kaksi minuuttia, niin aikaa ei riittänyt appelsiinista kiinnipitämiseen ja siksi uutisiin mentiin ilman levyä pelkällä jinglellä ja juonnolla. Keskiviikkona soitettu Michael Boltonin "Take a look at my face" ei ole kotimainen uusi hitti, joten se rikkoo appelsiinia vastaan. Takapulpetin poikien "Jari ja Hanna-Mari" ei ollut markkaskuussa 1994 jymylevy eikä edes uusi. Ainoastaan kotimaisuuden vaatimus täyttyy. The Quietsien "Jack's good" on instrumentaalikappale, joka ei ole jymylevy, mutta uusi kotimainen se on. Kari Peitsamo & Aku Ankkuli levyttivät "Tulee uusi Creedence" vuonna 1994, mutta hittiä siitä ei koskaan tullut. Neljännellä levypaikalla soitettiin tutkimusviikolla siis vain kerran appelsiinin ehdot täyttävä levy. Yksikään soitetuista levyistä ei ollut marraskuussa 1994 Radio Suomen Jymylevylistalla.

Viides levy on appelsiinin mukaan 1970-1980-lukujen iskelmä, joka soitetaan heti Radio Keski-Pohjanmaan uutisten jälkeen ennen kelitiedotetta.

Viidentenä levynä tutkimusviikolla soitettiin:

ma	Virve Rosti: Näinkö meille aina täällä käy?, 1976
ti	Lea Laven: Tiedä mitä tahdot, 1993
ke	Jussi & The Boys: Buona Sera, 1974
to	Paula Koivuniemi: Luotan sydämen ääneen, 1982
pe	Jukka Kuoppamäki: Valtatie, 1972

Viidennen levyn valinta sujui tutkimusviikolla suunnitelmien mukaan. Kaikki kappaleet ovat iskelmiä, vaikka Jussi & The Boys esittää "Buona Seran" kovin rockväritteisesti. Koska kappaleen alkuperämaata ei ole appelsiinissa määritelty, niin kotimaisuus ei ole tässä kohden ainoa vaihtoehto.

Kuudes levy kuullaan jo melko pian viidennen jälkeen, sillä levyjen väliin jää vain vapaata juontopuhetta sekä juontajan lukemat kelitiedot. Kelitiedoilla on vakiopaikka noin klo 15.38. Kuudennelle levyille appelsiinissa on asetettu seuraavat ehdot: vanha kotimainen tai gramexvapaa, rytmiltään nopea tai melko nopea.

Kuudentena levynä tutkimusviikolla soitettiin:

ma	Leonard Cohen: Coming back to you, 1984
----	---

ti	Hiski Salomaa: Lännen lokari, 1930
ke	Vince Gill & Gladys Knight: Ain't nothing like the real thing, 1994
to	Pakarinen, Helismaa: Tientekijät, 1961
pe	CCR: Hello Mary Lou, 1972

Appelsiinin asettamat ehdot kuudetta kappaletta ajatellen toteutuvat hyvin. Ainoa huomauttamista aiheuttava seikka on se, ettei toivotusta temposta ole pidetty kiinni. Määritelmän mukaan kuudennen kappaleen pitäisi olla joko nopea tai melko nopea. Tätä vaatimusta ei täytä Leonard Cohenin "Coming back to you", joka on joko hidas tai jopa erittäin hidas. Ehdot gramexvapaudesta tai vanhasta kotimaisesta täyttyvät kyllä.

Seitsemäs levy on Radio Keski-Pohjanmaan musiikkiprofiilissa määritelty uudeksi tai uudehkoksi hitiksi, joka soitetaan kahden jutun väliin. Lisävaatimuksena on kotimaisuus ja tyyllilajiksi mainitaan joko iskelmä tai rockiskelmä.

Seitsemäntenä levynä tutkimusviikolla soitettiin:

ma	Heli Luukkala: Sadenainen, 1994
ti	Ressu Redford: Huominen on tuulinen, 1994
ke	Mieskone: Tähän tahtiin, 1993
to	Kaija Koo: Kuka keksi rakkauden, 1993
pe	Merja Raski: Onnen maa, 1993

Seitsemäs levy täyttää jokaisena tutkimusviikon päivänä asetetut vaatimukset ainakin osittain. Hitin eksaktia määritelmää ei liene olemassakaan, mutta Kaija Koon ja Ressu Redfordin kappaleet ovat niitä kiistämättä. Sen sijaan Heli Luokkalan, Mieskoneen ja Merja Raskin kappaleiden hitteys on epäselvempi tapaus. Ressu Redfordin "Huominen on tuulinen" nousi tutkimusviikkoa seuranneella viikolla peräti Radio Suomen Jymylevylistalle.

Kahdeksas levy on siirtymä Radio Keski-Pohjanmaan tuottamasta ohjelmasta Radiouutisten tuottamaan kymmenminuuttiseen uutislähettyksiin. Tämä levy joudutaan usein hiljentämään kesken soiton, sillä uutiset alkavat aina ajallaan, siksi tällä paikalla ei tuhlata suosittua kotimaista, jonka kuuntelijat mitä todennäköisimmin haluavat kuulla kokonaan. Kahdeksas levy onkin määritelmän mukaan halpaa musiikkia, jonka kesken jäämisestä kukaan ei häiriinny.

Kahdeksantena levynä tutkimusviikolla soitettiin:

ma	Paulette Washington: It's in your eyes
ti	Audrey Landers: Honeymoon in Trinidad, 1984
ke	Glenn Medeiros: Everybody needs somebody to love, 1993
to	The Dixie cups: Iko, iko, 1965

pe Jackson Browne: Everywhere I go, 1993

Kahdeksannen levyn valinta täytti joka päivä kaikki kriteerit, jotka eivät olleet kovin vaativat. Kappaleet olivat halpoja eikä niiden keskenjääminen haitannut kuuntelijaa, vaikka ainahan mieluisin vaihtoehto on kuulla kappale kokonaan.

Yhdeksäs levy on samalla toisen Radio Keski-Pohjanmaan päivän studion avauslevy, joka soitetaan heti radiouutisten kymmenminuuttisen lähetyksen jälkeen. Uutisilla on yleensä suuri yleisö ja siksi niitä seuraavan musiikin pitää olla

sellainen, joka saa uutisten kuuntelijat jäämään kanavalle. Siksi saattohoidon hengessä Radio Keski-Pohjanmaan musiikkiprofiiliin on määritelty soitettavaksi kappaleeksi uusi tai uudehko kotimainen kappale, joka on rytmiltään nopea tai melko nopea. Levy voi olla myös hitti.

Yhdeksäntenä levynä tutkimusviikolla soitettiin:

ma	Arja Koriseva: Taittuu multakin rock 'n' roll, 1994
ti	Ohilyönti: Himmenevä Q, 1989
ke	Eero Raittinen: Kaksi syntiä, 1993
to	Trikoo: Nopea Väinämöinen, 1979
pe	Menneisyyden vangit: Tuulissa maan, 1993

Rytmin osalta musiikkiprofiiliin asettama ehto täyttyy kaikissa muissa paitsi Menneisyyden vankien "Tuulissa maan" -kappaleessa. Se on nopeudeltaan korkeintaan melko hidas. Muut kappaleet ovat joko nopeita tai melko nopeita. Vaatimus uutuudesta tai hitteydestä toteutuu harvemmin. Ohilyönnin "Himmenevä Q" sekä Trikoon instrumentaaliesitys "Nopea Väinämöinen" eivät ole koskaan olleet hittejä ja ne lisäksi ne olivat marraskuussa 1994 jo vanhoja kappaleita.

Kymmenes kappale sijoittuu päivän studion toisen ohjelmatunnin ensimmäisen ja toisen jutun väliin. Musiikkiprofiilissaan Radio Keski-Pohjanmaa on määritellyt sen kotimaiseksi rock- tai popballadiksi, joka on hidas tai melko hidas ja metelin puolesta ohuehko.

Kymmenentenä levynä tutkimusviikolla soitettiin:

ma	The Esquires: Hän on nainen, 1964
ti	Miljoonasade: Tulitikku, 1994
ke	levy jäi pois
to	Maarit: Lainaa vain, 1973
pe	Villiviini: Enkelini, 1994

Alle puolet kymmenennen levyn valinnoista täytti Radio Keski-Pohjanmaan itselleen suunnittelemaan musiikkiprofiiliin asettamat vaatimukset. Yksi

levy jäi pois, kaksi ei täsmännyt määritelmään ja kaksi oli profiilin mukaisia. The Esquiresin "Hän on nainen" on tempoltaan paljon tarkoitettua nopeampi ja taustat ovat selvästi ohuehkoa tanakammat, muuten se määrittyy popballadiksi. Miljoonasateen "Tulitikku" on hidas balladi, jonka tausta on ohut alussa, mutta tanakoi-tuu hieman loppua kohti. Keskiviikkona kyseiseltä paikalta levy jäi pois juttujen liian pituuden takia. Maaritin "Lainaa vain" sopi tarkasti määriteltyyn profiiliin. Villivii-nin "Enkelini" on temponsa puolesta hieman liian nopea ja taustaltaan liian tanakka täyttääkseen profiilin määritelmän, vaikka lajiltaan olikin toivottu balladimainen popkappale.

Päivän studion yhdestoista levy edeltää Radio Keski-Pohjanmaan pää-uutislähetystä. Musiikkiprofilissa on tällä kohtaa suunniteltu soitettavaksi joko jymylevy tai muu uusi tai uudehko kappale, joka voi olla myös hitti.

Yhdentenätoista levynä tutkimusviikolla soitettiin:

ma	Ressu Redford: Kuusi kuuta ja saturnuksen renkaat, 1993
ti	Meiju Suvas: Moliendo Café, 1993
ke	Anki: Paha tyttö, 1964
to	Kolmastoista kuu: Andalusian merimiesten yölaulu, 1992
pe	Seppo Tammilehto: Sotilaat, kansat, maat, 1994

Yksikään levyistä ei ollut jymylevy marraskuussa 1994. Maanantain le-vyvalintaa voidaan silti luonnehtia onnistuneeksi, sillä kyseessä on seuraavalla vii-kolla jymylevyartistiksi noussut laulaja, tosin kappale oli toinen. Lisäksi juontopu-heen ja muiden ohjelmaelementtien sommittelu onnistui tässä niin hyvin, että koti-mainen kappale saatiin soitettua kokonaisuudessaan. Meiju Suvaksen "Moliendo Café" täyttää myös profiilin vaatimukset, vaikkei jymylevy ollutkaan. Ankin "Paha tyttö" ei ole uutuuus, vaan levytys on vuodelta 1964. Kolmannentoista kuun "Andalusian merimiesten yölaulu" on vuodelta 1992 eli uutuuuden vaatimus ei toteu-du tässäkään. Seppo Tammilehdon "Sotilaat, kansat, maat" on uutuuus, muttei hitti tai jymylevy. Radio Keski-Pohjanmaan pääuutislähetystä edeltäneen levyn valinta nou-datti kohtuullisen tarkasti musiikkiprofilin viitoittamaa linjaa.

Kahdestoista levy on määritelmän mukaan kustannuksiltaan halpa eli gramex-vapaa ja aikakaudeksi on määritelty 1960 - 1990-luvut. Käytännössä tämä tarkoittaa sitä, että levyn on oltava ulkomaalainen tai aikajanan alusta oleva kotimai-nen.

Kahdentenatoista levynä tutkimusviikolla soitettiin:

ma	Ricky Nelson: Never be anyone else but you, 1959
ti	Roy Orbison: Candyman
ke	Joan Baez: Joe Hill, 1970
to	Dawn: Tie a yellow ribbon round the old oak tree

pe John Lennon: Woman, 1964

Vaatimus halpuudesta johti siihen, että kaikki valinnat olivat ulkomalaisia, koska kotimaisista olisi ollut hankalampi valita Radio Keski-Pohjanmaan suppeasta levystöstä. Kaikki kappaleet täyttivät aikakausi vaatimukset.

Kolmastoista levy soitetaan ajankohtaispainotteisen osuuden päätteeksi eli heti Radio Keski-Pohjanmaan päivän studion pääjutun jälkeen. Musiikkiprofiilissa kappale on määritelty uudeksi kotimaiseksi tai uudeksi vieraskieliseksi paitsi englanninkieliseksi kappaleeksi. Tempoön liittyviä määritteitä ei ole annettu.

Kolmantenatoista levynä tutkimusviikolla soitettiin:

ma	levy jäi pois
ti	Heikki Hela: Uneton yö, 1994
ke	Riki Sorsa: Joki, 1993
to	Pablo: Kauas vuorten taa, 1992
pe	Revolver: Intiaan, 1994

Profiilin antamia mahdollisuuksia soittaa muilla kielillä kuin suomeksi tai englanniksi esitettyä lauluja ei hyödynnetty. Maanantaina levy jäi pois, koska lähetin putosi pois päältä kesken pääjutun ja se jouduttiin aloittamaan alusta. Hiljaisuus kesti niin pitkään, että se vei yhden levyn paikan, vaikkakin lopulta tälle paikalle varattu levy soitettiin seuraavan levyn paikalla. Revolver oli tutkimusviikolla Radio Suomen Jymylevylistalla, mutta kappaleella "Lennetään" eikä suinkaan Intiaan-kappale. Soitetut levyt sopivat annettuun profiiliin.

Neljästoista levy on taas ajoituslevy, jota ei soiteta välttämättä kokonaan, vaan vain niin pitkästi, että kellon on tasan 17 ja kuullaan aikamerkki radioutusten tuottama kolmen minuutin uutislähetys. Siksi levyllä ei ole annettu muuta määritelmää kuin halpa eli gramexvapaa.

Neljäntenatoista levynä tutkimusviikolla soitettiin:

ma	Tiina Ruuska: Täyttä elämää, 1994
ti	Madonna: Like a virgin, 1984
ke	Paul Rogers: Muddy water blues
to	Glenn Frey: Part of me, part of you, 1984
pe	Bruce Horsby and the Range: The way it is, 1986

Tiina Ruuskan "Täyttä elämää" ei ole gramexvapaa, mutta se soitettiin tässä kohti, koska se jäi soittamatta omalla paikallaan. Kappale ehti soida lähes kokonaan ennen aikamerkkiä, ainoastaan lopun kertosäkeiden kertaamisen jäi pois eikä se ollut radioyleisön kuulokulmasta asiaa tarkastellen haitallista. Muut levyt jouduttiin lopettamaan selvästi kesken, mutta sovittujen sääntöjen mukaan se on sallittua.

Viidestoista levy aloittaa Radio Keski-Pohjanmaan päivän studion viimeisen puolituntisen, joka päättyy klo 17.30 kun radiouutisten päivän peili alkaa. Levy soi siis heti radiouutisten kolmiminuuttisen sähkölähetysten jälkeen. Musiikkiprofiliin tämä levy on määritelty uudeksi tai uudehkoksi kotimaiseksi, joka voi olla myös hitti. Lajiltaan kappaleen pitäisi olla iskelmä tai rockiskelmä ja tempoltaan nopea tai melko nopea.

Viidentenätoista levynä tutkimusviikolla soitettiin:

ma	Mikko Kuustonen: Herra Tuomari, 1994
ti	Nääsவில்ven veljekset: Ääni radiossa, 1986
ke	levy jäi pois
to	Hector: Lola, 1976
pe	Fredi: Sinä yönä, 1994

Mikko Kuustosen "Herra Tuomari" ei täytä tempovaatimusta ja on paremminkin rockballadi kuin rockiskelmä. Hectorin "Lola" taas ei ole uusi tai edes uudehko. Keskiviikkona levy jäi pois puhelinkontaktiohjelman takia, koska suunvuoro haluttiin antaa mahdollisemman monelle soittajalle. Puheluita tulikin niin hyvin, että musiikkia soitettiin koko puolituntisen aikana vain puolitoista minuuttia. Fredin "Sinä yönä" on profiilin mukainen, mutta Nääsவில்ven veljeksien "Ääni radiossa" on levytetty vuonna 1986 eikä se siis uusi tai uudehko.

Appelsiinin mukaan päivän viimeinen levy on kuudestoista, mutta tutkimusviikolla tämä periaate rikkoutui monta kertaa. Vähimmillään levyjä soitettiin vain kolmetoista, mutta enimmillään jopa 18. Kuudennentoista levyn paikka on juuri ennen Radio Keski-Pohjanmaan viimeisiä uutisia. Määritelmän mukaan 16. levy on gramexvapaa eikä muita määritteitä ole. Tässä esitellään juuri ennen viimeisiä uutisia soitetut levyt ja tämän jälkeen käydään läpi viidennentoista ja kuudennentoista levypaikan välissä soitetut ylimääräiset kappaleet, joita oli pakko soittaa liian lyhyen viimeisen jutun takia.

Kuudentenatoista levynä soitettiin tutkimusviikolla:

ma	Tina Turner: Proud Mary, 1970
ti	Rodney Crowell: Let the picture paint itself, 1995
ke	levy jäi pois
to	B. B. King: Better not look down
pe	Mariah Carey: Everything fades away, 1993

Kuudennentoista levypaikalla soitetut kappaleet vastaavat appelsiinin vaatimuksia. Keskiviikkona levy jäi pois, koska puolisen tuntia puhelimesta jatkui

aivan uutisiin asti. Tosin musiikkia kuultiin keskiviikkonakin myös viimeisellä puolituntisella, koska puheluja ei tullut tasaisesti.

Ylimääräisiä levyjä soitettiin tiistaina, torstaina ja tavallaan myös keskiviikkona. Keskiviikko on poikkeus juuri puhelinkontaktiohjelman takia. Viidestoista ja kuudestoista levy jäivät sen takia pois vakiopaikoilta, välillä - puhelujen puutteessa - soitettiin musiikkia ja se luokitellaan tässä ylimääräiseksi levyksi, koska sitä ei ole appelsiiniin merkitty. Tiistain ylimääräinen levy johtui pari minuuttia alimittaisesta pitkästä jutusta, vaikka tämä pitkä juttu vastasikin parhaiten koko viikolla kyseisen appelsiinikohdan asettamaan vaatimukseen. Torstaina pitkä juttu oli pituudeltaan vain neljänneksen vaaditusta, mikä rikkoi pahasti suunnitelmia. Siksi torstain viimeisellä puolituntisella soitettiin kaksi ylimääräistä levyä.

Tutkimusviikolla soitettiin ylimääräisiä levyjä seuraavasti:

ti	Mikko-Ville Luolajan-Mikkola: Albatrossi, 1992
ke	Carlos Santana: Europa, 1976
to	Arja Koriseva: Amore, 1991
	Kummeli: Rumat ihmiset, 1994

Torstaina soitettiin myös kaikki appelsiinin mukaiset levyt, joten säästöä ei syntynyt muilla levypaikoilla soittamatta jääneistä levyistä. Tästä syystä musiikkibudjetti ylittyi torstaina varsinkin kun molemmat ylimääräiset olivat kotimaisia uusia kappaleita eli kalleimpia mahdollisia. Keskiviikon tavallaan ylimääräinen ei aiheuttanut ongelmia ainakaan musiikkibudjetille, koska se oli gramexvapaa alunperinkin ja säästöä syntyi muutenkin. Keskiviikkona soitettiin kokonaisuudessaan vain 13 kappaletta. Tiistain ylimääräinen kappale oli kotimainen eli kallista musiikkia.

Radio Keski-Pohjanmaan ohjeissa juontajille on maininta musiikkibudjetin seuraamisesta siten, että juontajat pitäisivät kirjaa soittamistaan kappaleista nimenomaan hinnan mukaan. Siten kukin juontaja voi omassa työssään tasata ylityksiä käyttämällä halvempaa musiikkia silloin, kun siihen tilaisuus tarjoutuu.

11. JOHTOPÄÄTÖKSET

Radio Keski-Pohjanmaan päivän studion todellisuus ei ole kaikilta osiltaan yhteneväinen suunnitelmien kanssa. Eniten eroavaisuuksia löytyy juttujen kestoista, varsinkin päivän viimeinen pitkäksi suunniteltu juttu toteutui tutkimusviikolla vain kahdesti oikean mittaisena. Tutkimusviikko oli uutis- ja ajankohtaistarjonnaltaan tavanomainen, siksi olisi ollut kaikki edellytykset pysyä suunnitellussa appelsiinissa. Suuret urheilukilpailut tms. eivät myöskään vähentäneet Radio Keski-Pohjanmaan lähetysaikaakaan. Silti appelsiini rikkoontui viikon aikana monta kertaa. Toisaalta appelsiinia noudatettiin hyvinkin tarkasti siinä mielessä, että eri lohkot toteutettiin suunnitellussa järjestyksessä eikä mitään jätetty pois ellei ollut pakko (vrt. maanantain lähetyskatko). Appelsiinirikot olivat siis nimenomaan juttujen kestoista johtuvia.

Radio Keski-Pohjanmaan päivän studiota tekevä toimittajaryhmä ei pitänyt appelsiinikellossa luotuja kehyksiä sitovina, vaikka sanovatkin uskovansa appelsiinikellon avulla työskentelyn etuihin ja toteuttavansa omaansa tarkasti. Toisaalta juontajatkaan eivät käyttäneet heille yhteisellä sopimuksella annettua oikeutta vaatia appelsiinin mukaisia juttuja, vaan tyytyivät tarjottuun nauhaan. Päivän studiota tekevät toimittajat ovat keskenään hyviä tuttuja ellei peräti ystäviä ja tämä henkilökohtainen side saattaa vaikuttaa niin, ettei oikeutettujakaan vaatimuksia mielellään esitetä. Tästä asenteesta olisi kuitenkin syytä pyrkiä eroon, sillä henkilökohtaiset suhteet eivät saa olla parhaan mahdollisen tuotteen tekemisen esteenä. Juontajat itsekin rikkoivat surutta juttujen kestoista annettuja ohjeita, kun olivat reporttereina tekivätpä sitten juttua itse juontamaansa lähetykseen tai toisen juontajan päivän studioon. Toisin sanoen Radio Keski-Pohjanmaan päivän studion toimittajat sanovat yhtä ja tekevät toista ainakin mitä appelsiinikellon tarkkaan toteuttamiseen tulee.

Radio Keski-Pohjanmaan päivän studion toimittajat pitävät appelsiinia oppikirjaesimerkkinä, mutta näin ei ole. Kirjallisuuden (Lowe, Ruohomaa) mukaan appelsiinin pisin suunnittelujakso on 15 minuuttia. Radio Keski-Pohjanmaan appelsiini taas perustuu puolen tunnin suunnittelujaksoon.

Päivän studioissa soitettu musiikki noudatteli kohtuullisella tarkkuudella Radio Suomen sääntöjen mukaan suunniteltua, suunnitteluappelsiiniin kirjattua musiik-

kiprofiilia. Musiikin määrä oli alhaisin tutkimusviikon keskiviikkona, jolloin päivän studion 134 minuutista musiikkia oli 38 minuuttia ja 36 sekuntia. Eniten musiikkia soitettiin torstaina, 54 minuuttia ja 36 sekuntia. Musiikin prosentuaaliset osuudet vaihtelivat näin ollen 28,8 prosentin ja 40,8 prosentin välillä. Tavoite 42 prosentin musiikkipitoisuudesta ei siis toteudu päivän studion sisällä. Se ei välttämättä ole tarkoituskaan, sillä tavoite on asetettu koko Radio Keski-Pohjanmaan ohjelmistolle. Aamun lähetykset ovat erittäin musiikkipitoisia ja ne kohottavat musiikkiprosenttia. Päivän studiolle ei ole määrätty omaa musiikkipitoisuusprosenttia. Sen sijaan käytettävän musiikin määrää sääntelee musiikkibudjetti, joka on huomioitu musiikkiprofiilia laadittaessa.

Eri juontajien samalle paikalle valitsemat levyt sopivat profiiliin, vaikka erosivat toisistaan paljonkin. Toimittajien kahvipöytäkeskusteluissa appelsiinikelloa on moitittu liiasta sitovuudesta, mutta esimerkki levyvalinnoista todistaa, että toimittaja voi tehdä työtään appelsiinipuitteissa ja silti saada tilaa omille persoonallisille valinnoilleen. Sama koskee juttuja. Tietyyn mittaan tekeminen asettaa omat vaatimuksensa, mutta käytettävissä olevan ajan puitteissa toimittaja saa ja voi toteuttaa itseään parhaaksi katsomallaan tavalla. Myös juontajat arvioivat omalle luovuudelle jäävän tilaa, vaikka appelsiini on sama kaikille (Latva-Teikari, Ruuskanen, 1994). Juontajien mielipiteiden kanssa käyvät yksiin tutkimusviikon lähetyksistä piirretyt analyysiappelsiinit. Molemmilla juontajilla on käytettävissään samat keinot ja molempia sitovat samat raamit, mutta lopputulos on erilainen (vrt. liitteet 2 - 16). Luovuudelle ja itsenäkköisen lähetyksen tekemiselle on siis jäänyt tilaa appelsiinin sisällä eikä tämä johdu siitä, että juontajat rikkoisivat appelsiinia eri tavoin.

Radio Keski-Pohjanmaan päivän studioissa siirrytään uutisiin aina levyllä, joka tarvittaessa keskeytetään, jotta uutiset pääsevät alkamaan ajallaan. Tämä käytäntö johtaa siihen, että kaksi kertaa tunnissa kuuntelijoiden korviin kantautuu vajaa musiikkikappale. Ristiriitainen tilanne syntyy, kun musiikkiprofiilin määrityksen mukaan Radio Keski-Pohjanmaan uutisiin ylimenoksi ja houkutteukseksi pitäisi soittaa jymylevy tai muu kotimainen hitti, jota ei saisi jättää kesken. Tutun hyvän levyn kuuleminen vain puolitain saattaa ärsyttää kuuntelijaa ja niin houkutteukseksi tarkoitettu levy muuttuukin työnnöksi pois kanavalta jonnekin muualle, missä hitit soitetaan kokonaisina. Vapaata juontopuhetta on jokaisessa puolituntisessa minuutista kolmeen minuuttiin, joten

juontajalla on mahdollisuus säätää ohjelmaa siten, ettei viimeistä kappaletta tarvitse jättää kesken. Tutkimusviikolla uutisia edeltävä kappale kuultiin kokonaan vain muutama kerran. Juontopuhunnan ohella säätökeinoina voidaan käyttää myös muiden kappaleiden pituuksia ja juttujen juontojen muokkaamista. Kappaleiden soittaminen kokonaan on mahdollista Radio Keski-Pohjanmaassa myös ennen uutisia, mutta se vaatii juontajalta koko työryhmältä enemmän vaivaa ja kunnianhimoa kuin feidaukseen tyytyminen.

Juontopuhunta on Radio Keski-Pohjanmaan päivän studion juontajilla sujuvaa ja heissä on läsnäolon tuntu. Juontajat puhuvat kuuntelijoille kuin vertaisilleen eikä suinkaan ylhäältä alaspäin kansaa valistaen. Radio Keski-Pohjanmaan juontajien tyyli on näkyvä todiste Yleisradion muuttuneesta tehtävästä, enää ei valisteta vaan palvellaan. Kommentoidessaan juuri kuultua juttua tai uutista juontajasta tulee kuuntelijan kumppani ja hän panee itsenä peliin. Hän sanoo mielipiteensä silläkin uhalla, että kuuntelija saattaa olla eri mieltä, ja näin saadaan aineksia todelliseen keskusteluun. Lopputulemana on tunnelma, jossa kuuntelija viihtyy.

Radio Keski-Pohjanmaassa on unohdettu saattohoito. Tutkimusviikolla juontaja ei kertaakaan viitannut tulevaan tai jo kuultuun ohjelmaosuuteen ellei kyseessä ollut Radio Keski-Pohjanmaan tuottama ohjelma. Radio Keski-Pohjanmaa toimi ikään kuin se olisi taajuudella yksinään eikä osana Radio Suomea. Päivän studiota edeltävä tänään iltapäivällä on valtakunnallinen ajankohtaislähetys, jossa käsitellään toisinaan jopa samoja aiheita kuin maakuntaradioiden lähetyksissä. Tilanne luo oivan mahdollisuuden saattohoidon harjoittamiseen ja toisaalta se on myös tarpeen, sillä kuuntelijaa saattaa hämätä samasta aiheesta moneen kertaan kuuleminen. Saattohoidossa motiivi saman aiheen käsittelylle voitaisiin tuoda esiin ja kertoa yleisölle, että nyt jatkamme aiheesta oman alueemme näkökulmasta tms. Tämä puuttuu Radio Keski-Pohjanmaasta kokonaan. Toimittajat eivät voi vedota siihenkään, ettei heillä omaa ohjelmaa valmistellessaan ole aikaa edellisen ohjelman kuuntelemiseen, sillä Yleisradion alueuutispalvelu välittää päivittäin tänään iltapäivällä -lähetyksen ajolistan kaikkiin maakuntaradioihin hyvissä ajoin ennen lähetyksen alkamista.

Kansallisen radiotutkimuksen eri vuosien raporttien vertailu osoittaa, että vuonna 1995 iltapäivän alueikkuna-aikoina oli tavallisesti vähemmän kuuntelijoita kuin

vuoden 1994 päivän studioilla. Kuuntelijamäärät siis laskivat, vaikka vuonna 1995 Radio Suomi onnistui kasvattamaan kanavaosuuttaan Keski-Pohjanmaalla. Vaikka tämä tutkimus onkin osoittanut, että päivän studio ei toteutunut aivan suunnitellusti, niin kuuntelijamäärät puolestaan osoittavat sen, ettei vuonna 1995 tehty tuotteen jatkokehittely miellyttänyt kuuntelijoita.

LÄHTEET:

Kirjalliset:

- Aamulähetyksen formaatti maakuntaradioille** (1992) Oy. Yleisradio Ab.
- Alasuutari, P.** (1993) Radio suomalaisten arkielämässä. Yleisradion Tutkimus- ja kehitysosaston tutkimusraportti 3/1993
- Alm, A.** (1992) Radion musiikkiviestinään muuttuvat merkitykset - radion peruselementit, teoksessa Alm Ari - Salminen Kimmo, Toosa soi - musiikki radion kilpailuvälineenä?, Yleisradion Tutkimus- ja kehitysosaston tutkimusraportti 1/1992
- Crisell, A.** (1986) Understanding radio. Methuen
- Hirsjärvi, S. ja Hurme, H.** (1985) Teemahaastattelu. 3. painos. Gaudeamus
- Ilmonen, K.** (1996) Tekniikka, kaiken perusta - Yleisradion historia 1926 -1996, WSOY
- Kansallinen radiotutkimus III syksy 1993**, Keski-Pohjanmaa, tutkimus selvitys yhteenveto, Oy. Yleisradio Ab.
- Kansallinen radiotutkimus IV kevät/syksy 1994**, Keski-Pohjanmaa, tutkimus selvitys yhteenveto, Oy. Yleisradio Ab.
- Kansallinen radiotutkimus V kevät/syksy 1995**, Keski-Pohjanmaa, tutkimus selvitys yhteenveto, Oy. Yleisradio Ab.
- Koskinen, R.** (1990) Television katselun rakenteesta kaapelitelevisioyhtiöissä - tutkimus television katselun eriytymisestä Närpiössä ja Vaasassa. Tiedotusopin pro gradu -tutkielma. Helsingin yliopisto
- Kunnalliskalenteri 1995**, Suomen Kuntaliitto
- Lowe, G. F.** (1992) Virtaviivaistetun formatoonin työkalupakki, teoksessa Alm Ari - Salminen Kimmo, Toosa soi - musiikki radion kilpailuvälineenä?, Yleisradion Tutkimus- ja kehitysosaston tutkimusraportti 1/1992
- MacFarland, D. T.** (1990) Contemporary radio programming strategies. Lawrence Erlbaum Associates, Publishers
- Mikä on Gramex?** (1996) Gramex ry.
- Nukari, M. ja Ruohomaa, E.** (1992) Ohjelmien summasta lähetysvirtaan. Yleisradion Tutkimus- ja kehitysosaston tutkimusraportti 8/1992
- Nukari, M. ja Ruohomaa, E.** (1995) Radion ohjelmistohallinta. Yleisradio. Tutkimuksia

6/1995

Ruohomaa, E. (1991) Radion yhteinen yleisö 1980-luvulla. Yleisradion Tutkimus- ja kehitysosaston tutkimusraportti 8/1991

Ruohomaa, E. (1992) Mitkä tekijät vaikuttavat radio-ohjelman suosioon? - modernista postmoderniin radioon, teoksessa Alm Ari - Salminen Kimmo, Toosa soi - musiikki radion kilpailuvälineenä?, Yleisradion Tutkimus- ja kehitysosaston tutkimusraportti 1/1992

Ruokonen, M. (1994) Radion sujuvuus uudess tuotantokulttuurissa, teoksessa Radio- ja TV-tutkimuksen vuosikirja 1994, Oy. Yleisradio Ab., Tutkimus- ja kehitysosasto

Salminen, K. (1991) Musiikin kokemisen eri sukupolvet - 20-75-vuotiaiden musiikkimaku. Yleisradion Tutkimus- ja kehitysosaston tutkimusraportti 6/1991

Salminen, K. (1992) Suomalaisen musiikkimaun sukupolvet, teoksessa Alm Ari - Salminen Kimmo, Toosa soi - musiikki kilpailuvälineenä?, Yleisradion Tutkimus- ja kehitysosaston tutkimusraportti 1/1992

Salokangas, R. (1996) Aikansa oloinen - Yleisradion historia 1949 - 1996, WSOY

Sana, E. (toim.) (1995) Miehet, naiset ja uutiset. Yleisradion tasa-arvotoimikunnan julkaisuja, sarja A:1/1995

Työehtosopimus 1994 - 95 (1994) RTTL

Vanninen, R. (1994) Julkaisematon muistio 16.6.1994. Oy. Yleisradio Ab.

Veräjänkorva, A. (1994) Musiikkikäyttäjän käsikirja - musiikkiformaatti, puhe musiikkiformaattissa. Oy. Yleisradio Ab. Alue- ja uutisyksikkö

Veräjänkorva, A. (1995) Maakuntaradion formaatti. Oy. Yleisradio Ab.

Veräjänkorva, A. & al. (1995) Maakuntaradion uutisformaatti. Julkaisematon työryhmäraportti. Oy. Yleisradio Ab.

Yleisradion organisaatiouudistuksen päälinjauat (1988) Hallituksen esitys hallintoneuvostolle

Yleisradion vuosikirjat 1926 - 1994

Suulliset:

Almén Björn, studioesimies, Radio Keski-Pohjanmaa, haastattelu, marraskuu 1994

Latva-Teikari Kati, juontaja-reportteri, Radio Keski-Pohjanmaa, haastattelu, marraskuu 1994

Ruuskanen Ari, juontaja-reportteri, Radio Keski-Pohjanmaa, haastattelu, marraskuu 1994

Tyhtilä Jukka-Pekka, uutistuottaja, Radio Keski-Pohjanmaa, haastattelu, marraskuu 1994

Liitteet:

Liite 1 Musiikkiluokittelutaulukko

Liitteet 2 - 16 Appelsiinipiirroksia Radio Keski-Pohjanmaan tutkimusviikolla toteuttamista päivän studioista

Liitteet 17 - 19 Radio Keski-Pohjanmaan päivän studion suunnitteluappelsiini

Liitteet 20 - 24 Radio Keski-Pohjanmaan päivän studion kuuntelijamäärät neljänneittain

Liite 2
Toteutunut maanantaistudio 21.11.1994
Lähetysaika klo 15.00-16.00

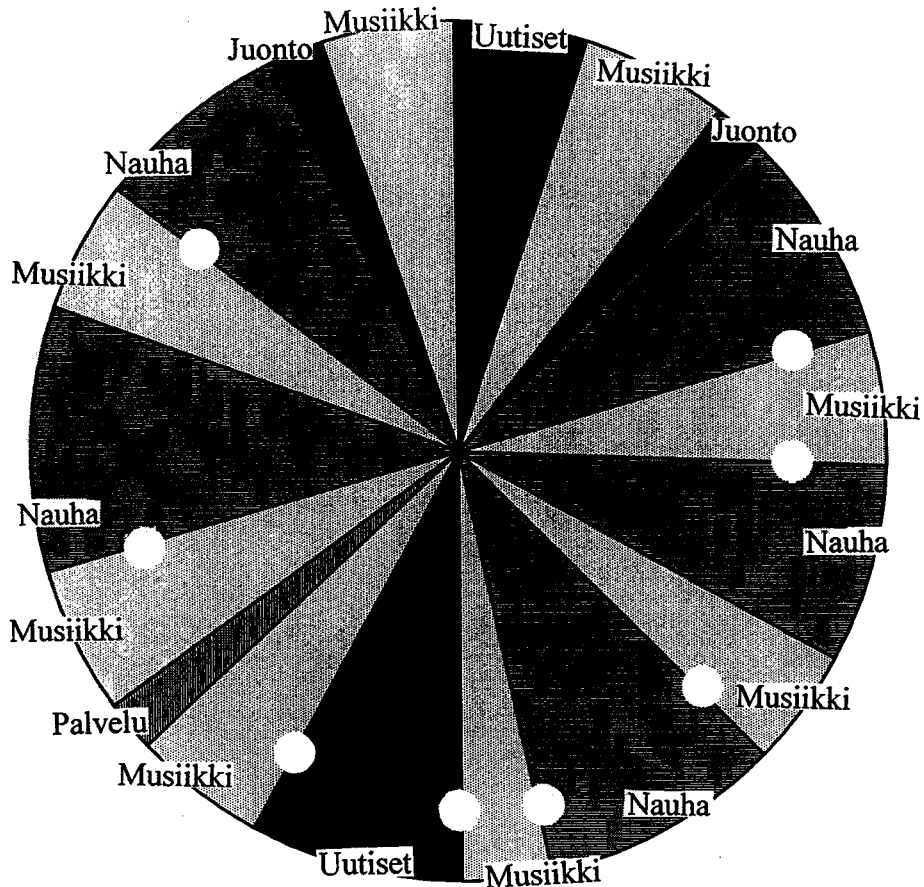

Omina appelsiinilohkoinaan kuvatus juontopuhunnan lisäksi lähetykseen sisältyi lyhyitä, vain muutaman sekunnin kestäviä, juontoja, jotka olisi teknisistä syistä vaikea kuvata itsenäisinä lohkoina. Nämä lyhyet juonnot on merkitty appelsiiniin valkoisella pallolla. Lyhyiden juontojen kestot on lisätty niitä lähinnä olevaan pidempään juontoon, jolloin appelsiinista voi laskea juontopuhunnan kokonaiskeston kultakin tunnilta, mutta yksittäisten lohkojen kestot saattavat heittää muutamia sekunteja.

Liite 3
Toteutunut maanantaistudio 21.11.1994
Lähetyssaika klo 16.00-17.00

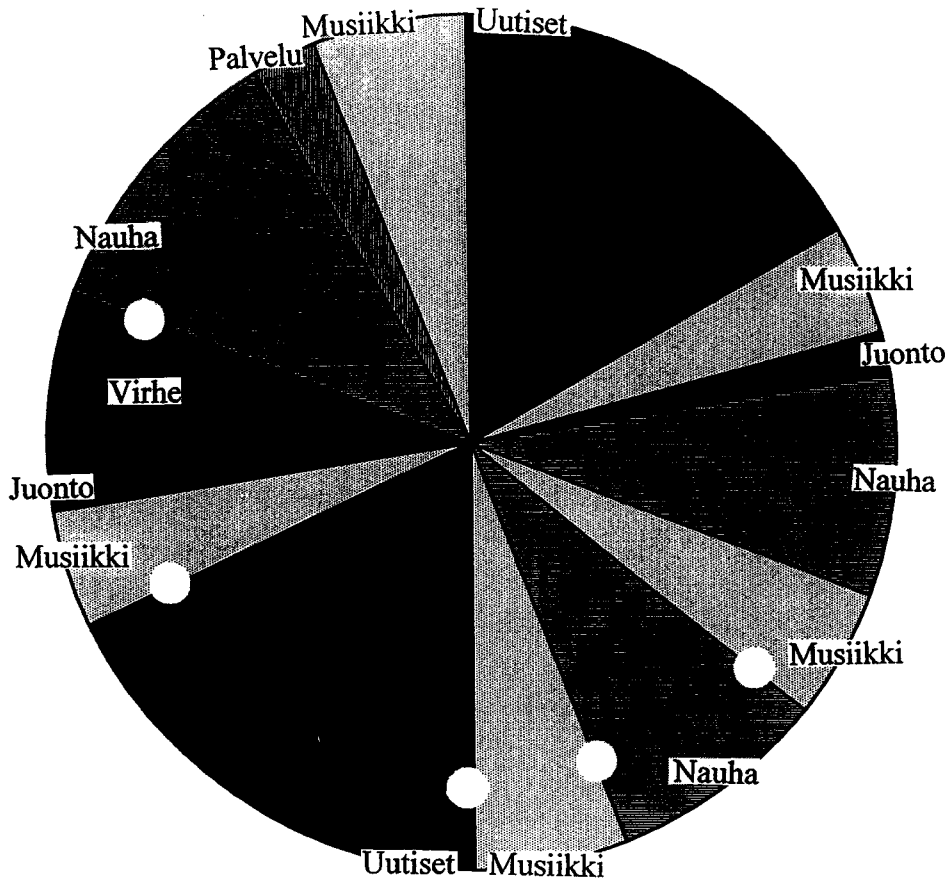

Omina appelsiinilohkoinaan kuvatun juontopuhunnan lisäksi lähetykseen sisältyi lyhyitä, vain muutaman sekunnin kestäviä, juontoja, jotka olisi teknisistä syistä vaikea kuvata itsenäisinä lohkoina. Nämä lyhyet juonnot on merkitty appelsiiniin valkoisella pallolla. Lyhyiden juontojen kestot on lisätty niitä lähinnä olevaan pidempään juontoon, jolloin appelsiinista voi laskea juontopuhunnan kokonaiskeston kultakin tunnilta, mutta yksittäisten lohkojen kestot saattavat heittää muutamia sekunteja.

Liite 4
Toteutunut maanantaistudio 21.11.1994
Lähetysaika klo 17.00-17.30

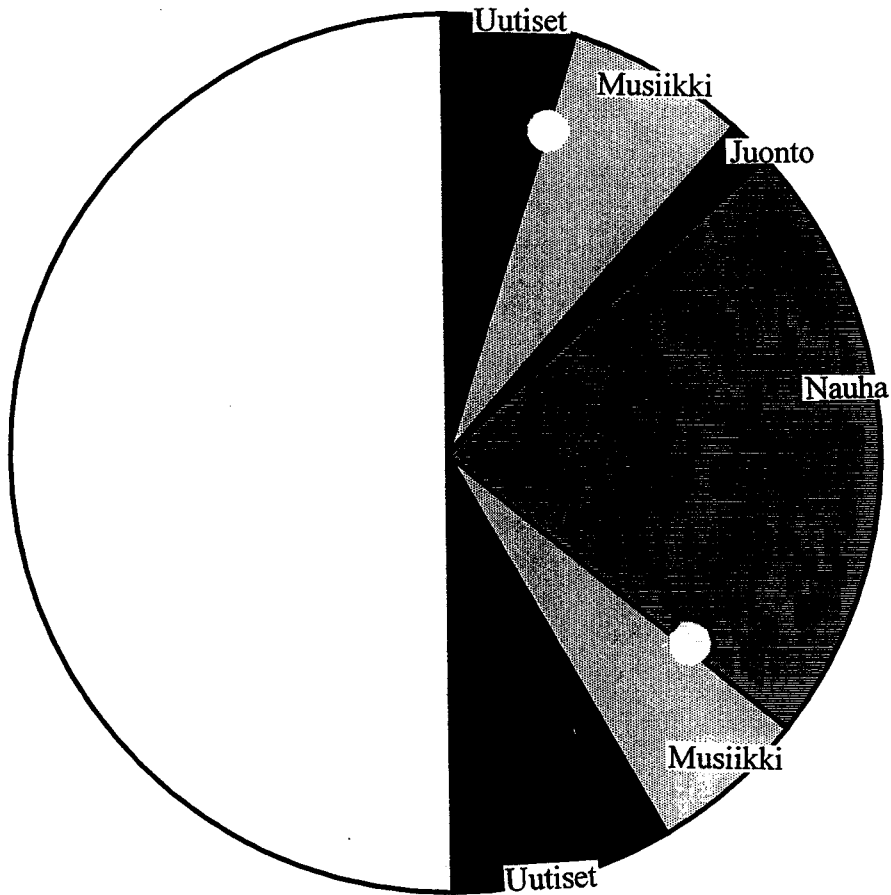

Omina appelsiinilohkoinaan kuvatun juontopuhunnan lisäksi lähetykseen sisältyi lyhyitä, vain muutaman sekunnin kestäviä, juontoja, jotka olisi teknisistä syistä vaikea kuvata itsenäisinä lohkoina. Nämä lyhyet juonnot on merkitty appelsiiniin valkoisella pallolla. Lyhyiden juontojen kestot on lisätty niitä lähinnä olevaan pidempään juontoon, jolloin appelsiinista voi laskea juontopuhunnan kokonaiskeston kultakin tunnilta, mutta yksittäisten lohkojen kestot saattavat heittää muutamia sekunteja.

Liite 5
Toteutunut tiistaistudio 22.11.1994
Lähetysaika klo 15.00-16.00

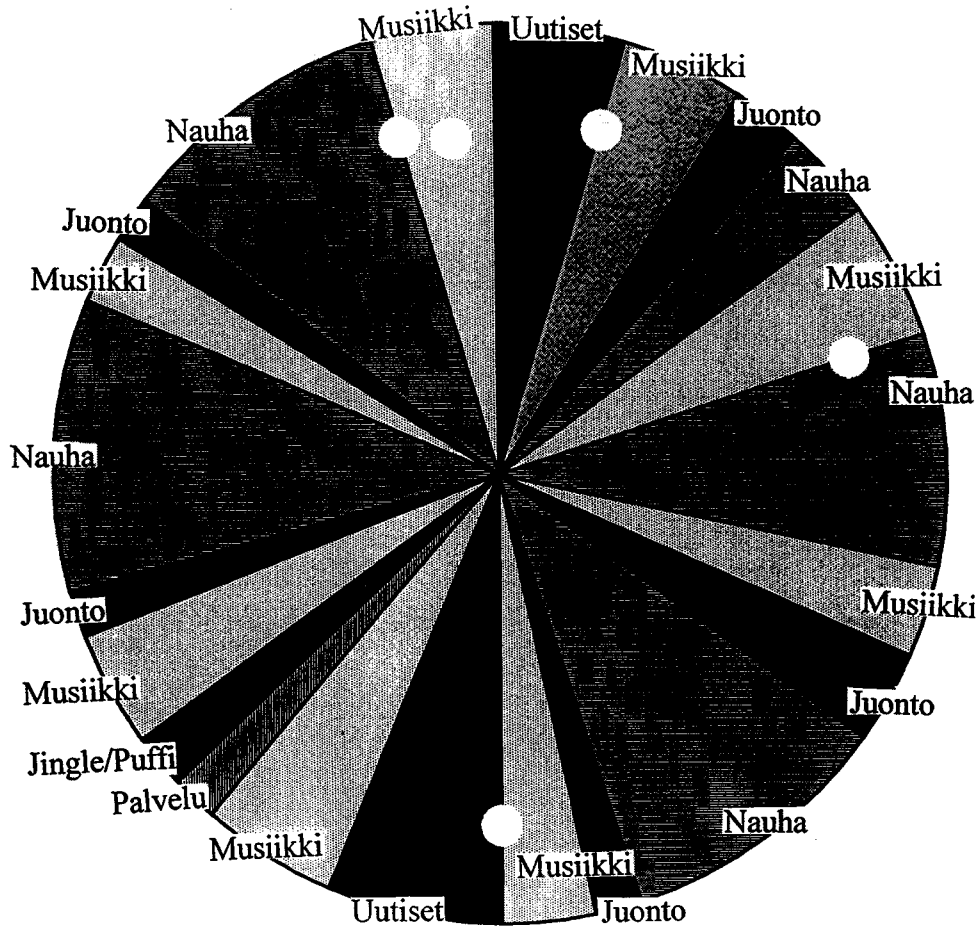

Omina appelsiinilohkoinaan kuvatun juontopuhunnan lisäksi lähetykseen sisältyi lyhyitä, vain muutaman sekunnin kestäviä, juontoja, jotka olisi teknisistä syistä vaikea kuvata itsenäisinä lohkoina. Nämä lyhyet juonnot on merkitty appelsiiniin valkoisella pallolla. Lyhyiden juontojen kestot on lisätty niitä lähinnä olevaan pidempään juontoon, jolloin appelsiinista voi laskea juontopuhunnan kokonaiskeston kultakin tunnilta, mutta yksittäisten lohkojen kestot saattavat heittää muutamia sekunteja.

Liite 6
Toteutunut tiistaistudio 22.11.1994
Lähetysaika klo 16.00-17.00

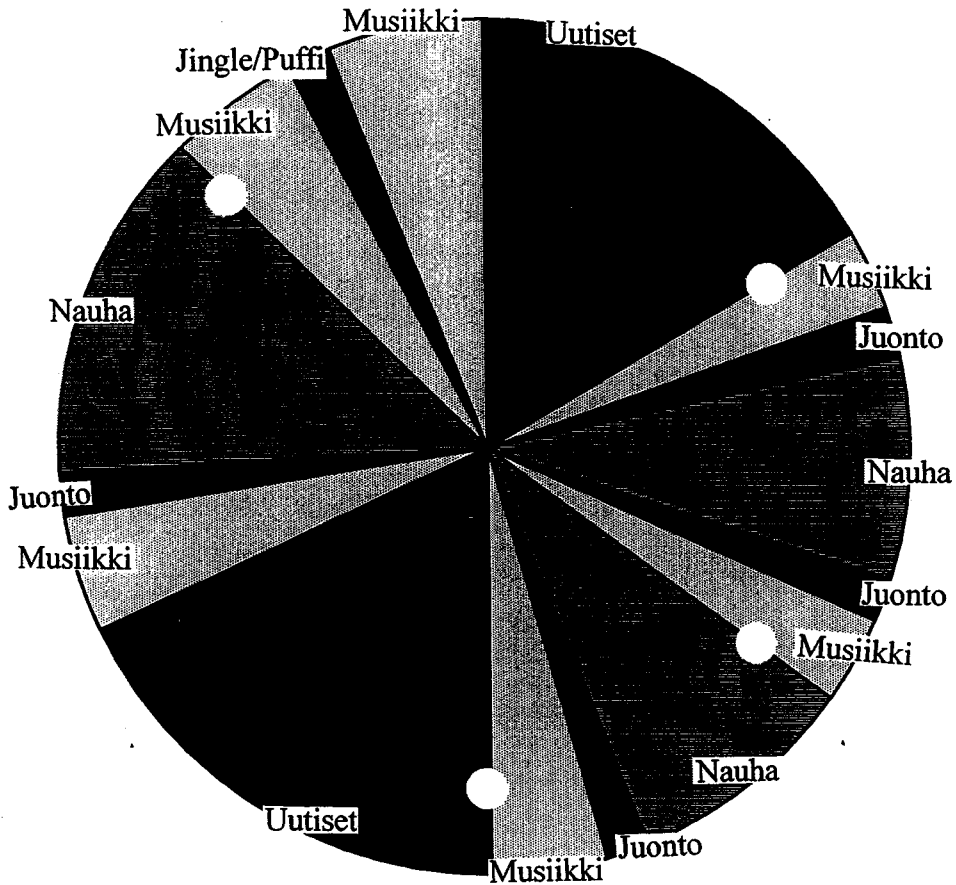

Omina appelsiinilohkoinaan kuvatun juontopuhunnan lisäksi lähetykseen sisältyi lyhyitä, vain muutaman sekunnin kestäviä, juontoja, jotka olisi teknisistä syistä vaikea kuvata itsenäisinä lohkoina. Nämä lyhyet juonnot on merkitty appelsiiniin valkoisella pallolla. Lyhyiden juontojen kestot on lisätty niitä lähinnä olevaan pidempään juontoon, jolloin appelsiinista voi laskea juontopuhunnan kokonaiskeston kultakin tunnilta, mutta yksittäisten lohkojen kestot saattavat heittää muutamia sekunteja.

Liite 7
Toteutunut tiistaistudio 22.11.1994
Lähetysaika klo 17.00-17.30

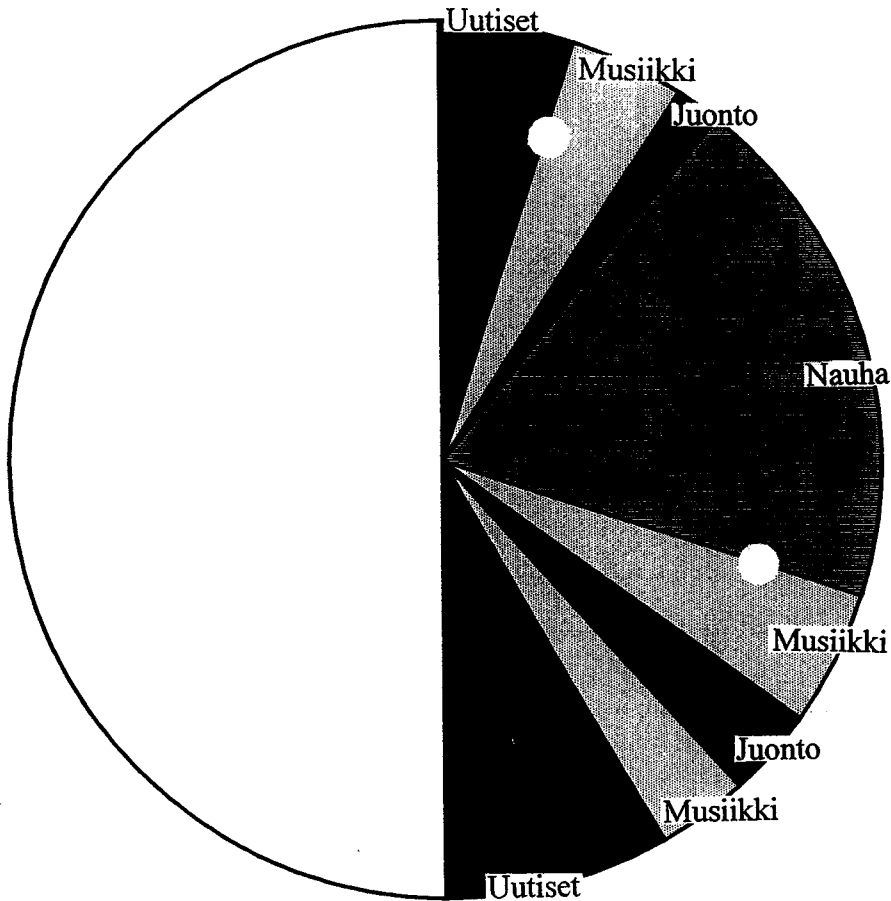

Omina appelsiinilohkoinaan kuvatun juontopuhunnan lisäksi lähetykseen sisältyi lyhyitä, vain muutaman sekunnin kestäviä, juontoja, jotka olisi teknisistä syistä vaikea kuvata itsenäisinä lohkoina. Nämä lyhyet juonnot on merkitty appelsiiniin valkoisella pallolla. Lyhyiden juontojen kestot on lisätty niitä lähinnä olevaan pidempään juontoon, jolloin appelsiinista voi laskea juontopuhunnan kokonaiskeston kultakin tunnilta, mutta yksittäisten lohkojen kestot saattavat heittää muutamia sekunteja.

Liite 8
Toteutunut keskiviikkostudio 23.11.1994
Lähetysaika klo 15.00-16.00

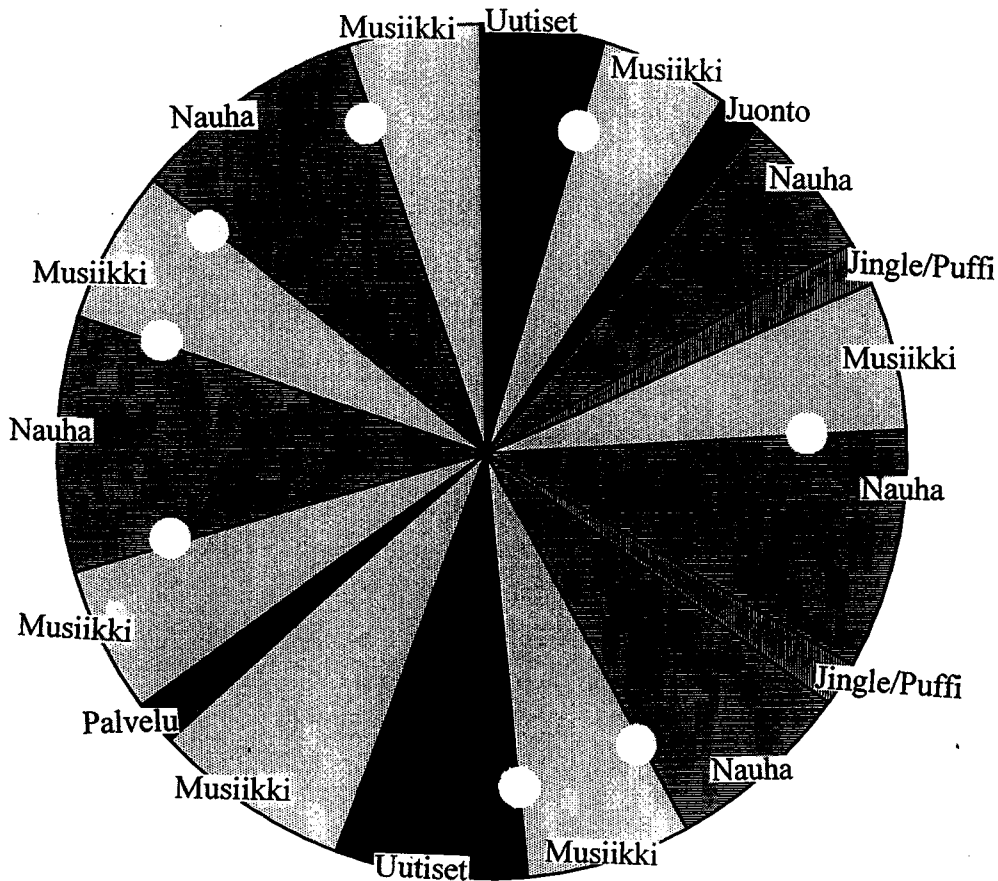

Omina appelsiinilohkoinaan kuvatun juontopuhunnan lisäksi lähetykseen sisältyi lyhyitä, vain muutaman sekunnin kestäviä, juontoja, jotka olisi teknisistä syistä vaikea kuvata itsenäisinä lohkoina. Nämä lyhyet juonnot on merkitty appelsiiniin valkoisella pallolla. Lyhyiden juontojen kestot on lisätty niitä lähinnä olevaan pidempään juontoon, jolloin appelsiinista voi laskea juontopuhunnan kokonaiskeston kultakin tunnilta, mutta yksittäisten lohkojen kestot saattavat heittää muutamia sekunteja.

Liite 9
Toteutunut keskiviikkostudio 23.11.1994
Lähetyssaika klo 16.00-17.00

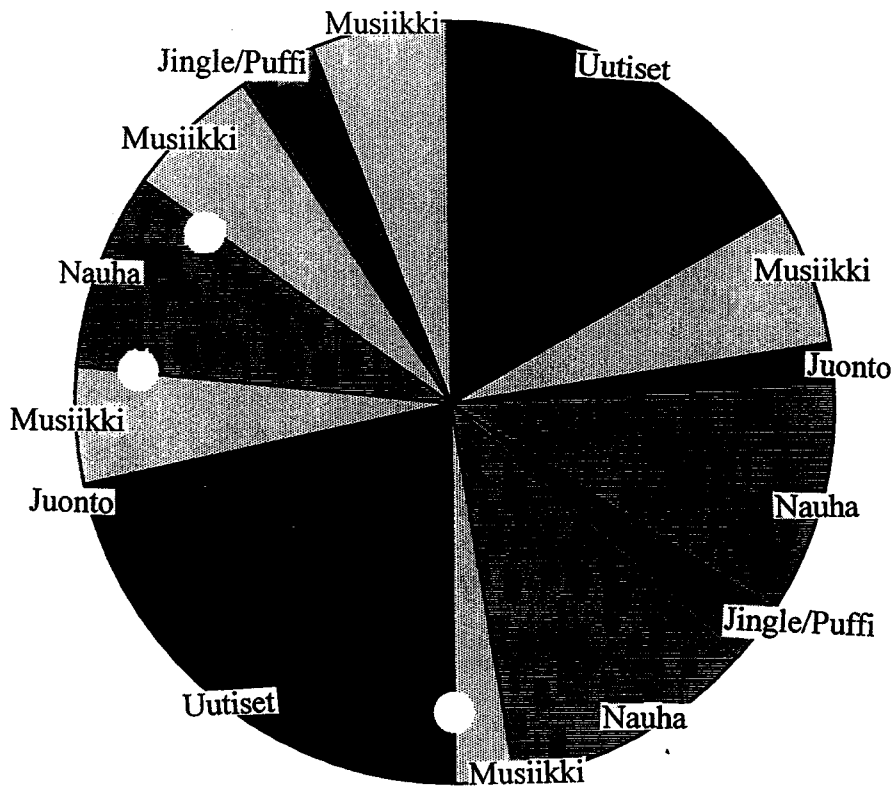

Omina appelsiinilohkoinaan kuvatun juontopuhunnan lisäksi lähetykseen sisältyi lyhyitä, vain muutaman sekunnin kestäviä, juontoja, jotka olisi teknisistä syistä vaikea kuvata itsenäisinä lohkoina. Nämä lyhyet juonnot on merkitty appelsiiniin valkoisella pallolla. Lyhyiden juontojen kestot on lisätty niitä lähinnä olevaan pidempään juontoon, jolloin appelsiinista voi laskea juontopuhunnan kokonaiskeston kultakin tunnilta, mutta yksittäisten lohkojen kestot saattavat heittää muutamia sekunteja.

Liite 10
Toteutunut keskiviikkostudio 23.11.1994
Lähetyisaika klo 17.00 - 17.30

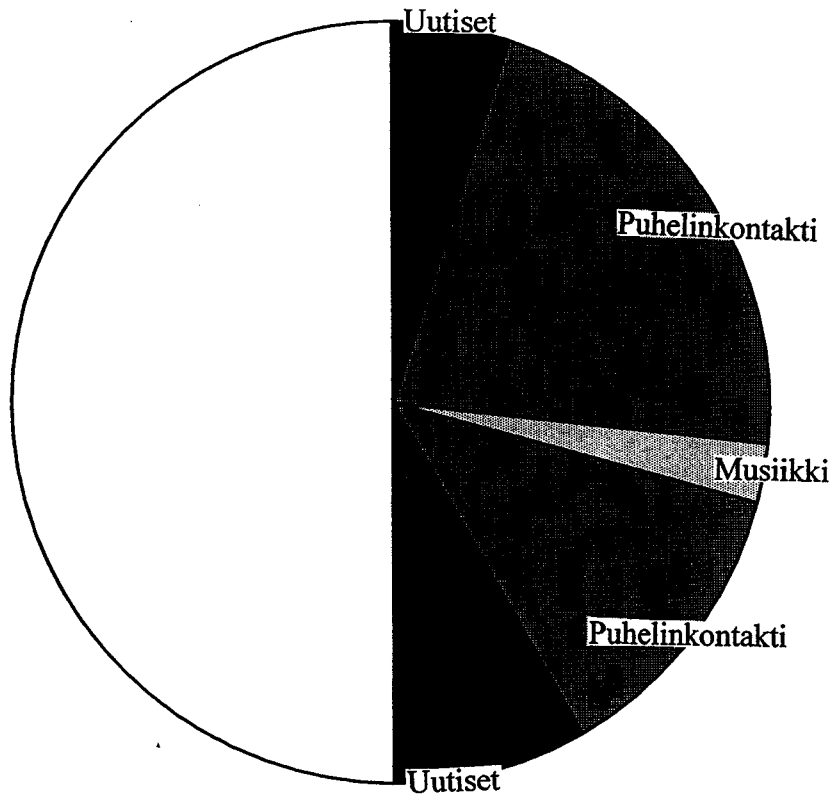

Liite 11
Toteutunut torstaistudio 24.11.1994
Lähetysaika klo 15.00-16.00

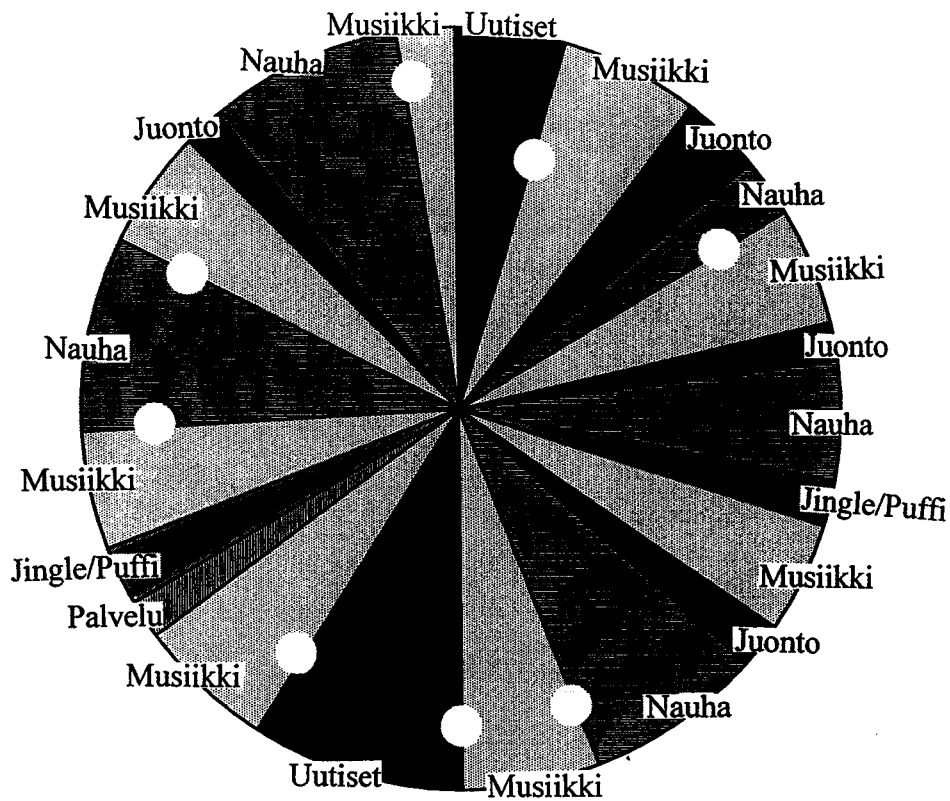

Omina appelsiinilohkoinaan kuvatus juontopuhunnan lisäksi lähetykseen sisältyi lyhyitä, vain muutaman sekunnin kestäviä, juontoja, jotka olisi teknisistä syistä vaikea kuvata itsenäisinä lohkoina. Nämä lyhyet juonnot on merkitty appelsiiniin valkoisella pallolla. Lyhyiden juontojen kestot on lisätty niitä lähinnä olevaan pidempään juontoon, jolloin appelsiinista voi laskea juontopuhunnan kokonaiskeston kultakin tunnilta, mutta yksittäisten lohkojen kestot saattavat heittää muutamia sekunteja.

Liite 12
Toteutunut torstaistudio 24.11.1994
Lähetyisaika klo 16.00-17.00

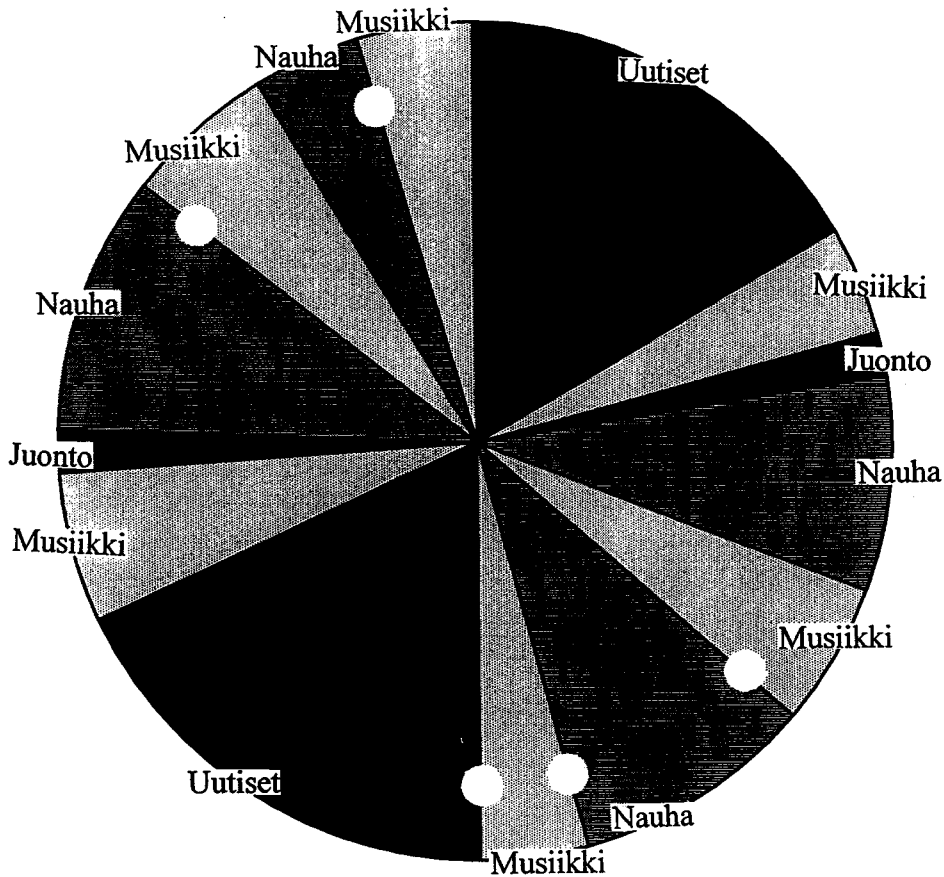

Omina appelsiinilohkoinaan kuvatus juontopuhunnan lisäksi lähetykseen sisältyi lyhyitä, vain muutaman sekunnin kestäviä, juontoja, jotka olisi teknisistä syistä vaikea kuvata itsenäisinä lohkoina. Nämä lyhyet juonnot on merkitty appelsiiniin valkoisella pallolla. Lyhyiden juontojen kestot on lisätty niitä lähinnä olevaan pidempään juontoon, jolloin appelsiinista voi laskea juontopuhunnan kokonaiskeston kultakin tunnilta, mutta yksittäisten lohkojen kestot saattavat heittää muutamia sekunteja.

Liite 13
Toteutunut torstaistudio 24.11.1994
Lähetysaika klo 17.00-17.30

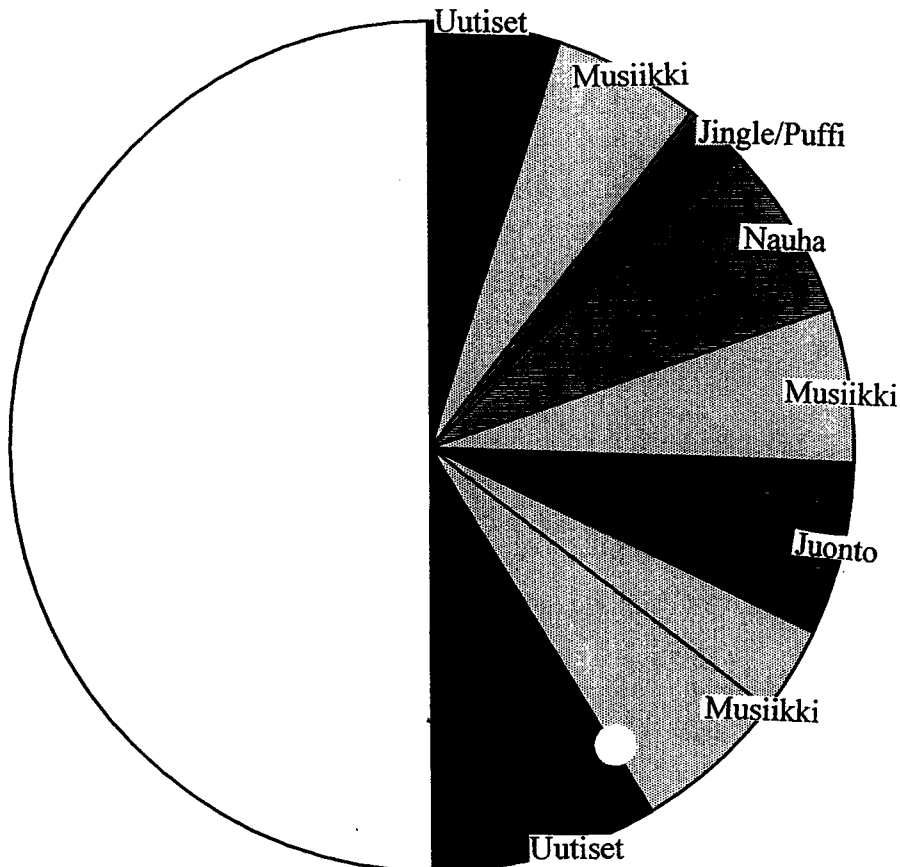

Omina appelsiinilohkoinaan kuvatun juontopuhunnan lisäksi lähetykseen sisältyi lyhyitä, vain muutaman sekunnin kestäviä, juontoja, jotka olisi teknisistä syistä vaikea kuvata itsenäisinä lohkoina. Nämä lyhyet juonnot on merkitty appelsiiniin valkoisella pallolla. Lyhyiden juontojen kestot on lisätty niitä lähinnä olevaan pidempään juontoon, jolloin appelsiinista voi laskea juontopuhunnan kokonaiskeston kultakin tunnilta, mutta yksittäisten lohkojen kestot saattavat heittää muutamia sekunteja.

Liite 14
Toteutunut perjantaistudio 25.11.1994
Lähetyssaika klo 15.00 -16.00

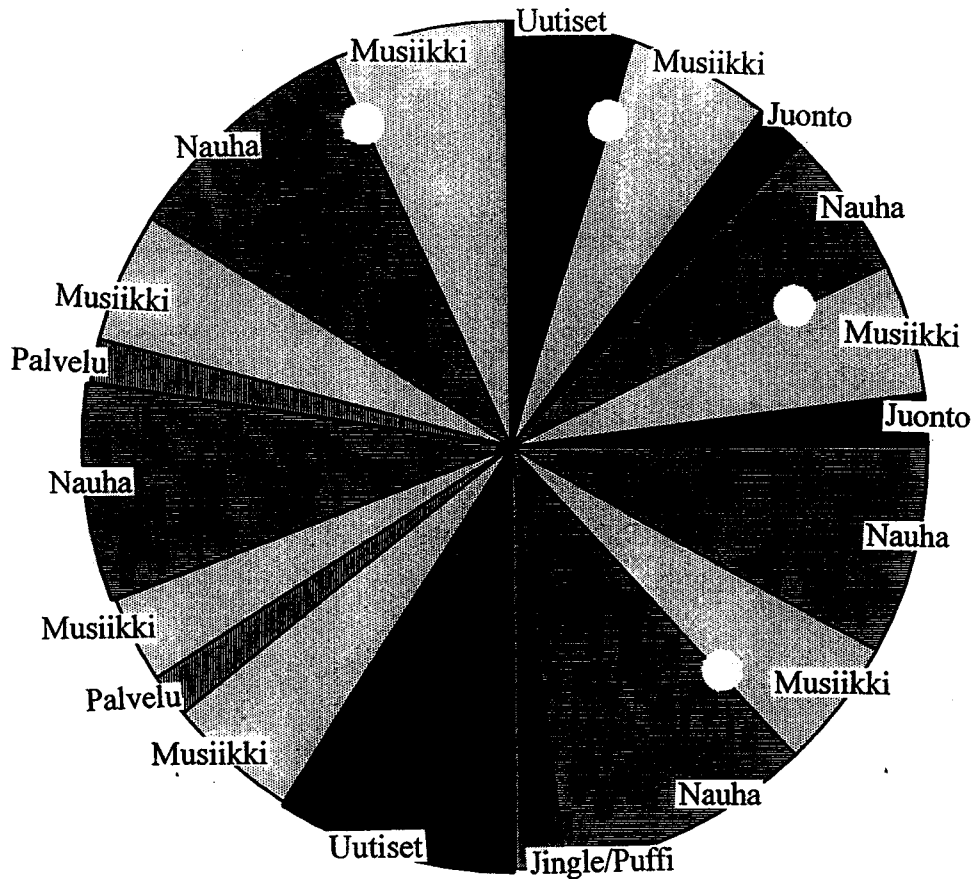

Omina appelsiinilohkoinaan kuvatun juontopuhunnan lisäksi lähetykseen sisältyi lyhyitä, vain muutaman sekunnin kestäviä, juontoja, jotka olisi teknisistä syistä vaikea kuvata itsenäisinä lohkoina. Nämä lyhyet juonnot on merkitty appelsiiniin valkoisella pallolla. Lyhyiden juontojen kestot on lisätty niitä lähinnä olevaan pidempään juontoon, jolloin appelsiinista voi laskea juontopuhunnan kokonaiskeston kultakin tunnilta, mutta yksittäisten lohkojen kestot saattavat heittää muutamia sekunteja.

Liite 15
Toteutunut perjantaistudio 25.11.1994
Lähetysaika klo 16.00-17.00

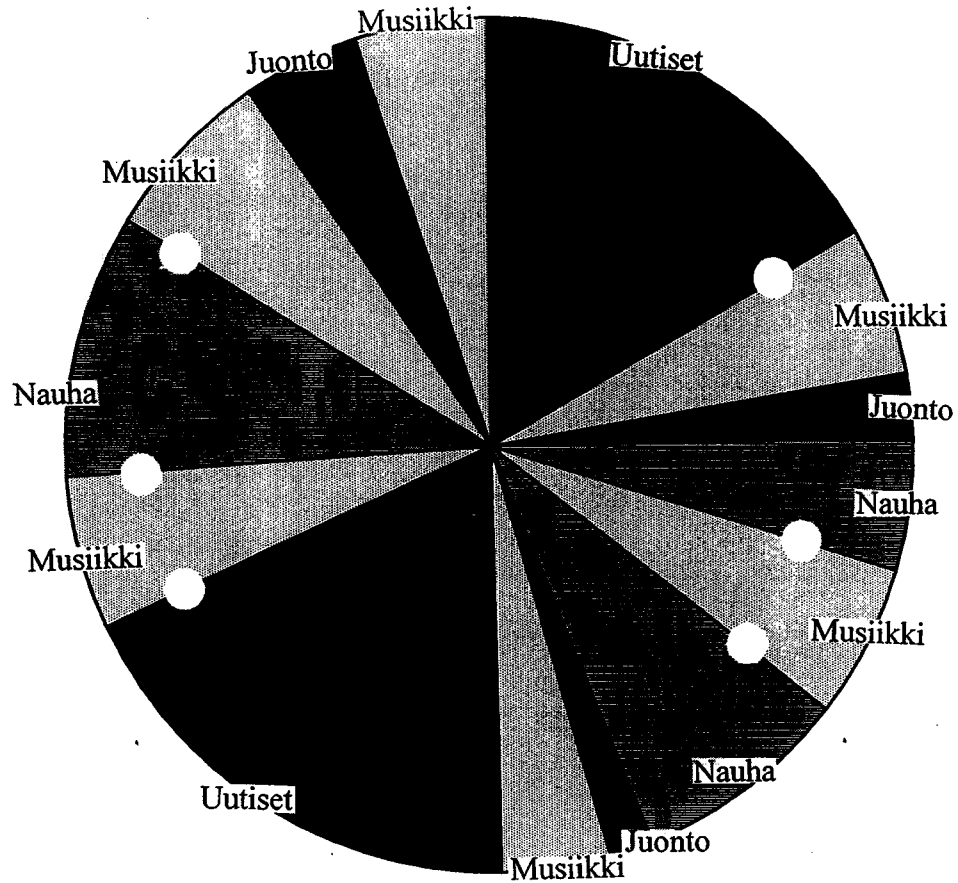

Omina appelsiinilohkoinaan kuvatun juontopuhunnan lisäksi lähetykseen sisältyi lyhyitä, vain muutaman sekunnin kestäviä, juontoja, jotka olisi teknisistä syistä vaikea kuvata itsenäisinä lohkoina. Nämä lyhyet juonnot on merkitty appelsiiniin valkoisella pallolla. Lyhyiden juontojen kestot on lisätty niitä lähinnä olevaan pidempään juontoon, jolloin appelsiinista voi laskea juontopuhunnan kokonaiskeston kultakin tunnilta, mutta yksittäisten lohkojen kestot saattavat heittää muutamia sekunteja.

Liite 16
Toteutunut perjantaistudio 25.11.1994
Lähetyssaika klo 17.00-17.30

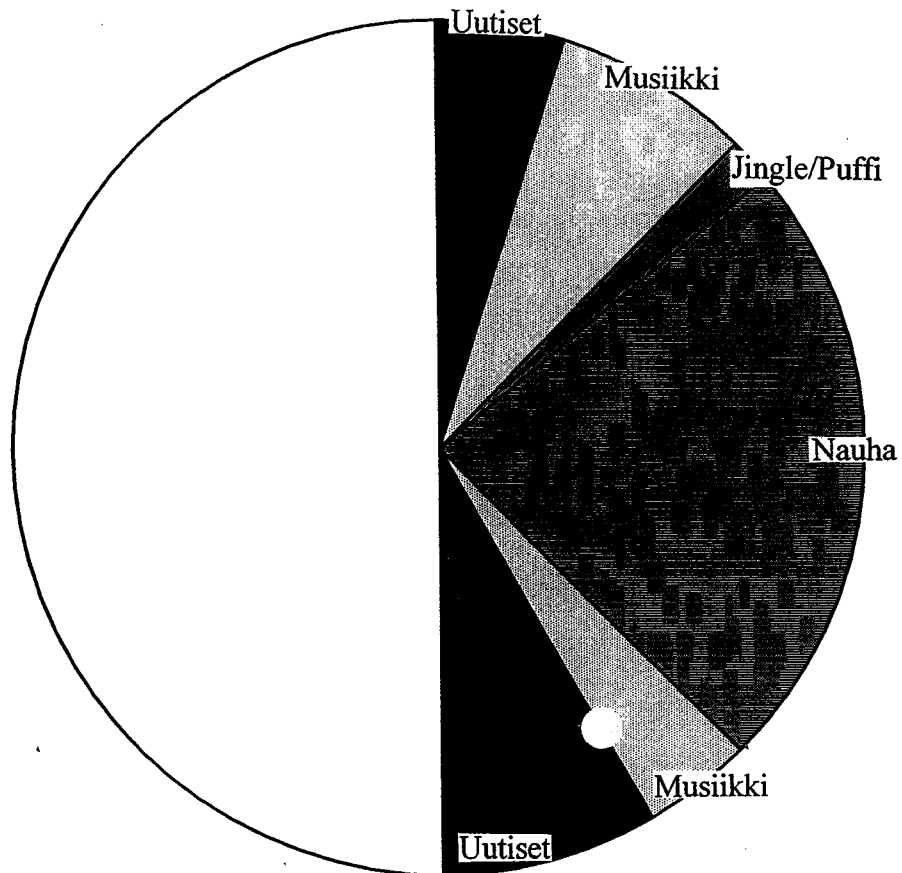

Omina appelsiinilohkoinaan kuvatun juontopuhunnan lisäksi lähetykseen sisältyi lyhyitä, vain muutaman sekunnin kestäviä, juontoja, jotka olisi teknisistä syistä vaikea kuvata itsenäisinä lohkoina. Nämä lyhyet juonnot on merkitty appelsiiniin valkoisella pallolla. Lyhyiden juontojen kestot on lisätty niitä lähinnä olevaan pidempään juontoon, jolloin appelsiinista voi laskea juontopuhunnan kokonaiskeston kultakin tunnilta, mutta yksittäisten lohkojen kestot saattavat heittää muutamia sekunteja.

SÄNDNINGSTID: 15.03 - 16.00

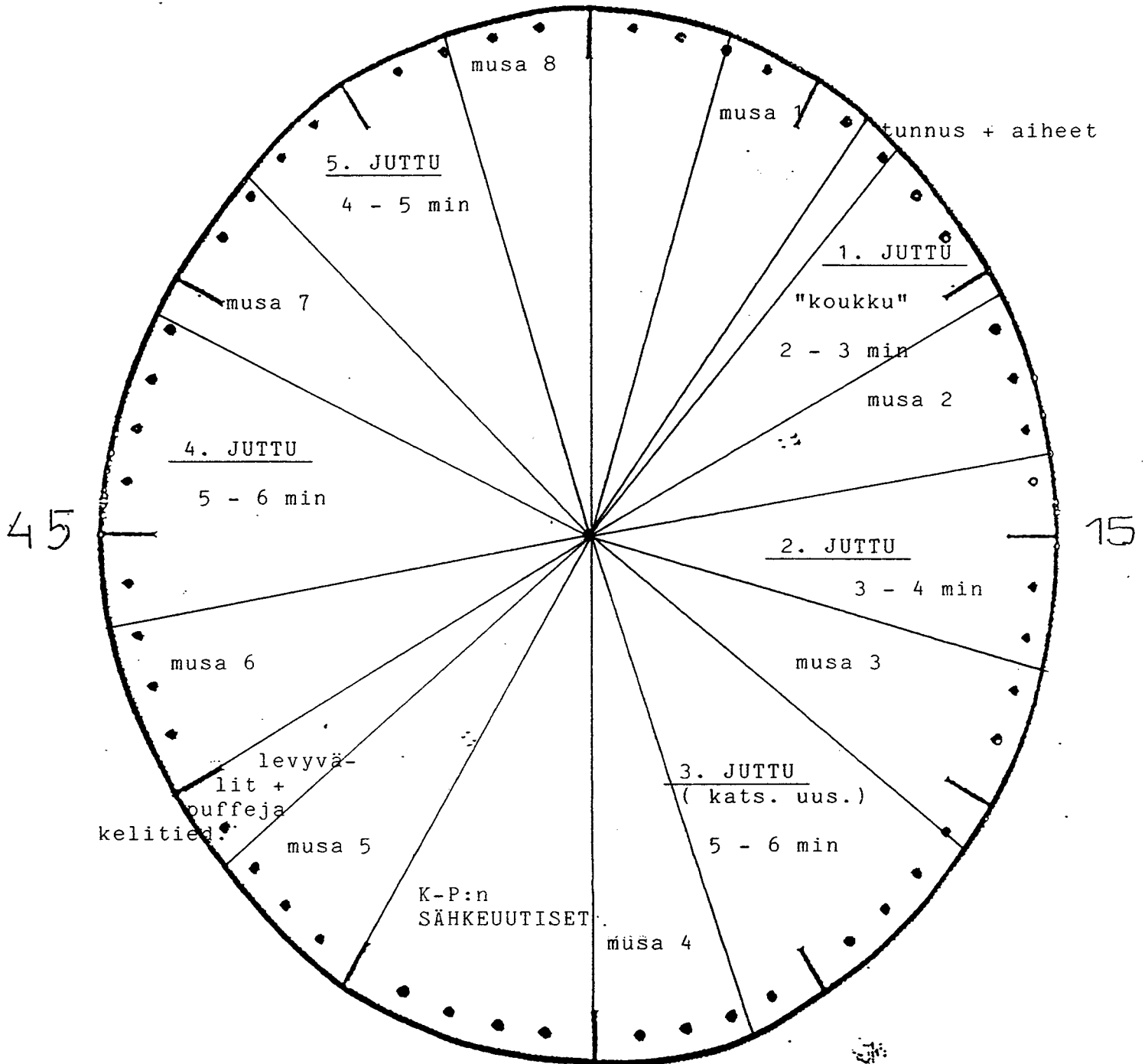

MUSAT:

1. kotim. uusi/hitti fast/mediumfast
2. kotim. uudehko iskelmä/rockiskelmä (90-luku) fast/mediumfast
3. gramexvapaa softpop mediumslo/slow - ohut
4. jymylevy/uusi kotimainen/hitti
5. 70-80-luvun iskelmä
6. vanha kotimainen tai gramexvapaa fast/mediumfast
7. uusi/uudehko/hitti iskelmä/rockiskelmä - kotimainen
8. gramexvapaa feidausbiisi

SÄNDNINGSTID: 16.10 - 17.00

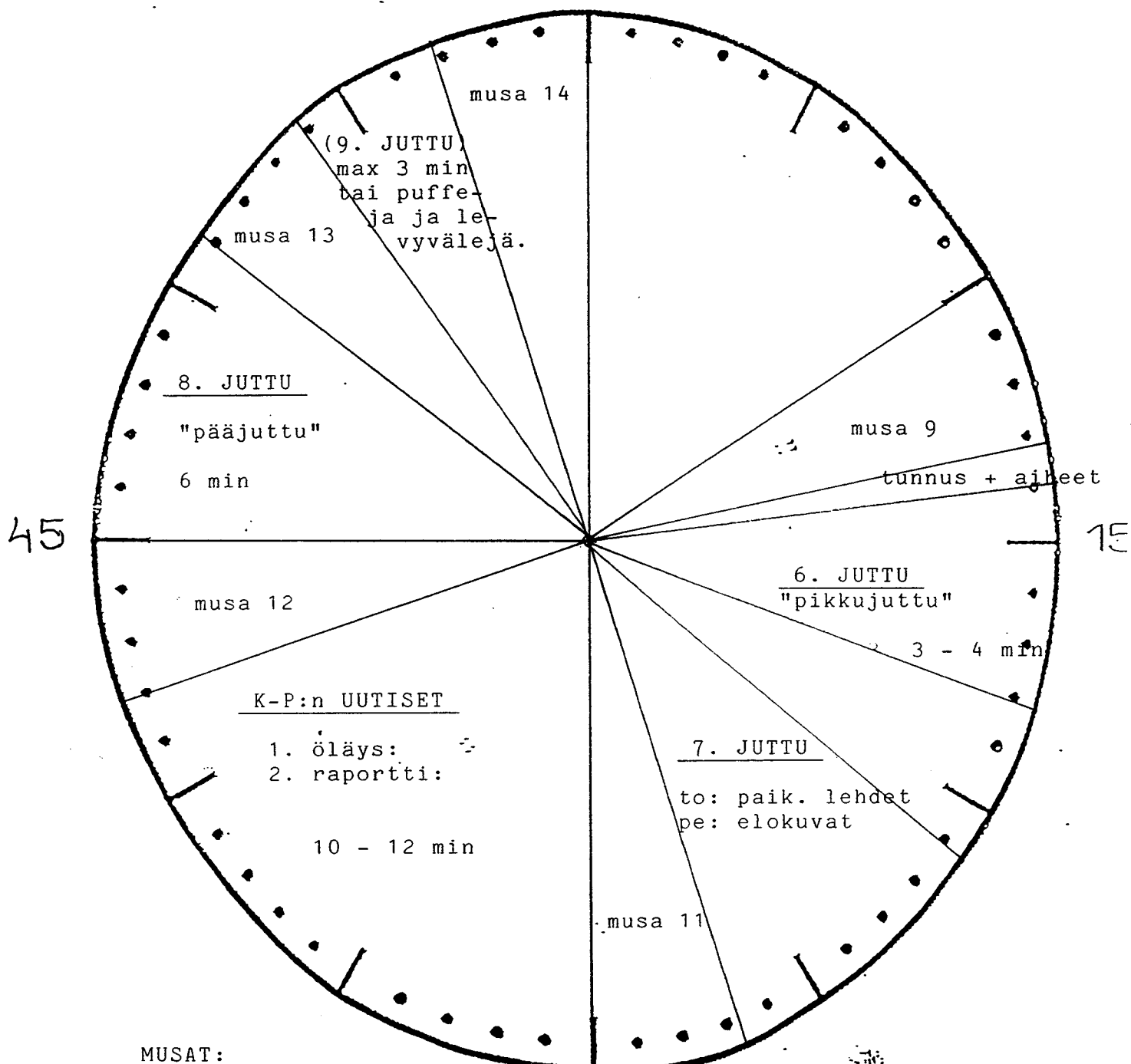

MUSAT:

- 9. kotim. uusi/uudehko/hitti/fast/mediumfast
- 10. kotim. rock/pop balladi/slow/mediumslow/ohuehko
- 11. jymylevy/uusi/uudehko/hitti
- 12. 60-90-luvut gramexvapaa
- 13. uusi kotim./uusi muu kuin englanniksi laulettu (saksa, ruotsi, italia jne.)
- 14. gramexvapaa - feidausbiisi

SÄNDNINGSTID: 17.03 - 17.30

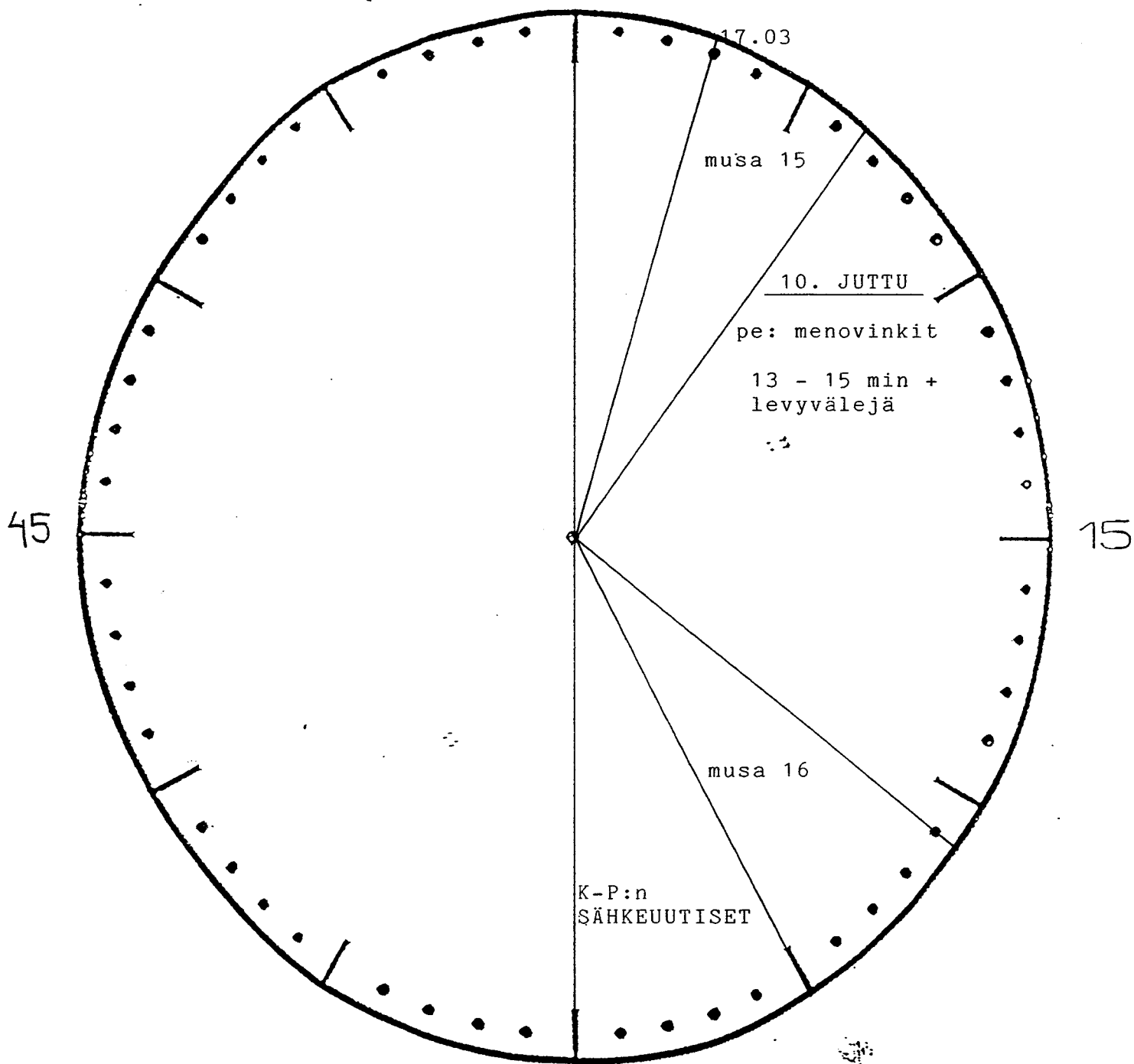

MUSAT:

- 15. uusi/uudehko/hitti/kotimainen iskelmä/rockiskelmä fast/medium-fast
- 16. gramexvapaa fast

Radio Keski-Pohjanmaan kuuntelijat

syksy/kevät 1994

MAANANTAI

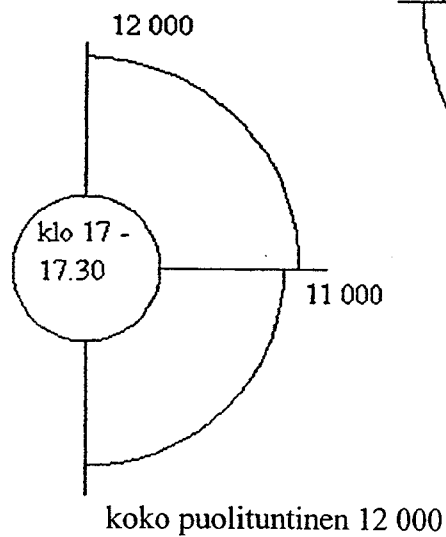
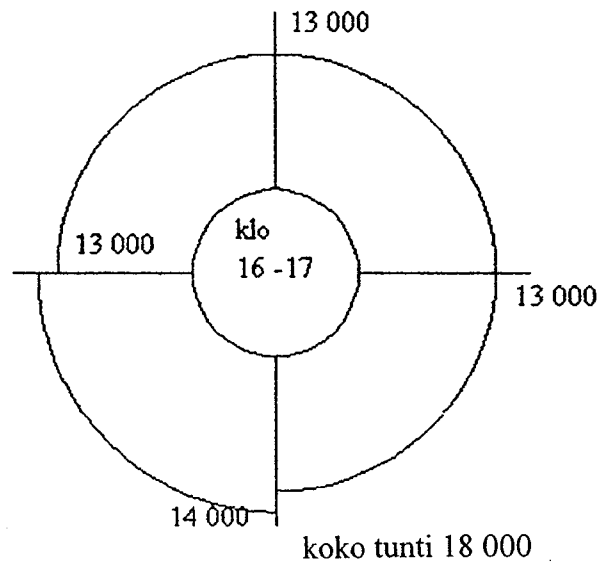
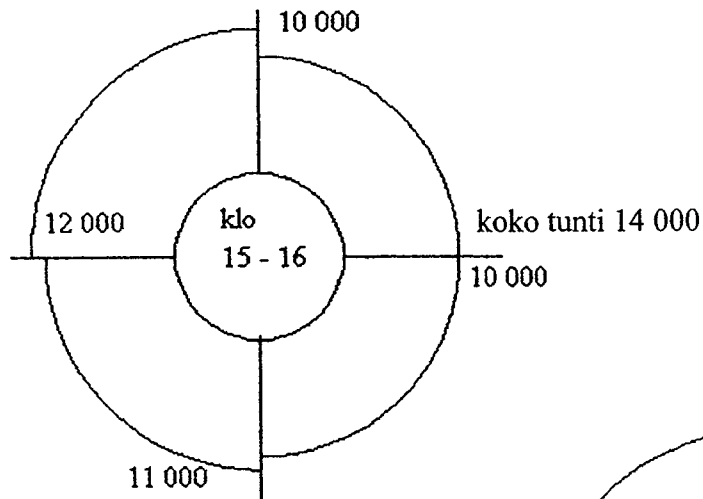

Lähde: Kansallinen radiotutkimus IV, Yleisradio

Mitä enemmän Radio Keski-Pohjanmaan appelsiini kiinnostaa kuuntelijoita, sitä paksumman kuuntelijavaipan se saa. Kuvion aurinkomalli kertoo kuuntelijoiden määrän (vaippa) neljännestunneittain ja kunkin tunnin kokonaiskuuntelijamäärän, jonka appelsiini jaksoi vetää puoleensa.

Radio Keski-Pohjanmaan kuuntelijat

syksy/kevät 1994

TIISTAI

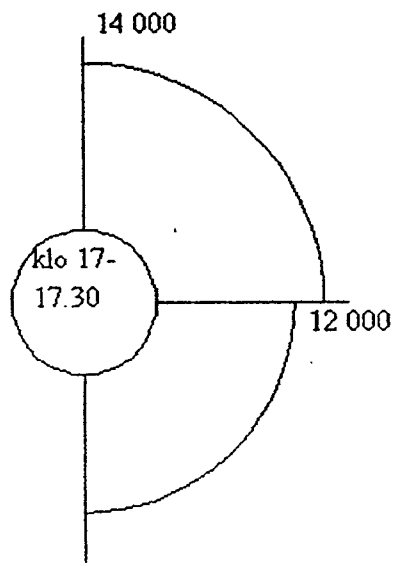
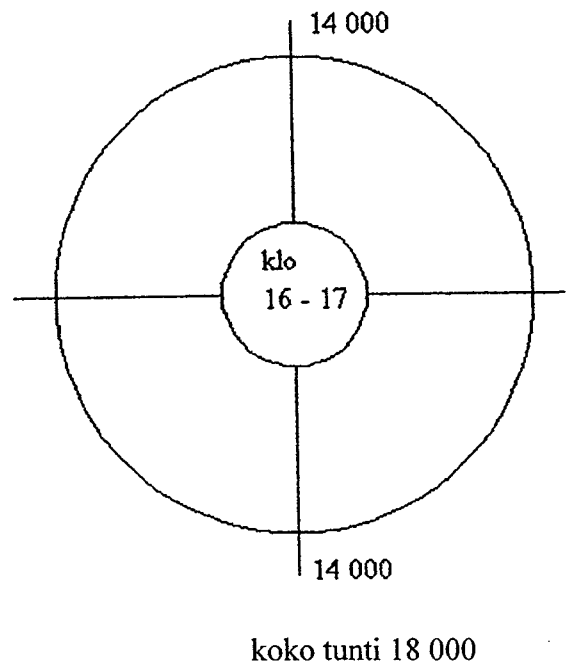
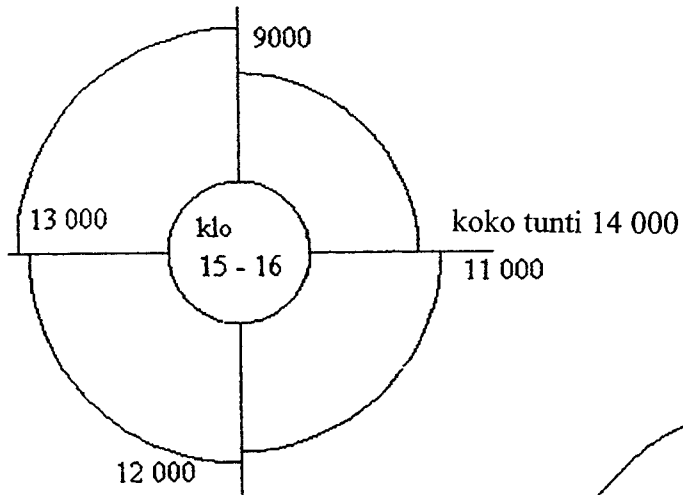

koko puolituntinen 14 000

Lähde: Kansallinen radiotutkimus IV, Yleisradio

Mitä enemmän Radio Keski-Pohjanmaan appelsiini kiinnostaa kuuntelijoita, sitä paksun kuuntelijavaipan se saa. Kuvion aurinkomalli kertoo kuuntelijoiden määrän (vaippa) neljänneksittäin ja kunkin tunnin kokonaiskuuntelijamäärän, jonka appelsiini jakoi vetää puoleensa.

Radio Keski-Pohjanmaan kuuntelijat

syksy/kevät 1994

KESKIVIIKKO

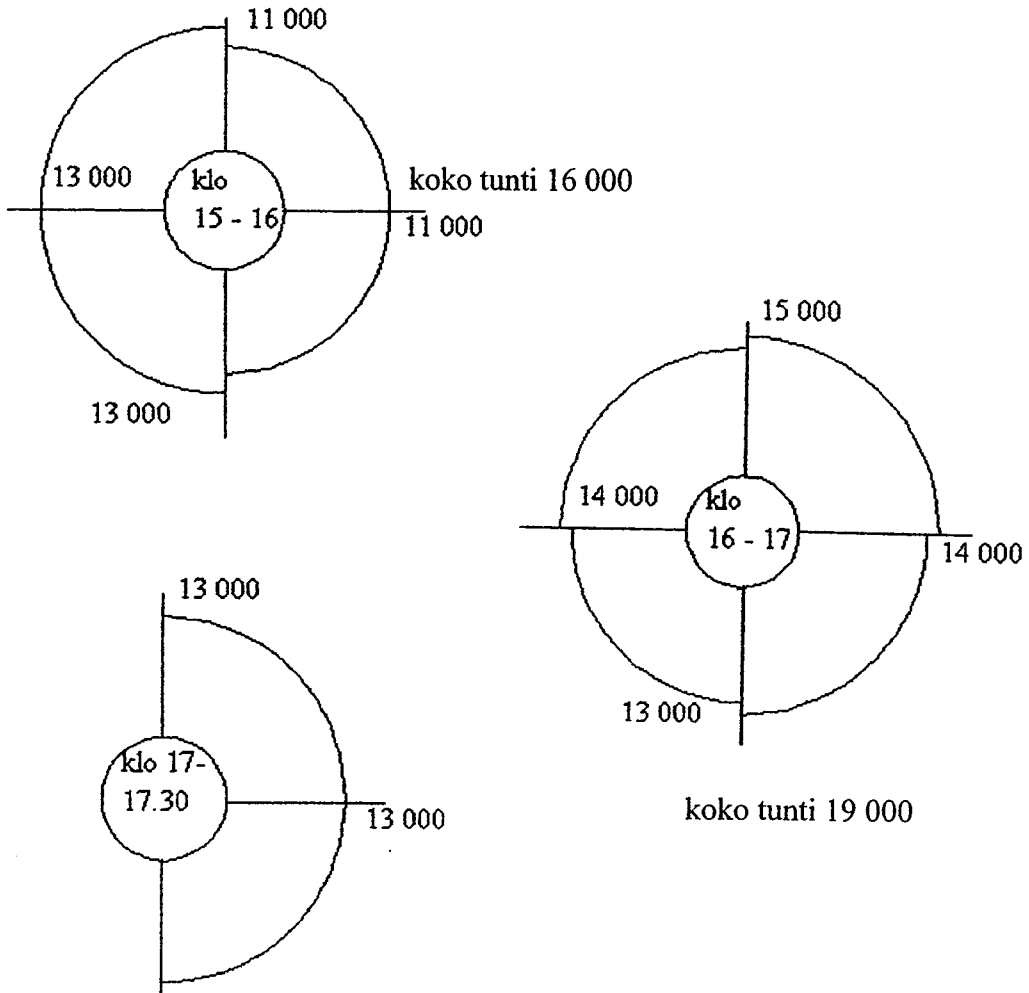

koko puolituntinen 13 000

Lähde: Kansallinen radiotutkimus IV, Yleisradio

Mitä enemmän Radio Keski-Pohjanmaan appelsiini kiinnostaa kuuntelijoita, sitä paksumman kuuntelijavaipan se saa. Kuvion aurinkomalli kertoo kuuntelijoiden määrän (vaippa) neljännestunneittain ja kunkin tunnin kokonaiskuuntelijamäärän, jonka appelsiini jaksoi vetää puoleensa.

Radio Keski-Pohjanmaan kuuntelijat

syksy/kevät 1994

TORSTAI

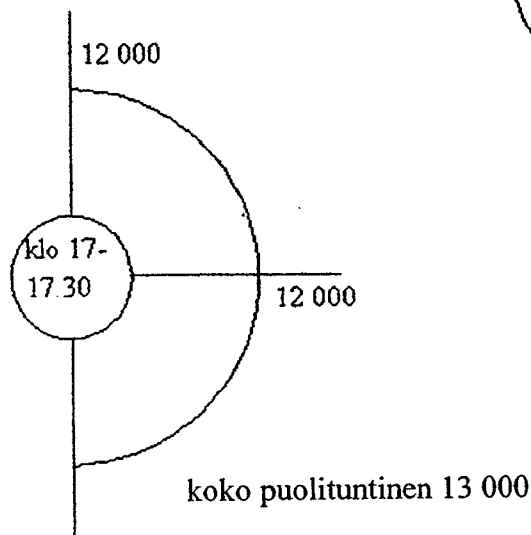
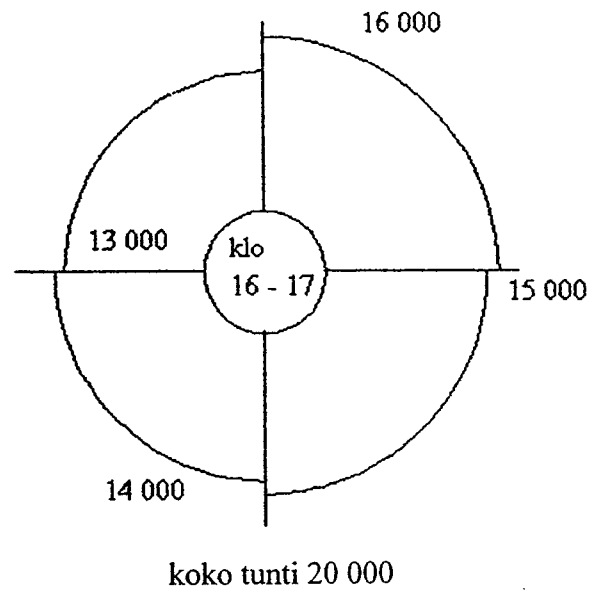
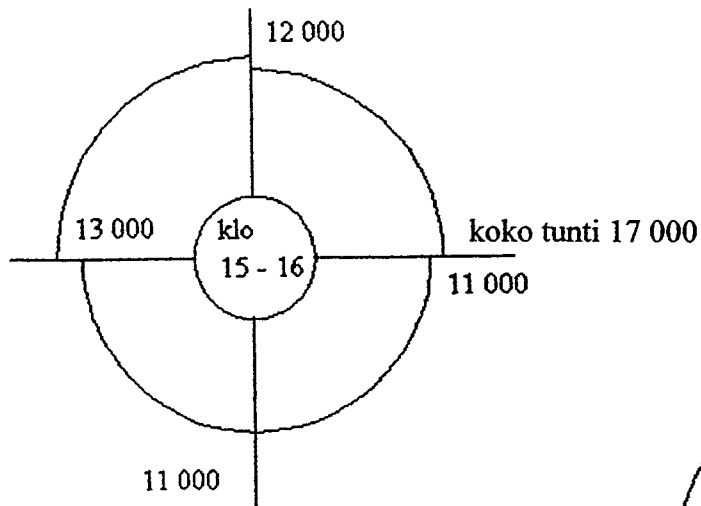

Lähde: Kansallinen radiotutkimus IV, Yleisradio

Mitä enemmän Radio Keski-Pohjanmaan appelsiini kiinnostaa kuuntelijoita, sitä paksumman kuuntelijavaipan se saa. Kuvion aurinkomalli kertoo kuuntelijoiden määrän (vaippa) neljännestunneittain ja kunkin tunnin kokonaiskuuntelijamäärän, jonka appelsiini jaksoi vetää puoleensa.

Radio Keski-Pohjanmaan kuuntelijat

syksy/kevät 1994

PERJANTAI

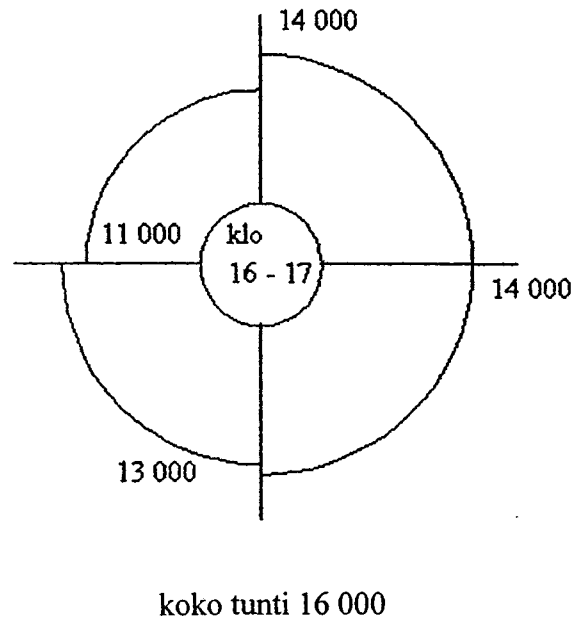
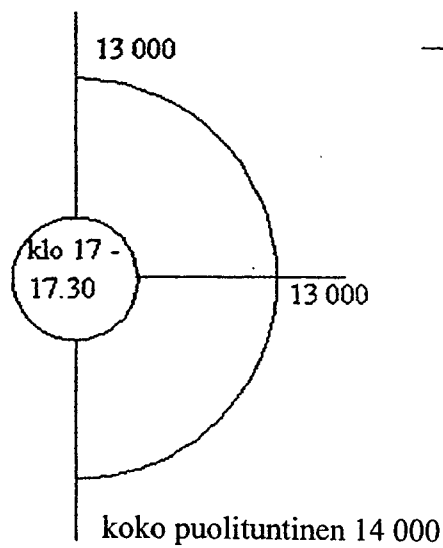
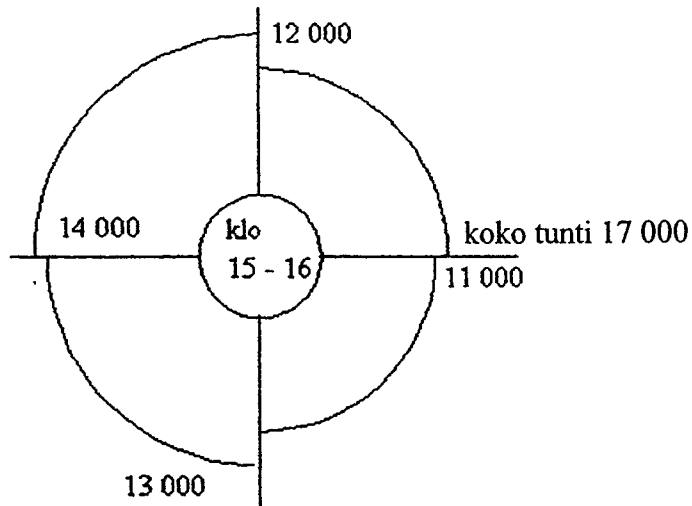

Lähde: Kansallinen radiotutkimus IV, Yleisradio

Mitä enemmän Radio Keski-Pohjanmaan appelsiini kiinnostaa kuuntelijoita, sitä paksun kuuntelijavaipan se saa. Kuvion aurinkomalli kertoo kuuntelijoiden määrän (vaippa) neljänneksittäin ja kunkin tunnin kokonaiskuuntelijamäärän, jonka appelsiini jakoi vetää puoleensa.