

**KOKO KYLÄ KANTAA –
KIINTYMYSSUHDE NAMIBIALAISESSA TODELLISUUDESSA**
Kolmen äidin haastattelututkimus

Sari Sundvall-Piha
Pro gradu –tutkielma
Psykologian laitos
Jyväskylän yliopisto
Syyskuu 2013

SUNDEVALL-PIHA, SARI: Koko kylä kantaa – kiintymyssuhde namibialaisessa todellisuudessa.

Kolmen äidin haastattelututkimus

Pro gradu –tutkielma, 39 s., 19 liites.

Ohjaajat: Jaakko Seikkula ja Jukka Aaltonen

Psykologia

Syyskuu 2013

TIIVISTELMÄ

Tutkimuksen tavoitteena oli haastatteluaineiston pohjalta tarkastella namibialaista kiintymyssuhdetodellisuutta.

Tutkimuksessa pyrittiin tarkastelemaan länsimaisista käytännöistä eroavien namibialaisten lastenhoitotapojen merkitystä kiintymyssuhteen laatuun. Samoin pyrittiin ottamaan huomioon kansallisten ja yksilötason traumojen vaikutus kiintymyssuhteeseen.

Tutkimuksen tavoitteena oli valottaa namibialaista näkökulmaa kiintymyssuhteeseen kolmen äidin ja heidän lastensa välillä. Huomiota kiinnitettiin äitien omaan lapsuudessa koettuun kiintymykseen ja heidän kokemuksiinsa synnytyksistä, ei-biologisten lasten liittymisestä perheeseen sekä yleisemmin omaan vanhemmuuteen. Huomiota kiinnitettiin myös koettujen menetysten merkitykseen heidän tarjoamaansa vanhemmuuteen ja sitä kautta kiintymyssuhteiden laatuun. Tutkimuksen aineistona ovat äitien englannin kielellä tehdyt vapaat haastattelut, jotka nauhoitettiin. Kaikki äidit olivat sekä biologisia äitejä että huolenpitäjiä ei-biologisille hoidossaan oleville lapsille. Haastatteluaineisto analysoitiin kiintymyssuhdeteorian valossa Grounded Theory –menetelmää käyttäen ad hoc –tyyppisesti.

Tutkimuksen päätuloksena voidaan pitää namibialaisen kiintymyssuhteiden turvallisuutta suhteessa vanhempien kokemiin kansallisiin (apartheid ja HIV) sekä henkilökohtaisen elämän traumoihin. Yhdeksi päätuloksen olennaisimmaksi selittäväksi tekijäksi nousi kiintymyssuhteen länsimaita huomattavasti laajempi yhteisöllisyys.

Yhteisöllisyyden merkitys tuli esille eri tutkimuskysymysten kohdalla. Oman vanhemmuuden kohdalla se näkyi siten, että vain yksi haastatelluista oli aina hoitanut kaikkia biologisia lapsiaan. Hänenkin kohdallaan muun yhteisön perheelle antama hoiva oli merkittävä. Varsin korostunutta yhteisöllisyys oli haastateltavien vanhempana toimimisessa eli heidän antamansa tuki ei-biologisille lapsille. Kenelläkään haastatelluista ei olisi ollut mitään velvollisuutta ottaa näitä lapsia hoitoonsa.

Sen sijaan biologisten vanhempien tuoma turva ei näyttänyt erityisen merkittävältä. Kukaan haastateltavista ei esimerkiksi ollut kasvanut biologisen isänsä kanssa ja vain yhdellä haastatellulla oli ei-traumaattinen suhde äitiinsä.

Traumaattisia menetyksiä oli aineistossa koettu paljon. Niiden työstämisessä merkittävään rooliin nousi uskonnollisuus (kristinusko) ja sen mukanaan tuoma toivo paremmasta, oikeudenmukaisemmasta tulevaisuudesta. Traumaattisten kokemusten paljous ja järkyttävyys olivat usein tehneet niiden emotionaalisen työstämisen liian haastavaksi. Siihen nähden niiden vaikutus kiintymyssuhteiden laatuun oli yllättävän vähämerkityksinen.

Tutkimus osoittaa namibialaisen perinteen avaavan kiinnostavan tarkastelukulman kiintymyssuhdeteoriaan, koska kiintymyssuhteet näyttäytyvät varsin turvallisina ottaen huomioon hyvin traumaattisen todellisuuden, joiden keskellä kiintymyssuhteet oli luotu.

Avainsanat: Kiintymyssuhde, vanhemmuus, yhteisöllisyys, transkultturaalisuus

”What cannot be communicated to the (m)other cannot be communicated to the self.”

John Bowlby

JOHDANTO

1950-luvulla käynnistynyt kiintymykseen liittyvä tutkimus on jatkuvasti lisääntynyt. Tutkimuksen pohjalta kehitetty kiintymyssuhdeteoria kuvaa ihmisten välisiä suhteita. Teorian perusolettamuksena on, että lapsilla on luontainen ja terveen kehityksen kannalta välttämätön tarve kiintyä; kiinnittyä vähintään yhteen kiintymysobjektiin (*love object*).

Psykiatri John Bowlby (1969, 1973, 1980) voidaan pitää kiintymyssuhdeteorian arkkitehtina. Hän pohjasi teoriansa vahvasti biologiaan. Oli biologisesti oletettavaa ja terveen kehityksen kannalta välttämätöntä, että vanhempi kiintyy lapseensa ja vaistomaisesti tarjoaa vastasyntyneelle vauvalleen tai varttuneemmalle lapselleen ikätasoisesti adekvaatin suojan. Suojasta voidaan puhua turvallisuuden kehänä (*circle of security*) (Cooper ym 2005). Turvallisuuden kehä muodostuu lapsen ja vanhemman välisestä vuorovaikutussuhteesta, jossa vanhempi toimii lapselleen sekä turvallisuuden perustana (*security base*) että turvasatamana (*safe haven*). Turvallisuuden perustana vanhempi on kyennyt muodostamaan lapselleen itseluottamuksen, jonka perusteella hän lähtee tutkimaan ympäristöään (*exploration*). Turvasatamana vanhempi puolestaan toimii niin, että lapsi voi tutkimuksiltaan tai hätääntyessään turvallisesti palata vanhempansa luo. Edellytys kyvyille tutkia ympäristöä on lapsen luottamus siihen, että hän voi milloin tahansa palata vanhempansa luo, joka on aina olemassa hänen tarpeitaan varten.

Lapsen ja vanhemman väliset kiintymyssuhteet luokiteltiin eri kategorioihin sen mukaan, kuinka turvallisesti lapsen ajateltiin kiintyneen vanhempaansa. Kiintymyssuhteen laatua tutkittiin mm. vierastilannetestillä, jonka Mary Ainsworth kehitti yhdessä tutkijatovereidensa kanssa vierastilannetestiiä (*Strange Situation Procedure SSP*, Ainsworth ym 1978)). Tutkimuksista ja käänöksistä riippuen kiintymyssuhdeluokitukset tehdään hieman eri tavoin. Karkeasti ottaen kiintymyssuhteet jaotellaan turvalliisiin ja turvattomiin. Turvattomat kiintymyssuhteet voidaan jakaa alaluokkiin; vältteleviin ja ristiriitaisiin. Joissakin tutkimuksissa puhutaan myös kaoottisista tai disorganisoituneista kiintymyssuhteista. Bartholomew (1990) luokitteli lapsen kiintymyssuhdetyylit turvalliseksi (*secure*), vältteleväksi (*dismissing*), ennakkoluuloiseksi (*preoccupied*) ja pelokkaaksi (*fearful*).

Huolimatta siitä, että Ainsworth (1963) alun perin sovelsi ugandalaisen väestön parissa, teoriaan liittyviä kiintymyssuhdeluokituksia voidaan pitää vahvasti eurooppalaiseen ja Yhdysvaltojen valkoiseen populaatioon, vieläpä varsin keskiluokkaisen väestönosan kulttuuriin rajoittuneina. Tutkimusten otoksena käytettiin usein esim. yliopiston psykologian tai

kasvatustieteen opiskelijoita ja vain harvoin vähemmistökulttuurien edustajia. Runsaasta kiintymyssuhteisiin liittyvästä tutkimuksesta huolimatta kulttuuristen tekijöiden vaikutusta kiintymyssuhteeseen on tutkittu vähän. Viime vuosina kulttuurirajoja ylittävää tutkimusta on alkanut olla enemmän (esim. Rothbaum ym 2000, Schmitt ym 2004). Psykologisten tekijöiden ohella kultturaalisilla tekijöillä on todettu olevan tärkeä rooli kiintymyksen ja suhteen laadun muodostumisessa.

Kiintymyssuhdeteoriaan liittyvän laajan tutkimusaineiston perusteella voidaan osoittaa kiintymyksen olevan yhteydessä niin lapsen kuin aikuisenkin käyttäytymiseen. Lapsuuden kiintymyssuhteet vaikuttavat myös aikuisuudessa: turvallisesti kiinnittyneillä on positiivinen käsitys itsestään, puolisoistaan ja he kykenevät aitoon läheisyyteen (*intimacy*). Turvattomammin kiinnittyneiden on usein vaikeampi luottaa ja kyetä läheiseen yhteyteen puolison tai lastensa kanssa.

Transkulturaalinen kiintymys

Schmitt ja työtoverit (2004) tulivat transkulttuuraisissa tutkimuksissaan siihen tulokseen, että valkoisessa keskiluokassa luodut kiintymystyyliä ja –luokitukset, samoin kuin validoidut keinot kiintymyksen mittaamiseen soveltuvat huonosti erilaisissa vähemmistökulttuureissa tehtävään kiintymyksen arviointiin. Hoivakulttuuri eroaa merkittävästi länsimaiden ja esim. afrikkalaisten kulttuurien välillä – kun Afrikan tai yhden Afrikan maankin sisällä jo on olemassa useita erilaisia malleja lapsen hoivaamiselle. Tällaiset tutkimustulokset, samoin kuin sukupuoleen liittyvät eroavuudet kiintymyssuhteissa tekevät haasteelliseksi kiintymyssuhdeteorian universaalien sovellettavuuden.

Joidenkin tutkijoiden mukaan äärimmäinen deprivatio, köyhyys, sairaus, korkea lapsikuolleisuus ja/tai sairastavuus eivät kuitenkaan välttämättä liittyneet vahvasti turvattoman kiintymyssuhteen kanssa. Van IJzendoorn ja Sagi (1999) ovat asettaneet 4 hypoteesia (universaalius, normatiivisuus, sensitiivisyys ja kompetenssi), joiden tulisi tulla vahvistetuksi tai kumotuksi yritettäessä soveltaa kiintymyssuhdeteoriaa ja vierastilannetestiä monikulttuurisesti.

Universaaliuus. Vastasyntynyt kiinnittyy yhteen tai useampaan huolenpitäjään (vanhempaan tai johonkuhun muuhun, joka pitää huolta) ellei kyseessä ole voimakas henkinen jälkeenjääneisyys tai voimakas hyljeksintä ja deprivatio, kuten esim. aikanaan Romanian lastenkodeissa. Vaikka tämä hypoteesi on osoittautunut todeksi useissa länsimaisissa otoksissa, on erikseen arvioitava sen soveltuvuutta kussakin monikulttuurisessa tutkimuksessa.

Normatiivisuus. Länsimaisissa tutkimuksissa normina voidaan pitää turvallista kiintymyssuhdetta. Monikulttuurisissa tutkimuksissa tätä ei voida pitää itsestäänselvytenä.

Sensitiivisyys. Tällä kiintymyssuhdeteorian kenties keskeisimmällä elementillä tarkoitetaan, että turvallinen kiinnittyminen muodostuu vanhemman kyvystä soinnuttaa itsensä lapsen tarvetasolle ja tulkita lapsen signaalit riittävän herkällä ja adekvaatilla tavalla niin että hän oikea-aikaisesti hyvällä tavalla kykenee vastaamaan lapsen kulloisenkin tarpeeseen. Tätä, useissa länsimaisissa otoksissa todeksi havaittua hypoteesia voidaan pitää kiinnittymisen edellytyksenä myös monikulttuurisissa kiintymyssuhdetutkimuksissa.

Kompetenssi. Erilaiseksi luokiteltujen kiintymyssuhteiden on länsimaisissa otoksissa todettu merkitsevän ennustettavuutta lapsen kykyisyyteen ja itsekuvaan. Turvallisesti kiinnittyneitä lapsia voidaan pitää autonomisempina. Heillä on vähemmän käyttäytymiseen liittyviä pulmia, enemmän läheisiä, pysyviä ystävyys-suhteita kuin turvattomasti kiinnittyneillä lapsilla.

Kiintymyssuhdetutkimuksia Afrikassa

Ottaen huomioon Ainsworthin tehneen juuri Afrikassa (Ugandassa) vierastilanneasetelmaa koskevat tutkimuksensa (Ainswoth 1977) on hämmentävää, miten vähän afrikkalaisia kiintymyssuhdetutkimuksia on myöhemmin tehty. Vain harvoissa muutamista julkaistuista tutkimuksista on käytetty myös vierastilanneasetelmaa. Seuraavassa luodaan katsaus näihin tutkimuksiin kiinnittäen erityistä huomiota edellä esitellyn neljän hypoteesin sovellettavuuteen kyseisten yhteisöjen kiintymyssuhteisiin.

Gusii. Kenialainessa tutkimuksessa (Kermoian ja Leiderman, 1986) tutkittiin eroavatko vastasyntyneiden kiintymyssuhteet riippuen siitä onko huolenpitäjä biologinen äiti vai joku muu. Tutkimus toteutettiin muunneltua vierastilannetestiä käyttäen niin että eroamis-jälleennäkemis-tilanteita oli kaksi kutakin aikuista: äitiä, muuta huolenpitäjää tai vierasta kohtaan.

Päivittäin vauvoja hoitivat useimmiten muut kuin biologiset äidit – useimmiten vanhemmat sisarukset. Muiden kuin biologisten äitien huolenpito rajoittui kuitenkin leikkiin ja muuhun sosiaaliseen kanssakäymiseen kun biologiset äidit puolestaan vastasivat vauvan fyysisestä hoidosta ja terveydestä. Tästä syystä tutkimuksessa kiinnitettiin erityistä huomiota kolmeen kysymykseen:

- Esiintyykö SSP:n ”kiintymysmalli” tällaisessa erilaisessa kontekstissa?
- Jos vastaus edelliseen on kyllä, esiintyykö se samalla frekvenssillä?
- Riippuuko kiintymyssuhteen laji ensisijaisesti biologisen äidin antamasta fyysisestä huolenpidosta vai myös muiden huolenpitäjien antamasta, erilaisesta hoidosta.

Kermoian ja Leiderman tutkivat myös, osoittautuiko kiintymys samanmerkityksiseksi lapsen kognitiivisen kehityksen kannalta kuin länsimaisissa otoksissa. Lisäksi he tutkivat kiintymykseen vaikuttavien tekijöiden ennustettavuutta suhteessa länsimaisiin otoksiin.

Suhteessa kahteen ensimmäiseen kysymykseen Kermoianin ja Leidermanin otoksen tulokset olivat samansuuntaiset länsimaisten tutkimustulosten kanssa – samanlainen kiintymismalli näyttäisi vallitsevan myös Gusii-väestössä, jossa 61 % kiintymyssuhteista luokiteltiin turvallisiksi. Turvattomia kiintymyssuhteita ei kuvattu yksityiskohtaisesti. Havainnoitiin kuitenkin, että turvattomammin kiintyneet lapset tutkivat (*explore*) maailmaa enemmän visuaalisesti kuin manipulatiivisesti, siis aremmin kuin turvallisesti kiintyneet lapset.

Suhteessa kolmanteen ja neljäänteen kysymykseen oli huomioitavissa, että turvallisten kiintymyssuhteiden määrä (54 %) suhteessa ei-biologisiin huolenpitäjiin oli hyvin sanansuuntainen kuin biologisiin äiteihin. Ero länsimaisiin otoksiin näkyi mm. siinä, ettei lapsen ja biologisen äidin välisen kiintymyssuhteen laatu näyttänyt vaikuttavan lapsen kognitiiviseen kehitykseen. Sitä vastoin lapsen turvallisen kiintymyssuhteen ei-biologiseen huolenpitäjään havaittiin parantavan hänen kognitiivista kapasiteettiaan. Ei-biologisten huolenpitäjien tehtävänä otoksessa olikin nimenomaan leikki ja muut päivittäiset toimet kuin perushuolenpito ja fyysinen hoiva, joka oli otoksessa nimenomaan biologisen äidin tehtävä. Vaikka tutkimuksen otos oli pieni eikä tutkimuksessa käytettyä huolenpitämisen mittaria oltu validoitu, tutkimus oli tärkeä ja antoi tukea kiintymyssuhdeteorian transkulttuuraiselle (*cross cultural*) pätevyydelle (*validity*). Toisin kuin suurimmassa osassa kiintymyssuhdetutkimuksista, tässä tutkimus oli laajennettu koskemaan biologisen äidin ja vauvan välistä suhdetta laajempaan vauvan ja lapsen muuhunkin sosiaaliseen verkostoon.

Hausa. Marvin, VanDevneder, Iwanaga, LeVine ja LeVine (1977) tarkkailivat (*observed*) kahdeksaatoista 6-14 kuukauden ikäistä vastasyntyntä nigerialaisen Hausa –kulttuurin parissa. Pääelinkeino on maatalous ja uskonto islam. Miehellä saa olla korkeintaan neljä vaimoa. Kun miehet tekevät töitä pelloilla heidän kaikki vaimonsa pitävät yhdessä huolta kotitalosta, jossa kaikki asuvat. Myös lastenhoito on yksi kotitalouksien ja vaimojen yhdessä hoidettavista vastuista. Järjestelmä edellyttää vaimoilta suurta yhteistyökykyä sillä he joutuvat olemaan kontaktissa toistensa kanssa useita kertoja päivän aikana. Suhteessa vauvanhoitoon kaikki tehtävät eivät kuitenkaan ole jaettu; biologinen äiti on miltei yksin vastuussa vauvan fyysisestä hoidosta; ruokkimisesta, puhtaudesta yms. Muuta huolehtimista kuten leikittämistä, lohduttamista tai laulamista (*vocalizing*) voidaan jakaa tuttuun aikuisten tai lasten sisarusten kesken.

Hereillä ollessaan vauvat ovat miltei aina fyysisessä kosketuksessa jonkun huolenpitäjän kanssa. Tämän seurauksena vauvan tarpeisiin (*signals*) kuten itkuun reagoidaan välittömästi. Tällaiselle välittömälle vastaamiselle on tutkimuksessa annettu nimi ”helliminen” (*an indulgent response*).

Toisaalta lapsen itsenäistä tutustumista ympäristöönsä on erilaisten vaarojen vuoksi vahvasti rajoitettu. Tällainen huolenpito on tutkimuksessa nimetty ”varjelukseksi” (*a restrictive response*). Marvinin ja muiden tutkijoiden mukaan lapsen itsenäisen tutkimuksen rajoittamisen (varjelun) seurauksena lapsi käyttää aikuista turvanaan eri tavoin kuin on yleisesti otaksuttu tapahtuvan. Nämä vauvat edellyttävät aikuisen läheistä läsnäoloa kyetäkseen turvallisen uteliaana tutkimaan ympäröivää todellisuutta.

Vaikka vauvat tässä kulttuurissa ovatkin kiintyneitä useampaan kuin yhteen kiintymyssuhdehahmoon (huolenpitäjään, isät mukaan lukien), on heillä yhteen huolenpitäjään aivan erityinen kiintymyssuhde. Tämä hahmo ei välttämättä ole vauvan biologinen äiti vaan usein se, joka eniten viettää aikaa ja on vuorovaikutuksessa hänen kanssaan. Näin ollen tämä tutkimus korostaa ei-biologisen hoivan antamisen merkitystä vauvan kiintymyssuhteen kannalta. Tutkimus tukee kuitenkin universaalisuuden hypoteesia, sillä vaikka vauvalla on otoksessa useita eri kiintymyssuhdehahmoja, niistä yhden merkitys on erityisen korostunut.

Kung. Kung-kulttuuri on botswanalainen kansanosia (*bushmen*, (Tronick ym 1992). Vauvat ruokitaan aina kun nämä sitä pyytävät; eli usein, myös öisin äitien nukkuessakin (Konner 1977). Vauvat nukkuvat biologisten äitiensä vieressä ja biologiset äidit kantavat heitä liinassa päivän aikana, joten vauva on jatkuvassa fyysisessä kosketuksessa biologiseen äitiin. Vauvat ovat jatkuvassa fyysisessä kosketuksessa biologisten äitiensä kanssa 70-80% ajasta heidän ensimmäisen ikävuotensa aikana. Vauvan toisen elinvuoden aikana hänen sosiaalinen verkostonsa laajenee ja hän viettää enemmän aikaa mm. toisten lasten kanssa luoden uusia ihmissuhteita.

Konnerin (1977) mukaan lastenkasvatukseen liittyvä runsas läheisyys (*density*) sallii biologisten äitien olla vauvoilleen hyvin helliä ja sensitiivisiä. Kung-otoksen tulos tukee sekä universaalisuuden että sensitiivisyyden hypoteesia. Universaalisuuden hypoteesin mukaisesti suojele ja stimulaatio tapahtuvat nimenomaan biologisen äidin ja vauvan välisessä suhteessa. Sensitiivisyyden hypoteesia noudattaen lapsen suhteet ikätovereihin ovat sitä kiinteämmät mitä läheisempi ja sensitiivisempi hänen suhteensa biologiseen äitiin on ensimmäisen ikävuoden aikana.

Efe. Zairelainen, metsästys- ja keräilykulttuurilla itsensä elättävä, noin 20 hengen ryhmä koostuu useista laajennetuista (*extended*) perheistä ja muutamista ulkopuolelta tulleista jäsenistä. Ravinnon saamiseen liittyvän ennustamattomuuden vuoksi miehet ja naiset osallistuvat paljon toistensa töihin – tarvittaessa naiset avustavat metsästyksessä ja miehet keräilyssä.

Kuten Hansa- ja Gusii-otoksissa, mutta toisin kuin Kung-otoksessa, tässä alakulttuurissa useat huolenpitäjät osallistuvat vauvan hoitoon. Leirissä on päivän aikana miltei jatkuvasti yhteisön jäseniä paikalla ja yhteisön päivittäiset rutiinit ovat varsin ei-koordinoituja (Morelli ja Tronick,

1991). Tämä mahdollistaa, että äidit voivat jättää vauvansa leiriin hoidettaviksi, kun lähtevät keräämään syötävää. Vauvat viettävätkin noin puolet ajastaan muiden ihmisten kuin biologisten äitiensä kanssa. Toisin kuin Hansa-, Gusii- ja Kung-alakulttuurien kohdalla vauvojen fyysinen huolenpito ei ole vain biologisten äitien vastuulla vaan myös muut leirin aikuiset naiset voivat hoivata vauvoja jopa biologisen äidin läsnä ollessakin (Morelli ja Tronick 1991). Vaihtoehtoisten huolenpitäjien joukko on myös laajempi kuin Hansa- ja Gusii-yhteisöillä (Tronick ym 1987).

Tutkimuksen mukaan vauvat alkavat ensimmäisen vuotensa toisella puoliskolla osoittaa selvästi olevansa erityisen kiinnittyneitä nimenomaan biologisiin äiteihinsä. Morelli ja Tronick uskovat tämän johtuvan muun muassa siitä, että mikäli vauva tarvitsee yöllä hoitoa, häntä hoitaa tällöin ainoastaan biologinen äiti. Tutkijat kuvaavat vauvan ja äidin leikillisen vuorovaikutuksen keskeyttävän nukkumista yön aikana. Mahdollisesti äidit, voidakseen muodostaa erityisen suhteen omiin vauvoihinsa, yrittävät yön aikana löytää toisenlaisia tapoja olla vuorovaikutuksessa vauvojensa kanssa. IJendoornin ja Sagin (1999) mukaan yöt ovat vauvalle erityisen stressaavaa aikaa, jolloin huolenpitäjän suojeleminen on aivan erityisen tärkeää ja kiintymyssuhteen muotoutumisen kannalta merkittävää.

Morellin ja Tronickin mukaan (1991) kiintymyssuhdeteorialle tyypillinen tapa tutkia äidin ja vauvan välistä suhdetta soveltuu vain rajoitetusti Efe-väestön äitien tai huolenpitäjien ja vauvojen välisten suhteiden arviointiin. Tässä alakulttuurissa vauvat ja leikki-ikäiset muodostavat useita samanaikaisia, muuttuviakin merkittäviä ihmissuhteita. Heillä on samanaikaisesti useita turvallisia kiinnittymisen kohteita. Jokainen näistä erillisestä kiintymyssuhteesta on omalla erillisellä tavallaan yhtäaikaisesti vaikuttamassa lapsen myöhempäänkin kehitykseen ja ihmissuhteisiin. Huolimatta vauvan useista samanaikaisista kiinnittymissuhteista biologisen äidin ja muiden huolenpitäjien kanssa, on useimmiten havaittavissa, että vauvalle kiintymyssuhde hänen biologiseen äitiinsä muodostuu kaikkein merkityksellisimmäksi.

Dogon. True, Pisant ja Oumar (2001) ovat tutkineet kiintymyssuhdeteoriaa länsiafrikkalaisen Malin Dogon nimisessä alakulttuurissa. Heidän tutkimuksensa oli ensimmäinen afrikkalaista otosta koskeva kiintymyssuhdetutkimus, jossa käytettiin vierastilannemenetelmää tutkimuksen metodina. Otoksessa oli 42 äiti-lapsi-paria. Heidät oli jaettu kahteen ryhmään niin, että 15 äitiä ja lasta asui kylässä eli maalla, 27 kaupungissa.

Pääelinkeinona on maissin viljely. Terveydellisistä ongelmista korostuu eniten lasten aliravitsemus. Enemmistö väestöstä on muslimeita, mikä tarkoittaa, että perheeseen kuuluu useimmiten isän, äidin ja lasten lisäksi isän muut vaimot (*cowives*) lapsineen. Kaikki äidit asuvat yhteisöissä kodeissaan, joka sisältää ns. avoimen yhteisen pihan (*open courtyard*), jossa suurin osa päivän toimista tapahtuu. Alakulttuurissa ei ole ns. tyypillisiä lapsenhoitojärjestelmiä – joistakin

vauvoista huolehtii pääasiassa biologinen äiti, joistakin isoäiti, joistakin äiti yhdessä toisen perheenjäsenen kanssa jne.

Biologisen äidit kuitenkin ruokkivat vauvansa näiden ensimmäisen elinvuoden ajan. Vauvaa imetetään useita kertoja päivässä aina vauvan tarpeen mukaan. Vastasyntyneiden kuolleisuus on korkea ja 25 % lapsista kuolee ennen viidettä ikävuottaan. Van IJendoornin ja Sagin (1999) mukaan lasten korkea kuolleisuus vaikuttaa sekä tiheään imettämiseen että siihen että vauvaa pidetään jatkuvassa fyysisessä läheisyydessä.

Tutkimuksessa korostui sekä turvallisten (*secure*) (69 %) että hajanaisten (*disorganized*) (23 %) kiintymyssuhteiden määrä. Kahdeksan prosenttia kiintymyssuhteista luokiteltiin vastusteleviksi (*resistant*), mikä tulee varsin lähelle välttelevää (*avoidant*) kiintymyssuhdetta, jota tässä tutkimuksessa ei havaittu ollenkaan (True ym 2001). Hajaantuneiden kiintymyssuhteiden kohdalla äitien käyttäytymisessä havaittiin olevan selvästi muuta otosta runsaammin piirteitä, joiden perusteella vauvan arveltiin voivan tulkita äidin olevan joko pelokas tai pelottava. Merkkejä fyysisestä kaltoinkohtelusta ei kuitenkaan havaittu.

Van IJendoornin ja Sagin (1999) mukaan tutkimus osoittaa, että koska suurin osa lapsista on turvallisesti vanhempiinsa kiinnittyneitä sekä universaaliuden että normatiivisuuden hypoteesia voidaan soveltaa afrikkalaiseen kulttuuriin. Tutkimus osoitti myös selkeästi yhteyden saadun hoivan laadun vaikutuksesta kiintymyssuhteeseen.

Khayelitsha. Tämä Kapkaupungin suuri ja erittäin köyhä lähiö sijaitsee Etelä-Afrikan tasavallassa, jolle suuri köyhyys, erittäin suuret tuloerot, apartheidin aikainen sorto ja suuri HIV–kuolleisuus antavat oman ilmeensä. Lasten kehityksessä tämä näkyy mm. vastasyntyneiden suurena kuolleisuutena, pituuskasvun heikentymisenä (*stunted growth*), koulunkäynnin varhaisina keskeytymisinä, matalana kouluttautumistasona, kodittomuuden ja rikollisuuden suurena määränä. On selvää, että kaikki tämä vaikeuttaa lasten psyykkistä kasvua ja tutkimuksen mukaan 40 % lapsista, jotka olivat tavalla tai toisella altistuneet yhteisölliselle väkivallalle, oli yksi tai useampi psykiatrinen diagnoosi (Lockhat ja Van Niekerk, 2000). Yhteisöllinen väkivalta on tällä alueella erittäin tavallista.

Tärkeäksi kysymykseksi tällaisessa tutkimuksessa nousee vanhemman kyky vanhemmuuteen näin raskaassa ja traumatisoituneessa tilanteessa. Hypoteesi on, etteivät vanhemman kokemat raskaat menetykset (esim. köyhyys, puolison menetys jne), voi olla vaikuttamatta hänen vanhemmuutensa laatuun. Kaksi kuukautta synnytyksen jälkeen 34,7 % äideistä luokiteltiin masentuneiksi (Cooper ym 1999). Tämä on tuonaikaisiin useisiin länsimaisiin tutkimuksiin verrattuna noin kolminkertainen luku (O'Hara, 1997). Cooperin tutkimus osoitti, että depressiiviset

äidit olivat selvästi ei-depressiivisiä äitejä vähemmän sensitiivisiä vauvoilleen varhaisessa vuorovaikutuksessa (*early face-to-face interactions*).

Vierastilannetestiä sovellettaessa havaittiin kuitenkin, että vastoin tutkimushypoteesia turvallisten kiintymyssuhteiden määrä oli suurempi kuin oletettiin, 62 %. Luku ylittää kutakuinkin samalle tasolle useiden transkulttuurialisten tutkimusten kanssa, joissa turvallisten kiintymyssuhteiden luku vaihtelee 67 % (van IJzendoorn ja Kroonenberg, 1988) ja 55% (van IJzendoorn ym 1992) välillä. Tulosten kohdalla on huomioitava että sekä tutkimusmenetelmät että otokset ja niiden olosuhteet ovat vaihdelleet.

Turvallisten kiintymyssuhteiden suuri osuus Khayelitsassa on yllättävää. Se on kuitenkin samansuuntainen havainto, joka monien kehitysmaiden kohdalla on voitu tehdä. Samansuuntainen havainto tehtiin tutkittaessa köyhää ja ankarissa elinolosuhteissa elävää indonesialaista otosta (Zevalkink ym 1999) tai aiemmin esiin tuotuun malilaista otosta (True ym 2001).

Teoriaviitekehys

Tutkimuksen taustateorian on John Bowlbyn ajatusten pohjalta syntynyt *kiintymyssuhdeteorია* (*Attachment Theory*) (Grossmann ym 2005).

A central feature of my concept of parenting (is) the provision by both parents of a secure base from which a child and an adolescent can make sorties into the outside world and to which he can return knowing for sure that he will be welcomed when he gets there, nourished psysically and emotionally, comforted if distressed, reassured if frightened. In essence this role is one of being available, ready to respond when called upon to encourage and perhaps assist, but to intervene only when clearly necessary.” John Bowlby

Mary Ainsworth kehitti omien pitkäaikaistutkimustensa pohjalta kiintymyssuhdeteorіaa eteenpäin (Erdman ja Caffery 2003), samoin myöhemmin Mary Main, joka perehtyi ensisijaisesti vanhemman oman kiintymyssuhdetaustan vaikutuksiin omassa vanhemmuudessa ja kyvyssä luoda turvallista kiintymyssuhdetta (Brisch, 1999).

Kiintymyssuhdeteorian lähtökohdat perustuvat etiologisina tosiasioina pidettyihin seikkoihin . Vastasyntynyt lapsi, vaikka hänellä on luontainen kyky vastavuoroisuuteen, ei ole luontaisesti kiinnittynyt kehenkään, mutta luontaista so. biologista on, että hän hätääntyneenä tai nälkäisenä etsii lohtua ja apua itsensä ulkopuolelta. Yleensä, vaikkakaan ei aina, näissä tilanteissa on toisena osapuolena biologinen vanhempi. Biologiselle vanhemmalle on vaistomaista (ellei kyky ole hänen kehityksensä aikana vaurioitunut) tuntea kiintymystä vastasyntyneeseen ja haluta hellien lohduttaa ja hoitaa vastasyntynyttä (Johnson ja Whiffen, 2003).

Vanhempi kykenee pitämään lapsen mielen mielessään ja orientoitumaan sen mukaan. Tätä kykyä sanotaan mentalisaatiokyvyksi. Mitä herkemmin vanhempi kykenee oivaltamaan ja toimimaan lapsen tarpeita vastaavasti sitä korkeampi on hänen reflektiokykynsä, kyky vastavuoroiseen mielen liikehdintään. Ihanteellisimmillaan vastavuoroisuus merkitsee että vanhempi aistii herkästi vauvan mielen tilan samalla kun itse sensitiivisessä kosketuksessa oman mielensä ja sen historian kanssa. Tällaisessa tilanteessa vanhempi kykenee aistikkaasti, hellästi, valppaasti ja oikea-aikaisesti toimimaan vauvan tarpeiden edellyttämällä tavalla (Allen ym 2008).

Toinen kiintymyssuhdeteorian etiologisista taustaolettamuksista on jo edellä mainittu *vastavuoroisuus (reciprocity)*. Tässä yhteydessä vastavuoroisuudella tarkoitetaan, että kiintymyssuhteen molemmissa osapuolissa, vauvassa ja hoitajassa, tapahtuu kiintymyssuhteen kannalta olennaisia asioita samanaikaisesti. Esim. vauvan joutuessa emotionaalisesti uhkaavaksi kokemaansa tilanteeseen, hän hätäntyy ja pyrkii etsimään turvaa hoitajastaan. Vauvan hätäntymisen saa puolestaan hoitajan aktivoitumaan niin, että hoitaja pyrkii suojaamaan vauvan vaaralta. Sekä turvan etsimistä (vauva) että suojan tarjoamista (hoitaja) voidaan pitää vaistomaisina tekoina, joiden luonnollisessa, terveessä todellisuudessa tulisi tapahtua biologisen lapsen ja vanhemman välillä (Brisch 1999, Johnson ja Whiffen 2003, Erdman ja Caffery 2003).

Koettuaan, että vanhempi kykenee turvaamaan hänen olonsa, lapselle kehittyy ihanteellisessa tilanteessa vanhempi –suhteesta ns. *turvasatama (safe haven)*, johon hän hädän hetkellä voi aluksi aivan konkreettisesti ja myöhemmin enenevässä määrin myös mielensisäisesti palata ja tulla lohdutetuksi. Tämä turvallisuuden kokemus (turvasatama) ja varmuus mahdollisuudesta kaikissa tilanteissa palata siihen antaa lapselle rohkeuden ja innon *mahdollisimman vapaasti tutkia ja valloittaa (explore)* todellisuutta. Tämä todellisuuden tutkiminen ja valloittaminen tarkoittaa myös vähä vähältä enenevää *erillistymistä ja itsenäistymistä hoitavasta vanhemmasta (independence)*. Saatuaan riittävän määrän kokemusta turvallisesta, asianmukaisesta (ei liikaa eikä liian vähän) hoidosta lapsi voi sisäistää vanhemman hänelle aluksi tuottaman turvan itse niin, että aikuistuuessaan kykenee mielensisäisesti turvaamaan oloaan uhkaavissakin tilanteissa. Itsenäistymiskehitykseen liittyen on olennaista, että vanhempi tarjoaisi turvaa ja tukea oikeaan aikaan – ei liikaa eikä liian vähän ja juuri sopivalla hetkellä; ei liian aikaisin eikä liian myöhään. Tällaisessa tilanteessa lapsi oppii luottamaan myös omaan kykyynsä selvittää kehitystasolleen sopivista haasteista (Brisch 1999).

Tarve kiintymyssuhteisiin ei rajoitu pelkästään lapsuuteen vaan säilyy läpi elämän. Tutkimusten mukaan se, millaisia henkilön lapsuusiän kiintymyssuhteet ovat olleet, vaikuttaa voimakkaasti aikuisiän kiintymyssuhteisiin - sekä suhteeseen omiin lapsiin että puolisoon. Johnsonin mukaan hyvä parisuhde voi paitsi aktivoida myös eheyttää puolisoitten kiintymyssuhdetaustan puutteita (Johnson ja Whiffen, 2003).

Englannin kielen termi ”attachment” tarkoittaa sekä `kiinnitettyä, kiinni olevaa, johonkin kiinnittynyttä, liittynyttä, sitoutunutta` että `kiintymystä tai rakkautta jotakin kohtaan`. Suomen kielessä ”attachment” ei ole käännettävissä vain yhdellä käsitteellä (Sinkkonen ja Kalland 2005): *lapsen turvallinen kiinnittyminen* vanhempaan voi tulla kyseeseen vain silloin kun vanhemman lasta kohtaan tuntema ja osoittama kiintymys toimii adekvaatilla tavalla.

Vanhemman lasta kohtaan tuntema ja osoittama *kiintymys* on perusedellytys lapsen vähä vähältä voimistuvalla kiinnittymiselle. Vanhemman kiintymys on siis edellytys lapsen kiinnittymiselle. Mikäli vanhempi tai hoitaja ei joko tunne kiintymystä lasta kohtaan tai kykene kiintymystään adekvaatilla tavalla osoittamaan, lapsi ei voi rauhassa kiinnittyä vanhempaansa.

Kuten edellä on käynyt ilmi luonnollisessa, ei-traumatisoituneessa tilanteessa lapsi pelkällä olemassaolollaan herättää vanhemmassaan tai hoitajassaan voimakkaan kiintymyksen tunteen, minkä seurauksena vanhempi tai hoitaja haluaa pitää ja kykenee pitämään adekvaatilla tavalla huolta lapsesta. Erilaiset vastoinkäymiset, mielensisäiset tai olosuhteisiin liittyvät kuitenkin heikentävät vanhemman kykyä olla luomassa em. *turvallisuuden kehää* (*Circle of Security*). Turvallisuuden kehä alkaa heiketä, jos vanhemman tai hoitajan mieli syystä tai toisesta kuormittuu niin, että hänen kykynsä tuntea tai osoittaa kiintymystä lasta kohtaan heikkenee (Zeanah ym 2011).

Kiintymystä tai sen osoittamista heikentävät asiat voivat liittyä paitsi perheen elämäntilanteeseen, vanhemman omaan historiaan, lapsen terveydentilaan yms, myös yhteiskunnallisiin epäkohtiin. Esimerkkejä tällaisista ovat mm. sotien, roturyrjinnän tai köyhyyden vaikutukset perheen elämäntilanteeseen, vanhemman mieleen ja lapsen ja vanhemman väliseen kiintymyssuhteeseen (Kleber ym 1995, Sameroff ym 2004, Lieberman ja Van Horn 2008).

Tutkimuksen tavoitteena on laajan haastatteluaineiston (sekä nauhoitetut haastattelut että haastattelutilanteissa tehdyt havainnot liittyen vuorovaikutussuhteisiin vanhemman ja lapsen/lasten välillä) pohjalta valottaa namibialaista kiintymyssuhdetodellisuutta. Namibialaiset tavat eroavat länsimaisista ja tutkimuksessa pyritään tarkastelemaan erilaisten lastenhoitotahojen merkitystä kiintymyssuhteen kannalta. Samoin on pyritty huomioimaan sekä kansallisten että yksilötason traumojen vaikutus kiintymyssuhteen laatuun.

Tutkimusasetelmasta on poimittu erityisen tarkastelun kohteeksi haastateltavien oma kiintymyssuhdetausta eli oma lapsuudessa koettu kiintymys. Lisäksi tutkimuksessa on tarkasteltu haastateltavien vanhemmuutta erityisesti huomioiden heidän kokemuksensa synnytyksistä sekä ei-biologisten lasten liittymisestä perheeseen. Erityistä huomiota on kiinnitetty haastateltavien elämässään kokemien menetysten merkityksellisyydestä heidän tarjoamansa vanhemmuuteen ja sitä kautta kiintymyssuhteiden laatuun.

AINEISTO JA MENETELMÄT

Tutkimuksen päämääränä on pyrkiä tarkastelemaan kiintymyssuhdeteoriaa namibialaisesta näkökulmasta ns. Grounded Theory –menetelmää soveltamalla (Pandit 1996).

Grounded Theory (GT) on tutkimusmenetelmä, jossa teoriaa kehitetään (ilmiöstä) aineistosta löytyvien havaintojen kautta. Menetelmä on yleensä liitetty yhteiskuntatieteisiin ja sen aloittivat sosiologit Barney Glaser ja Anselm Strauss (Glaser ja Strauss 1967).

Menetelmän nimi kertoo teorian luomisesta aineistolähtöisesti. Suomessa termi on käännetty mm. ankkuroiduksi teoriaksi. Teorian periaatteita soveltamalla voidaan muodostaa tutkitusta ilmiöstä joko *ad hoc* (tiettyyn asetelmaan liittyvä) malli tai formaalimpi teoria (Glaser ja Strauss 1967). Tässä tutkimuksessa sovelletaan teorian periaatteita *ad hoc* –tyyppisesti.

Tarkastelu tehdään tässä tutkimuksessa kolmen namibialaisen äidin syvähaastattelujen pohjalta. Haastateltavat ovat saaneet kertoa vapaasti elämäntarinansa ja tämän materiaalin sekä tapaamisissa havaitun lasten ja äitien välisen vuorovaikutuksen perusteella arvioida heidän kokemuksiaan kiintymyssuhteistaan biologisiin ja ei-biologisiin lapsiinsa. Kukin haastateltavista oli sekä biologinen äiti että huolenpitäjä yhdelle tai useammalle ei-biologiselle lapselle. Haastatteluhetkellä kaikki naiset asuivat suuressa namibialaisessa kaupungissa, mutta kukaan heistä ei ollut syntynyt siellä. Jokainen nainen edusti eri ala-kulttuuria.

Sekä haastateltujen äitien (Albertina, Emilia, Filippa) että muiden henkilöiden nimet on muutettu. Äideiltä on kysytty suostumus tutkimuksen kirjoittamiseen. Heille on maksettu haastatteluun osallistumisesta taksiraha ja pieni haastattelupalkkio. Lisäksi heille ja mukana olleille lapsille on haastatteluiden yhteydessä tarjottu syömistä. Haastattelut ovat tapahtuneet paikallisen kirkon tiloissa. Niiden lisäksi tutkimukseen liittyi kaksi kotikäyntiä (Albertinan ja Emilian kodeissa) sekä yksi sairaalakäynti (Emilian ja tämän serkun tyttären Vanesan kanssa katsomassa Vanesan biologista äitiä, joka oli paikalla myös kotikäynnin aikana)

Äitejä on haastateltu runsaan puolen vuoden aikana, syksystä 2008 kevääseen 2009, kutakin useita kertoja. Haastatteluissa, jotka kaikki on tallennettuna nauhalle, he ovat saaneet kertoa perheestään nyt ja menneisyydessä. Haastattelujen yhteiskesto on 20 h 2 minuuttia. Haastattelut on käyty englanniksi, joka ei ollut kenenkään haastateltavan äidinkieli. Haastateltavien äidinkielet olivat afrikaans, Oshiwambo ja RuKwangali. Osa haastatteluista on litteroitu (Times Roman, pistekoko 12, 114 sivua).

Haastateltavien kanssa on käyty läpi, miten, milloin ja mistä syystä ei-biologiset lapset ovat tulleet perheeseen. Samoin on käyty läpi biologisten lasten syntymää ja odotusta koskevia seikkoja. Haastateltuja on myös pyydetty kuvaamaan omaa lapsuuttaan ja heidän suhteitaan lapsuudessa lähimmiksi kokemiinsa ihmisiin, samoin elämänsä suurimpina menetyksinä kokemiaan asioita.

Haastateltavat ovat kertoneet yksityiskohtaisesti kokemuksiaan vanhemmuudestaan, omista vanhemmistaan tai huolenpitäjistään, sisaruksistaan ja parisuhteistaan.

Haastattelujen pohjalta on tehty liitteeksi jokaisen haastatellun elämäntarina sekä piirretty sukupuu (McGoldrick, Gerson, Petry 2008).

TULOKSET

Kiinnittyminen omassa lapsuudessa

Albertina. Albertina on kasvanut lapsuudessaan sekä äidinäidin että äidin kotona. Äidinäiti hoiti Albertinaa noin 6-vuotiaaksi asti, jonka jälkeen Albertina muutti biologisen äitinsä luo asumaan tämän muutettua yhteen uuden puolisonsa Sihaikon kanssa. Albertina puhuu Sihaikosta isänään ja kokee olleensa tälle aina erityisen läheinen ja tärkeä lapsi (toisin kuin pikkusisarensa, josta isä ei Albertinan kertoman mukaan juurikaan välittänyt). Sihaikolla oli aiemmista suhteistaan lapsia ja hänellä vaikuttaa Albertinan haastattelujen pohjalta olevan kaikkiin lapsiinsa edelleenkin kontakti. Ainakin osa aiempien suhteiden lapsista myös asui yhdessä isän ja tämän uuden puolison, Albertinan äidin kanssa.

Noin 9-vuotiaasta noin 11-vuotiaaksi asti Albertina asui oman kertomansa mukaan koulunkäyntiin liittyvistä syistä isänsä ensimmäisestä liitosta syntyneen sisarpuolensa luona. Tämän ajanjakson jälkeen Albertina asui taas kotonaan äidin luona kunnes 17-vuotiaana muutti asumaan nykyisen puolisonsa ja omien lastensa isän luo. Isänsä Sihaikon lisäksi Albertina mainitsee erityisen läheisiksi ihmisiksi lapsuudestaan myös sisarpuolensa.

Tulkitsen Albertinan minäkuvan kehittymisen kannalta olennaisen tärkeäksi, että hän on voinut kokea tulleeensa hoivatuksi sekä äidinäitinsä että äitinsä kodeissa ja, että on kokenut myös itseään 11 vuotta vanhemman sisarpuolen pitäneen hänestä huolta. Haastatteluissaan Albertina tuo niukasti esille asioita lapsuutensa liittyen. Välillä tuntuu ikään kuin hänen tarinansa ”alkaisi” ajankohdasta, jolloin hän alkoi seurustella nykyisen miehensä kanssa. Jääkin varsin epäselväksi, miten Albertina on kokenut itseään hoidetun lapsuutensa eri vaiheissa. Kosketukseen liittyen sellainen yksityiskohta tulee kuitenkin esille, että sekä hänen vanhempansa että isovanhempansa ovat nukkuneet pari vuoteessa (toisin kuin joillain alueilla, joissa puoliset nukkuvat keskenään eri majoissa ja lapset nukkuvat aluksi esim. isoäidin kanssa). Tulkitsen tämän perusteella, ettei Albertina itse ole lapsuudessaan säännöllisesti nukkunut isoäitinsä tai muunkaan aikuisen vieressä (toisin kuin toinen haastateltu Emilia).

Erityisen merkittävää Albertinan kehityksen kannalta voidaan pitää myös sitä, että hän on voinut kokea että sekä hän että sisarpuoli ovat olleet isälle hyvin tärkeitä. Albertinan kokemuksen

mukaan isä on aina osoittanut pitävänsä heistä ja arvostavansa heitä hyvin paljon. Isänsä ihailun kohteena oleminen lienee antanut Albertinalle hyvän mahdollisuuden suhtautua itseensä kunnioittavasti, mikä on voinut rohkaista Albertinaa mm. ammatillisesti rohkeiden askelien ottamiseen. Albertina vaikuttaakin samaan aikaan kunnianhimoiselta, päämäärätietoiselta ja rennolta. Arvoitukseksi jää, kuinka hän on kokenut sen, ettei isä pitänyt hänen pikkusiskostaan tai Elfrieden jälkeen toisesta liitosta syntyneestä sisarpuolesta. Albertina mainitsee tämän seikan useita kertoja haastattelujen aikana, mutta ei tarkemmin kuvaa ajatuksiaan tai tuntojaan tämän asian suhteen.

Albertinan kertomuksesta syntyy vaikutelma, että hän on voinut kokea varsin paljon itseensä kohdistunutta kiintymystä ja on voinut *kiinnittyä* varsin *turvallisesti (secure)* itseään hoitaneisiin henkilöihin, vaikka asuinperheet ovatkin vaihtuneet kasvuhistorian aikana. (Grossmann ym 2005, Zeanah ym 2011)

Emilia. Emilia puhuu paljon äitiään kohtaan lapsuudessa tuntemastaan vihasta ja pelosta. Emilia asui äidinäitinsä talossa ja näki äitiään harvoin tämän ollessa muualla työssä. Kun äiti tuli käymään kotona hän toi lahjoja. Emilia vierasti häntä. Hän muistelee nimittäneensä äitiä ”tädiksi”. Biologinen äiti ei olennaisesti tunnu liittyvän Emilian lapsuuden muistoihin.

Vasta oman esikoisensa syntymän yhteydessä, ollessaan 17-vuotias, Emilia kertoo kokeneensa biologisen äitinsä olleen hänelle ”oikeasti äiti”. Tässä yhteydessä Emilia muistaa kokeneensa ensimmäistä kertaa äitinsä taholta huolenpitoa itseään kohtaan. Emilialle raskaaksi tuleminen oli ollut hyvin vastenmielinen asia ja hän oli yrittänyt sen vuoksi paitsi raskauden keskeytystä myös itsemurhaa.

Emilia oli mahdollisimman pitkään pyrkinyt salaamaan raskauden läheisiltään, mutta sitten asian tultua ilmi, oli kokenut erityisesti biologisen äitinsä suhtautumistavan hyvin helpottavana ja kannustavana. Tästä huolimatta hän kertoo kokeneensa ensimmäisen raskautensa ja synnytyksensä yhteydessä myös voimakasta kiukkua juuri äitiään kohtaan. Synnytyksestään hän kertoo: ”Olin niin vihainen äidille, koska olin niin kipeä”.

Äidinäidistään Emilia puhuu aluksi hyvin kunnioittaen. Hän kertoo äidinäitinsä olleen ”hyvä nainen” tarkoittaen, että isoäiti oli ahkera, arvostettu ja hänen kodissaan asui paljon lapsia. ”Kaikki halusivat tuoda lapset hänen luokseen”. Myöhemmillä haastattelukerroilla Emilia alkaa kertoa myös siitä, miten äidinäiti sekä huusi että löi. Lyömisen suhteen Emilia sanoo ”pidin hänen tavastaan lyödä minua”. Tämän Emilia kertoo verratessaan äidinäidin tapaa lyödä ja kasvattaa tätinsä häneen kohdistamaan arvaamattomampaan väkivaltaan. Toisin kuin tädin lyöminen isoäidin lyöminen tapahtui jonkinlaisena kasvatustoimenpiteenä ja rangaistuksena, jonka syy-yhteyden Emilia

ymmärsi eikä äidinäiti lyönyt niin lujaa kuin täti. Emilia kertoo äidinäidin alkaneen vanhemmiten potea syyllisyyttä. Nykyään, jos joku huutaa, äidinäiti alkaa helposti itkeä.

Emilia kertoo äidinäidin lisäksi kaikkien tätiensä olleen hänelle äitihahmoja. Hän kertookin itsellään olleen ”viisi äitiä” (äidinäiti, biologinen äiti ja äidin kolme sisarta) ja hänen on vaikea nimetä, olisiko joku näistä hänelle läheisempi kuin joku toinen. Hetken mietittyään hän kuitenkin mainitsee kuitenkin läheisimmäksi yhden tädin (Martha). Emilia kertookin, miten jokainen täti vuorollaan tapasi leikkisästi kysyä häneltä, kuka on hänen äitinsä ja hän vastasi aina kysyjän olevan.

Emilia kokee eläneensä turvallista lapsuutta isossa perheessä lukuun ottamatta enonsa häneen kohdistamaa raiskausta (tapahtui hänen ollessaan 7-8 vuoden ikäinen) tai tätinsä häntä kohtaan aika ajoin osoittamaa väkivaltaa. Jossakin vaiheessa perheessä asui yli 25 ihmistä, mikä on voinut vaikuttaa kiintymyssuhteisiin. Tulee vaikutelma, että kaikkien kädet ovat olleet täynnä työtä. Työntäyteyttä Emilia tuo esille lapsuudenperheeseensä nykytilanteeseenkin liittyen. Vierailulta lapsuudenkodistaan hän palaa uupuneena takaisin omaan kotiinsa, koska ”lapsuudenkodissa ei ole aikaa levolle”. Tulkitsen tämän merkitsevän, että aikaa on jäänyt vähemmän läheisyydelle, mikä on voinut olla merkittävää Emilian turvallisuuden tunteen kannalta. Emiliasta on tullutkin korostetun itsenäinen ja omin avuin toimeen tuleva nainen. *Välittelevälle (avoidant) kiintymyssuhteelle* tyypilliseen tapaan hän arkailee aitoa kiintymystä toisiin (Zeanah ym 2011).

Filippa. Filippa kertoo kokeneensa jatkuvaa, salattua ja hyvin julmaa fyysistä ja henkistä väkivaltaa äitinsä taholta. Hän ei aluksi kerro lapsuudestaan juuri minkäänlaisesta kiinnittymisen tunteistaan äitiään kohtaan. Aluksi Filippa tuo esille, ettei ole kokenut äitinsä olleen millään tavalla häneen kiintynyt. Haastattelujen edetessä hän kuitenkin yhtäkkiä muistelee, että ollessaan aivan pieni hän oli kokenut äidin olleen hyvä häntäkin kohtaan. Sitten Filippa kertoo äidin yhtäkkiä alkaneen käyttäytyä häntä kohtaan vihamielisesti, korostetun dominoivasti ja väkivaltaisesti. Koko elämänsä Filippa kertoo kysyneen itseltään ja vanhetessaan yhä konkreettisemmin myös äidiltään, miksi äiti vihasi ja satutti niin paljon lapsista juuri häntä. Edelleenkin Filippa kamppailee näiden itseensä kohdistuvien erittäin negatiivisten ja halveksivien mielikuvien kanssa.

Filipan lapsuuden ympäristöä voidaan hänen antamansa kuvauksen perusteella pitää katastrofaalisen turvattomana, jopa *kaottisena* (disorganized) (Zeanah ym 2011). Filippa kuvaa lapsuudestaan läheisimmiksi ihmisikseen isäpuolen (josta hän puhuu isänä) ja pikkuveljen. Traagista oli, ettei isäpuoli asunut kotona eikä siis tiennyt vaimonsa Filippaan kohdistamasta voimakkaasta väkivallasta ja moniulotteisesta kaltoinkohtelusta. Filippaan käsityksen mukaan isäpuoli erosi äidistä saatuaan selville, miten äiti häntä kohteli.

Lapsuudessaan Filippa oletti, ettei kukaan tiedä äitinsä väkivaltaisuudesta häntä kohtaan. Aikuisena hän on ymmärtänyt pikkuveljen olleen tästä ainakin osittain tietoinen jo lapsena.

Pikkuveli ei voinut kuitenkaan juurikaan auttaa, koska oli itsekin lapsi ja pelkäsi äitiä. Salaa pikkuveli kätki omaa ruokaansa Filippalle. Tällä pikkuveljen konkreettisella huolenpidolla yhdistettynä kokemukseen siitä, että Filippa kokee olleensa isäpuolelleen erityisen tärkeä ja rakas, on tulkintani mukaan ollut Filippaan selviämisen ja itsetunnon (*self esteem*) kehittymisen kannalta olennainen merkitys.

Voidaan kysyä, mikä merkitys Filippaan itsetunnon kehittymisen kannalta on ollut sillä, että paitsi hänen varhaislapsuutensa myös nuoruuden ja varhaisaikuisuuden läheisimmät kiintymyksen kohteet ovat olleet miehiä. Nuoruudessa Filippa koki läheiseksi koulutoverinsa ("shy boy"), josta tulikin hänen biologisten lastensa isä. "Shy boy" oli hiljainen ja ujo. Filippa kertoo, että vaikka he eivät juurikaan keskustelleet, hän koki pojan kuitenkin erityisesti ymmärtäneen hänen tilannettaan. Tämä ymmärrys ja välittäminen tuli esille mm. siinä, että "shy boy" antoi hänelle ruokaa ja joskus ohimennen kosketti. Myöhemmin, Filippalle itselleen edelleenkin käsittämättömällä tavalla "shy boy" saattoi hänet kaksi kertaa raskaaksi.

Lastensa biologisen isän lisäksi erityisen merkittävä ihminen Filippalle oli hänen puolisonsa, jonka kanssa hän kertoo eläneensä "elämänsä onnellisimmat kolme vuotta". Myöhemmin Filippa kertoo suhteen kuitenkin päättyneen kahteen mieheensä ja äitinsä yhdessä häntä kohtaan tekemään pahoinpitelyyn.

Yhteenvetoa. Haastatteluiden perusteella syntyy vaikutelma, ettei biologinen äiti ole ollut kenenkään haastateltavan ensisijainen kiinnittymisen kohde. Kysyttäessä erityisen merkittäviä ihmisiä heidän elämässään kukaan haastateltavista ei nimeä biologista äitiä. Lisäksi vain yksi kolmesta haastateltavasta on koko varttunut koko lapsuutensa biologisen äitinsä kanssa samassa taloudessa.

Kaksi haastateltavaa on varttunut lapsuutensa pääosin isoäitinsä luona. Toisella heistä hoitava aikuinen on vaihtunut usein. Toinen on varttunut suurimman osan ajasta isoäitinsä kotona, mutta häntä ovat hoitaneet paljon myös biologisen äitinsä sisaret. Hän kertookin itsellään olleen "viisi äitiä" ja hänen on vaikea sanoa, olisiko näistä joku hänelle toisia läheisempi.

Haastateltavilla ei ollut ollut vuorovaikutusta biologisten isiensä kanssa. He eivät ole koskaan tavanneet biologisia isiään eikä kenenkään biologinen äiti ollut koskaan asunut yhdessä lastensa biologisen isän kanssa. Kahdella haastatelluista on erityisen lämmin suhde isäksi kokemaansa henkilöön (äitinsä uuteen mieheen). Filippa pitkään luulikin olevansa pikkusisartensa tapaan yksi äitinsä ja tämän puolison biologisista lapsista. Albertinan äidillä ja tämän uudella miehellä puolestaan ei ollut yhteisiä lapsia vaan molemmilla oli lapsia aiemmista suhteista. Sekä Filippa että Albertina kokivat olevansa "isiensä" erityisen kiintymyksen kohteita ja kuten edellä jo on mainittu, heillä oli etäisempi suhde äiteihinsä. Albertinalla suhteeseen äitiin ei liittynyt mitään erityistä

vihamielisyyttä toisin kuin Filippalla, joka vielä aikuisenakin koki äitinsä kohdistavan häneen raakaa ja jatkuvaa väkivaltaa.

Albertina ei koko laajassa haastatteluaineistossa mainitse äitinsä nimeä, isäksi kokemansa äidin uuden puolison nimen hän sen sijaan mainitsee useita kertoja. Hän puhuu paljon ”isänsä” merkityksestä itselleen ja siitä, miten merkittävä hän itse koki olleensa isälleen. Äitinsä huolenpidosta hän ei juurikaan puhu. Isänsä nimen hän mainitsee useita kertoja.

Kiintymys vanhemmuudessa

Albertina. Albertina on ainoa haastateltavista, joka huolehtii tällä hetkellä omista biologisista lapsistaan. Hän on myös haastateltavista ainoa, joka elää parisuhteessa ja on koko ajan asunut yhdessä kaikkien biologisten lastensa kanssa. Albertina hoitaa alkoholisoituneen sisarensa keskimmäistä tytärtä. Sisaren vanhin lapsi on kuollut ilmeisesti juuri äidin alkoholinkäyttöön liittyviin syihin. Sisaren nuorin lapsi elää edelleen äitinsä kanssa.

Emilia. Emilian biologisista lapsista ensimmäinen oli ensin äidinäidin ja sen jälkeen isän kasvatettavana tämän kuolemaan asti. Toinen Emilian biologisista lapsista asui koko noin puolivuotisen elämänsä äitinsä kanssa.

Tällä hetkellä Emilialla on hoidossaan serkkunsa nuorella iällä synnyttämä 6-vuotias Vanesa - tytär. Vanesa on miltei samanikäinen kuin Emilian biologinen tytär olisi, ellei olisi kuollut noin puolivuotiaana.

Emilian kertomuksesta syntyy vaikutelma, että hän on aikuisiällä tuntenut voimakasta kiintymystä paitsi biologisiin lapsiinsa ja tällä hetkellä erityisesti elossa olevaan teini-ikäiseen poikaansa, myös entiseen miesystäväänsä, tyttärensä biologiseen isään.

Myös Vanesaa Emilia kertoo olevansa hyvin kiintynyt. Vaikuttaa siltä, että tähän kiintymyssuhteeseen liittyy kuitenkin myös paljon epävarmuutta: Vanesan voi milloin tahansa menettää joko Vanesan omasta tai tämän biologisten vanhempien tahdosta. Tältä kannalta katsottuna kiintymyssuhteessa tulee esille *turvattoman (insecure)* kiintymyksen merkkejä. Joltakin osin luokittelen Emilian Vanesaa kohtaan tuntemaa kiintymystä myös *ristiriitaiseksi (resistant)* sillä Vanesa herättää Emiliassa paljon ajatuksia hänen kuolleesta biologisesta tyttärestään (Zeanah ym 2011).

Tulkitsen tyttären kuolemasta aiheutuneen surun jääneen olosuhteiden pakosta varsin käsittelemättömäksi Emilian mielessä. Emilian kertomasta saa sen vaikutelman, että jollakin tavalla kaikki hänen elämäänsä liittyneet tragediat (mm. ero rakastetusta, oma sairastuminen) ovat eri syistä

jääneet varsin käsittelemättömiksi. Tällaiset käsittelemättömiksi jääneet vastoinkäymiset ovat nyt viemässä voimavaroja Emilian kiintymyssuhteissa.

Filippa. Filippa kertoo, ettei väkivaltaisen äitinsä vastustuksesta johtuen ole koskaan voinut huolehtia kenestäkään neljästä biologisesta lapsestaan (kahdet kaksoset, joista molemmista kaksosista vain toinen jäi eloon). Biologiset lapset ovat asuneet ensin isän puolen isoäidin, sen jälkeen äidin veljen (eno) luona.

Myöhemmin Filippalla on ollut hoidossaan yhteensä 16 ei-biologista lasta. Suurin osa lapsista on Filippaan sukulaisten lapsia, mutta joukossa on myös ystävien kautta tulleita lapsia ja myös hänelle entuudestaan täysin tuntemattomien vanhempien kautta tulleet lapset. Lasten hoitoon tulolle on ollut erilaisia syitä mm. kuolema, sairastaminen, vanhempien ristiriidat tai biologisen vanhemman nuori ikä.

Yhteenvetoa. Kaikilla kolmella haastateltavalla on jonkinlaisia kokemuksia sekä biologisesta että ei-biologisesta vanhemmuudesta. Vain yksi heistä on koskaan asunut yhdessä lapsensa biologisen isän kanssa.

Kuten Namibiassa on tavallista, ei-biologisten lasten asemaa perheessä ei ole virallisesti vahvistettu ja he ovat kukin tulleet perheisiin eri syistä. Syinä ovat olleet mm. biologisen vanhemman sairastaminen, kuolema tai nuori ikä. Kahdella haastateltavalla on hoidossaan vain yksi ei-biologinen tyttö, yhdellä haastateltavalla useita ei-biologisia lapsia.

Synnytykset

Albertina. Albertina kertoo synnytyksistään kaikkein vähiten, tuskin ollenkaan. Ainoa seikka, mitä hän synnytyksiinsä liittyen tuo haastatteluissaan esille on, että molemmat synnytykset tapahtuivat kaupungissa, jossa hän synnytyksien aikaan asui yhdessä miehensä kanssa. Merkittävänä tukena Albertinan äidiksi tulemisen prosessissa olivat olleet paitsi sisarpuoli Elfriede myös samassa pihapiirissä asuva Albertinan miehen veljen vaimo. Haastattelujen perusteella jää se käsitys, että Elfriede on ollut äitiydessä Albertinalle jonkinlainen esikuva, kun taas miehensä veljen vaimo puolestaan on ollut läheinen paitsi siksi, että he ovat olleet niin paljon tekemisissä myös siksi, että heistä oli yhtäaikaa tullut äitejä ja he olivat ikään kuin yhdessä opetelleet äitiyttä.

Emilia. Emilia kertoo kahden synnytyksensä olleen keskenään hyvin erilaiset. Ensimmäisen lapsensa syntyessä Emilia oli ollut 17-vuotias, tullut vahingossa raskaaksi ja todettuaan olevansa

raskaana yrittänyt epätoivoissaan itsemurhaa. Lähtökohdat lapsen syntymään liittyville myönteisille mielikuville olivat kaikella tavalla hauraat.

Molemmat Emilian synnytyksistä tapahtuivat sairaalassa. Ensimmäisen lapsensa Emilia synnytti pohjoisessa, lähellä kotikylää. Synnytyskivut olivat alkaneet jo hänen kävellessään sukulaistensa kanssa kohti sairaalaa. Emilia kertoo halunneensa kävellä selkeästi muun perheen edellä ja olleensa kipunsa vuoksi vihainen kaikille – erityisesti omalle äidilleen (jota hän kertoo kaikkein vähiten halunneen lähelleen tuona hetkenä).

Emilian esikoispoika syntyi välittömästi seurueen saavuttua sairaalaan ja jo tunnin kuluttua synnytyksestä Emilia kertoo kauhistuttaneensa äitiään juoksemalla ympäri sairaalaa vastasyntyntä vauvaansa näyttelemässä.

Emilian kertomuksesta syntyy vaikutelma, ettei hän ensimmäisensä lapsensa synnyttyä vielä omalta keskeneräiseltä lapsuudeltaan kyennyt tunteen tasolla itse ryhtymään äidiksi, mikä on voinut vaikuttaa hänen ensimmäistä lastaan kohtaan tuntemaansa kiintymykseen. Emiliaa oli inhottanut vaippon peseminen, mikä olikin jäänyt hänen oman äitinsä tehtäväksi. Myös imettämisen Emilia lopetti nopeasti voidakseen keskittyä raskauden vuoksi kesken jääneen koulunkäynnin jatkamiseen. Äidinäiti ruokki vauvaa pullomaidolla ja vähitellen vauva siirtyi kokonaan äidinäidin luokse asumaan.

Toisen lapsensa syntyessä Emilia asui kaupungissa. Hän oli 30-vuotias ja asui yksin. Vakava seurustelusuhde oli päättynyt miesystävän kuultua Emilian raskaudesta. Tällä kertaa Emilialla itsellään oli jo mielikuva siitä, millaista synnytys voisi olla. Emilia kertoo olleensa siinä käsityksessä, että raskaus oli alun alkaen ollut toivottu asia sekä miesystävän että Emilian omassa mielessä. Näin ei kuitenkaan ollut vaan kuultuaan raskaudesta miesystävä olikin tullut vihaiseksi. Suuttumuksestaan huolimatta mies oli kuitenkin vierailut Emilian luona lapsen syntymään asti.

Toisin kuin ensimmäisen lapsen kohdalla Emilia tunsii olevansa nyt selvästi aikuinen ja valmis äidiksi; toisin kuin ensimmäisellä kerralla, nyt Emilia halusi lapsen. Koska perheen perustaminen miesystävän kanssa oli Emilian kokemuksen mukaan ollut parin yhteisenä suunnitelmana, hän ei ollut osannut varautua siihen, että jäisi yksin huolehtimaan lapsesta. Siispä yhteistä Emilian synnytyksille ja niiden jälkeiselle todellisuudelle onkin tietynlainen alakulo ja suru elämää kohdanneesta pettymyksestä: ensimmäinen lapsi oli saanut alkunsa vahingossa ja lapsen syntymän vuoksi Emilian koulunkäynti vaikeutui huomattavasti. Toisen lapsen syntyessä Emilian mieltä painoi paitsi päättynyt seurustelusuhde myös se, että hän vastikään saanut tietää olevansa HIV positiivinen. Tästä elämäänsä pahoin järkyttäneestä uutisesta hän ei voinut puhua juuri kenenkään paitsi terveysviranomaisten kanssa. Raskautensa aikana hän sai valistusta, kuinka menetellä esim. imetyksen kanssa, ettei vauva saisi tartuntaa.

Ensimmäisen lapsen synnyttyä pohjoisessa sukulaiset tulivat vanhan tavan mukaan laajoin joukoin Emiliaa katsomaan – toisen lapsen syntyessä Emilia oli valtavan yksinäinen: miesystävä ei tullut enää hänen luokseen lapsen synnyttyä eivätkä muutkaan sukulaiset yhtä tättä lukuun ottamatta, koska asuivat kaukana.

Filippa. Eniten synnytyksistään kertoo Filippa. Hänen ensimmäistä synnytystänsä koskeva kertomus on kaoottinen. Filippa kertoo äitinsä pahoinpidelleen hänet juuri ennen synnytystä. Synnytyskiput ovat sekoittuneet äidin pahoinpitelyn aiheuttamiin kipuihin eikä Filippa ole ymmärtänyt synnytyksen olevan alkamassa.

Synnytyskertomusta on kaoottisuudessaan vaikea seurata ja yksityiskohdat jäävät hämäräksi. *Kiintymyssuhteen (attachment)* kannalta voidaan ajatella, että Filippan oman äitisuhteen mielivaltaisuus ja *kaoottisuus* tulee karmaisevimmillaan esille juuri synnytyksen yhteydessä, kun Filippa ei (kuten ei hedelmöittymisenkään yhteydessä) ole voinut kokea oman kehonsa rajoja vaan on ikään kuin ollut täysin toisen tuottaman fyysisen aistimuksen varassa voimatta integroida tapahtumaa omaan kokemusmaailmaansa. Puolustautumisen tai pakenemisen sijasta Filippa on lyyhistynyt omaan kipuunsa, joka synnytyksen yhteydessä vei hänet lopulta täysin toimintakyvyttömäksi ja ilmeisesti lopulta myös tajuttomaksi (vai onko kyseessä mahdollisesti selektiivinen muisti, kun Filippa ei kykene palauttamaan mieleensä synnytyksen loppua?).

On ilmeistä, ettei Filippalle kokemansa jälkeen ole juurikaan tarjoutunut mahdollisuutta tuntea kiintymystä omia, vastasyntyneitä lapsiaan kohtaan. Äiti oli antanut Filippan ymmärtää, että tämä oli koiran jälkeläinen. Filippa kertookin, ettei tästä syystä osannut kuvitella synnyttävänsä tavallisen näköistä vauvaa tai varsinkaan kahta. Hän kertookin olleensa lähinnä hyvin hämmästynyt nähtyään lapsensa ensimmäistä kertaa. Vauvat olivat hänen mielestään näyttäneet kummallisilta ja huvittavilta.

Turvallisuuden tunnetta Filippan ensimmäiseen synnytykseen on tuonut lasten biologisen isän isoäiti. Filippan puheista tulee käsitys, että tämä isoäiti oli ainoa ihminen, joka Filippan lisäksi oli synnytyksessä paikalla. Filippa kertoo isoäidin kohdelleen häntä sensitiivisesti. Myöhemmin Filippa kertoo saman, aluksi itselleen täysin vieraan naisen opettaneen hänelle lastenhoidosta kaiken, mitä hänelle ylipäätään oli opetettu.

Filippa ei juurikaan tuo esille mitään vastasyntyneisiin lapsiinsa liittyvää ilman, että johdattelen kysymyksilläni keskustelun tähän aiheeseen. Filippan omaa kiintymyssuhdetaustaa ajatellen tulee se käsitys, että hän on voinut tuntea ainoastaan välähdyksiä kiinnittymisen tunteesta silloin tällöin eri ihmisten kanssa. Luokittelen hänen kiinnittymisensä tai kiintymyksensä hoitamiaan lapsiaan kohtaan *kaoottiseksi (disorganized)* (Zeanah ym 2011). Vaikuttaa siltä, että Filippa on voinut äidin ja hänen välisestä kaoottisesta kiintymyssuhteesta huolimatta ikään kuin

hieman paikata kiinnittymistä muilla, turvallisemmilla ja vakaammilla kontakteilla (”isä”, veli, poikaystävä, mies). Näihin ihmissuhteisiin liittyen hän on voinut kokea olevansa enemmän turvassa kuin väkivaltaisen äitinsä kanssa. Filippa on jossain määrin voinut kiinnittyä heihin, koska on kokenut heidän olevan kiintyneitä häneen. Valitettavasti kyseessä eivät ole kuitenkaan olleet sellaiset tahot, jotka olisivat pysyvästi olleet hoitamassa Filippaa, joten kiintymyssuhde on jäänyt hyvin hataraksi.

Yhteenvetoa. Haastateltavien kesken on suuri ero siinä, miten paljon he tuovat esille synnyttämiseen liittyviä yksityiskohtia. Jokainen haastateltavista tuo spontaanisti esille jotakin synnyttämiseen liittyen. Päätelen synnytyksiin liittyvän traumaattisuuden lisäävän halua puhua siitä. Mitä traumaattisempi synnytys tai siihen haastateltavan mielessä liittyneet muut tapahtumat ovat, sitä enemmän haastateltava on halunnut tässä luottamuksellisessa haastattelussa puhua. Eniten puhuu Filippa, vähiten Albertina.

Ei-biologisten lasten liittyminen perheeseen

Albertina. Albertinan ei-biologinen luonaan asuva lapsi on hänen alkoholisoituneen pikkusiskonsa keskimäinen lapsi Julia, joka tuli perheeseen noin 3,5 vuoden ikäisenä. Ennen siirtymistään Albertinan perheeseen tämä oli asunut pohjoisessa äidin puoleisten isovanhempiensa kanssa. Isoäidin terveydentilan heikettyä (epilepsia) Albertina oli ehdottanut (keskusteltuaan ensin asiasta puolisonsa kanssa), että Julia siirtyisi hänen perheeseensä hoitoon.

Julia tuli pohjoisesta Albertinan perheen luo tuttavien saattamana. Aluksi hän oli ollut kovin itkuinen ja Albertina kertoi Julian kaivanneen myös saattamassa ollutta naista. Itkuista aikaa oli Albertinan kertoman mukaan kestänyt noin kuukauden. Albertina kertoo osanneensa hyvin hoitaa Julian turvattomuuden tunnetta ja ikävää laulujen, leikkien ja lorujen avulla. Albertina kertoo oppineensa lasten kanssa olemista paitsi omilta biologisilta lapsiltaan myös erilaisista ammatillisista koulutuksista. Tähän kiinnittyy myös oma huomioni, kun tapaan Albertinaa lasten kanssa. Joillakin haastattelukerroilla Albertinalla on mukaan poikansa David. Albertinan kotona käydessäni tapaan Davidin ja Julian sekä noin 20 esikoululaista (3-6-v). Albertina opettaa kolmena päivänä viikossa näitä lapsia kotinsa yhteyteen perustamassaan esikoulussa. Albertinan biologinen tytär oli vierailujen aikana koulussa.

Albertina kertoo saaneensa Julian nopeasti hyvän kontaktin. Tämä näkyi mm. siinä, että noin kuukauden kuluttua Julia lakkasi itkemästä ja kiinnittyi vahvasti Albertinaan vieroksuen muita mahdollisia hoitajia. Harmillisesti varsin pian Julian perheeseen tulemisen jälkeen Albertina joutui osallistumaan muualla järjestettävään viikon mittaiseen koulutukseen. Aviomiehen äiti tuli

hoitamaan lapsia päiviksi, jolloin hänen miehensä olisi töissä. Albertina kertoo, että perheen kolmesta lapsesta ainoastaan Julia oli tuon viikon aikana itkenyt äidin ikävää. Julia toi myös esille tyytymättömyytensä anopin tapaan hoitaa itseään. Anoppi ei ollut mm. tarpeeksi lohduttanut itkevää Juliaa vaan oli lohduttamisen sijaan antanut tälle jotain lääkettä. Tässä yhteydessä Albertina tuo myös esille, miten anoppi toimi eri tavalla kuin hän, jolla on tapana keskeyttää heti työnsä, jos huomaa lapsensa voivan huonosti. Albertina kertoo näissä tilanteissa kysyvän, mitä lapsi itkee ja yrittävänsä lohduttaa tätä. Tulkitsen tämänkin esimerkin kertovan siitä, että myös Albertinalle oli nopeasti syntynyt kiintymys Juliaa kohtaan. Tulkitsenkin Julian olevan kaikista haastateltavien ei-biologisista lapsista turvallisimmin kiinnittynyt nykyiseen hoitajaansa (Zeanah ym 2011).

Emilia. Ei-biologinen tytär Vanesa liittyi Emilian perheeseen ollessaan noin viiden kuukauden ikäinen. Emilia oli pyytänyt serkultaan Agnekselta, että tämä antaisi hänen hoitoonsa odottamansa vauvan, kun oli käynyt ilmi, että vielä nuori Agnes-serkku oli yllättäen tullut raskaaksi. Viiden kuukauden ikäinen Vanesa muutti Emilian luokse asumaan aluksi biologisen äitinsä kanssa. Agnes -äiti asui Emilian luona, kunnes Vanesa oli 1,5 –vuotias ja Agnes imetyksen lopetettuaan palasi pohjoiseen kotikyläänsä. Emilia kertoo, että Vanesa kaipasi aluksi kovasti biologista äitiään, mutta tottui nopeasti olemaan Emilian kanssa. Emilia kertoo jatkaneensa itse Vanesan imettämistä biologisen äidin palattua pohjoiseen ja, että hän edelleen, Vanesan ollessa 6-vuotias, antaa Vanesan imeä rintaansa kun lohduttaa tätä.

Emilia kertoo, että he ovat Vanesan kanssa hyvin kiintyneitä toisiinsa. Hän liikuttuu kyyneliin kertoessaan, miten Vanesa omalla tavallaan on tullut ikään kuin kuolleen tyttären tilalle. Emilia ja Vanesa ovat koko yhteiselonsa ajan nukkuneet samassa vuoteessa lukuun ottamatta alkua, jolloin Vanesa nukkui biologisen äitinsä kanssa. Biologisen äidin muutettua pohjoiseen hän jatkoi vierailuja Emilian ja Vanesan luona. Aluksi Vanesa halusi nukkua biologisen äidin kanssa tämän tultua heille käymään. Nykyään hän haluaa nukkua Emilian kanssa myös näissä tilanteissa. Vanesa kutsuu molempia naisia äidiksi.

Tulkitsen sekä äidin että Vanesan kiintymyksen ja kiinnittymisen *ristiriitaiseksi (resistant) tai vältteleväksi (avoidant)*. Vanesa vaikuttaa olevan kiintynyt kumpaankin häntä hoitaneeseen tai edelleenkin ajoittain hoitavaan äitiin. Äidit ovat erilaisia ja heidän kanssaan oleminen on erilaista. Ristiriitaisuutta kiintymyssuhteeseen tulkitsen tulevan juuri tästä moninaisuudesta; Vanesan on vaikea tietää, milloin äidit hoitavat häntä (esim. milloin biologinen äiti tulee tai lähtee) tai miten ollaan silloin, kun molemmat äidit ovat paikalla. Haastattelujen yhteydessä sain Emilialta kutsun vierailuun biologisen äidin luona sairaalassa. Tapasin hänet (Agnes) tuolloin ensimmäistä kertaa. Vanesa ja Emilia olivat mukana vierailulla. Samaan aikaan kun biologinen äiti heli Vanesaa ja

leikki tämän kanssa (sairaalan vuoteessa maaten), Emilia suoristi Vanesan vaatteita ja siisti tämän kasvoja juuri syödyn jogurtin jäljiltä.

Filippa. Filippa kertoo haastatteluissa niin vuolaasti omista väkivaltaisesti kohdelluksi tulemisen kokemuksistaan, että hänen ei-biologisten lasten liittymisestä perheeseen saa yhtä lasta lukuun ottamatta erittäin vähän tietoa. Huolimatta useista yrityksistäni johdatella Filippan kertomusta lasten asioihin, hän palaa omien kokemustensa kertomiseen. Tarkimmin Filippa kuvaa pienen, myöhemmin menettämänsä Tino-pojan liittymistä perheeseen. Aina kertoessaan Tinon tulosta perheeseen Filippa siirtyy hyvin pian kertomaan siitä, miten Tino vietiin traagisesti hänen hoidostaan. Kahden pienimmän lapsen (sisarukset Roberto ja Gertrud) liittymistä perheeseen Filippa kuvaa jossain määrin ja kertoo, että Roberto tuli ikään kuin Tinon tilalle.

Sekä Tinon tuominen perheeseen että hänen äkillinen menettämisensä vaikuttavat olleen Filippalle erityisen merkittäviä emotionaalisia tapahtumia. Hän liikuttuu voimakkaasti joka kerta niistä kertoessaan. Filippa kertoo ystävättärensä tuoneen Tinon luokseen hyvin yllättäen. Aluksi Filippa oli vastustellut ajatusta ottaa Tino hoitoonsa. Ystävättären mielestä hänen nuori tyttärensä, Tinon biologinen äiti, oli kuitenkin kykenemätön pitämään huolta lapsestaan ja ystävätär oli Filippan kertoman mukaan hyvin päättäväisesti halunnut jättää Tinon Filippan luokse hoitoon. Kertomuksesta saa vaikutelman, että Tinon hoitoon jättämiseen on liittynyt ambivalenttisuutta paitsi Filippan myös Tinon biologisten vanhempien taholta. Hoitoon jättäminen vaikuttaa ennen kaikkea olleen Filippan ystävättären, Tinon isoäidin, ei niinkään Tinon vanhempien tai Filippan ajatus. Huolimatta ristiriitaisista tunnelmista ja odotuksista Tino lopulta jäi Filippan luokse, minkä seikan Filippa kuvaa ”muuttaneen hänen koko elämänsä”.

Vieläkin järkyttyen Filippa kertoo myös siitä, miten Tino lopulta vietiin pois hänen hoidostaan yhtä yhtäkkisesti kuin oli tuotukin. Tällöin Tino oli noin 1,5-vuotias ja oli ehtinyt olla Filippan hoidossa noin vuoden. Filippa kuvaa Tinon vieneen ”palan hänen sydämeästään” ja kertoo olevansa järkyttynyt siitä, että on myöhemmin kuullut Tinon olevan isoäitinsä luona huonossa hoidossa. Tinon pois viemiseen liittyvät Filippan mielessä myös ystävättären syytökset Filippan väkivaltaisuudesta hoidossa olevia lapsiaan kohtaan. Filippa itse pitää väitteitä pöyristyttävinä.

Roberton ja Gertrudin, kahden nuorimman hoidossa olevan lapsensa, Filippa kertoo tulleen ikään kuin Tinon tilalle. Sisarusten isä, jota Filippa ei tuntenut, toi lapset Filippan hoitoon hyvin äkillisesti. Lasten isä ja äiti asuivat erillään ja ilmeisesti lasten huoltajuuteen liittyi heidän keskinäisiä riitojaan. Isä ei halunnut lasten asuvan äidin luona ja joutui itse lähtemään kauemmas työn vuoksi. Filippa kertoo, ettei olisi halunnut ottaa Robertoa ja Gertrudia hoitoonsa, koska pelkäsi uudelleen kiintymistä. Hän kuitenkin suostui ottamaan lapset hoitoonsa lasten isän maksamaa kulukorvausta vastaan.

Haastattelujen yhteydessä olen tavannut myös Robertoa ja Gertrudia kerran.

Kertomuksessaan Filippa ei juurikaan tuo esille myönteisiä tunteita kumpaankaan heitä kohtaan. Robertolle (joka on ollut useammin mukana) Filippa on toistuvasti vihainen, kun kokee tämän häiritsevän keskustelua. Roberto vaikuttaakin pelokkaalta. Filippa pyytää Robertoa istumaan, syömään ja nukkumaan lattialla vaikka huoneessa olisi tuoleja ja pöytäkin käytettävissä. Vähitellen Roberto alkaa olla enemmän kontaktissa minun kuin Filippan kanssa ja pyytää minun eikä Filippan apua esim. ruokapakkausten avaamisessa.

Tulkitsen vanhemman ja lapsen välisen kiintymyssuhteen *turvattomaksi (insecure) tai kaoottiseksi (disorganized)* (Zeanah ym 2011).

Yhteenvetoa. Haastateltavien kesken on suuri ero siinä, kuinka paljon heidän hoidossaan on ei-biologisia lapsia. Määrä vaihtelee yhdestä kuuteentoista. Kuusitoista lasta ovat olleet hoidossa haastateltavalla pitkän ajan kuluessa, eivät yhtäaikaa. Syyt lasten tulolle ovat niin ikään hyvin vaihtelevat. Päätelen, että lasten tuloon liittyneillä syillä ja tilanteilla on merkitystä vanhemman heitä kohtaan tuntemaan kiintymykseen. Mitä rauhallisempi tulotilanne on ollut ja mitä vähemmän traagisuutta siihen on liittynyt tai mitä turvallisempi oma kiintymyssuhde lapsuuden huolenpitäjiin on, sitä ristiriidattomammin vanhempi on voinut kiintyä ei-biologisiin lapsiinsa.

Menetykset

Albertina. Albertina mainitsee suurimpana menetyksenään sen, että joutui raskauden vuoksi jättämään koulunsa kesken. Eri tavoin Albertina palaa tähän teemaan haastatteluissaan monta kertaa. Hän mainitsee olevansa iloinen molemmista lapsistaan, mutta kuitenkin usein miettivänsä, miten toisenlaista elämä voisi olla, ellei hänellä olisi miestä tai lapsia ja hän olisi voinut käydä koulunsa loppuun. Unelmalla toisenlaisesta, enemmän oman elämään vaikuttamaan pystyvistä elämästä tuntuu olevan Albertinalle suuri merkitys.

Samaan aikaan kun Albertina suree toisenlaisen elämän menettämistä, hän vaikuttaa täysipainoisesti elävän tätä päivää ja hoitavan adekvaatisti siihen kuuluvat vastuut. Hän vaikuttaa tyytyväiseltä perhe-elämäänsä ja puolisoonsa. Puolisonsa kannustamana hän vähitellen toteuttaa myös omaa unelmaansa kouluttautumisesta ja haasteellisesta työstä. Se, että Albertina on voinut puolisonsa kannustamana keskittyä opiskeluihinsa ja työelämän haasteisiin (perustanut juuri yksityisen esikoulun oman kotinsa yhteyteen) on varmasti ollut Albertinan itsetuntoa kohottava vaikutus.

Albertina kertoo lapsuudessaan ja nuoruudessaan kokeneensa olonsa varsin turvalliseksi. Hän pitää harmillisena, että tultuaan nuorena raskaaksi joutui jättämään opintonsa kesken. Tulkitsen

Albertinan kokevan raskaimmaksi menetykseen juuri näistä unelmistaan luopumisen. Albertina ei kuitenkaan varsinaisesti ole kokenut menettävänsä jotakin sellaista olennaisen tärkeää, jota hänellä olisi ollut. Eikä koulunkäynnin keskeytyminen ole kovin perustavanlaatuinen menetys turvallisuuden tunteen kannalta. Tulkitsenkin Albertinan kokeneen itsensä varsin turvallisesti kiinnittyneeksi omaan taustaperheeseensä ja hänen oman vanhemmuutensa tulevan haastateltavien äitien osalta lähimmäksi *ns. turvallista kiintymyssuhdetta (secure attachment)* sekä ei-biologisen että biologisten lastensa osalta (Zeanah ym 2011).

Emilia. Emilia kokee lapsuutensa raskaimmaksi menetykseksi sen, että noin 8-vuotiaana joutui teini-ikäisen enonsa raiskaamaksi. Haastatteluja lukuun ottamatta Emilia ei ole koskaan puhunut kenellekään tästä mieltään painaneesta asiasta. Emilia kertoo olevansa edelleen jossain määrin epätietoinen siitä, oliko teko häntä kohtaan väärin vai ei; tekikö hän itse jotain väärin vai oliko hän vain väkivallan uhri. Raiskaus oli tapahtunut leikin päätteeksi, kun eno ja Emilia olivat olleet kahdestaan isoäidin kotona, jossa he molemmat tuolloin asuivat. Emilia käyttää tapahtumaa kuvatessaan termiä ”raiskaus”, mutta samalla kuitenkin kysyy, voiko tapahtumasta käyttää sellaista käsitettä.

Emilia ei kerro lapsuuden menetyksensä, ettei ole varttunut biologisen äitinsä kanssa. Äidin muualla työskentely on ollut pätevä syy hoitojärjestelylle.

Tähän astisen elämänsä raskaimmaksi menetykseen Emilia mainitsee noin puolivuotiaan tyttärensä kuoleman vuonna 2005, oman HIV-positiivisuutensa diagnosoimisen vuonna 2002 sekä seurustelusuhteen päättymisen vuonna 2005. Näihin menetyksiin vaikuttaa liittyvän paljon käsittelemättömiä tunteita. Esimerkiksi omasta sairastumisestaan Emilia ei edelleenkään voi puhua juuri kenellekään. Omalle perheelleen, mm. biologiselle pojalleen, äidilleen ja sisarelleen hän kertoo yrittäneensä kertoa asiasta, mutta jollakin tavoin kertominen on aina osoittautunut yhtä hankalaksi ja asia on jäänyt kertomatta. Emilia on pohjoisessa asuessaan ohjannut jopa tukiryhmiä sairastuneille, mutta kukaan ei ole tiennyt, että hän on itsekin viruksen kantaja.

Seurustelusuhteen päätyminen, tyttären kuolema ja oma HIV-positiivisuus ovat olleet niin traumatisoivia tapahtumia, että tulkitsen Emilian joutuneen jossain määrin ollut torjuneen näihin traumoihin liittyneen surun. Ero miesystävästä tapahtui juuri kun Emilia oli saanut tietää olevansa HIV positiivinen ja oli synnyttänyt toisen lapsensa. Odotuksiensa vastaisesti hän yhtäkkiä huomasi olevansa yksin huonovointisen vauvansa kanssa. Ainoa, mitä hän oli lapsen isältä lapselleen saanut, oli nimi.

Muutettuaan kaupunkiin Emilian sukulaiset olivat yhtä tätiä lukuun ottamatta kaikki kaukana pohjoisessa. Vauvalla oli terveydellisiä ongelmia eikä Emilia kokenut hoitohenkilökunnan ottavan häntä vakavasti, kun hän kuvasi heille vauvan terveydentilaa ja pyysi apua. Tyttären kuoltua

Emilian yksinäisyys korostui entisestään. Kukaan ei tullut hänen luokseen (toisin kuin yleisesti on tapana - sukulaiset asuivat kaukana). Emilia soitti lapsen isälle, joka lupasi maksaa arkun ja arkun matkan pohjoiseen, jonne Emilia halusi tyttärensä haudata. Oma matkansa Emilian oli rahoitettava itse. Kuollutta lastaan kantaen Emilia sitten matkusti äidinäitinsä kotiin, missä järjestettiin hautajaiset. Lapsen isä ei osallistunut hautajaisiin eikä vieläkään tiedä lapsensa haudan paikkaa, vaikka oli luvannut ostaa haudalle kiven. Tästä Emilia on tavattoman pahoillaan.

Oma sairastuminen on Emilian tämänhetkisen elämän askarruttavin menetys, joka vaikuttaa hänen elämäänsä monella tavalla. Emilia kertoo sairauden pysyneen jo vuosia stabiilina, mutta on selvää, että sairauden mahdollinen eteneminen ja ajatus ennaaikaisesta kuolemasta huolestuttaa häntä tavattomasti. Hänen akuutein huolensa tuntuukin olevan, miten turvata oma hoitonsa sairauden etenemisen varalta. Kuka pitäisi hänestä huolta, jos hän juuri nyt alkaisi voida merkittävästi huonommin? Kuka hoitaisi häntä, jos huononeminen tapahtuisi viiden, kymmenen tai viidentoista vuoden kuluttua? Oma poika asui pohjoisessa ja unelmoi lähtevänsä ulkomaille opiskelemaan eikä Vanesalla puolestaan ole mitään velvollisuutta hoitaa Emilian kuolemista tai siihen liittyviä asioita, koska ei ole tämän biologinen jälkeläinen.

Paljon huolta Emilialla vaikuttaa liittyvän myös siihen, kuka tulisi huolehtimaan hänen jälkeläistensä kouluttamisesta yms, ellei hän itse siihen pystyisi. Jo nyt Emilia joutuu ankarasti kamppailemaan jokapäiväisistä haasteista selviytyäkseen eikä katso voivansa tarpeeksi tukea materiaalisesti esim. aikuistuvan poikansa opiskelemista.

Emilialle menetykset ovat jokapäiväistä todellisuutta. Sairautensa ja tyttärensä suhteen hän kertoo voivansa vain toivoa parasta ratkaisua; että saisi pitää lapsensa ja elää mahdollisimman pitkään terveenä. Tulkitsen tämän kaiken vaikuttavan myös siihen, kuinka voimakkaasti voi uskaltaa antaa itsensä kiintyä toiseen ihmiseen -lapseen tai aikuiseen (*ristiriitainen kiintymyssuhde*).

Parisuhteen osalta Emilialla on myös karvas kokemus epäluottamuksesta ja petetyksi tulemisesta, mikä on entisestään voinut heikentää hänen uskallustaan heittäytyä kiintymyssuhteisiin. Myös Emilian kuvaukset omasta lapsuudestaan äidinäitinsä ajoittain valtavan suuressa perheessä tukevat ajatusta, että Emiliasta on kehittynyt omavarainen, vain osin kiintymykseen uskaltautuva aikuinen.

Filippa. Filippa on kokenut elämässään valtavia menetyksiä. Ensinnäkin, hän on äitinsä häneen kohdistaman väkivaltaisuuden vuoksi joutunut luopumaan mielikuvastaan huolta pitävästä, rakastavasta ja turvallisesta äidistä (*secure base*). Vielä aikuisenakin hän on joutunut äitinsä väkivallan kohteeksi. Toiseksi hänen neljästä biologisesta lapsestaan kaksi on kuollut aivan pienenä. Tästä Filippa ei juurikaan puhu. Kolmanneksi Filippa ei äitinsä vastustuksesta johtuen ole koskaan voinut hoitaa kahta biologista eloon jäänyttä lastaan.

Äidin huolenpidon ja ihailun menettämisen tulkitsen merkinneen useiden asioiden kumuloituvaa ja yhtaikaista menettämistä. Tulkitsen sen vakavasti vaurioittaneen Filippaan kapasiteettia luottaa toiseen ihmiseen tai toisen ihmisen kykyyn pitää huolta Filippasta. Samoin tulkitsen äidin väkivaltaisuuden kohteeksi joutumisen merkinneen Filipan *itseluottamuksen (self esteem)* vakavaa vaurioitumista. Filippa on ollut mm. oman kehonsa rajoista niin epätietoinen, ettei kertomansa mukaan kykene palauttamaan mieleensä, miten on kaksi kertaa elämässään tullut raskaaksi. Itsetunnon hauraus on altistanut Filippa yhä uusille traumatisoiville kokemuksille, kuten esim. suhteeseen alkoholisoituneeseen ja lopulta myös väkivaltaiseen entiseen puolisoonsa.

Toisaalta tulkitsen lapsuuden traumaattisten kokemusten voineen olla myös vahvistamassa Filippaan uskoa omaan kykyihinsä selvittää hankalimmatkin tilanteista.

Filippaan omaan vanhemmuuteen ei ole voinut olla vaikuttamatta se, ettei hän ole voinut kokea oman äitinsä olleen itseensä kiintynyt tai ettei hän ole kokenut voivansa luottaa äitiinsä. Filippa puhuu usein siitä, miten haluaa olla omille lapsilleen erilainen äiti kuin kokee oman äitinsä olleen itselleen. Valitettavasti kuitenkin se, mitä Filippa kertoo lapsiinsa liittyen ja ne kerrat, jolloin tapaan hänet yhdessä yhden tai kahden pienimmän hänen hoidossaan olevan lapsen kanssa, saavat minut kuitenkin olemaan huolissaan paitsi Filippaan omasta myös hänen hoidossaan olevien lasten hyvinvoinnista.

Edellä kuvattujen menetysten lisäksi Filippa tuo haastatteluissa esille yhtenä elämänsä suurimpana menetyksenä puolitoistavuotiaan Tino-pojan yllättävän viemisen hänen hoidostaan. Filippa kertoo olleensa Tinoon hyvin kiintynyt ja ettei hän enää Tinoon pois viemisen jälkeen olisi halunnut ottaa uusia lapsia hoitoonsa, koska ”ei halunnut enää kiintyä”. Filippa kertoo Tinoon hoitoon tulemisen ”muuttaneen hänen elämänsä” ja hoidosta viemisen ”vieneen hänen sydämensä”. Päätelen näistä luonnehdinnoista, että Filippa kokee tunteneensa Tinoa kohtaan voimakkaampaa kiintymystä kuin on muita lapsiaan kohtaan tuntenut.

Koettujen menetysten runsaus ja voimakkuus ovat tulkintani mukaan vieneet Filippalta niin paljon voimavaroja, että se on vakavasti haitannut hänen kykyään tuntea kiintymystä hoidossaan olleita lapsiaan kohtaan tai osoittaa heille tunteensa kiintymystä.

Yhteenvetoa. Kaikki haastateltavat ovat kokeneet elämässään voimakkaita *menetyksiä (losses)*. Kukin haastateltavista on integroinut menetykset osaksi oman elämänsä tarinaa omalla tavallaan. Vaihtelevassa määrin he tuovat esille surua tai avoimeksi jääneitä kysymyksiä kokemuksiinsa menetyksiin liittyen. Kysymyksiin ei aina ole eri syistä johtuen ollut mahdollista saada vastauksia niiltä tahoilta, joiden toimintaan ne liittyvät. Osittain haastateltavat ovat kehittäneet itse vastauksia näihin kysymyksiin. Osittain kysymykset ovat jääneet kokonaan vastausta vaille. Päätelen tällaisten ratkaisemattomien asioiden edelleen verottavan haastateltavien voimavaroja

riippumatta siitä, miten pitkä aika menetyksen kokemuksista on kulunut (Walsh ja McGoldrick 2004).

POHDINTA

Tutkimuksen päätuloksena voidaan pitää namibialaisen kiintymyssuhteiden turvallisuutta suhteessa vanhempien kokemiin kansallisiin (apartheid ja HIV) sekä henkilökohtaisen elämän vahvoihin traumoihin. Yhdeksi päätuloksen olennaiseksi selittävimmistä tekijöistä nousi namibialaisen kiintymyssuhteita länsimaita huomattavasti laajempi yhteisöllisyys.

Yhteisöllisyys tulee esille selkeästi kaikkien eri tutkimuskysymysten kohdalla.

Haastateltavien omassa lapsuudessa koetussa kiintymyksessä painottui erityisen vähän biologisten vanhempien tuoma turva. Kukaan haastateltavista ei esimerkiksi ollut kasvanut biologisen isänsä kanssa ja vain yhdellä haastateltavalla oli ei-traumaattinen suhde äitiinsä.

Yhteisöllisyys tuli selkeästi esille myös haastateltavien tarjoaman vanhemmuuden kohdalla lähtien liikkeelle synnytyksistä ja ei-biologisten lasten liittymisestä perheeseen. Vain yksi haastateltavista oli aina hoitanut kaikkia biologisia lapsiaan. Hänenkin kohdallaan muun yhteisön perheelleen antama hoiva ja tuki tuli selkeästi esille. Erityisen korostunutta haastateltavien vanhempana toimimisessa oli heidän oma tukensa ei-biologisille lapsilleen. Kenelläkään heistä ei olisi ollut mitään velvollisuutta ottaa näitä lapsia hoitoonsa.

Traumaattisia menetyksiä oli aineistossa koettu paljon. Niiden työstämisessä erityisen merkittävään rooliin nousi uskonnollisuus (kristinusko) ja sen mukanaan tuoma toivo paremmasta, oikeudenmukaisemmasta tulevaisuudesta. Traumaattisten kokemusten paljous ja järkyttävyys olivat usein tehneet niiden emotionaalisen työstämisen liian haastavaksi. Siihen nähden niiden vaikutus kiintymyssuhteiden laatuun oli yllättävän vähämerkityksinen.

Tutkimuksen vahvuutena voi pitää laajuutta, jolla kolmen haastatellun kiintymyssuhteisiin liittyvää historiaa ja nykytilannetta tuodaan esille. Myös haastateltavien ja heidän perheidensä elämäntilanne huomioitiin tutkimuksessa sensitiivisesti. Tämä näkyi mm. ruoan tarjoamisessa, taksimatkojen maksamisessa, kerronnan vapaudessa, kotikäynneissä ja sairaalavierailussa.

Kolmen haastatellun kiintymyssuhteiden kategorisointi oli hankalaa eikä tutkimustuloksia siten voi yleistää, mikä on tutkimuksen keskeinen rajoitus. Tutkimuksen yleistettävyyteen liittyy myös pohdinta omien havaintojen merkityksestä tutkimuksen pohjana.

Tutkimusmenetelmä soveltui hyvin namibialaisiin olosuhteisiin. Ainoastaan koti- ja sairaalakäynneillä ei turvallisuussyistä voinut kuljettaa nauhuria mukana. Kuvat olisivat tuoneet tutkimukseen lisää havainnollisuutta, mutta turvallisuus- tai intymiteettisyistä kuvia ei ole voinut tutkimukseen sisällyttää.

Tutkimus osoittaa namibialaisen perinteen avaavan erityisen kiinnostavan tarkastelukulman kiintymyssuhdeteoriaan, koska kiintymyssuhteet näyttävät varsin turvallisina ottaen huomioon hyvin traumaattisen todellisuuden, joiden keskellä kiintymyssuhteet on luotu. Valitettavasti tällaisenaan tutkimus ei luottamuksellisen aineistonsa vuoksi ole julkaistavissa. Toisaalta nimenomaan luottamuksellisen aineiston suuri osuus tutkimuksessa luo siihen aivan erityistä syvyyttä.

Jatkotutkimukset tulisi suunnata siten, että nimien muuttamisen lisäksi henkilökohtainen osuus pienenesi. Tämä lisäisi julkaisuedellytyksiä. Namibialainen todellisuus tarjoaa kiinnostavan näkökulman kiintymyssuhteita koskevaan keskusteluun ja olisi toivottavaa, että tämä näkökulma voisi tätä keskustelua rikastuttaa.

Traumojen merkityksestä

Namibialaisessa todellisuudessa *turvallisuuden kehän* muodostumista ovat kuormittaneet ja kuormittavat monet tekijät. Kaksikymmentä vuotta sitten virallisesti päättyneen apartheidin jälkivaikutukset näkyvät edelleen: köyhin väestönosa ei ole tottunut vaatimaan oikeuksiaan, jos edes tietää niistä. Apartheidin aikana musta väestönosa ei saanut esim. omistaa maata eivätkä he siksi monissakaan suvuissa päässeet oppimaan perheen elättämisen kannalta olennaisia viljelys- ja taloudenhoitotaitoja voidakseen pitää taloudellista toimeentuloa itsenäisesti yllä. Tulkintani mukaan rotusyrjinnän vaikutuksesta mustan väestönosan usko omiin kykyihin ja vaikutusmahdollisuuksiin on heikko, mistä seuraa mm. aloitekyvyn puutetta. Kiintymyssuhdeteoreettisesti ilmaistuna voisi sanoa apartheidin vakavasti heikentäneen mustan väestönosan tuntemaa turvallisuuden tunnetta. Tästä puolestaan on seurannut, ettei tämä väestönosa edelleenkään uskalla vapaasti lähteä tutkimaan ja valloittamaan maailmaa.

Toinen, apartheidia tuorempi trauma Namibian väestölle on suuri HIV-kuolleisuus. Vuonna 2012 elinikäennuste oli 52,2 vuotta (Wikipedia). Luku on yksi maailman alhaisimmista. Naisten elinikäennuste on miesten ennustetta alhaisempi. Suurin yksittäinen elinikäennustetta alentava seikka on HI-viruksen raju leviäminen maassa. Suurimmaksi osaksi kuolleet ovat työikäistä väestöä, mistä on seurannut, että 0-14-vuotiaiden osuus Namibian väestöstä on noin 37 %.

HIVin leviämisen estäminen on vaikeaa, koska seksuaalisuudesta tai seksuaalisesti tarttuvista sairauksista ei ole totuttu puhumaan. Tämä vaikeuttaa tiedonvälitystä ja terveystasvatusta. Häpeä ja pelko torjutuksi tulemisesta yhteisössä saavat aikaan sen, että sairastuneisuutta peitellään, ihmiset saavat puutteellista hoitoa ja sekä sairastavat että kuolevat usein tukea vailla. Erittäin usein perheen pienetkin lapset ovat sairaan ja kuolevan vanhempansa saattohoitajia. Kuoleman jälkeen on niin paljon käytännön järjestelyjä (mm. mahdollisesti orvoksi jääneiden lasten hoitoon tai perheen

talouteen ja asumiseen liittyen), ettei kuoleman varsinaiselle suremiselle jää välttämättä perheessä voimavaroja (iKhaxas 2005, Lafont ja Hubbard 2007, Melber 2007, iKhaxas 2008). Tämä seikka vie voimavaroja hoitoon tulleen lapsen ja hänen uuden huolenpitäjänsä väliseltä kiintymyssuhteelta (Karr-Morse ja Wiley 1997).

Nopeasti järjestettäviin hautajaisiin kokoonnutaan laajoin joukoin. Suru on selkeästi yhteisöllistä. hautajaisten jälkeen eloonjääneiden on nopeasti kyettävä elämään uudenlaiseksi muuttunutta arkeaan. Usein muuttuneeseen arkeen voi kuulua perheeseen liitettyjen, orpoutuneiden sukulaislasten huolenpito. Ilman hoitajaa jäänyt lapsi puolestaan on voinut tulla uuteen perheeseensä tilanteessa, jossa paitsi sekä hän itse että häntä hoitamaan alkavat aikuiset ovat voineet ja moneen kertaan vakavasti traumatisoitua, mikä on heikentänyt heidän *kykyään tuntea tunteita (emotions, affections)*. Suremisen prosessi ei mahdollistu vaan on ”kiirehdittävä” elämässä eteenpäin ja saatava perusasiat; ravinto, vaatteet, puhtaus ja koulutus riittämään jokaiselle (Carter ja McGoldrick 2005, Biank ja Sori 2006, Elenius 2009). On kyettävä adekvaattiin *vanhempana toimimiseen (parenting)* ; hoidettava vanhemmuuteen liittyviä konkreettisia asioita, kuten ruoka, puhtautta, vaatteita. Traumaattisten kokemusten runsaus voi kuitenkin vaurioittaa kykyä ns *vanhempana olemiseen (parenthood)*, jolla tarkoitetaan kykyä luoda lapsen emotionaalisesti lämmin ja sensitiivinen suhde (Schmitt ja Piha 2006). Näin luokiteltuna voitaneen sanoa hengissä säilymisen olevan monelle namibialaiselle niin kovaa ponnistelua, ettei vanhempana olemisen kysymyksien pohdinnalle ole edellytyksiä. Tämän voitaisiin jopa uhata kaventavan resursseja eloonjäämiseltä.

Sukulaisten ja yhteisön tarjoamalle hoidolle ei juurikaan ole vaihtoehtoja. Orvoiksi jääneiden lasten kohdalla lähtökohdat hoitavan aikuisen kiintymyksen tunteen tuntemiselle tai sen ilmaisemiselle ovat siis kokonaan toisenlaiset kuin länsimaisissa hyvinvointivaltioissa. Kaikenlaisen hyvinvoinnin tai jopa elämisen jouduttua kyseenalaistetuksi on ensisijaisesti yritettävä ”säilyä elossa” ja taisteltava elossa säilymisen mahdollisuuksista. Esim. surun prosessoinnin voidaan ajatella jopa heikentävän näitä mahdollisuuksia (Emilia arvelee sairautensa etenevän nopeammin, ellei pyrkisi koko ajan ylläpitämään positiivista elämänasennetta) (iKhaxas 2005, iKhaxas 2008, Melber 2007, Elenius 2009)

Luokittelen sekä apartheidin että suuren HIV-kuolleisuuden kansallisiksi traumaiksi tulkiten niiden vakavasti vaurioittaneen Namibian kansan itsetuntoa (Walsh, McGoldrick 2004).

Perhekäsitys

Namibialaisesta perheestä on vaikeaa, kenties mahdotonta luoda yhtenäistä käsitystä.

Kulttuuriryhmien kesken on suuriakin eroavaisuuksia perhe-käsitykseen liittyen. Eroavaisuuksista

huolimatta pyrin tässä haastateltavien kertomusten sekä muun lähdemateriaalin ja paikallistuntemuksen perusteella luomaan joitakin namibialaiseen perheeseen liittyviä käsityksiä. Perhe käsitetään Namibiassa selkeästi länsimaista ydinperhettä laajemmaksi kokonaisuudeksi.

Perhe ulottuu ydinperhe–ajattelua laajemmaksi kokonaisuudeksi sekä *vertikaalisesti* että *horisontaalisesti*.

Vertikaalinen ulottuvuus tarkoittaa perheen ulottumista aidosti ja konkreettisesti ydinperhettä laajemmalle sukupolvien ketjussa. Tämä tulee näkyviin mm. siinä, että isovanhemmat ovat usein varsin konkreettisesti mukana lastensa perheiden arjessa. Esimerkkinä tästä voi mainita lukuisat perheet, joissa isoäidit kasvattavat lapsenlapset, kun vanhemmat työnsä vuoksi asuvat kaukana lapsistaan. Vaikka isovanhempien kanssa asuminen on aiempaan verrattuna vähentynyt, on edelleen yleistä, että lapsenlapset asuvat usein isovanhempiensa kanssa. Käsitys perheestä ei ole vain vertikaalisesti vaan myös *horisontaalisesti* länsimaista ydinperhe–ajattelua laajempi. Tämä merkitsee, että perheeseen katsotaan kiinteästi kuuluvaksi myös vanhempien sisaret, serkut, tädit, sedät sekä mahdollisesti heidän perheensä. Tässä ulottuvuudessa eri kulttuuriryhmät eroavat selkeästi toisistaan. Esimerkkinä mainittakoon, että pohjoisessa, *Ambomaalla (Owambo Land)* puhuttavassa *oshiwampon* kielessä ei ole edes olemassa sanaa ”serkku”, koska serkkuja kutsutaan aina sisariksi ja veljiksi.

Perheet ovat yhtä aikaa sekä *matriarkaalisia* että *patriarkaalisia*. Perheen *matriarkaalisuus* tulee näkyviin naisten keskeisessä roolissa lastenkasvatukseen ja kodinhoitoon liittyen. Perheen *patriarkaalisuus* tulee esille päätösvallassa esim. taloudellisten asioiden suhteen. Kuten haastatteluaineistossa kävi ilmi, on usein niin, että isät työskentelevät muualla vastaten perheen taloudesta äitien ja naisten johtaessa lastenkasvatusta kotona. Patriarkaalisuus tulee selkeästi näkyviin myös siinä, että esim. isän kuollessa setien merkitys on hyvin korostunut perheen päätöksen teossa.

Perheestä käytetään usein käsitettä ”*laajennettu perhe*” (*extended family*). ”Laajennettu perhe” ulottuu nimensä mukaisesti biologista perhettä laajemmaksi (esimerkiksi kuolleen ystävän lapset voidaan ottaa osaksi laajennettua perhettä). Toisinaan kuulee ihmisten erittelevän, kuuluvatko perheenjäsenet heidän perheeseensä vai laajennettuun perheeseensä. Toisinaan ihmiset puhuvat vain perheenjäsenistään tarkoittaen sekä varsinaiseen että laajennettuun perheeseensä kuuluvia henkilöitä.

Perheeseen kuulumisen kannalta *yhdessä asuminen* näyttäisi olevan vähemmän merkityksellistä kuin länsimaissa on totuttu ajattelemaan. Perhe ei välttämättä asu yhdessä. Kuten edellä on käynyt ilmi, on edelleenkin tyypillistä, että lapset voivat asua isovanhempien luona vanhempien asuessa työn vuoksi muualla. Samoin on yleistä, että esim. perheenisä asuu työnsä vuoksi kaukana muusta perheestä ja tapaa perhettään vain loma-aikoina (isällä voi olla myös perhe

molemmissa asuinpaikoissaan). Myös perheen lapset voivat asua keskenään eri paikoissa (esim. yksi asuu isovanhempien, toinen tädin luona, kolmas biologisen äidin kanssa).

Perheen lasten *asuinpaikka voi muuttua* useitakin kertoja heidän lapsuutensa aikana. Esimerkiksi isompien lasten koulun käyntiin liittyvissä kysymyksissä lasten asuinpaikat voivat vaihtua jonkun sellaisen sukulaisen luo, joka asuu hyvän koulun lähellä tai jonka luona asumalla koulun käynti muista syistä tulee mahdollisemmaksi. Lapsen asuinperhettä voidaan muuttaa myös aikuisten tarpeisiin liittyen. Esim. tytär voidaan sijoittaa asumaan sukulaisperheeseen, jossa tarvitaan apua.

Kaikille kulttuuriryhmille on tyypillistä *vaatimus lapsen ehdottomasta kunnioituksesta vanhempiaan kohtaan*. *Vanhempien auktoriteettia* ei ole soveliasta kyseenalaistaa millään tavalla. Vanhempien kunnioittaminen ei ulotu vain omiin vanhempiin vaan edellyttää kaikkien vanhempien ihmisten kunnioittamista. Vanhempien ehdottomasta auktoriteetti- asemasta seuraa, etteivät *lapsen oikeudet* ole Namibiassa vahvasti esillä. Varsin usein lapset joutuvatkin paitsi henkisen myös fyysisen ja seksuaalisen pahoinpitelyn kohteeksi. Lasten fyysinen rankaiseminen on yleistä eikä lasten seksuaalinen hyväksikäyttökään ole harvinaista. Lastensuojelulliset toimenpiteet ovat vielä varsin rajalliset

Huolimatta namibialaisten vahvasta yhteisöllisyydestä ja perheiden laajuudesta, tulee tutkimusaineiston perusteella se vaikutelma, että osittain perheiden rajat ovat varsin tiukat. On tavallista että majoihin kävellään luontevasti sisälle avoimista ovista sen kummemmin lupaa kysymättä, mutta selvää on myös, että tietyt asiat ovat selkeästi naapurin omia asioita eikä niihin ole soveliasta puuttua millään tavalla. Esimerkkinä tällaisesta tulee haastatteluaineistossa selkeästi esiin perheväkivalta, joka on yleistä ja kohdistuu pääasiassa naisiin ja lapsiin. Naisen ja lapsen oikeudet turvallisuuteen ovat vahvasti rajoitetut. Vaikka väkivalta onkin laissa kiellettyä, ei sen valtaa saada köyhyyden ja käytännöllisten turvatoimien riittämättömyyden vuoksi katkaistua (esim. turvasuojia on Windhoekissa yksi ja siellä saa olla maksimissaan kaksi viikkoa)

Kiintymys

Vanhemman lasta kohtaan tunteman kiintymyksen *ei* ajatella edellyttävän *biologista* suhdetta lapseen. Toisaalta vanhemman edellytetään tuntevan kiintymystä biologiseen lapseensa. Koska perhe hahmotetaan ydinperhettä selkeästi laajemmaksi, kiintymystäkin oletetaan tunnettavan paljon suurempaan joukkoon kuin omiin biologisiin lapsiin – suvun aikuiset ovat vastuussa suvun lapsista. Voi päätellä, että joko kiintymykseen suhtaudutaan neutraalimmin – kiintymyksen tuntemista ei pidetä edellytyksenä lapsen hoitamiselle tai kiintymystä tunnetaan voimakkaammin sukulaislapsiin (ei vain omiin biologisiin lapsiin) kuin länsimaissa on totuttu ajattelemaan.

Vanhempana toimiminen (parenting) ja vanhemmuus (parenthood) (Schmitt ja Piha 2006) lapsen kokemusmaailmasta käsin tarkasteltuna ovat välillä samojen, välillä eri henkilöiden varassa. Tässä vanhempana olemisella tarkoitetaan vanhemmuuden emotionaalista ulottuvuutta ja vanhempana toimimisella lapsen elämän säilymisen kannalta häneen kohdistuvaa olennaista hoitoa. On siis jossain määrin ennalta määrittelemätöntä, kuka lasta kulloinkin kasvattaa tai kenen luona lapsi esim. asuu. Lapsen kasvattaminen nähdään kiintymyssuhteesta erillisenä asiana.

Vanhempana toimimisen (parenting) merkitys korostuu mm. emotionaalisesti kuormittavissa tilanteissa, joissa vanhemman kapasiteetti tunteiden tuntemiseen on heikentynyt: olennaista on, että mahdollisimman moni säilyy hengissä mahdollisimman pitkään. Mikäli eloonjääminen vaatii jatkuvia ja voimakkaita ponnisteluja ei jää voimivaroja ”tunteilulle”. Se, että vanhempi pystyisi vanhempana toimimisen lisäksi myös olemaan lapselleen turvallisesti emotionaalisesti läsnä (*vanhempana oleminen, parenthood*), olisi lapsen turvallisen kiinnittymisen kannalta olennaisen tärkeää. Tämä tarkoittaa mm., että hoitajan olisi pystyttävä käsittelemään oma kuormittava elämäntilanteensa.

Tunteista keskusteleminen ei ole namibialaisessa kulttuurissa tavallista (esim. hankaluus kääntää englanninkielisiä aggressiivisuuteen tai ahdistuneisuuteen liittyviä sanoja oshiwampon kielelle). *Kosketuksen (touch)* merkitys korostuu verrattuna länsimaittain korostuneeseen katseen merkitykseen. Länsimaissa vauva esim. usein nukkuu omassa sängyssään ja herättyään näkee vanhemmastaan ensin kasvot, jotka ilmestyvät sängyn yläpuolelle. Namibiassa vauvaa kannetaan selässä ja usein hänen vieressään nukutaan yöllä. Hän on jatkuvasti jonkun sylissä tai lähellä, mutta ei välttämättä näe hoitajansa kasvoja.

Kiinnittyminen

Afrikkalainen sanonta siitä, miten *lapsen kasvattamiseen tarvitaan kokonainen kylä*, tulee selkeästi esille haastatteluissa. Jokainen haastateltava kykenee nimeämään yhden tai useamman jo lapsuudessaan itselleen tutun hahmon itselleen läheiseksi (vaikkei aina läheisimmäksi).

Kiinnittymisen kohteita ovat voineet olla sisarukset, tädit, enot, sedän, isäpuolet, isovanhemmat jne.

Kiinnittymisen ajatellaan voivan tapahtua *moneen ihmiseen yhtäaikaisesti* (esim. yhden haastateltavan kokemus lapsuutensa viidestä äidistä) toisin kuin länsimaisessa psykologiassa on keskitytty paljon ennen kaikkea äidin ja vauvan väliseen kiintymykseen. Lapsi on yhtäaikaan kaikkien eikä kenenkään ”oma”. Kiinnittymisen *ei* katsota edellyttävän *biologista* suhdetta hoitajaan.

Varsinkaan ei edellytetä, että kiinnittyminen tapahtuisi juuri omiin biologisiin vanhempain – usein isovanhempi koetaan vanhempaa läheisempänä.

Kosketuksen merkitys korostuu myös kiinnittymisessä samoin kuin kiintymyksessä. Vauvaa kannetaan selässä ja usein hänen vieressään nukutaan. Synnyttyään vauva siirtyy kohdusta kannettavaksi selkään. Hän on edelleen konkreettisesti kiinni äidissä tai hoitajassa. Lapsen ei heti synnyttyään tarvitse ikään kuin uudelleen kiinnittyä vanhempansa tai hoitajaansa vaan jatkuvan fyysisen kosketuksen kautta hänen ajatellaan edelleen olevan ikään kuin osa äitiään tai hoitajaansa. Vasta vähitellen, opittuaan kävelemään, vauva siirtyy itse etäämmäksi hoitajastaan palaten hoitajan luo hätääntyessään.

Kiintymysprosessissa korostuu länsimaista mallia enemmän lapsen luontainen tahti hoitajasta itsenäistymisen prosessissa siinä mielessä, että lapsi tultuaan vauva-ikäisenä vielä jatkuvasti selässä kannetuksi, lähtee kävelemään opittuaan itse hoitajan luota tutkimaan ympäristöönsä.

Köyhyys, sairastuvuus, apartheid ovat jättäneet jälkensä namibialaisiin kiintymyssuhteisiin. Käytännön elinolosuhteiden vuoksi biologisten vanhempien ei ole aina, halustaan huolimatta, mahdollista hoitaa ja kasvattaa lapsiaan. Tästä seuraa surua ja lamaannusta – toivottomuuttakin molemmille osapuolille; lapsille ja heidän vanhemmilleen.

Lopuksi

Afrikkalainen todellisuus näyttäytyy kiintymyssuhdeteorian kannalta erityisen kiinnostavana. Useissa länsimaisissa otoksissa elinolosuhteiden tullessa ankarammiksi, turvattomien kiintymyssuhteiden määrä nousee (Cichetti ja Barnett, 1991).

Afrikassa on toisin. Huolimatta erittäin ankarista, jopa vuosikymmeniä jatkuneista elinolosuhteista turvallisten kiintymyssuhteiden määrä on suuri. Yhdeksi syyksi on esitetty yhteisön osuutta. Esimerkiksi Etelä-Afrikassa ja Namibiassa edes apartheid-politiikan yritys tuhota perherakenteita ei onnistunut tuhoamaan vahvaa yhteisöllistä sitoutumista lapsen kasvattamiseen.

Länsimaista käytäntöä huomattavasti enemmän lapsen kasvattamiseen on sitoutunut perhe, laajennettu perhe, naapurit, ystävät. Kodit ovat pieniä, yksityisyyttä on vähän. Perhe, mitä sillä tarkoitetaankaan, on paljon yhdessä, vauvaa kannetaan ja pidetään lähellä paljon. Lapsella on useita samanaikaisia hoitavia aikuisia. Lastenvaunuja ei ole. Päiväkoteja ei ole. Leluvuoria, omia huoneita, omia sänkyjäkään ei ehkä ole. On yhteisö. On monta aikuista lasta varten. On monta aikuista toinen toisiaan varten - lohduttamaan, hoitamaan, kantamaan, auttamaan. Turvallinen kiintymyssuhde rakentuu yhteisön sitoutumisesta antamaan tukea toisilleen riippumatta elämäntilanteesta tai fyysisestä etäisyydestä. Kiintymystäkin tärkeämmäksi nousee siis kiinnittymisen merkitys ja sen ulottaminen yhteisöön.

Pitäisikö siis alkaa kiintymyssuhdeteorian sijasta puhumaan kiinnittymissuhdeteoriasta? Kiinnittyminen -termi kuvaa paremmin prosessin molemminpuolisuutta ja vastavuoroisuutta.

LÄHTEET

Ainsworth, M. D. S. (1963). The development of infant-mother interaction among the Ganda. Teoksessa B. M. Foss (toim.), *Determinants of infant behavior*, 2. painos (s. 67-112). New York: Wiley.

Ainsworth, M. D. S. (1977). *Infancy in Uganda*. Baltimore: John Hopkins, Baltimore.

Ainsworth, M. D. S., Blehar, M., Waters, E. & Wall, S. (1978). *Patterns of attachment: A psychological study of strange situation*. Hillsdale NJ: Lawrence Erlbaum Associates.

Bartholomew, K. (1990). Avoidance and intimacy: An attachment perspective. *Journal of Social and Personal Relationships*, 7, 147-178.

Bartholomew, K., Horowitz, L. M. (1990). Attachment styles among young adults: A test of a four-category model. *Journal of Personality and Social Psychology*, 61(2), 226-244.

Biank, N. M., Ford Sori, C. (2006). Helping children cope with the death of family member. Teoksessa F. Ford Sori (toim.). *Engaging children in family therapy. Creative approaches to integrating theory and research in clinical practice*. (s. 245-262). New York: Routledge.

Bowlby, J. (1969). *Attachment and Loss. Volume 1. Attachment*. New York: Basic Books.

Bowlby, J. (1973). *Attachment and Loss. Volume 2. Separation*. New York: Basic Books.

Bowlby, J. (1980). *Attachment and Loss. Volume 3. Loss*. New York: Basic Books.

Cicchetti, D. & Barnett, D. (1991). Attachment organization in maltreated preschoolers. *Development and Psychopathology. Special Issue: Attachment and developmental psychopathology*, 3, 397-411.

Cooper, G., Hoffman, K., Powell, B. & Marvin, R. (2005). *The Circle of Security Intervention: Differential diagnosis and differential treatment*. Teoksessa L. J. Berlin, Y. Ziv, L. Amaya-Jackson & M. T. Greenberg (toim.), *Enhancing early attachments. Theory, research, intervention, and policy*. (s. 127-151). New York: Guilford Press, New York.

Cooper, P. J., Tomlinson, M., Swartz, L., Woolgar, M., Murray, L. & Molteno, C. (1999). Postpartum depression and mother-infant relationship in South African periurban settlement. *British Journal of Psychiatry*, 175, 554-558.

Elenius, S. (2009). Namibialainen perhe – tuokiokuvia. *Perheterapialehti*, (25)1, 22-31

Glaser, B. G, Straus, N. R. (1967). *The discovery of Grounded Theory*. Chicago: Aldine.

IKhaxas, E. (2005). *Between Yesterday and Tomorrow. Writings by Namibian Women*. Windhoek: Women's Leadership Centre.

IKhaxas, E. (2008). *We must choose life. Writings by Namibian Women on Culture, Violence, HIV and Aids*. Windhoek: Women's Leadership Centre.

Karr-Morse, R. & Wiley, R. S. (1997). Ghosts from the nursery. Teoksessa R. Karr-Morse & R. S. Wiley, Ghosts from the nursery. Tracing the roots of violence, (s. 1-16). New York: The Atlantic Monthly Press.

Kermoian, R. & Leiderman, P. (1986). Infant attachment to mother and child caretaker in an East African community. *International Journal of Behavioral Development*, 9, 455-469.

Konner, M. (1977). Infancy among the Kalahari Desert San. Teoksessa P. H. Leiderman, S. R. Tulkin & A. Rosenfeld (toim.), *Culture and infancy: Variations in human experience*, (s. 287-328). New York: Academic Press.

Lockhat, R. & Van Niekerk, A. (2000). South African children: A history of adversity, violence and trauma. *Ethnicity and Health*, 5, 291-302.

Marvin, R. S., Van Devender, T. L., Iwanaga, M. I., LeVine, S. & LeVine, R. A. (1977). Infant-caregiver attachment among the Hausa of Nigeria. Teoksessa H. McGurk (toim.), *Ecological factors in human development*, (s. 247-260). New York: North Holland Pub, New York.

McGoldrick, M., Gerson, R. & Petry, S. S. (2008). *Genograms: Assessment and intervention*. New York: Norton.

Melber, H. (2007) *Transitions in Namibia. Which changes for whom?* Uppsala: Nordiska Afrikainstitutet

Morelli, G. & Tronick, E. (1991). Efe multiple caretaking and attachment. Teoksessa J. Gewirtz, & W. Kurtines (toim.), *Intersections with attachment*, (s. 41-51). Hillsdale NJ: Lawrence Erlbaum.

O'Hara, M. W. (1997). The nature of postpartum depressive disorders. Teoksessa L. Murray & J. Cooper (toim.), *Postpartum depression and child development* (s. 3-34). New York: Guilford Press

Pandit, N. R. (1996). The creation of theory: A recent application of the Grounded Theory method. *The Qualitative Report*. Saatavissa: <http://www.nova.edu/ssss/QR/QR2-4/pandit.html>

Rothbaum, F., Weisz, J., Pott, M., Miyake, K. & Morelli, G. (2000). Attachment and culture: Security in United States and Japan. *American Psychologist*, 55, 1093-1104.

Schmitt, F. & Piha, J. (2006). Vanhemmuudesta – vanhempana oleminen ja vanhempana toimiminen. *Perheterapialehti*, (24)2, 6-14.

Schmitt, D. P., Alcalay, L., Allensworth, M., Allik, J., Ault, L., Austers, L. & Zupanéié, A. (2004). Patterns and universals of adult romantic attachment across 62 cultural regions: are models of self and other particular constructs? *Journal of Crosscultural Psychology*, 35, 367-402.

Tronick, E. Z., Morelli, G. A. & Ivey, P. K. (1992). The Efe forager infant and toddler's pattern of social relationships: Multiple and simultaneous. *Developmental Psychology*, 28, 568-577.

Tronick, E. Z., Morelli, G. A. & Winn, S. (1987). Multiple caretaking of Efe (Pygmy) infants. *American Anthropologist*, 89, 96-106.

True, M. M., Pisani, L. & Oumar, F. (2001). Infant-mother attachment among the Dogon of Mali. *Child Development*, 72, 1451-1466.

van IJzendoorn, M. H., Goldberg, S., Kroonenberg, P. M. & Frenkel, O. J. (1992). The relative effects of maternal and child problems of the quality of attachment: A meta-analysis of attachment in clinical samples. *Child Development*, 63, 840-858.

van IJzendoorn, M. H. & Kroonenberg, P. M. (1988). Cross-cultural patterns of attachment: A meta-analysis of the Strange Situation. *Child Development*, 59, 147-156.

van IJzendoorn, M. H. & Sagi, A. (1999). Cross-cultural patterns of attachment: Universal and contextual dimensions. Teoksessa J. Cassidy & P. R. Shaver (toim.), *Handbook of attachment: Theory, research and clinical applications*. (s. 713-734). New York: Guilford Press.

Walsh, F. & McGoldrick, M. (2004). *Living beyond loss. Death in the family*, 2. pianos. New York-London: Norton.

Wikipedia, The Free Encyclopedia, Namibia 4.1.2012. Saatavissa
<http://fi.wikipedia.org/wiki/Namibia>

Zevalkink, J., Riksen-Walraven, J. M. & van Lieshout, C. F. M. (1999). Attachment in the Indonesian caregiving context. *Social Development*, 8, 21-40.

LIITE 1

ALBERTINAN TARINA JA SUKUPUU

Albertina tuli valituksi haastateltavaksi kuultuani hänen toimivan vapaaehtoisena erään kehitysyhteistyöhankkeen esikouluprojektissa. Hän on kouluttautunut lastenohjaajaksi tämän hankkeen järjestämässä koulutuksessa ja puhuu hyvää englantia. Esitietojen perusteella tiedän myös, että hänellä on hoidossaan sekä biologisia että ei-biologisia lapsia.

Albertinan sukupuu

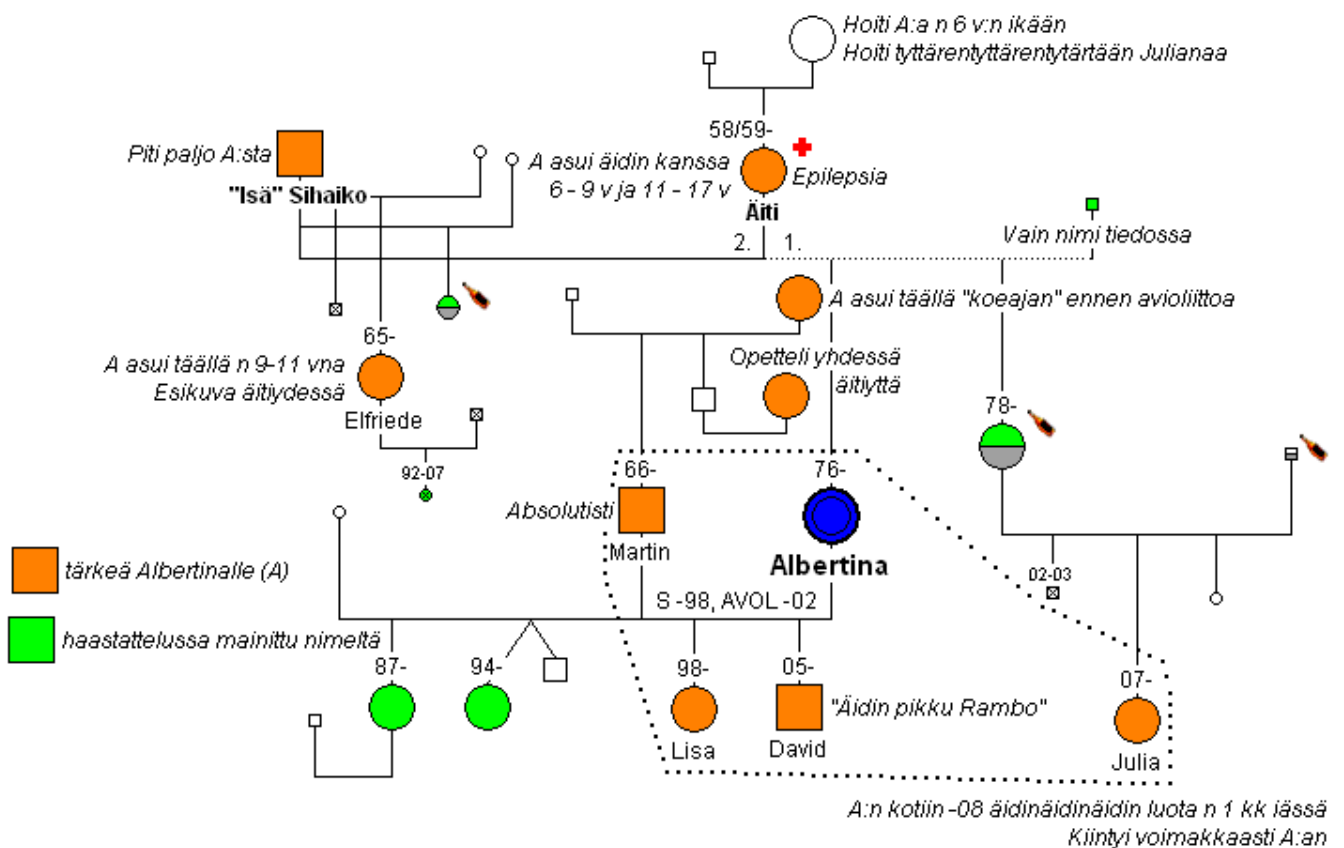

Albertina poikkeaa muista haastateltavista monin tavoin: a) hän on ainoa, joka ei ole osallistunut PEACE keskuksen huoltajien tukiryhmään, b) hän on ainoa, jonka tapaan ensimmäistä kertaa haastattelujen yhteydessä, c) hän on ainoa, joka on kasvattanut kaikki biologiset lapsensa, d) hän on ainoa, joka elää ylipäättään parisuhteessa ja vieläpä lastensa isän kanssa, e) hänen perheensä on yhteisössä arvostetussa asemassa, koska miehensä toimii merkittävässä asemassa kyläyhteisössä, f) hän on ainoa, joka ei haastatteluissa mainitse äitinsä nimeä.

Albertina syntyi vuonna 1976 äitinsä (1958/59) esikoisena. Hänen biologiset vanhempansa eivät koskaan asuneet yhdessä eivätkä suunnitelleetkaan muuttavansa yhteen. Heille kuitenkin syntyi

kaksi vuotta myöhemmin (1978) vielä toinen tytär. Albertina ei ole koskaan tavannut biologista isäänsä eikä tiedä hänestä mitään muuta kuin nimen – ei edes sitä, elääkö hän.

Hyvin pienenä vauvana Albertina siirtyi asumaan äidinäidin kanssa, jonka luona hän asui 6-vuotiaaksi asti. Ollessaan muistikuviansa mukaan 6-vuotias hän siirtyi asumaan äitinsä ja tämän uuden miehen luo. Miehen nimi oli Sihaiko ja Albertina puhuu hänestä isänään. Sihaiko asuu edelleen Albertinan äidin kanssa – he eivät ole avioituneet. Ennen suhdetta Albertinan äidin kanssa Sihaikolla oli kaksi tyttäätä kahdesta eri suhteesta. Ensimmäisen puolison kanssa hänellä oli ollut kaksi lasta: esikoispoika, joka on kuollut aikuisena sekä Elfriede (1965), joka on aina ollut Albertinalle hyvin läheinen. Toisesta suhteestaan Sihaikolla on siis tytär, josta on tiedossa vain, että hänen koulunsa on jäänyt kesken ja että hän joskus käyttää alkoholia. Sihaiko, joka on Albertinalle hyvin läheinen, on aina kertonut erityisesti pitävänsä nimenomaan Albertinasta ja Elfriedesta. Albertina kertoo Sihaiko-isänsä maininneen syyksi sen, että nämä lapset tottelevat (”obey”) häntä toisin kuin muut lapset, jotka eivät tottele. Albertina kertoo, ettei hänen mielestään asia ollut todellisuudessa aivan noin kuin isä sanoi, mutta hän ja Elfriede suhtautuivat kyllä kunnianhimoisemmin koulunkäyntiin. Tosin Albertinalta jäi raskauden vuoksi koulu kesken (toisin kuin Elfriedeltä, joka valmistui opettajaksi). Albertina ja Elfriede eivät kuitenkaan käytä alkoholia, joka ilmeisesti on paitsi Albertinan sisarelle ja sisarpuolelle jonkinlainen ongelma.

Noin 9-vuotiaasta noin 11-vuotiaaksi Albertina asuikin koulun vuoksi sisarpuolensa Elfrieden luona. Sieltä hän muutti takaisin äitinsä ja isänsä luo ilmeisesti siksi, että Elfriede lähti opiskelemaan yliopistoon. Noin 17-vuotiaana Albertina muutti ensimmäisen kerran kaupunkiin miehensä Martinin (1966) luo asumaan ja kävi vielä siellä koulua, kunnes se raskauden ja synnyttämisen vuoksi tuli mahdottomaksi. Tästä asiasta Albertina on edelleen kovin pahoillaan. Hän on toki iloinen kahdesta biologisesta lapsestaan Lisasta (1998) ja Danielista (2005) mutta harmittelee tai oikeastaan suree sitä, ettei ole voinut kouluttautua niin pitkälle kuin olisi halunnut eikä voi tehdä sellaista työtä, joka haastaisi häntä tarpeeksi ja tarjoaisi paremmat taloudellisetkin edellytykset perheen elättämiseen.

Suhteestaan mieheensä Martiniin Albertina kertoo lämpimästi ja intiimistikin. Jo ensimmäisessä haastattelussaan hän kertoo, miten suhde Michealiin alkoi; ainakin virallisesti se alkoi niin, että Martinin vanhemmat tulivat pyytämään Albertinan vanhemmilta lupaa näiden avioitumiselle. Vuolaasti Albertina kertoo päivistään ja hetkistään Martinin vanhempien talossa, johon hänet lähetettiin traditioiden mukaan kuin koeajalle osoittamaan kelvollisuutensa miniän ja puolisona. Kelvollisuus punnittiin lähinnä erilaisissa kodinhoitoon liittyvissä tehtävissä kuten hirssipuuron keitossa ja kanan valmistamisessa ateriaksi. Albertina kertoo, ettei ollut saanut tilanteeseen juurikaan opastusta, mutta ymmärsi tilanteessa ollessaan, mitä isoäiti oli tarkoittanut erilaisilla opetuksillaan. Myös heidän ensimmäisestä yhdessä viettämästään yöstä Albertina kertoo

avoimesti. Tuntui pelottavalta joutua itselleen täysin uuteen tilanteeseen miehen kanssa, jota kohtaan ei vielä tuolloin tuntenut minkäänlaisia kiintymyksen tai rakkauden tunteita. Martin ja Albertina ovat ns. traditionaalisessa avioliitossa – heitä ei ole vielä vihitty kirkossa, vaikka Martin on luvannut, että olisivat avioituneet joulukuussa 2008. Martin on kertonut, ettei ole rahaa järjestää häitä, jotka ovatkin melkoinen menoerä.

Vuonna 2008 Albertina ja Martin ottivat hoitoonsa ja luokseen asumaan Albertinan alkoholisoituneen sisaren keskimmäisen lapsen Julian (syntynyt ilmeisesti 2007). Julian äiti asuu kaukana sukulaisista farmilla alkoholisoituneen miehensä kanssa. Suvussa juuri kukaan ei paljoa kuule heistä. Kuvaavaa on, ettei Albertina tiedä, milloin sisarensa nuorin lapsi (vielä vauva) on syntynyt. Sisaren esikoispoika kuoli. Nyt Albertina ja muut sukulaiset ovat huolissaan nuorimman lapsen kohtalosta, koska tämä edelleen asuu vanhempiensa kanssa farmilla.

Albertina kertoo ystävän tuoneen Julian pohjoisesta äidinäidin luota. Aluksi noin kuukauden ajan Julia oli itkuinen eikä helposti lohduttunut Albertinan tarjoamaan apuun, vaikka hän yritti olla oppimillaan tavoilla hyvin lapsimyönteinen (lorut, laulut, leikit). Hän kertoo, että osaa saada lapset viihtymään kanssaan. Kuukauden kuluttua Julia oli kiintynyt Albertinaan niin vahvasti, että alkoi itkeä kun tämä meni pois kotoa. Albertina kertoo kerran joutuneensa olemaan viikon pois kotoa. Tuona aikana kukaan muu lapsi ei ollut itkenyt hänen peräänsä kuin Julia.

Daniel-poika on hyvin samanikäinen Julian kanssa ja Daniel reagoi voimakkaimmin Julian tuloon perheeseen. Kun silmä välttää David syö Julian ruoat tai lyö häntä. Kun äiti tulee paikalle, David alkaa silittää ja hellii pikkusiskopuoltaan antaen äidin ymmärtää, että on koko ajan kohdellut häntä tällä tavoin. Vasta viime aikoina Julia on joissain tilanteissa alkanut puolustautua Davidia kohtaan. Ylipäätään Albertina kuvaa Juliaa hyvin hiljaiseksi ja pikkuseksi tyköksi. Joissakin tilanteissa hän vertaa Davidia ja Juliaa ja ymmärrän hänen olevan jollakin tavalla hiukan huolissaan Julian hyvinvoinnista: David on isompi, hoksaa nopeammin asioita, puhuu ja määrää asioita enemmän. Isosisko Lisa on suhtautunut Julian tuloon suuremmilla reaktioilla ja hoivaavasti. Hän pitää huolta siskosta ja komentaa Davidia, kun tämä kohtelee Juliaa huonosti.

Haastatteluissaan Albertina puhuu varsin seikkaperäisiä asioita. Hyvin helposti ja mielellään hän jää pitkiksi ajoiksi kertomaan hyvin yksityiskohtaisesti asioita, joilla minun näkökulmastani on varsin vähän merkitystä hänen elämässään. Monelta osin minusta tuntuukin, että on jotenkin hankalaa saada Albertinan haastatteluja ohjattua syvällisemmälle tasolle.

Miehestään Martinista Albertina puhuu erittäin usein. Hän kertoo Martinin oleva hyvä mies ja että nyt hän kokee voivansa puhua kaikista asioista hänen kanssaan. Minulle syntyy se käsitys, että Martin on myös hyvin edistysellinen mies verrattuna moniin muihin miehiin: hänen kanssaan on helppo keskustella huolistaan ja hän suhtautuu niihin vakavasti. Työssä käynnistä huolimatta hän osallistuu vahvasti lasten kasvatukseen ja hänellä on vahvoja, perinteestä hieman poikkeavia

mielipiteitä paitsi lastenkasvatukseen myös moniin muihin perheen asioihin liittyen. Esimerkiksi Martin on ilmoittanut, ettei kukaan heidän lapsistaan, myöskään Julia (joka siis ei ole heidän biologinen lapsensa) mene asumaan Albertinan vanhempien luokse näiden avuksi. Martin haluaa, että toisin kuin monissa namibialaisissa perheissä heidän perheessään noudatetaan sellaista käytäntöä, että isovanhempien luona käydään yhdessä vanhempien kanssa, mutta sinne ei jäädä asumaan. Samoin Martin on rauhoittanut anoppiaan jännittävää puolisoaan, ettei tämän tarvitse mennä pohjoiseen auttamaan anoppia vaikka tämä sitä haluaisi. Albertinan paikka on pysyä miehensä kanssa yhdessä. Martin ja Albertina suunnittelevat tontin ostoja ja rakentamista maan pohjoisosaan, josta molempien lähtöperheet ovat kotoisin. He haluavat, että tontti on tarpeeksi kaukana molempien vanhempien talosta, että he saavat elää omalla reviirillään.

Kuvaavaa Martinin ja Albertinan suhteelle on myös se, että kun huoli Julian voinnista tuli akuutiksi ja joku ehdotti Albertinalle, että tämä ottaisi Julian omaan perheeseensä, Albertina puhui ensimmäisenä asiasta Martinille, joka oli heti asiaan valmis.

Martinilla on kaksi tyttäreltä aiemmasta suhteesta. Vanhempi tytär (1987) on jo aikuinen ja asuu miehensä kanssa maan pohjoisosassa. Myös nuorempi (1994) asuu äitinsä kanssa samassa paikassa ja käy siellä koulua. Molemmat tytöistä ovat asuneet myös Albertinan ja Martinin kanssa.

Tällä hetkellä Albertina ja Martin asuvat kolme huonetta käsittävässä peltitalossa kaupungin köyhimmällä alueella. Koti on paljon isompi kuin esimerkiksi toisen haastatellun äidin Emilian koti. Asunnossa on erikseen nukkumistilat (joita en näe) ja keittiö. Talon yhteyteen myöhemmin rakennettu lisäsiipi on miltei samankokoinen kuin varsinainen asunto, mutta selkeästi keskeneräinen. Vielä siellä ei ole muuta kuin seinät. Lisäsiipeä on rakennettu, jotta Albertina voisi pitää siinä omaa esikoulua alueensa 3-6-vuotiaille lapsille (25 lapsen ryhmä). Kouluttauduttuaan esikoulunohjaajaksi, hän on alkanut unelmoida perustavansa oman esikoulun sen sijaan että menisi kauemmas muille töihin. Hän on saanut kaupungin viranomaisilta myönteisen vastauksen ja jonkinlaiseen lupauksen myös rakentamiseen liittyvästä avusta ja onkin vuoden 2009 alusta alkaen opettanut n. 25 lapsen ryhmää kotonaan kolmena päivänä viikossa 3 tuntia kerrallaan. Vierailen ryhmässä, jota Albertina opettaa selvästikin antaumuksellisesti ja innostuneena.

Ensimmäisessä haastattelussa Albertinalla oli mukana iloinen ja sosiaalinen David-poika. Haastattelumateriaalissa on tarkemmin kuvattu vaikutelmiani heidän välisestä suhteesta, mutta tiivistettynä voisi sanoa heidän suhteensa vaikuttaneen hyvältä, luottavaiselta ja lämpimältä. Albertina suhtautui poikaansa myönteisesti tätä selvästi ihailleen. Toisaalta Albertina oli hyvin humoristinen ja kärsivällinen Davidin ilmaistessa voimakkaasti tahtoaan. Jo ensimmäisellä tapaamisella Albertina Davidin suuttuessa talutti huutavan karkkeja paiskovan kiukkuisen poikansa nauraen ulos toimistosta.

Toisen kerran tapasin Albertinan lapsia vieraillessani esikoulussa, johon myös David ja Julia osallistuivat. Albertina ei mitenkään erityisesti tuossa tilanteessa esitellyt omia lapsiaan eikä hän tuntunut suhtautuvan heihin esikoulun aikana juurikaan eri tavalla kuin muihin – ehkä komensi Davidia enemmän kuin muita poikia (ei kyllä ilman aihetta). Esikoulussa A tuntui suhtautuvan kaikkiin lapsiin – myös Davidiin – samaan aikaan rennon huolettomasti ja lämpimän välittävästi.

Albertinan elämän raskaimmat asiat tuntuvat keskittyvän jatkuvan materiaalisen puutteen kanssa kamppailuun. Tähän liittyy sekä koulunkäynnin keskenjääminen Lisan raskauden vuoksi että liitto Martinin kanssa. Useamman kerran haastatteluiden aikana Albertina kertoo jollakin tavalla katuvansa, että meni ”naimisiin” miehen kanssa, koska ”jos hänellä ei olisi miestä, hänellä ei olisi tätä nykyistä perhettä ja hän voisi pelkästään huolehtia äidistään”. Tällaisen katumuksen ilmi tuominen on mielessäni jonkinlaisessa ristiriidassa sen suhteen, mitä Albertina muuten tuo ilmi suhteestaan mieheensä.

Voimaa Albertinan elämään tuntuvat tuovan nykyperhe ja erityisesti Martin. Kaiken pohjana heidän perheessään on kuitenkin luja luottamus Jumalan huolenpitoon; Jumala antaa jokaiselle osansa – juuri sen oikean, vaikka joskus toiselta tuntuisikin.

LIITE 2

EMILIAN TARINA JA SUKUPUU

Emilia syntyi vanhempiensa esikoiseksi vuonna 1974. Hänen äitinsä (1950) ja isänsä (1940-1998) eivät koskaan asuneet yhdessä ja Emilia jäi heidän ainoaksi yhteiseksi lapsekseen. Ollessaan n. 6-10 kk ikäinen Emilia siirtyi asumaan äidinäidin (1919) luo. Äiti työskenteli kaukana olevan luonnonpuiston alueella taloustöissä ("domestic work") ja pääsi vain harvoin käymään kotonaan pohjoisessa. Emilia vierasti äitiään eikä uskaltanut syödä tämän tuomia makeisia tai pukeutua tämän antamiin vaatteisiin ennen kuin sai äidinäidiltä luvan. Äidinäiti saattoi käyttää tyttärestään, Emilian äidistä nimitystä "lady from the south".

Emilian sukupuu

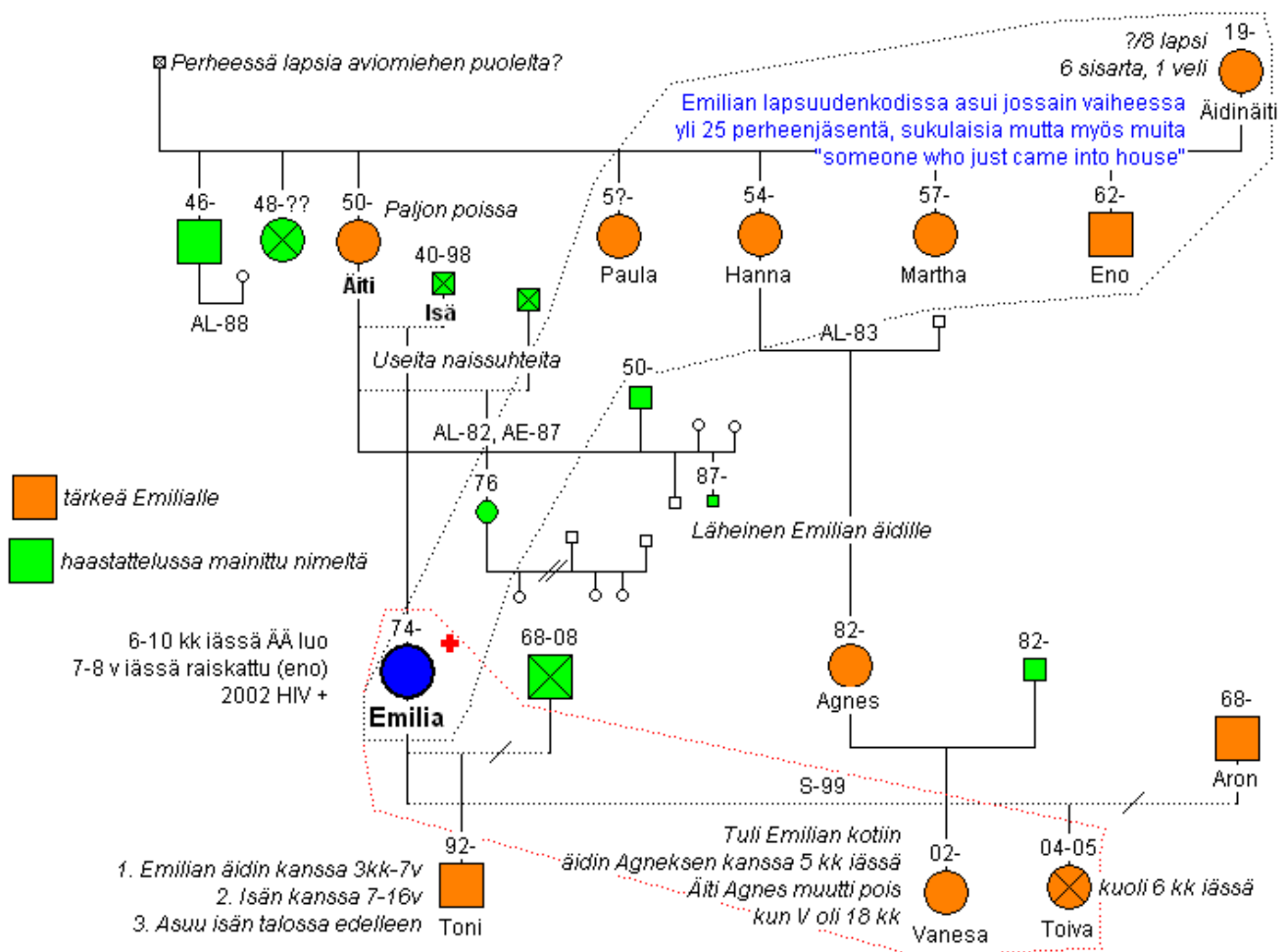

Emilian äiti sai vuonna 1976 toisen tyttären. Tyttären isää ei pidetty hyvänä vävyehdokkana runsaiden naissuhteiden takia eikä Emilian äiti asunutkaan tämän miehen kanssa vaikkakin asuivat lähellä toisiaan. Emilian äiti ei tiedä tämän miehensä ikää mutta hän on kuollut kauan aikaa sitten

tyttären ollessa vielä pieni. Myös tämä tytär kasvatettiin äidinäidin luona kuitenkin niin, ettei hän ollut siellä jatkuvasti kuten Emilia vaan vaihtoi paikkaa äidinäidin ja Hanna –tätinsä kotien välillä.

Äidinäidillä oli kuusi sisarta ja veli. Emilian äidillä puolestaan oli viisi elossa olevaa sisarusta. Vanhin sisaruksista oli veli (1946). Kaksi vuotta ennen Emilian äitiä syntynyt sisar kuoli aivan pienenä. Sitten Emilian äidin jälkeen syntyivät Paula (195?), Hanna (1954), Martha (1957) sekä viimeisenä veli (eno) (1962). Emilia kertoo äitinsä usein ajatelleen, että jos äidin vanhempi sisar olisi jäänyt henkiin, hänen ei olisi tarvinnut olla vanhin tyttäristä ja kantaa niin isoa vastuuta.

Vuonna 1982 Emilian äiti avioitui itsensä kanssa samanikäisen miehen kanssa. Tällä oli edellisestä suhteesta poika. Yhteisiä lapsia parille ei tullut eikä suhde muutenkaan ollut kovin pitkä sillä jo vuonna 1987 mies jätti Emilian äidin löytämänsä uuden naisen vuoksi ja sai tämän kanssa pojan. Tämä poika on Emilian kertoman mukaan aivan erityisen läheinen hänen äidilleen.

Emilialla on pääosin hyviä muistoja lapsuudesta äidinäitinsä talossa. Hän kertoo äidinäidin olleen ”hyvä nainen”. Tällä Emilia tarkoittaa, että hänen ollessaan noin 6 vuoden ikäinen, talo alkoi täyttyä lapsista. ”Kaikki halusivat tuoda lapsensa isoäidin taloon”. Siihen asti Emilia oli kasvanut talon ainoana lapsenlapsena äitinsä sisarten kanssa. Ainoastaan vanhin veli ja äiti olivat muuttaneet pois.

Talossa oli enimmillään yli 25 ihmistä, pääosin sukulaisia mutta myös muita. Isoäiti oli hyvin ahkera. Hän nousi ennen auringon nousua ja meni nukkumaan vasta sen laskettua. Äidinäiti oli myös hyvin periaatteellinen ja ylläpiti talossaan ankaraa kuria. Tarvittaessa hän huusi ja turvautui myös fyysiseen väkivaltaan. Emilia kertoo, että piti äidinäitinsä ja myöhemmin myös oman äitinsä tavasta antaa fyysistä kuritusta (”I liked the way she beat me”). Kurituksessa tuli esille, että se oli pakko tehdä jonkin asian oppimiseksi eli Emilian mukaan se oli ikään kuin rakkauden osoitus ja jopa jonkinlainen hyvän vanhemman velvollisuus lastaan kohtaan. Nyt hän kertoo myös itse kurittavansa omaa lastaan tarvittaessa juuri samalla tavalla.

Traumaattisena muistona lapsuudestaan Emilia muistaa kaksi asiaa. Hänen ollessaan noin 7-8 vuoden ikäinen hänen 12 vuotta itseään vanhempi eno raiskasi hänet. Eno, joka muutenkin määrälli häntä eikä esimerkiksi totellut äitiään tämän käskiessä lopettaa, oli eräänä päivänä Emilian ja hänen ollessa kahdestaan kotona, pyytänyt Emiliaa huoneeseensa (majaansa), työntänyt hänet vuoteelle ja tunkeutunut hänen sisälleen. Emilia muistaa tuon kokemuksen kauhun ja kivun eikä ole koskaan uskaltanut kertoa siitä kenellekään. Hän kertoo, ettei tiennyt, oliko kyseessä jonkinlainen leikki vai tekikö eno hänelle paha. Teko ei koskaan toistunut ja nyt aikuisena eno on häntä kohtaan mitä ystävällisin; yrittää olla hänelle avuksi aina kun voi.

Toisena, silloin tällöin toistuvana kauhuna on hänen mieleensä jäänyt tätinsä Paulan häneen kohdistama väkivalta. Emilia erottaa Paulan tavan hakata häntä siitä, miten äiti tai äidinäiti häntä kurittivat. Äidin ja äidinäidin kurittamisessa oli aina jokin mieli ja logiikka eivätkä ne olleet

silmitöntä hakkaamista. Paula löi Emiliaa (toisin kuin hänen pikkusiskoaan) salaa niin, että muut eivät nähneet. Kerran todella raivokkaan lyömisen aiheena oli, ettei Emilia ollut osannut Paulan mielestä keittää papuja oikealla tavalla.

Äitiyden suhteen Emilia kokee, että oikeastaan hänellä oli viisi äitiä (äidinäiti ja tämän neljä tytärtä) eikä kukaan heistä ollut hänelle enempää äiti kuin joku toinen. Toisessa yhteydessä Emilia sanoo kuitenkin nimenomaan Martha –tädin olleen hänelle kaikkein ”äidein”. Biologisen äitinsä todellisen (emotionaalisesti läheisen) äitiyden ulottuvuuden hän huomasi vasta oman ensimmäisen biologisen lapsensa saamisen yhteydessä. Tultuaan raskaaksi Emilia oli 17 –vuotias ja kävi vielä koulua. Emilia itse kyllä oivalsi olevansa raskaana, muttei uskaltanut kertoa asiasta perheelleen ennen kuin nämä hänen oltuaan jo kolme kuukautta raskaana huomasivat epäilyksensä olevan oikeassa. Emilia häpesi raskauttaan niin paljon, että suunnitteli tekevänsä itsemurhan monin eri tavoin, muttei kuitenkaan useista eri päätöksistä huolimatta kyennyt tähän. Lapsen isä (1968-2008) asui lähistöllä mutta hän ei koskaan asunut yhdessä tämän kanssa eivätkä he edes suunnitelleet yhteistä asumista.

Poika Toni syntyi vuonna 1992. Emilia kertoo elävästi, kuinka hän vihaisena, muutamia metrejä sukulaistensa edellä käveli sairaalaan Tonia synnyttämään ja saapui sairaalaan vain noin tuntia ennen vauvan syntymää. Mukana oli äitiä, tättä ja enoa. Varsinkin äidilleen hän kertoo olleensa sanomattoman vihainen. Jälkeenpäin hän on ajatellut, että oli niin vihainen, koska oli niin kovissa kivuissa.

Toni –pojan ollessa noin kolmen kuukauden ikäinen Emilia palasi käymään koulua (joka ainakin jossain vaiheessa oli ns. sisäoppilaitos). Hänen äitinsä otti Tonin asumaan luokseen. Tähänkin asti Emilian äiti oli ollut paljolti vastuussa Tonin hoidosta, sillä Emilia ei esimerkiksi halunnut pestä Tonin vaippoja tai pyykkiä ja äiti teki sen. Minulle tulee vaikutelma, että Emilia olisi voinut olla vahvasti masentunut.

Noin 6-7 vuoden iässä Tonin isä alkoi viettää enemmän aikaa poikansa kanssa. Aluksi isä otti Tonia luokseen viikonlopuksi. Viikonloput alkoivat venyä vähitellen pidemmiksi ja lopulta Toni muutti asumaan isänsä kanssa. Toni asui isänsä kanssa tämän kuolemaan (2008) saakka ja asuu edelleenkin yksin tämän tyhjäksi jääneessä talossa käyden sieltä käsin koulua. Isän sukulaiset käyvät jonkin verran Tonia katsomassa ja Toni pitää myös yhteyttä äitinsä puolen sukuun. Hän esimerkiksi tapaa äitiään, kun tämä käy pohjoisessa. Toni käy nyt 11. luokkaa koulussa ja on koulunsa ”johtajaoppilas”. Toni toivoo tulevaisuudessa voivansa lähetä ulkomaille opiskelemaan. Emilia maksaa Tonin koulunkäynnin ja sisäoppilaitoksen maksut. Aloittaessamme haastatteluja Emilia oli kovin huolissaan Tonin voinnista. Jouluna Tonin tavattuaan ei enää niinkään. ”Tonista on tullut aikuinen”, Emilia sanoo ja nauraa.

Vuonna 1999 ollessaan 25 –vuotias Emilia ihastui Aron (1968) nimiseen mieheen, joka toimi poliisina. Työ toi Aronin aina silloin tällöin lähelle Emilian asuinpaikkaa ja he alkoivat tapailla. Seurusteltuaan noin 3 vuoden ajan, he alkoivat toivoa lasta ja suunnittelivat menevänsä naimisiin ja muuttavansa yhteen. Kun Emilia tuli raskaaksi hän kuvaa Aronin etääntyneen itsestään. Emilia kertoo, ettei edelleenkään tiedä, mitä tapahtui heidän välillään (”ehkä hän löysi toisen naisen”, ”ehkä hän oli valehdellut minulle haluavansa naimisiin kanssani”). Hän tietää ainoastaan, että Aron oli ensimmäinen, joka huomasi hänen olevan raskaana (2 viikkoa) ja tämän uutisen todennuttua ei enää niin usein tullut häntä tapaamaan. Emilia kertoo, etteivät he enää ymmärtäneet niin hyvin toisiaan ja omalta kannalta ajattelee tämän johtuvan siitä, että Aron oli vaihtanut seurakuntaa eikä uusi seurakunta ollut Emilialle mieluinen. Nykyään Aron toimii saarnaajana ja hänellä on oma seurakunta.

Minulle tulee käsitys, että ero Aronista on ollut ja on edelleenkin Emilialle hyvin kipeä asia. Ensimmäisessä kahdenkeskisessä tapaamisessamme (evaluaatiohaastattelu 13.10.2008) hän itki kertoessaan Aronista.

Emilian ja Aronin yhteinen lapsi oli tytär, jonka Aron nimesi Toivaksi. Toiva syntyi vuonna 2004. Aron osallistui Toivan kastejuhlaan, kun tämä oli kuukauden ikäinen. Kolmen kuukauden ikäisenä Toiva alkoi voida huonosti ja kuoli noin puolen vuoden ikäisenä. Tyttären syntymä oli monella tavalla erilainen kokemus kuin Tonin syntyminen aikanaan. Nyt Emilia oli selvästikin aikuinen ja hyvin itsenäinen. Hän asui kaupungissa yksin omassa talossaan kaukana lähtöperheestään. Samassa kaupungissa tosin asui lähellä ja tukena täti Martha. Emilia kertoo olleensa hyvin onnellinen, että vauva oli tyttö. Hän kertoo aina pitäneensä erityisesti tytöistä ja sanoo, että omassa kulttuurissankin he uskovat enemmän naisiin kuin miehiin. ”Toiva oli niin kaunis”, hän sanoo.

Toivan kuolema on tietenkin ollut Emilialle järkyttävä kokemus. Minulle tulee vaikutelma, ettei hän mielellään puhu asiasta. Hän kertoo, ettei saanut Toivalle hyvää hoitoa sairaalassa ja että toisin kuin hänen kulttuurissaan on tapana, hän joutui aivan yksin hoitamaan ensimmäiset Toivan kuolemaan liittyneet tärkeimmät ja kipeimmät rituaalit. Toiva kuoli illalla sairaalassa. Aron tuli kyllä jo yöllä hänen luokseen ja he keskustelivat, miten asiat nyt hoidettaisiin. Aron maksoi arkun ja arkun kuljettamisen pohjoiseen, jonne Emilia halusi mennä Toivan hautaamaan. Aikaisin seuraavana aamuna Emilia matkusti tätinsä ja kuolleen vauvansa kanssa bussilla pohjoiseen. He saapuivat pohjoiseen ja heti seuraavana päivänä vietettiin hautajaiset. Aron ei tullut hautajaisiin. Hän ei edes tiedä, mihin Toiva on haudattu. Emilian itsensä on vaikea käydä Toivan haudalla. Esimerkiksi jouluna pohjoisessa käydessään hän ei kyennyt suunnitelmistaan huolimatta käymään haudalla vaan hänen piti lähettää joku muu viemään kukat.

Vuonna 2002 Emilia sai kuulla olevansa HIV–positiivinen. Alun järkytyksestä selvittyään hän on halunnut käyttää paljon aikaansa HIV–valistuksen eteenpäin viemiseksi ja toiminut erilaisissa vapaaehtoistehtävissä mm. HIV–tukiryhmissä. Tämä ei kuitenkaan tarkoita sitä, että hän olisi mitenkään julkisesti omassa yhteisössään, suvussa tai perheessään puhunut omasta tilanteestaan. Odottaessaan Toivaa hän osallistui terveydenhuollon ohjelmaan, jonka tarkoituksena oli estää viruksen tarttuminen sikiöön. Tähän liittyen Emilia mm. saattoi imettää vain 3 kk, kun tuolloin saamansa käsityksen mukaan 3 ensimmäistä kuukautta pelkällä äidinmaidolla ruokittu vauva ei voisi äidin positiivisuudesta huolimatta saada tartuntaa. On epäselvää, mihin Toiva kuoli, mahdollisesti hän oli saanut HIV-tartunnan ja oli siksi niin heikko ja huonovointinen.

Tällä hetkellä Emilia asuu kaupungissa kotonaan kahden serkkunsa 6-vuotiaan Vanesa tyttären (2002) kanssa. Vanesan äiti Agnes ja isä ovat molemmat syntyneet 1982. Agneksen äiti on Emilian äidin sisar Hanna. Emilia huomasi aikanaan Agneksen raskauden tämän lihomisesta, kun Agnes oli kaupungissa väliaikaisesti asumassa (tarina tältä osin hyvin samanlainen kuin hänen oma ensimmäinen raskautensa ja sen huomaaminen). Agnes oli jo viidennellä kuulla raskaana kun asia tuli Emilian ja muun suvun tietoon. Emilia soitti pohjoiseen lapsen isälle, joka tunnusti saattaneensa Agneksen raskaaksi. Agnes suostui Emilian ehdotukseen, että hän imettäisi lasta ja sen jälkeen Emilia saisi kasvattaa lasta. Kun Vanesa oli 5 kk ikäinen, Agnes muutti asumaan Emilian luokse ja imetti Vanesaa 18 kk ikään asti, jonka jälkeen hän muutti muualle asumaan. Alun jälkeen Emilia kertoo Vanesan tottuneen olemaan hänen kanssaan niin, että toisin kuin ennen nykyisin Vanesa päättää äitinsä ollessa kaupungissa nukkua mieluummin Emilian kuin äitinsä kanssa. Ennen Vanesa valitsi toisin päin.

Minulle tulee vaikutelma, että Emilia ja Vanesa tapaavat paljon Agnes–äitiä, joka juuri nyt aivan asuukin heillä (useita kuukausia). Vanesan isä asuu myös lähellä ja isä tapaa tytärtään päivittäin ja pitää hänestä kovasti. Välillä Vanesa pakeneekin isänsä kotiin jos Emilia komentaa tai on fyysisesti kurittanut häntä.

Emilia kertoo kurittavansa Vanesaa, jos tämä ei tee asioita niin kuin on sovittu. Läheisyydestä hän mainitsee, että hän ja Vanesa nukkuvat aina yhdessä vierekkäin ja Emilia antaa Vanesan edelleenkin imeä rintaansa lohduttaakseen, kuten on antanut koko heidän yhdessä viettämänsä ajan, vaikkei maitoa ole tullutkaan. Haastattelutilanteissa tapasin Emilian ja Vanesan yhdessä kolme kertaa. Kahdella tapaamiskerralla mukana oli myös Vanesan äiti Agnes. Emilian sanojen mukaan Agnes osaa antaa lapselle kyllä ruokaa, muttei osaisi muuten hoitaa lasta hyvin niin kuin hän osaa. Saamani vaikutelman mukaan Agnes on jotenkin hellä, hiljainen ja läheinen äiti Vanesalle. Tosin olen nähnyt Vanesan olevan luontevasti myös Emilian lähellä. En tiedä, johtuuko haastatteluista, mutta tilanteissa Emilia on selkeästi tiukempi Venesialle kuin Agnes.

LIITE 3

FILIPAN TARINA JA SUKUPUU

Haastateltavan kerronta on hyvin hitaasti etenevää, intensiivistä ja sekavaa. Hän on hyvin vahvasti eläytynyt kerrontaansa ja koen vaikeaksi keskustelun ohjaamisen.

Filippa (F) syntyi 1955 biologisten vanhempiensa neljäntenä lapsena ja ensimmäisenä tyttärenä (äiti 1936, isän syntymäaika ei tiedossa). Biologisten vanhempien kaksi ensimmäistä poikaa olivat syntyneet vuosina 1952 ja 1953. Ennen Filippaa syntynyt perheen kolmas poika kuoli heti synnyttään. Filippalla on hyvin vähän tietoa biologisesta isästään, jonka olemassaolosta hän tuli tietoiseksi vasta aikuisena. Hänen äitinsä ei koskaan asunut biologisen isän (kuollut 2005) kanssa.

Filipan sukupuu 1 (lähtöperhe ja veljen kanssa asuvat biologiset lapset)

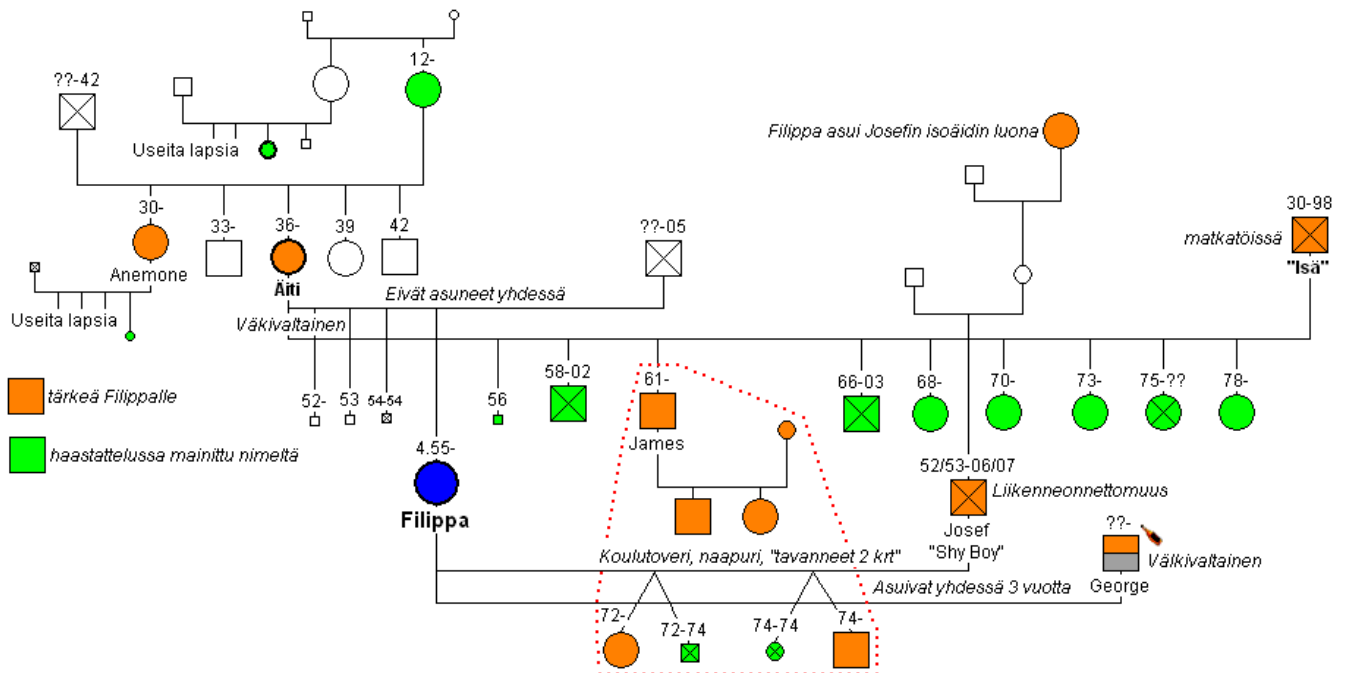

Filippa puhuu isänään äitinsä uudesta miehestä, yhdeksän sisarpuolensa biologisesta isästä (1930 - 1998). "Isän" Filippa muistaa asuneen heidän perheessään tosin niin, että oli jatkuvasti pitkiäkin aikoja työnsä takia poissa ja läsnäolonsa kotona on ollut enemmänkin harvinainen poikkeus. Nuoremmat sisarpuolet ovat syntyneet vuosien 1956 ja 1978 välillä. Filippan jälkeen perheeseen syntyi neljä poikaa ja vuoden 1968 jälkeen viisi tyttäretä. Viimeisen lapsensa Filippan äiti synnytti 1978. Filippan yhdeksästä sisarpuolesta kolme on kuollut aikuisena. Filippa oli 2000-luvulla kahden veljensä lähin hoitaja heidän kuollessaan aikuisina vakavaan sairauteen. Toiseksi

nuorimmaisen sisaren kuolinajasta ei ole tarkkaa tietoa, mutta hänkin on kuollut vasta aikuisena. Ainakin kaksi Filippaan elossa olevista sisaruksista on tällä hetkellä vakavasti sairaana.

Filippa muistelee leikki-ikäisestä asti joutuneensa kokomaan äitinsä taholta jatkuvaa ja erittäin raakaa väkivaltaa. Haastatteluissaan hän toistuvasti palaa näihin kokemuksiin varsin yksityiskohtaisesti. Hän kertoo, ettei muista äitinsä koskaan puhutelleen häntä nimellään vaan häntä kutsuttiin joko vain käskien vailla mitään puhuttelumuotoa ”tee se, tuo tämä” tai häntä kutsuttiin nimityksillä ”tuo” ja ”se”. Räikeimpiä nimityksiä oli, että äiti puhui hänestä koirana. Tämä nimitys oli voimakas varsinkin kun aikanaan Filippaan ollessa 17-vuotias ilmeni, että hän on raskaana. Äidin mielestä Filippa oli kuin narttukoira, johon jokainen uroskoira voi käydä siemenensä laskemassa. Odotetuista lapsista äiti käytti nimitystä ”cockroaches” (torakat) eikä halunnut nähdäkään heitä. Äiti kielsi koskaan tuomasta lapsenlapsia kotiinsa, joka tuolloin oli vielä Filippankin oma koti. Filippa kertoo, että hänen piti lapsuudessaan aina tehdä merkittävästi enemmän kotitöitä kuin muiden lasten - kattaa ja korjata pöytää, pestä pyykkiä, siivota, tehdä ruokaa. Hän ei saanut syödä muun perheen kanssa yhtä aikaa (paitsi kun isä oli kotona). Filippa kertoo myös, ettei hän saanut tarpeekseen syötävää: hän sai syödä sen, mitä muilta ehkä jäi ja hänelle mahdollisesti jääneestäkin osuudesta oli jätettävä ruokaa koiralle. Filippalle edelleenkin läheinen James –veli, joka Filippaan arvion mukaan vähitellen oivalsi tilannetta, alkoi vaivihkaa jättää omaa ruokaansa syömättä, jotta Filippa saisi enemmän syötävää.

Filippaan suhde ”isäänsä” oli lämmin ja luotettava. ”Isän” kotona ollessa äidin kohtelu Filippaa kohtaan muuttui paremmaksi ja äiti varjeli ”isää” tietämästä, miten tämän poissa ollessa Filippaa kohteli ja millaisessa asemassa Filippa oli perheessä. Jo pelkkä tieto ”isän” kotiin tulosta sai äidin terästäytymään. Filippalle katsottiin päälle paremmat vaatteet, joita hän oli saanut lahjaksi, muttei muuten saanut käyttää. Filippa kertoo ”isän” kovasti pitäneen hänestä. Aina ”isästä” kertoessaan hymy leviää Filippaan kasvoille ja äänikin tuntuu muuttuvan. Usein Filippa sanoo ”Oh, my father... (smiling) he liked me too much”.

Mietinkin, voisiko äidin mieluolisen käytöksen takana olla osittain kateellisuutta miehensä syvästä kiintymyksestä Filippaa kohtaan. Tähän voisi liittyä sekin, että vasta vuonna 1968 eli Filippaan ollessa jo 13-vuotias perheeseen syntyi toinen tytär. Siihen asti Filippa oli äitinsä lisäksi ainoa nainen talossa.

Äidin väkivaltaista käytöstä pohdittaessa on huomionarvoista myös se, että juuri ennen Filippaa syntynyt poika oli kuollut ja Filippa on viimeinen äidin ensimmäisestä miehestä syntynyt lapsi. Missään vaiheessa tarinaa Filippa ei kerro, tuskin tietääkään, miksi Filippaan äiti ei asunut ensimmäisen miehensä kanssa, kun kuitenkin saivat neljä yhteistä lasta noin vuoden välein. Saamani käsityksen mukaan namibialaisessa kontekstissa tällainen tapa saada lapsia voi kuitenkin olla melko tavallistakin.

”Isänsä” lisäksi F kertoo kuusi vuotta nuoremman veljensä Jamesin (josta jo edellä on kerrottu) olleen itselleen toinen tärkeä ja luotettava henkilö perheessä. Kuten edellä on käynyt ilmi, vaikutti siltä, että James oli tullut tietämään jotakin siitä, miten äiti Filippaa kohtelee ja alkoi suhteuttaa omia tekemisiään, mm. syömistään voidakseen helpottaa sisarensa oloa. Millään ääneen lausutulla tai muille näkyvällä tavalla James ei kuitenkaan voinut tilanteeseen puuttua. Filippa ymmärtää tämän hyvin, koska äidin käytös oli niin pelottavaa, ettei kukaan halunnut sitä osakseen. (Namibialaisessa perhekulttuurissa ei myöskään tunnu olevan tapana (varsinkaan tuona aikana) tai edes kovin mahdollista, että lapset arvostelisivat vanhempiensa tekemisiä. Tämä seikka tulee selkeästi esille myös Filippaan haastattelumateriaalissa).

Kolmas henkilö, jonka Filippa oli lapsuudessaan ja nuoruudessaan kokenut turvalliseksi on naapuri, Filippaa muutaman vuoden vanhempi koulutoveri Josef, joka myöhemmin myös Filippalle itselleen edelleenkin mystiseksi jääneellä tavalla saattoi hänet raskaaksi kaksi kertaa. Filippa kertoo, että ns. ”tapasi” Josefin varsinaisesti vain nämä kaksi kertaa, joista molemmista oli siis hänelle itselleen yllätykseksi seurauksena raskaus. Haastatteluissa Filippa kutsuu usein Josefia nimellä ”Shy Boy”, jolla nimellä tätä kutsuttiin koulussa hiljaisuutensa ja jonkinlaisen syrjään vetäytyneisyytensä vuoksi. Filippa ei tiedä Josefin ikää, mutta arvelee tämän olleen itseään kaksi tai kolme vuotta vanhempi. Kertoo Josefin kuolleen liikenneonnettomuudessa joko vuonna 2006 tai 2007.

Kaikki Filippaan lapsuuden läheiset, itsensä hyväksi kokemat henkilöt ovat olleet miehiä (isä, veli, poikaystävä).

Filippa on ollut täyttämässä 17 vuotta tullessaan ensimmäistä kertaa raskaaksi. Filippa vietti erittäin kontrolloitua elämää kodissaan eikä päässyt koskaan osallistumaan esim. syntymäpäivä- tai muihin juhliin kuten sisarensa. Hän joutui itse valmistamaan itselleen alusvaatteensa ja terveyssiteensä vanhoista kankaista ja tyynyistä toisin kuin muut sisarensa. Itse hän joutui myös pesemään pyykin kuukautissuojia myöten, paitsi omiaan myös sisartensa. Tähän kokemukseen hän palaa useissa haastatteluissa; vaikenee ja alkaa itkeä joka kerta tuota nöyryyttävää kokemusta ja kohtelua muistellessaan.

Tästä täydellisestä äitinsä hyljeksinnän kokemuksesta on kummunnut se, että Filippa on kasvanut naiseksi, myös äidiksi erittäin puutteellisella käsityksellään paitsi vuorovaikutuksesta myös omasta kehostaan ja sen rajoista. Yhtenä hätkähdyttävänä esimerkkinä tästä on se, ettei Filippa vielä nytkään pysty palauttamaan mieleensä, miten hän on tullut raskaaksi. Sen hän tietää, että tapasi biologisten lastensa isän vain kaksi kertaa ja molemmista näistä kerroista oli seurauksena raskaus. Filippa synnytti kahdet kaksoset. Ensimmäiset kaksoset, poika ja tyttö, syntyivät 1972. Poika kuoli puolitoistavuotiaana 1974. Toiset kaksoset syntyivät tasan kahta vuotta myöhemmin 1974. Taas syntyi tyttö ja poika, joista tyttö kuoli hyvin pienenä. Alkua pidemmälle Filippa ei

voinut hoitaa lapsiaan, koska ei voinut synnyttää eikä tuoda lapsiaan äitinsä kotiin, jossa edelleen asui. Äitinsä sanoi toistuvasti, ettei halunnut koskaan nähdäkään näitä ”torakoita”.

Filippan kertomus synnytyksestään on sekava ja karmaiseva. Minun on erittäin vaikeata seurata hänen kertomustaan, johon hän myös eläytyy tavattoman voimakkaasti. Synnytyksestä kertoessaan Filippa ainoita kertojaan nousee tuolista ja alkaa liikkua vahvasti eläytyen siihen mistä kertoo. Filippa kertoo juuri ennen ensimmäisten kaksostensa syntymää joutuneensa ymmärtääkseni hitaan pyykinpesemisvauhdin takia äitinsä hakkaamaksi. Hän muistaa lyyhistyneensä maahan. Jostakin syystä Josefin (joka siis lasten isä) isoäiti oli juuri tuolloin tullut käymään ja ilman, että luultavasti tuli tietämään, mitä äiti oli Filippalle tehnyt, talutti hänet tien toiselle puolelle omaan taloonsa. Filippa muistaa synnytyksestä käsittämättömän suureksi kuvaamansa kivun ja sen että jotain lämmintä oli valunut hänestä jo kotona pyykinpesun yhteydessä. Ainakin ensimmäinen lapsista oli syntynyt kadulle (tarina oli niin epäselvä, että minun oli tarkennettava tätä monta kertaa). Synnytyksen jatkoon Filippa on unohtanut. Kun kysyn häneltä tarkemmin, hän muistaa kadun jälkeen seuraavaksi sen, että hänelle oli kerrottu kahden lapsen syntymisestä. Jo se, että vauva oli syntynyt hänestä, oli hänelle yllättävää, puhumattakaan siitä, että vauvoja oli kaksi. Tilanne oli täysin käsittämätön hänelle. Kun hän näki lapset, ne näyttivät hänestä kummallisilta olennoilta. Tilanne tuntui pelottavalta. (Äiti oli puhunut Filippasta koirana ja kertonut tämän olevan koiran pentu (ikään kuin koirasta syntynyt) - tulevista lapsista äiti oli puhunut torakoina.)

Lasten synnyttyä Filippa asui Josefin isoäidin luona jonkin aikaa. Haastatteluissaan hän ei kuitenkaan kerro mitään Josefista tähän vaiheeseen liittyen. Josefin isoäiti sen sijaan oli opettanut Filippalle jotakin äitiydestä. Varsin pian Filippa palasi työskentelemään äitinsä luo ja lapset jäivät asumaan Josefin isoäidin luo. Sieltä lapset muuttivat aikanaan lyhyeksi ajaksi Filippan tädin Anemonen luo rannikolle (jossa Filippa itsekin asui jonkin aikaa), kunnes läheisen James –veljen avioituttua lapset siirtyivät asumaan Jamesin perheeseen. Filippan kaksi elossa olevaa biologista lasta asuvat edelleen enonsa luona. Perheeseen kuuluu enon ja tämän vaimon lisäksi näiden kaksi biologista lasta, jotka ovat nuorempia kuin Filippan lapset. (Namibialaisessa kulttuurissa on tavallista, etteivät lapset asu biologisten vanhempiensa kanssa. Perinteisimmillään lasta hoitaa isoäiti, mutta useissa tilanteissa lapset sijoitetaan myös enon perheeseen. Tyypillistä on myös se, että lasten sijoituspaikkaa muutetaan useinkin).

Filippan sukupuu 2 (nykyperhe, sukulaisten lapset ja muut lapset)

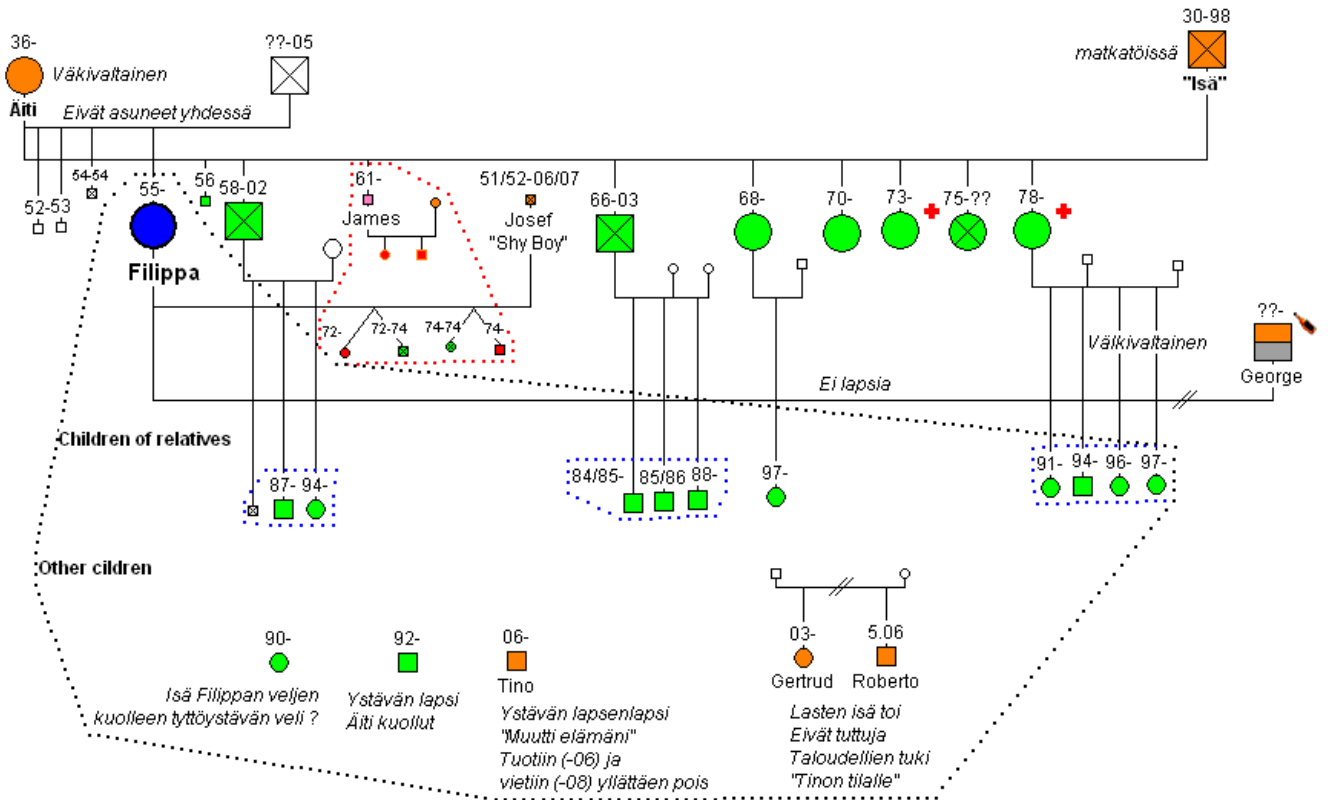

Filippan haastatteluissa ei tarkemmin tule esille, miten ja missä vaiheessa hän on muuttanut asumaan pois äidin luota omaan talouteen. Filippan ei haastatteluissa kerro mitään myöskään parisuhteestaan. Kysyessäni käy ilmi, että jossain vaiheessa hän on elänyt yhdessä (ilmeisesti avioliitto) George –nimisen miehen kanssa. Suhde kesti kolme vuotta. Tämä ajan Filippan kuvailee elämänsä parhaaksi ajaksi. George oli hyvä mies – aluksi. Valitettavaa on, että suhteen loppuvaiheessa Filippanin äiti jostain syystä oleskeli heillä paljon (prostituoituna työskennelleen sisarentyttärensä kanssa). Filippan kokee äitinsä läsnäolon ja dominoivuuden tuhonneen hänen ja Georgen hyvän suhteen. Suhde päättyi siihen, että George ja Filippanin äiti yhdessä pahoinpitelivät Filippanin kaksi kertaa. Suhteen päättymisen jälkeen Filippan ei ole kuullut mitään entisestä miehestään eikä tiedä, eläkö tämä vielä.

Filippan ei tunnu mielellään kertovan Georgesta. Georgen ikä, liiton ajankohta yms jäävät minulle kaikki hämärään peittoon. Ymmärrän kuitenkin, että lapset, joita Filippan hoitaa tai on hoitanut ovat tulleet hänen luokseen sen jälkeen, kun liitto Georgen kanssa on ollut ohi.

Elämänsä aikana Filippan on ollut tai on huoltajana (care giver) yhteensä 16 lapselle. Suurin osa lapsista on ollut hänen luonaan itsenäistymiseensä asti, mutta jotkut lapset ovat olleet myös muualle sijoitettuna lapsuutensa aikana. Huomionarvoista on, että vuonna 2006 yhtäkkiä Filippanin hoitoon tuotu poika Tino, johon Filippan kertoo kovasti kiintyneensä, vietiin hänen hoidostaan puoleltoista vuoden kuluttua, myös hyvin yllättäen. Tämän kokemuksen Filippan kertoo olleen

itselleen hyvin raskas. Hän puhuu siitä ensi tapaamisellamme. Sen jälkeen hän ei koskaan palaa tarinaan ennen kuin viimeisellä kerralla tavatessamme kysyn asiasta. Pian Tinon pois viemisen jälkeen Filippaan hoidettavaksi tuotiin Tinon kanssa samanikäinen Roberto –poika (jonka olen kaksi kertaa tavannutkin) yhdessä isosiskonsa kanssa. Filippa kertoo, ettei olisi halunnut ottaa Robertoa hoitoonsa, koska pelkäsi kiintyvänsä ja menettävänsä uudelleen. Jonkinlaisen suostuttelun jälkeen Filippa kuitenkin suostui siihen, että Roberto ja sisarensa Gertrud tulivat hänen hoitoonsa. Filippa sanoo useita kertoja, että Roberto tuli Tinon tilalle.

Kuudestatoista lapsesta 11 on Filippaan sukulaisia. Muut ovat ystävien, tuttavien tai sukulaisten ystävien lapsia. Filippa sanoo, ettei saa rahaa siitä, että hoitaa näitä lapsia. Suurin osa lapsista on jo itsenäistynyt tai itsenäistymässä. Kuusi lapsista on tällä hetkellä sisäoppilaitoksessa ja kotona loma-aikoina.

Kahdessa viimeisessä haastattelussa Filippa kertoo joutuneensa yllättäen kutsutuksi veljensä Jamesin luo tilanteeseen, jossa biologinen tytär halusi omien avioitumisaikeidensa siivittämä saada selvyyttä oman biologisen menneisyytensä kysymyksiin. Filippa kertoo itseään ahdistaneesta tilanteesta, jossa saman pöydän ympärillä hän veljensä, tämän vaimon, biologisten lastensa ja oman äitinsä kanssa joutui kohtamaan tyttärensä kysymykset siitä, miksei Filippa ollut pitänyt huolta omista biologisista lapsistaan vaikka oli huolehtinut suuresta määrästä muita lapsia. Tyttären namibialaiseen kontekstin näkökulmasta erittäin avoimet kysymykset, jopa aggressiiviset syytökset, ahdistivat Filippaa, joka samaan aikaan olisi halunnut kertoa tyttärelleen oman näkemyksensä asiasta, muttei kuitenkaan halunnut saattaa omaa äitiään lastenlastensa kannalta huonoon valoon. Tilanne etenikin yllättäen niin, että Filippaan äiti, joka tuossa tilanteessa tapasi lastenlapsiaan ensimmäistä kertaa (vuonna 2008) alkoi kertoa tekemistään väkivaltaisuuksista Filippaa kohtaan ja siitä, miten ei sallinut Filippaan muuttaa lastensa kanssa kotiin – eikä halunnut edes nähdä näitä.

Filippa, joka noin vuosi ennen näitä haastatteluja oli ottanut isoja askeleita PEACE – organisaation tukiryhmässä oman taustansa myöntämisen suhteen, oli yhtäkkiä tilanteessa, jossa tytär syyttää häntä hylätyksi tulemisesta ja äiti vähä vähältä myöntää ääneen kaikkea sitä raakuutta, jota lapsuuden perheessä hänelle teki. Filippa kertoo, että haluaisi antaa äidille anteeksi, mutta hämmentyy äitinsä kanssa olemisesta nykyäänkin eikä pysty ottamaan äitinsä sovun rakentamiseen pyrkiviä sanoja vakavasti. Filippa hakee vimmaisena vastauksia kysymyksiinsä, joista suurimpia ovat kai, miksi juuri hän ja miten äiti saattoi tehdä kaiken sen.

Viimeisellä tapaamisellamme Filippa kertoo olleensa sisarensa luona yhtäkäsi äitinsä kanssa. Kuten biologisten lastensa luona tavatessaan, hän koki, että äiti nytkin halusi luoda sopua ja ymmärrystä itsensä ja Filippaan välille kertoen useita kertoja mm olevansa tulossa vanhaksi. Filippa oli hämmentynyt äitinsä kiinnostuksesta itseään kohtaan. Toisaalta Filippa havaitsi, että hän oli edelleenkin jotenkin alisteisessa asetelmassa suhteessa äitiin. Lisäksi Filippaan erityinen huomio

kiinnittyi siihen, miten luontevalla tavalla äiti ja sisar olivat toistensa kanssa tekemisissä. Mitään niin lämmintä, herkkää, pienieleistä toinen toisensa huomioimista hän ei ollut koskaan voinut äidin kanssa kokea.

Itsestäni tuntuu vaikealta jättää Filippa ja lähteä kotiin.