

SUOMEN TEOLLISUUSLEHDEN

# Kotitaidet



IV \* Elokuu \* 1902

## OSASTO (B) KOTITÄSITÖJEN JA PJJ- RUSTUSOPETUKSEN OPASTUSTA VARTEN

ЕІ ОРРІ ОУАНАН КАННА  
ТАНО ЕІ ТУОННА ТАН-  
ТЕРЕЕТЕ. \* \* \* \* \*

TOIMISTUSTA avustavat: G. H. Brander ·  
Oiva Corander · Hilja Huchtman · F. Jo-  
kela · T. Järveläinen · Albin Järvinen ·  
F. H. B. Lagus · Amalia Lindfelt · Eero  
ja Lauri Mäkinen · Usko Nyström · Vilho  
Penttilä · Anna Sahlstén · Josef Sten-  
bäck · Hilda Söderström · Lilli Törn-  
udd · Fr. Wetterhoff · Hug. Wikstén sekä  
eräät seminaarien työnjohtajat ym. ym.  
TOIMISTUSPÄIKKÄ: Jyväskylässä; os.: arkkitehti  
Yrjö Blomstedt. \* \* \* \* \*  
KONTTORI: Helsingissä Vladimirink. 1; os.: Suomen  
Teollisuuslehti. \* \* \* \* \*  
TILAUKSIKSI: 8 mk H:gissä, 8 mk 30 p. ristisiteessä.  
B-osastoa voi tilata myös erikseen 3 mk. H:gissä  
ja 3 mk. 30 p. ristisiteessä. Kotitaidet ilmestyy  
herran kuussa vuoroin A-, vuoroin B-osastona.

I V-KERTÄ.  
(B) IV.

Tämän numeron toimitti T. Järveläinen.



# EERO MÄKINEN.

Syntyi 8 VI 1845 — kuoli 4 VI 1902.

Viime Kesäkuun 4 p:nä surusanoma Sortavalasta toi tiedon, että Kymölän seminaarin käsitöiden ja piirustuksen lehtori *Eero Mäkinen* oli ikuisen uneen uupunut.

Niinkuin hongan runko, jonka mantoa kuoren alla toukka salassa on kalvanut, kuu-sikon keskellä kuivuu ja kaatuu, niin arvaamatta riutui ja taittui tämän nuorteen miehen voimakas ruumis. Hitaasti hivuttava, salainen syöpä oli tietymätönnä tuhoisen tehtävänsä tehnyt. Kesken kiireimpien toukkoitten väsähtyivät uuraan ja tavattoman tarmokkaan työmiehen viimeisetkin voimat. Eero Mäkinessä kadotti Karjala yhden kokeneimpia korpensa raatajia, kansansa käytännöllisiä kasvattajia, teollisuutensa tukijoita ja taloudellisen tilansa kohottajia. Isänmaa hänessä menetti uuden uran kyntäjän, toimelijaan kansan opettajan ja innostuneen edistyksen miehen.

Eero Mäkinen syntyi Kesäkuun 8 p:nä 1845 matalassa majassa Etelä-Pohjanmaalla Alavudella. Isä oli ammatiltaan kylänräättäli ja tässä toimessa Eero-poikakin kulutti varhaisemman nuorukaisikänsä isän apulaisena. Mutta neulan nenässä poikasella ammattitaidon ohella kasvoi hillitsemätön halu päästä tiedon salaisuuksista osalliseksi ja niin hän alkoi joutoaikanaan aakkosia opiskelemaan sekä lukuja laskemaan. Tieto siitä, että oli perusteilla uusi opinahjo kansan tuleville opettajille, johon toimeen nuorukaisen mieli halasi, lie terästännyt lukuintoa ja niinpä onnistuikin hänen v. 1864 pääsemään äsken perustettuun, ensimmäiseen suomalaiseen opettajaseminaariin Jyväskylässä. Läpikäytyään tämän oppilaitoksen sai hän opettajapaikan kotipitäjäänsä perustetussa kansakoulussa.

Seminaarissa Uno Gycnæuksen oppilaihinsa istuttamat aatteet käsitöiden kasvattavasta arvosta lastenopetuksessa eivät voineet

olla syvästi vaikuttamatta Eero Mäkiseen. Räättälän työssä kehittynyt tarkka silmä ja käytännöllinen luonnontaipumus kiinnittivät nyt opettajana miehen mielen ja halun erityisesti käsitöihin. Kun hän vielä jouduttuaan naimisiin kuuluisan runoilijarovastin ja filosofin Lars Stenbäckin tyttären kanssa tuli kaunotaitteita harrastavan perheen läheiseen yhteyteen, lie nee tämäkin ollut omiansa kohottamaan nuoren opettajan veistotaitteellisia pyrkimyksiä. Ja näinpä näkyivätkin Eero Mäkisen työn ja harrastusten tulokset hänen kansakouluunsa, jonka käsityöt tunnustettiin silloin maamme parhaimmiksi.

Tarkastusmatkoillaan oli Cygnæus huomannut Eero Mäkisen käytännölliset taipumukset ja hänen kykynsä käsitöiden opettajana ja kun Cygnæuksen kansakouluohjelmassa juuri tämä aine oli miltei tärkeimpiä, valitsi hän hänet yhdeksi aatteittensa käytännölliseksi toteuttajaksi. Cygnæus hankkikin tätä varten hänelle apurahan opintomatkaa varten Saksassa ja näin oli Mäkisellä tilaisuus, samalla kun hän valtion varoilla opiskeli urkuharmooneoteollisuutta Stuttgartissa, perehtyä aineittensa opetustapoihin ulkomailla. Täällä viimeksimainitussa kaupungissa



EERO MÄKINEN.

opiskeli samaan aikaan hänen lankomiehensä arkkitehti J. Stenbäck ja varmaankin sai Mäkinen häneltä paljon apua, etenkin piirustusopin alalla, joka myös kuului Mäkisen ohjelmaan. Ulkomaisilla opinnoilla verestettynä tehtiin hänestä nyt Karjalan rajamaille Kymölään v. 1880 perustetun uuden seminaarin ensimmäinen käsitöiden ja piirustuksen lehtori. Tässä virassa hän kuolemaansa asti on mitä suurimmalla menestyksellä toiminut, etenkin Etelä-Karjalan epäkäytännöllisen kansan käsityön ja kuvaamataidon ylimpänä opettajana. Mutta myös muualla maassamme monet sadat kansakoulun ja käsityön opettajat ja oppilaat ovat saaneet hänen kaut-

tansa käytännöllisen taitokasvatuksensa ja innostuksen siunausta tuottavaan käsityöhön. Mäkisen opetusvaikutus ei ainoastaan ulottunut kansakoulun alalle, vaan vieläpä hän yksityisestä alotteestaan perusti kansan käsityöteollisuuden parantamiseksi oman käsityökoulun, joka aluksi oli kaupungissa, mutta sitten siirtyi 1886 Mäkisen ostamaan Myllykylän kauniiseen kartanoon lähellä Sortavalaa. Koulu oli aluksi 1-vuotinen, mutta laajennettiin pian ammattikouluksi, jossa paitsi tätä alemmalla osastolla on sitte vuoden 1898 kaksivuotinen kurssi puutöitä varten ja äskettäin perustettu erityinen 2-vuotinen rautasepän ammattikoulu. Mäkisen ammattikoulussa on hyvän keinotaidollisen opin ja kasvatuksen saaneet lähes puolituhatta henkeä, jotka nyt omavaraisesti ja kunnollisesti voivat työskennellä ja levittää taitoa laajoihin kansankeroksiin maassamme.

Ammattikoulun oheen sijoitettiin tunnetun lahjoittajan valtioneuvos Hallonbladin avustama käsityökoulu 15—18 vuoden ikäisille pojille Sortavalan pitäjältä. Kurssi kestää täällä kaksi talvea, joten oppilaat saavat pysyä kesät maatoissa. Kannattajan toivomuksen mukaan saa kukin oppilas koulusta päästyään itselleen valmistamansa höyläpenkin ja työkalut.

Puusepän ammattikoulun ohjelmassa v. 1897 lausuu tekijä varsin perusteellisesti tällaisten koulujen tärkeyden maallemme. Hän sanoo m. m.:

„Jos todenteolla tahdotaan käsityön ja ammattitaidon opetusta kehittää ja järjestää, niin on ensi tehtävänä perustaa varsinaisia ammattikouluja, joihin määrätään tarpeeksi pitkä oppiaika ja täydellisen, johdonmukaisen työopetuksen yhteyteen tarpeellinen määrä sellaisia tietopuolisia ja ammattiopillisia oppiaineita, joita ammattilainen elämässään tarvitsee, voidakseen seurata aikaansa.“ — „Huonekalujen, talouskalujen y. m. kodin tarve- ja koristusesineiden valmistuksen taito on eri käsiteollisuusaloista tärkeimpiä. Niin hyvin yksinkertaisempien kuin hienoimpien kotien sisustuksessa on huonekaluilla tärkein sija; niiden muoto, käytännöllisyys tai epäkäytännöllisyys ovat kodissa joka hetki arvostelun alaisina. Huonekalujen kauneudesta ja käytännöllisyydestä riippuu kodin sekä taiteellinen että käytännöllinen viihtämys.“

„Tämä siis edellyttää, että huonekalujen valmistajilla pitää olla, paitsi keinollista harjaantunutta taitoa, myöskin kehittynyt kaunoaisti ja kyky kyhällä ja suunnitella muotoja ammattialansa tuotantoon kuuluville esineille.“

Kuitenkin ikäväksemme huomaamme, että maamme huonekaluteollisuuden tuotteet suurimmaksi osaksi todistavat tekijänsä hyvinkin suurta vaillinaisuutta yllämainituissa taidoissa.

Kehittyneet kauppaolot ja yhä lisääntyvän teollisuustuotannon kilpailu kauppamarkkinoilla vaativat myöskin teollisuuden harjoittajalta ammattitaidon ohella joltisenkin määrän kaupan ja liikkeenhoito-

alaan kuuluvia sekä työn järjestely- että lajittelutaitoja. Ammattilaistemme on opittava hyväksensä käyttämään kaikki mahdolliset apuneuvot, jotka voivat edistää työn valmistusta, lajittelemaan työnsä tuotteita niin, että kuluttajat saavat niistä vaatimustensa mukaisia, ja kohtelevaan yleisöä rehellisesti ja esiintymään sivistyneinä kunnan kansalaisina.

Kaikkia noita tietoja ja taitoja voivat ammattilaisemme parhaimmalla ja täydellisemmällä menestyksellä saavuttaa hyvin järjestetyissä ammattikouluissa, joita perustettakoon itsekutakin ammattialaa varten ja järjestettäköön niissä opetus niin täydelliseksi ja kunkin ammattialan tarkoitusta vastaavaksi kuin mahdollista. Niiden kustannukset tulevat varmaan olemaan pieniä siihen hyötyyn nähden, mikä niillä voidaan aikaan saada maamme teollisuuden edistämiseksi.“

Luulisi, että noin monen koulun opetuksessa ja johdossa tulisi tuiki tarkkaan käytyä yhden miehen kyky ja voimat. Mutta Mäkiseltä riitti vielä harrastusta ja työaikaa muuallekin. Mainitsimme jo edellä, että M. Stuttgartissa opiskeli urkuharmoonien rakentamista. Valmistelemalla itse itselleen ensimmäisen harmoonin, aloitti hän uuden teollisuuden haaran maassamme, joka nyt on varsin laajalle levinnyt. Tutkimusmatkalta palattuaan Sortavalassa perustamansa urkuharmoonitehtaan siirsi hän Myllykylän kohisevan kosken partaalle, jossa voimakkaan turbiinin avulla oli tilaisuudessa käyttelemään niitä koneita, joita eri osien nopeaan valmistamiseen tarvittiin. Tässä tehtaassa valmistetut koulu- ja kotiharmoonit lienevät yhä vieläkin parhaat kotimaiset sekä tekotapansa hienouden että äänen pehmeuden vuoksi ja monet huonekalut, jotka varsinkin viimeaikoina tehtaasta ovat lähteneet, todistavat oivan opetuksen ja työn hyviä tuloksia.

Mutta Myllykylän kartanoon kuuluu myös joltinenkin maanviljelys ja tämäkin joutui Mäkisen muokattavaksi. Eteväällä tavalla hoiti hän myös tällä alalla leiviskäänsä, koettaen muun muassa epäkäytännöllisiä ja vähemmän ahkeria karjalaisia työmiehiään kasvat- taen tuomalla heidän avukseen ja esikuvakseen pohjalaista työväkeä. Maanviljelysseuran innokkaana perustajana ja sihteerinä ulottui hänen toimensa laajemmallekin ympäristöön. Selvää on, että näin monipuolisen henkilön kykyä kysyttiin kunnankin toimissa ja Sortavalan kunnan esimiehenä kaksikymmentä vuotta ollessaan osotti hän alati paikkakunnan parasta harrastavansa. Kun lisäämme tähän, että hän lakiasioissakin menestyksellä opasti ja autteli Karjalan ukkoja, tulemme havainneeksi, että Mäkisessä Karjala todella menetti miehen, jonka sija ei ole helposti täytettävissä.

Mutta palataksemme koulualalle, joka lähimmin koskee meidän lehtemme esityspiiriä, on vielä mainittava, että hänen neuvoaan ja

kykyään kysyttiin aina, milloin kokenutta asianymmärtäjää tarvittiin. Senaatin määräyksestä asetettiin m. m. v. 1880 komitea kansakoulujen käsitöitten opetusjärjestelmää varten. Täällä Mäkinen sai tilaisuuden tuoda esiin aatteensa, että kansakouluihin olisi hankittava kunnolliset työkalut ja järjestetyt mallikokoelmat. Mallikokoelman esineitten valitsemisessa ja muodostelemisessa oli tietenkin hänellä vaikuttavin sija ja lankonsa arkkitehti Stenbäckin laatimissa komitean mallikokoelma-piirustuksissa lienee hänen apuaan paljon käytetty. Samoin oli hän yhteistyössä Stenbäckin ja neiti Vera Hjeltin kanssa sitä mittausopillista mallipiirustussarjaa tehtäissä, joka kauvan on ollut kansakoulun opetuksessa käytännössä, miltei ainoana laatuaan.

Puolitoista vuosikymmentä on Mäkisen tehtaassa valmistettu hyvin tehtyjä käsityömallikokoelmia ja työkapineita, joita on levitetty ympäri maata kansakouluihimme. Mitä Mäkisen työhön seminaarin piirustus- ja käsityöopettajana erityisesti tulee, on huomattava, että hän koko kasvatus-periaatteessaan pani pääpainon oppilaan käytännöllisen kyvyn, tarkan silmän ja yleisen siisteyden ja aistin kehitykseen. Hänen mielestään oli tärkeätä, että seminaarin läpikäyneessä opettajassa yleinen kätevyystaito kehittyi, niin että hän kykeni omin päin kodin talouksineet ja huonekalut valmistamaan ja jotta hän saattoi käsityötaitoa oppilailleen täydellä asianymmärryksellä opettaa. Piirustusopetuksen kautta piti hän tärkeänä kehittää oppilaittensa kykyä kuvaamaan jokapäiväisessä elämässä tarpeellisia luonnos- ja työpiirustuksia. Yleiset henkiset ominaisuudet kyllä siinä ohella kehittyivät, oli hänen ajatuksensa. Mäkinen oli kokonaan yksilöopetuksen ystävää käsityöalalla ja milteipä hän halveksi n. k. luokkaopetusta, joka muka kasvattaa kaikki samaan kaavaan. Tässä suhteessa oli hän mielestämme periaatteellisesti oikeassa, varsinkin kun hän kumminkin viime aikoina hyväksyi sen välittävän suunnan, joka tahtoo yhdistää kumpaistenkin opetustapojen käyttämisen. Tietääksemme ei hän kuitenkaan itse ole käyttänyt opetuksessaan muuta, kuin yksinomattain mieskohtaista opetus- ja ohjaustapaa käsitöissä.

Mäkisen elämäntyössä, jota tässä epätavallisin haahmoviivoin on kuvattu, emme tapaa suuria sanoja, pitkiä kirjallisia pakinoita ja luettavia lukuja. Hänen vaikutuksensa opettajana, tehtailijana, maanviljelijänä, kunnan miehenä, asianajajana ja aatteen ihmisenä esiintyy todellisessa kouraan tuntuvassa,

silmin nähtävässä työssä. Tällainen työ tarjoaa aina harjottajalleen taatun taloudellisen aseman ja sitä seuraavan onnen mutta lisäksi sivutulona yleisen sivistyksen, kansallisen katsantokannan.

Joka vain yhtenäkin päivänä on nähnyt Eero Mäkis-vainajan uuraassa työssään varhaisesta aamusta myöhäiseen iltaan asti, hän ei ole voinut olla ihmettelemättä sitä sisäistä tarmon voimaa, joka hänessä asusti, hän ei ole voinut olla asettamatta häntä esikuvakseen innustuakseen työhön isänmaan, kansan ja oman kodin hyväksi. Varsin sattuvasti osuvat häneen erään virkatoverinsa lausumat sanat: „kun muut ihmiset väsyvät työhönsä, niin he käyvät lepäämään, mutta kun Mäkinen väsyi yhteen työhön, niin ryhtyy hän toiseen; siinä hänen leponsa“.

Mäkisen elämäntyön vaikutus on nähtävissä siinä kehityksessä, minkä käsityötaiton tila maassamme päivä päivältä askel askeleelta on viime vuosina saavuttanut, mutta ennen kaikkia on kansansa häntä kiittollisuudella alati muisteleva miehenä, joka esitti oikean, sitkeän suomalaisen työmiehen perikuvan. Hänen muistokilpeensä on pysyvästi uurrettuna suomalainen sananlasku:

*Työ miehen kunnia.*

**Yrjö Blomstedt.**



# KÄSITYÖNOPETTAJAIN VALMISTUS.



eskustelukysymykseksi lausunnon saamista varten oli tämän kesäiseen opettajakokoukseen kouluhallitus asettanut m. m. kysymyksen: „Miten olisivat kouluylivaltituksen alotteesta toimeenpannut kuusiviikkoiset kesäkurssit a) poikain b) tyttöjen käsityönopettajain valmistamista varten parhaiten järjestettävät?“

Poikien käsityönopettajain valmistukseen nähden oli veistonopettaja T. Järveläinen laatinut seuraavan alustuksen, minkä kokous hyväksyi kysymystä varten asetetun valiokunnan tekemillä pienemmillä muutoksilla:

Niistä monista epäkohdista ja puutteista, joita vielä on olemassa veistonopetukseen nähden, erittäinkin naisten johtamisessa sekakouluissa on tuntuvampia ja kipeimpiä kykenväin opettajain puute, sillä ne henkilöt, harvoja poikkeuksia lukuunottamatta, joita mainitunlaisissa kouluissa on oltu ja toistaiseksi edelleenkin ollaan pakotetut käyttämään opettajina, ovat tavalla tai toisella vailla sellaisia tietoja ja taitoja, joita käsityöidenkin opettajalta välttämättä vaaditaan. Tämä puute on käynyt vieläkin tuntuvammaksi nyt, kun 8:ta p:ltä Maalisk. 1898 annetun armollisen asetuksen mukaan on yhä enemmän ruvettu vaatimaan veiston pakollista opettamista pojille naistenkin johtamisessa kansakouluissa. Siten lienee toimeensa valmistumattomia opettajia tätä nykyä jo koko joukon yli tuhannen.

Asiain näin ollen on sentähden välttämätöntä, että ryhdytään mitä tehokkaampiin toimenpiteisiin opettajapuutteen poistamiseksi, sillä se pieni opettajamäärä mitä tässä suhteessa yksityisten toimesta on tähän saakka voitu valmistaa ei suinkaan likimainkaan ole voinut tyydyttää kysymyksessä olevaa puutetta. Nyt on kumminkin toivoa, että asiain tila tulee piakkoin tyydyttävällä ja kylliksi tehokkaalla tavalla autetuksi, kun kouluylivaltituksen alotteesta on ryhdytty toimeenpanemaan eri paikkakunnilla kursseja opettajain valmistamista varten. Täten valmistuu näet vuosittain suurempi määrä opettajia ja jakautuu myöskin tasaisesti ympäri maata.

Mutta niin tehokkaaksi kuin tämä toimenpide tuleeikin opettajavoimain lisäämiseen nähden, niin voidaan jossain määrin epäillä tokko niin lyhyessä ajassa kuin kuudessa viikossa, mikä aika kysymyksessä oleville kursseille on nykyään määrätty, voidaan opettajiksi valmistettaville antaa siinä määrässä niitä tietoja ja taitoja, joita ei ainoastaan kä-

sityönopetuksen järjestäminen ja johto, vaan toiminta opettajana ylimalkaan vaatii, sillä tässä ei suinkaan ole kysymys ainoastaan mahdollisimman suuresta työntaidosta vaan myöskin siitä, miten käsittää tehtävänsä sekä työnneuvojana että kasvattajana.

Mutta joskin yhdeltäpuolen katsomme siihen päämaaliin nähden, johon käsityöiden opettajainkin valmistamisessa on pyrittävä, kuusi viikkoa varsin lyhyeksi, niin emme toiselta puolen voi vallan riittämättömänä pitää niitäkään tietoja, joita jo kuudessakin viikossa voidaan antaa, jos vaan tuo aika käytetään tarkoin juuri sellaisten tietojen ja taitojen antamiseen, jotka ovat etupäässä katsottavat tarpeellisiksi käsityönopetuksen järjestämiseen ja johtoon nähden. Ja vaikkapa ensi tarpeen ja suurimman puutteen poistamiseksi emme saisikaan nyt heti täysin päteviä opettajia, niin on kaikissa tapauksissa jo tätäkin toimenpidettä katsottava nykyisissä oloissa ja entiseen verraten suureksi edistykseksi käsityöasialle kuin myöskin ainoaksi keinoksi, millä tuo tavattoman suuri opettaja-puute voidaan tällä haavaa edes jossain määrin tyydyttävällä tavalla poistaa.

Sitä vastoin on katsottava hyvinkin suotavaksi käsityönopetuksen edelleen kehittämistä varten, että samalla, kun näitä lyhyitäkin kursseja toimeenpannaan niin monessa paikassa kuin suinkin, myöskin samalla ryhdyttäisiin vakinaisen käsityöopiston perustamiseen jossa käsityönopettajiksi aikovilla olisi tilaisuus saada mahdollisimman perusteelliset tiedot ja taidot. Siten saataisiin vuosittain kumminkin aina joku määrä täysin päteväkin opettajia. Olemme näet vakuutetut, että oppilaita tähänkin laitokseen saataisiin riittävästi, sillä osoittaahan kokemus, että opinhaluisia henkilöitä löytyy kylläkin, vaikkapa ei suuret palkatkaan aina ole opin teille houkuttelemassa.

Mitä sitten tulee itse kysymykseen, miten puheena olevat kouluhallituksen alotteesta toimeenpantavat kurssit ovat parhaiten järjestettävät, niin riippuu se taaskin siitä, mitä on pidettävä kansakoulun käsityönopetuksen tarkoituksena ja miten itse opetus tähän tarkoitukseen nähden on järjestettävä, sillä jos kerran näistä seikoista ollaan selvillä, niin on helposti opettajainkin valmistus järjestetty.

Vaikka käsitykset näistä seikoista ovatkin vielä suureksi osaksi eriäviä ja häilyviä

ja vaikka käsityöopetuksella kansakouluissa on koetettu tavoitella milloin mitäkin tarkoitusterää, niin täytynee sittenkin pitää ainoana mahdollisena sitä käsityötä, miksi jo Cygnaeus aikoinaan y. m. huomattavimmat kasvattajat ennen häntä niin hyvin opetuksen tarkoituksen kuin opetuksen järjestämisenkin ovat määritelleet. Ja vaikka C:s yhdeltä puolen pitääkin varsin tärkeänä käsitöiden käytännöllisen merkityksen, niin katsoo hän kumminkin käsityöopetuksen varsinaiseksi, ja päättämiseksi kansakoulussa niiden kasvatuksellisen tehtävän, sillä „käsitöiden harjoittaminen“ kuten hän lausuu, „edistää mitä tehokkammin ei ainoastaan ruumiin voimain, vaan sielun voimainkin, kuten *muoto-* ja *käsitöiden*, *tarkkuuden*, *muodostavan* ja *kehittävän* *kyvyn* kehittämistä, mitkä ominaisuudet edistyneemmällä iällä tulevat arvaamattoman hyödylliseksi jokaiselle, mutta erittäinkin varsinaiselle käsityöläiselle sekä keinotaidollisuuden uralla.“

Mitä taas itse käsityöopetuksen järjestämiseen tulee niin on C:s, vaikkapa vaan yleisin piirtein siinäkin suhteessa esittänyt mielipiteensä mihin suuntaan tulee pyrkiä. Tästä seikasta lausuu hän m. m. seuraavaan tapaan: älköön käsityötä harjoitettako ammattikäsitöitä, älköönkä siinä esiintyvä pelkkiä koneellisia ja ajatusta vailla olevia käsitöitä, jotka eivät vaadi henkisiä voimia eivätkä sen vuoksi tarjoa henkistä tyydytystä tai herätä halua ja mieltymystä työhön, vaan sen sijaan varsin usein tympeyttävät ja synnyttävät vastenmielisyyttä tyrkittyyn työskentelyyn. Olkoon se päinvastoin käsityötä, joka vaatii sekä ruumiin että sielun voimia ja sen kautta vaikuttaa sekä ruumiillisesti että henkisesti kasvattaen.

Kuten näemme ei tässä siis panna erityisempää painoa siihen mitä tehdään, vaan päinvastoin siihen, että kaikki mitä oppilaalle annetaan tehtäväksi, tulee hänen saada se suorittaa välttämättä *omintakeisesti*, sillä ainoastaan siten saa hän tilaisuuden sekä ruumiillisten että henkisten voimainsa harjoittamiseen. Mutta ennen kaikkea tulee hänen käsityöksensä mukaan käsityönkin harjoittamisen olla ajatuksellista sekä kaikki tehtävät järjestää kehittäväksi harjoitussarjaksi.

Näille C:n käsityöksille ei kumminkaan vielä ole pantu täydellistä arvoa, vaan on, silmällä pitäen käsitöiden käytännöllistä hyötyä, pantu pääpaino yksinomaan juuri tehtävien töiden laatuun ja näin ollen usein jouduttu tavoittelemaan sellaisten töiden aikaansaamista, mitkä yhdessä tai toisessa suhteessa eivät ole olleetkaan oppilaan omintakeisen

työn tuotetta, puhumattakaan siitä, että töitä olisi harjoitettu vissiä systeemiä seuraamalla.

Mutta samalla kun näin on menetelty, on myöskin oppilailta riistetty juuri se ruumiin ja sielun voimien harjoitus, mihin käsityöt antavat niin monipuolisen ja oivallisen tilaisuuden. Eikä siinä kyllä, esittäessä koulun töinä sellaista mikä ei kulloinkin vastaa oppilasten todellista kehitystä, asetetaan kansakoulun käsityöopetukselle sellaiset vaatimukset, ettei se niitä voi täyttää yhtä vähän kuin siitä on oppilaillekaan vastaisuudessa mitään sanottavaa hyötyä. Ja näin ollen kadottavat käsityöt kaiken merkityksensä sekä käytännöllisenä että kasvattavana välikappaleena, sillä yhtä vähän kuin muissakaan oppiaineissa oppilaalla on vastaisuudessa hyötyä ajatuksettomasti omistetusta kuolleesta muistitiedosta, yhtä vähän hänellä on hyötyä sellaisesta käsityön harjoittamisestakaan, missä häntä ei johdeta omiin havaintoihinsa nojautuen työskentelemään ja valmistamaan ainoastaan sellaista, mikä kulloinkin vastaa hänen kehitystään.

Jos sitä vastoin tahdotaan käsityöopetus saada sellaiseksi miksi se on tarkoitettu ja mitä se todellisuudessa on, nimittäin edistämään yhdessä toisten oppiaineiden kanssa oppilaan kaikkien kykyjen sopusuhtaista kehitystä sekä herättämään oppilaissa pysyvää toiminnan halua kuin myöskin antamaan perustiedot ja taidot johonkin käsityön alaan, niin on niiden opetuksessa noudatettava vallan samoja kasvatus- ja opetusopillisia ohjeita kuin muissakin oppiaineissa. Ja samalla kun näin menetellään, tullaan piankin huomamaan, että juuri kasvatus- ja opetusopillisille perusteille järjestetty käsityöopetus tuottaa parhaimmat käytännöllisetkin tulokset, sillä niinkuin ainoastaan täysin ja kaikin puolin käsitetty voi jäädä pysyväiseksi tiedoksi, niin myöskin ainoastaan omintakeisesti suoritettun työn kautta voidaan saavuttaa pysyväinen taitokin.

On kyllä mahdollista, että oppilastemme tekeleet näin ollen ja pintapuolisesti arvostellen esiintyvät koulun ulkopuolella oljain silmissä ja ehkäpä omissa silmissämmekin ensi aluksi jotenkin vähäpätöisinä ja sellaisina töinä, joilla ei juuri ole sanottavaakaan arvoa, kun ei enää ole näytettävänä suuria kuin vanhankin mestarin kädestä lähteneitä töitä. Mutta jos katselemme näitä töitä, kuten tulleekin, oppilaan omintakeisen työn tuotteena, niin saavat nämä työt vallan toisen arvon, sillä miksi juuri käsityöissä pitäisi oppilastemme saada aikaan jo heti alussa sellaista, johon vasta vähitellen harjoituksen kautta

päästään? Miksi käsítőissä asetamme vaatimukset ja tehtävät korkeammalle kuin mihin oppilaan oma kyky, oma kehitys kulloinkin riittää? Emmehan niin tee muissakaan oppiaineissa, vaan laskemme ensin perustuksen, jolle sitten vastainen kehitys on mahdollista. Menetelkäämme samoin käsítőidenkin opetuksessa! Tyytykäämme tässäkin siihen mitä lapset todellisuudessa voivat aikaansaada! Laskekaamme kansakoulussa ainoastaan perusta vastaista kehitystä varten! Silloin on käsityönkin opetuksella saavutettu juuri se mitä sillä on oppiaineena tarkoitettukin ja mitä sillä sellaisena voidaan vaatiakaan.

Palataksemme jälleen kysymyksessä olevain kurssien järjestämiseen, katsomme siitä, mitä edellä olemme ainoastaan pääpiirteissä niinhyvin käsityönopetuksen tarkoituksesta kuin opetuksen tarkoituksenmukaisesta järjestamisestäkin koettaneet esiintuoda, käyvän jo jossain määrin selville, ettei käsityönopettajalta kansakoulussa vaadita kovinkaan suurta käsityöntaitoa, vaan sitä enemmän jokaiselle kasvattajalle välttämättömiä kasvatus- ja opetusopillisia tietoja ja taitoja, mitkä seikat käsityksemme mukaan pitäisi siis olla pääasiallisimpina määräjinä käsityönopettaja-kursseja järjestäessä.

Kun kysymyksessä olevat kurssit sitaipaitse tulevat toimeenpantaviksi etupäässä sellaisia henkilöitä varten, joilla ei entuudestaan ole mitään kasvatus ja opetusopillisia tietoja, eikä ilman tällaisia tietoja sekä kykyä sovittaa yleisiä kasvatus- ja opetusopillisia ohjeita myöskin käsityönopetukseen voida järjestää ja johtaa sitä, niin on sitäkin välttämättömämpää, että juuri näiden edellä mainittujen kasvatusopillisten tietojen antamiseen kurseissa pannaan suurinta painoa.

Varsin tarpeellista on myöskin, vaikkapa näihin kurseihin osaa ottajat voivat, ollen ammatin taitavia, hyvinkin valmistaa sellaisia töitä, joita edellä esitettyjen käsityönsien mukaan kansakoulussa voi tulla kysymykseen, että kurssien olijelmaan kuuluu varsinaisia käsityönharjoituksiakin, jolloin valmistetaan yksinomaan veiston alkeisopetukseen soveltuvia töitä, sillä ainoastaan siten voidaan heille tehdä selkoa siitä, miten ja missä järjestyksessä näitä töitä on vasta-alkäville opetettava kuin myöskin mitä työkaluja ja tarveaineita mitäkin esinettä valmistessa on käytettävä.

Kun säännöllisessä esineiden valmistamisessa tarvitaan jonkun verran piirustustaitoakin, valmistusmuotojen esittämiseen kulakin esineen eri valmistusasteella, niin on välttämätöntä, että kurseissa opetetaan aina-

kin sen verran konstruktiooni-piirustusta, että opettajat sittemmin kykenevät piirtämään ja konstrueeraamaan kumminkin kansakoulussa teetettäväksi soveltuvia töitä.

Mitä taas varsinaiseen opetukseen tulee, niin olisi se taaskin järjestettävä niin paljon kun mahdollista samallaiseksi kuin kansakoulussakin ja ennen kaikkea luokka eli yhteisopetuksesi, sillä ainoastaan sillä tavoin voidaan jo ennen mainitut esineiden valmistamista koskevat seikat tehdä oppilaille selväksi kuin myöskin jossain määrin auttaa käytännöllisten opetusharjoitusten puutetta, joille harjoituksille näin lyhyissä kurseissa, niin tarpeellista kuin nämä olisivatkin, katsoen niihin vähiin edyllytyksiin mitä näin valmistetuilla opettajilla voi olla, ei riitä kovinkaan paljon aikaa.

Ottamalla huomioon tässä esitettyjä näkökohtia saamme kykymyksessä olevia kurseja varten ehdottaa seuraavan opinto-ohjelman:

## I. Oppiaineet ja oppimäärät.

*Yleinen kasvatus- ja opetusoppi:* 1) Kasvatuksen tarkoitus ja välikappaleet sen toteuttamista varten sekä tärkeimpiä kasvatusopillisia ohjeita kasvatuksintä varten.

2) Opetuksen tarkoitus yleensä, opetustavat ja muodot sekä yleisiä opetusopillisia ohjeita.

*Käsityönopetus-oppi:* 1) Käsityönopetuksen merkitys kasvatukseen nähden ja miten opetus on järjestettävä niin, että se todellakin tulee kasvattavaksi.

2) Yleisten kasvatus- ja opetusopillisten periaatteiden sovelluttaminen käsityönopetukseenkin.

3) Metoodillisia ohjeita käsityönopetusta ja opetuksen järjestämistä varten.

*Piirustus:* Tärkeimmät tasapintaiset mitausopilliset tehtävät kuin myöskin projektsiooni piirustuksen alkeita siinä määrässä, että kyetään kansakoulussa teetettäviä töitä muodostelemaan ja esineen mukaan piirtämään.

*Käsityöt:* Walmistetaan kansakoulujen alkeisopetusta varten muodostettu ja systemaattisesti järjestetty mallisarja.

*Työkalu- ja ainesoppi:* 1) Kansakoulun käsityönopetuksessa esiintyvät työkalut, niiden käyttäminen ja hoito.

2) Tarveaineet, niiden ominaisuudet, laatu ja käyttäminen eri tarkoituksiin.

*Käytännöllisiä opetusharjoituksia* siinä määrässä kuin aikaa riittää.

## II. Tuntimäärä kutakin oppiainetta varten.

Kasv. ja op. oppia sekä käsit. op. oppia	
päivittäin . . . . .	2 tuntia
Piirustusta d:o . . . . .	2 „
Käsityöharjoituksia d:o . . . . .	3 à 4 „

Työkalu- ja ainesoppiin käytetään käsi-työtunteja tarpeen mukaan; käytännöllisiin opetusharjoituksiin samoin.

## III. Muutamia huomautuksia opetuksen järjestämiseen nähden eri oppiaineissa.

*Yleinen kasv. ja opetus oppi:* Kun ei ole olemassa mitään oppikirjaa tässä aineessa, jota voisi semmoisenaan kurseissa käyttää, niin on näiden seikkain esittäminen tehtävä luentojen muodossa, jolloin ainoastaan tärkeimmistä mieleen pantavista seikoista on tehtävä kirjoitettuja muistiinpanoja.

*Käsityöopetusoppi:* Tässäkään aineessa ei ole vielä mitään varsinaista oppikirjaa, joten näiden seikkain esittämisessä on menettävä samoin kuin edellisessäkin aineessa.

Näitä seikkoja käsittelevää kirjallisuutta on kyllä olemassa, jota opettaja itse voi käyttää lähteenä niinkuin esim. Otto Salomonin ja H. Kjennerudin (edellinen ruotsinkielinen ja jälkimäinen norjankielinen) käsikirjat käsityönopeksessa sekä lehtori Hårdh'in oppikirja käsitöissä ja allekirjoittaneen pieni kirjanen „Käsitöiden opetuksesta“.

*Piirustus.* Tarpellisten mitta-oppillisten ja projektsiooni piirustuksen alkeiden esittämistä varten voidaan johtona käyttää esim. Kohonen & Ekströmin viivainpiirustuksen ja Kronman'in projektsiooni piirustuksen oppikirjoja. Sittenkun tarpeelliset alkeisharjoitukset ovat suoritettuna annetaan oppilasten piirtää 1) tehtäviä töitä esineen mukaan, 2) konstrueerata tunnettuja esineitä sellaisiksi, että niitä voidaan sovittaa jonkun mallisarjaan kuuluvan esineen sijaan ja mahdollisuutta myöten koettaa keksiä uusiakin kansakoulussa teetettäväksi soveltuvia töitä.

*Käsityöt:* Kun käsitöiden harjoittaminen tällaisissa kurseissa ei tarkoita minkään varsinaisen käsityöntaidon saavattamista, vaan ainoastaan perehdyttää oppilaita kansakouluissa teetettävään töiden valmistustapoihin, niin on tämän aineen opettamisessa otettava huomioon:

1) että kutakin esinettä valmistettaessa tehdään selkoa a) valmistettavan esineen mittasuhteista b) muodoista ja kokoonpanosta c) valmistustavoista kullakin eri asteella, d) kutakin esinettä valmistettaessa käytettävistä työkaluista ja tarveaineista, e) missä suh-

teessa kussakin tehtävässä esineessä mikin uusi harjoitus on ennen opittuihin harjoituksiin;

2) että kaikki työt valmistetaan tarkalleen annettujen mittojen ja ohjeiden mukaan.

*Työkalu- ja ainesoppi:* Vaikka työkalujen käyttäminen ja hoito sekä tarveaineiden laatu ja käyttäminen eri tarkoituksiin ovatkin näihin kursseihin osaaottajille ylimalkaan tunnettuja asioita, on kumminkin näitä seikkoja kurseissa esitettävä siihen nähden, että oppilaat saavat käsityksen siitä, miten kansakoulussa on kysymyksessä olevia asioita esitettävä.

*Käytännölliset opetusharjoitukset* on paras järjestää siten, että opettaja itse antaa ensin muutaman varsinaisen näytetunnin sekä vissit ohjeet opetusohjelmain laatimiseen, jonka jälkeen kukin oppilas saa antaa niin monta harjoitustuntia kuin aikaa riittää. Sittenkin annettakoon kunkin oppilaan vielä antaa erityinen näytetunti, jonka nojalla voidaan antaa arvolause käytännöllisestä opetuksesta. Että opetusharjoitukset tulisivat niin paljon kuin mahdollista vastaamaan todellisuutta, on parasta, että tovereista ovat jotkut vuorotellen oppilaina, jotka saavat valmistaa harjoitettavana olevia esineitä, ellei oltaisi tilaisuudessa saamaan poikasia, mikä luonnollisesti olisi tähän tarkoitukseen nähden kaikista enimmäin tarkoituksenmukaisinta.

T. Järveläinen.



## SANANEN TYTTÖJEN KÄSITYÖNOPETUKSEN KE- HITTÄMISESTÄ.

„Monista eri toiminnan aloista tuskin mikään muu saattaa niin suuresti vaikuttaa suomalaisen kansallisuuden säilyttämiseksi, kuin voimakas kotimainen teollisuus; pieninkin ponnistus sen edistämiseksi ansaitsee suurta arvontoa.“

J. V. S.

Käsiteollisuuden ystävillä on nykyään syytä iloita niistä toimenpiteistä, jotka vakuuttavat, että tyttöjen käsityöopetus on saatettu yleisemmän huomion ja korjauksen alaiseksi. Sitä todistavat ne tänä kesänä viidessä eri paikkakunnassa toimivat käsityökurssit, joiden tarkoituksena on valmistaa käsitöiden opettajattaria miesten johtamiin maalaiskouluihin. Tähän toimenpiteeseen ei



ole varhain ryhdytty, siitä on sama ajatus useimmilla, mutta etenkin niillä, jotka tämän aineen siveellisen ja taloudellisen hyödyn uskaltavat arvoonsa nostaa. Pienimmällekkin edistyspuuhalle lisää myötätuntoisuutta se erityinen huoli, jonka kotoisen käsityötaidon ja työhalun taantuminen on matkaansaanut.

Valtio puolestaan tekee uhrauksia ja kannattaa monia käsityökouluja toivossa, että kansan taloudellinen yleishyöty käsiteollisuuden alalla vapaammin kehittyisi. Itsenäisemmän ja vapaamman kehityksen mahdollisuus on huomattavasti valtion puolelta turvattu. Missä sitten syy, ettei itsenäisyys, valppaus ja työhalu ole enemmän saanut alaa Suomen naisen kodissa ja kotoisessa työssä? Sen täytyy olla alkeisopetuksessa, siinä tavassa jolla sitä annetaan. Alkeisopetukseen syvemmin tutustuneella on monia epäkohtia huomattavana. Suurinta huolta lisää pääasiassa opetustapa, josta meillä käytännössä ollaan erimielitä ja jonka täytyy asianhaaran pakostakin jäädä kunkin opettajan mielivaltaan. — Käsityöopetuksessa nykyään käytetty metodi hyvin vähän kehittää itsenäisesti ajattelevia, huomaavaisia ja edistykseen pyrkiviä työntekijöitä. Yksilöopetuksessa, jota yleensä käytetään niuhyvin lasten kuin aikuisten opetuksessa ei riitä aikaa johtavilla kysymyksillä ottaa selväksi oppilaan omia tietoja ja saattaa häntä tehtävänsä suorittamista helpottavia keinoja keksimään.

Yksityisopetuksen monista epäkohdista mainittakoon opettajan sekaantuminen oppilaan tehtäviin leikkaamalla, jopa harsimallakin, joten jää ainoastaan koneellinen valmistaminen oppilaan työksi. Ellei lapselle uskota työn suorittamista kokonaan, riistetään häneltä vähitellen viimeinenkin luottamus omaan kykyynsä ja omintakeinen työhalu tukahutetaan. Jos nyt vaan oppimäärät järjestetään pedagogisten perusteiden pohjalle, niin asian kulku pysyy ennallaan. Edistykseen mahdollisuus riippuu ensi sijassa opettamistavasta.

Parannuksien aikaansaaminen siinä kohtaa paljo vaikeuksia. Muiden aineiden opetusta tukee moniaat oppikirjat. Tyttöjen käsityöopetusta varten sovitettut oppikirjat eivät anna minkäänlaisia ohjeita havaannollisen luokkaopetuksen johtoon eikä mitkään koulumme valmista opettajia yhteisopetusta johdon mukaisesti käyttämään.

Koska nyt on kysymyksessä aine, jolla turvataan kansallisrikkauttamme, niin on niiden, jotka käsityökursseja johtavat ensin ja välttämättä saatava selville epäkohdat ja ne keinot, joiden avulla yksinkertaisimmin asiaa autetaan.

Toivottavaa on, että tämä parannuspuuha saatetaan oikeaan alkulähteeseen ja että kursien opettajat ensin itse tutustuisivat yhdenmukaisen opetustavan ja oppimäärän käyttämiseen. Sopivin tilaisuus tähän saadaan, kun järjestetään muutamia viikkoja kestävä valmistuskurssi asiaan syventyneen johtamana. Kun kurssien johtajat ovat näin saaneet tilaisuuden syventyä opetustapaan, niin sitten vasta voidaan vastata riittääkö kuusi viikkoa niiden käsityöopettajattarien valmistusajaksi, joilla ei ole muita edellytyksiä, kun kansakoulun oppimäärä. Omasta puolestani tiedän sen voivan johonkin määrään kehittävän kätevyyttä, mutta suurempaa arvostelukykyä ja edistykseen harrastusta se tuskin synnyttää. Ei ainakaan koulun ulkopuolella opettajan alkuperäinen kanta käsityötaidolle niitä suurempaa suosiota ja arvontoa. Kun tätä tehtävää voidaan ani harvalle naiselle otaksua erityiseksi ammattialaksi, niin täytyy opettajan sekä opetustavan selville saamiseksi, että suuremman oppimäärän ennättämiseksi saada enemmän, kuin kuusi viikkoa valmistusajaksi näin vaikuttavaan tehtävään, sekä siveellisen kasvatukseen, että taloudellisen hyödyn palveluksessa!

Niissä sivistysmaissa, joissa yhteisopetusta tarkan metoodin mukaan käytetään on huomattu tyttöjen käsityöopetuksen saavuttaneen erityistä huomiota. On myös todistettu, että tämän opetustavan kehitys on ollut jonkun asiaan innostuneen naisen elämäntyön tuloksia. Toivottavaa on, että meidänkin maassa tämä opetusaine saisi suurempaa myötätuntoisuutta järkevien naisten puolelta, ei ainoastaan puheessa, vaan tosi työssä. Suotavaa olisi, että edistys katkeamatta jatkuisi käsityötaidon alalla, jotta sen hedelmät kerran joka kodisaa nähtäisiin!

A. L.



## TYTTÖJEN KÄSITYÖNÄYTTELYSTÄ KUOPION OPETTAJAKOKOUKSESSA.

Kuopion opettajakokouksen yhteyteen oli tyttöjen käsitöitä asettanut näytteille 14 maalais- ja 3 kaupunkikoulua.

Maalaiskouluilta, jotka työskentelevät vähemmän edullisissa oloissa, ei voida vaatia kaupunkilaistuloksia, mutta suotaneehan esittää muutamia parannustoivomuksia.

Niin järjestettyä mallisarjaa maalaiskou-  
lusta ei ollut ensinkään esillä, että siinä olisi  
selvästi esiintynyt *opetustapa*. Luokkaopetus  
on käytännössä meillä vielä ani harvoissa  
kouluissa, ja siellä, missä opettaja on lasten  
töiden leikkaajana, harsijana ja vaikeimpien  
kohtien tekijänä kullekin oppilaalle yksityi-  
sesti ei voida puhua oppilaan *omavaraisestä*  
käsityötaidosta kansakoulusta päästyään ja  
siihen kuitenkin pyrittävä on.

Tärkeäksi, vieläpä välttämättömäksi kas-  
vattavaan voimaan ja taloudelliseen hyötyyn  
nähdessä on yleensä tunnustettu parsimisen ja  
paikkaamisen opetus. Näitä molempia ei  
näyttänyt mikään maalaiskoulu. Muutamilla  
oli toinen, moniailla ei kumpaakaan.

Toivottavasti asianomaiset opettajattaret  
ottavat huomionsa palkintolautakunnan toi-  
vomuksen tästä seikasta ja suurempaa har-  
rastusta lapsissa herättääkseen teettävät näitä  
työlajeja *kuluneille vaatteille*.

Töiden puhtaana säilyttämistä tehdessä  
olisi myös enemmän yritettävä, jotta työt  
voitaisiin pesemättöminä esille asettaa.

Viipurin ja Tampereen työt puhuivat tar-  
kasti harkitusta, lapsen kehitykselle sopivasta  
järjestelmästä. Kumpaisenkin kokoelmat oli-  
vat pesemättömiä. Tampereen koulun työt  
ovat päässeet siisteyden huipulle. Että käsi-  
työopetus, jossa puhtaudelle on pantu niin  
suuri paino, on todellakin kasvattavaa, sen  
myöntäne jokainen. Kun kaikki kodit eivät  
kykene puhtauden rakkautta ulkonaisestikaan  
lapsen luomaan, niin epäiltävää on pystyykö  
se puhdasta sisäisyyttäkään kehittämään. Näin  
ollen tekee käsityöopetus siunattua työtä,  
vaatiessaan tehtäville vaatekappaleille alku-  
peräisen värinsä säilyttämistä.

Etevimille maalaikouluille on meillä,  
annettu rahapalkinnoita. Saattaahan tuntua  
mukavallekin viedä koulullensa tuliaisiksi  
kaksi, kolme, jopa neljäkymmentä mark-  
kaa. Mutta eiköhän pysyväisempää muisttoa  
saavutetusta voitosta jäisi diplomiin, joka  
kiinnitettynä koulun seinälle kehoittaisi oppi-  
laita yhä uusiin ponnistuksiin „esi-isien“ vii-  
toittamalla tiellä?

Näyttelyyn oli myöskin opettajatar A.  
Lindfelt järjestänyt Tampereella työskentele-  
vän kasvatusopillisen käsityökoulunsa malli-  
sarjan. Lainaan tähän U. S:ssa olleen, mie-  
lestäni erittäin sattuvan selonteon mainitun  
koulun näytteistä:

„Koulu valmistaa ei ainoastaan kansa-  
kouluihin, vaan myös aikuisten käsityökou-  
luihin opettajattaria. Siksi työhjelmänä  
onkin, paitsi kansakoulun mallisarjaa, joka  
sai yleistä tunnustusta, suuren joukon

kauneuden aistia kehittäviä töitä. Niistä  
mainittakoon esim. puku-silkki- ja hardangeri-  
ompelut, sekä maalaus. Jo ensi silmäyksellä  
viehätti katsojaa työn tarkkuus, puhtaus ja  
pienimmässäkin esiintyvä aisti. Ihmettelyä  
herättävä suuri työennätys 2 1/2 kk. oppiajalla  
on nähtävästi selvän ja järkipäisen opetus-  
tavan seurauksia.

Mallisarjaa varten laaditut kaavapiirus-  
tukset herättävät helppoudellaan huomiota.  
Säännöt ovat yksinkertaisia, lapsen tajuttavia.  
Kunkin kaavakappaleen suuruuden määrää  
vartalosta otettu mitta ilman monimutkaisia  
laskutemppeja. Tämä kaavojen piirtämistapa  
näyttää senlaiselta, että oppilas kerran opit-  
tuaan helposti muistaa tekemishjeet möy-  
hemminkin kuin koulutunnilla. Opetettaessa  
jää tarpeeksi aikaa muotoaistin kehittämiseen.  
Tätä piirustustapaa on kuulemma jo useana  
vuonna käytetty Tampereen kansakouluissa  
hyvällä menestyksellä, samoin myös kurssin  
käyneiden.

Puolestani yhdyin monen lausumaan toi-  
vomukseen, että nämä piirustukset, sekä esi-  
neiden yksityiskohtien opettamista selittävät  
ohjeet julkaistaisiin painosta. Silloin olisi  
niistä hyötyä, ei vain neiti Lindfeltin koulun  
oppilaille, mutta kaikille niille opettajattarille,  
jotka harrastavat käsityöopetuksen paranta-  
mista. Toivottavaa on, että tämä yksityisen  
harrastus yhteisen hyvän palveluksessa saisi  
ylihallituksen suosiollisimman huomion puo-  
leensa, sillä sen se ansaitsee!

Käsityön ystävä.



## VEISTONOPETTAJA T. JÄRVELÄISEN MUODOSTAMA UUSI HÖYLÄPENKKI KANSAKOULUJA VARTEN.

Kun järjestettyä käsityöopetusta ei voida  
saada toimeen ilman riittävää määrää höylä-  
penkkiä, niin on välttämätöntä, että on myös-  
kin saatavissa halpoja, mutta samalla tarkoi-  
tustaan vastaavia penkkiä, sillä muutoin ei  
niitä tule kunnat entistä enemmän kouluihin  
hankkimaan. Nykyään jonkun verran käy-  
töntöön tulleet kaksipuoleiset höyläpenkit,  
joissa kaksi oppilasta voi yht'aikaa työsken-  
nellä, tulevat kyllä oppilasta kohden kaikista  
halvimmiksi, mutta niillä on kumminkin se  
paha vika, että työskennellessä on toinen toi-  
sensa tiellä, jonkatähden ei niitä voida aina-  
kaan yksinomaan käyttää. Tarkoituksenmu-

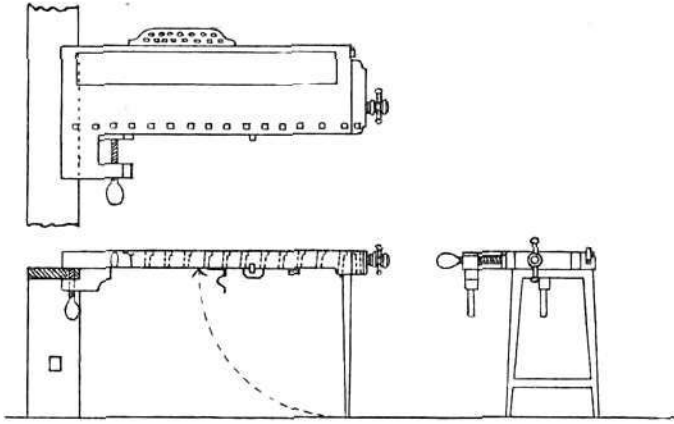

Katsoen niihin etuihin, mitä näillä penkeillä on tavallisiin Mikkelsenin sarjahöyläpenkkeihin verraten, voimme näitä täydellä syyllä suositella kansakouluissa käytettäväiksi.



kaisimpina höyläpenkkeinä kansakouluja varten, erittäinkin missä on vakituinen työhuone, pidämme jo meilläkin käytäntöön tulleet n. s. Mikkelsenin sarjahöyläpenkit. Tällä järjestelmällä on se etu, että vähään tilaan saadaan mahtumaan useita penkkejä ja että kullakin oppilaalla on oma penkkinsä. Sitä paitsi on tuollainen ryhmä, jossa samaan pöytään on kiinnitetty useampia penkkejä, varsin tukeva.

Mitä taas hintaan tulee, niin ovat ne verrattain halvat siihen nähden, että kukin oppilas saa oman erityisen penkkinsä.

Nyt on opettaja Järveläinen, jonka toimesta mainittuja sarjahöyläpenkkejäkin on saatavana, parannellut ja muodostellut nämä penkit myöskin sellaiseksi, että niitä voidaan helposti ottaa keskuspöydästä irti ja panna kokoon, ja siten käyttää sellaisissakin työhuoneissa, jota käytetään muuhunkin tarkoitukseen.

Kuten kuvasta näkee, on näihin penkeihin lisätty sivuruuvi, mistä on erittäin suuri etu ja jota ei entisissä sarjahöyläpenkeissä ole ollut. Samoin on näissä penkin alapuolelle laitettu liikkuva kannatin, mikä vastaa irtonaista pukkia, mitä käytetään esim. saumattessa kannattamaan laudan toista päätä, toisen pään ollessa kiinnitettynä sivuruuvilla penkkiin. Kun taas penkki tahdotaan panna kokoon, niin käännetään saranoilla penkkiin kiinnitetty jalka pitkin penkin alisivua jonne on asetettu erityinen joustava hakenen, mikä pitää jalan penkin sivussa kiinni. Näin kokoonpantuina ottavat penkit varsin vähän tilaa. Muutoin ovat penkit lujarakenteisia ja tukevia, eivätkä työskennellessä lainkaan heilu. Tilatessa näitä penkkiä taaskin ei tarvita muuta kuin itse penkki, keskuspöydän eli penkin, johon ne toisesta päästä kiinnitetään, voidaan tehdä kotona tarpeen mukaan.

## NELJÄNNEN NUMERON SISÄLLYS:

### KIRJOITUKSET:

EERO MÄKINEN, kirj. Yrjö Blomstedt.

KÄSITYÖNOPETTAJAIN VALMISTUS, kirj. T. Järveläinen.

SANANEN TYTTÖJEN KÄSITYÖNOPETUKSEN KEHITTÄMISESTÄ, kirj. A. L.

TYTTÖJEN KÄSITYÖNÄYTTELYSTÄ KUOPION OPETTAJAKOKOUKSESSA, kirj. Käsityön ystävä.

VEISTONOPETTAJA T. JÄRVELÄISEN MUODOSTAMA UUSI HÖYLÄPENKKI KANSAKOULUJA VARTEN.

AMERIKKALAINEN PUUNKIILLOITUS, kirj. W. Salmi.  
UUTISIA y. m.

### KUVAT:

LEHTORI EERO MÄKISEN muotokuva.

VEISTONOPETTAJA T. JÄRVELÄISEN muodostama uusi höyläpenkki kansakouluja varten (tekstikuva).

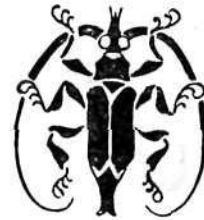

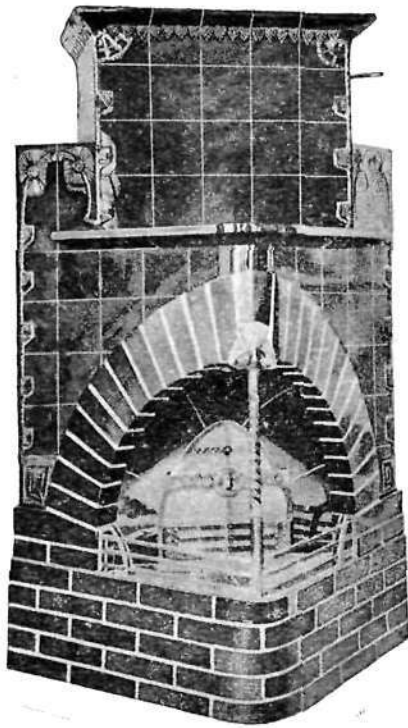

## Osakeyhtiö Ruoholahden Kaakelitehdas

Helsingissä.

Valmistaa ja myy kaakeliuunia  
mitä moninaisinta lajia.

Joukko uusia malleja, joita ovat  
piirtäneet useimmat  
suomalaiset arkkitehdit.

Kuvallisia hintaluetteloja pyydetäissä.

Konttori: Ruoholahdenk. 26  
Puhelin 162.

Tehdas ja Varasto:  
Ruoholahdenkatu 21.

## Havanna-Sikari-Tuonti-Liike

City, Aleksanterink. 54 • HELSINKI • Telefooni 40 02.

Varasto: Koti- ja ulkomaisia sikareja, paperosseja y. m.

Erikoisuus: Kotitekoisia paperosseja.

## Pianiinoja

saadaan nyt suoraan Pianotehtaasta „Hellas“. Koet-  
takaa ja verratkaa. Taataan parhaiden ulkomaalaisten  
vertaiseksi. Käytettyjä soittokoneita korjataan.

Kunnioituksella:

HELLAS OSAKEYHTIÖ.

Antinkatu 43. — Telef. 37 74.

SUOMEN HALVIN BASKIN PIANOLIIKE — HELSINKI —  
SOITINKAUPPA on Aleksanterink. 17.

Perust. 1877. Edustaa kestävimpiä ja lajimpia pianiinoja, parhaimman- Perust. 1877.  
äänisiä, etevien tehtaitten valmistamia. 6—10 vuoden takuu.

Korjauspaia Pianoja, Urkuja, Viuluja  
y. m. varten. Kiilloitusta suorite-  
luun ulkomaisen menetelmän mukaan.

— Telef. — 17 69. —

Pianojen y. m. virityksiä suorittaa huolessisesti

J. A. BASK.

## Arkkitehtuuri-

— ja käytännöllinen —

## Rakennustoimisto

Usko Nyström

Petrelius

Penttilä

Helsingissä

L. Rantakatu 12

— Tel. 20 11. —

## UUTISIA.

### Amerikkalainen puunkiil- loitus.

Kirjoitti W. Salmi.

Amerikkalainen kiilloitus eli lakeeraus on käytännössä, varsinkin mitä tulee kyökki, ruokahuoneen ja sänkykamarin kalustoihin, jotka ovat enemmän vaarassa turmeltua alinomaisen veden käytämisen tähden, erittäin sopiva. Meillä on se vielä hyvin vähän tunnettu ja käytetty. Tosin on täällä tuostakin käynyt joitakuita „norjalaisia ja ruotsalaisia“ kauppaamassa tuota taitoa eli ammattisalaisuutta, mutta heidän „reseptinsä“ eli neuvonsa mukaan koettaneiden en ole kuullut kenenkään onnistuneeksi. Tässä kumminkin vielä yksi neuvo, joka käytännössä on antanut hyviä tuloksia. Kun puun pinta on silitetty ja värjätty eli petsattu halutulla värillä, niin ensin täytetään puun huokoset n. s. puuntäyteellä (träfylleri) jonka tulee olla, saman väristä kuin värjätty puukin on. Tämä täyte, semmoisenaan kuin se on astioissa, on liian sakeaa, jonka tähden se ohennetaan panemalla sekaan pentsiiniä ja tärpättä, viimeksi mainittua kumminkin vähän enemmän, että se tulee niin ohueksi kuin ohut kirnumaito. Tätä sivellään sitte siveltimellä (pensselillä) puun päälle. Noin 4-jän tai 5:den minuutin kuluttua pyyhitään liika täyte pois puun pinnalta jollakin vaate lapulla. Sitten annetaan

Polttakaa ainoastaan alkuperäisiä

## „Isänmaa“

paperrossia, jotka valmistetaan hienosta Turkin tupakasta. Hinta ainoastann 25 p. laatikko.

Tupakkatehdas „Fennia“

— Helsingissä. —

Telef. 26 64.

Karttakaa Viipurilaista jäljennöstä.

puun kuivua vähintään yhden vuorokauden, jonka jälkeen uudistetaan siveltämisen samalla tavalla ja samoin annetaan kuivaakin. Kun näin on saatu puun huokokset täytetyksi, sivellään puu sitävarten tehdyllä siveltimellä n. s. *polisching-lakalla* eli fernissalla. Jos tämä lakka on liian sakeaa, voidaan sitäkin ohentaa pentsiinillä ja tärpätillä. Tässä käytetään tärpättä vähän enemmän. Tämä sivellys annetaan kuivaa vähintään 3:me vuorokautta, jonka jälkeen siveltäminen uudistetaan samalla tavalla. Sitte annetaan taaskin kuivaa vähintään 5 vuorokautta, sitä parempi jos kauvemmin. Jos tarvits vaatii, uudistetaan siveltäminen vieläkin kerran ja annetaan kuivaa, kuten jo mainittiin. Huomattava on, että tämä lakeeraus on toimitettava erityisessä toimesta vapaana olevassa ja 20 tai 25 asteen lämpöisessä huoneessa. Ei myöskään saa äsken sivellettyä esineen pintaa asettaa pystyyn, vaan vaakasuoraan asentoon, sillä pystyyn asetettuna voisi notkea lakka valua epätasaiseksi, kasapäihin, eikä niin muodoin lakeeraus tulisi kelvollista. Kun lakeeraus on täysin kuivanut, ruvetaan sitä hiomaan (sliippaamaan) hienolla hohkakivijauholla ja vedellä. Tätä hiomista toimitetaan sitävarten tehdyllä puupalaseen kiinnitettyllä huovalla (filtillä) ja niin kauvan, että laakeerattu pinta on aivan sileä, kumminkin varoen, ettei lakeeraus kulu puhki. Kun näin on hiottu tarpeeksi, pyyhittään hiottu osa puhtaaksi märällä pesusie-



# Häkli, Lallukka ja Kumpp.

Tukkukauppa Wiipurissa

suositta muitten tavarainsa ohella todellisesti hyvää

## Teetä,

jota on saatavana kaikissa hyvin varustetuissa kauppapuodeissa.



Jokainen käärye on varustettu vieressä olevalla leimalla ja tavaramerkillä, sekä sisältää tutkimustodistuksen.

## S. Svensk'in Rätäliliike

Yrjönkatu 16. \* Puhelin 22 97.

Rakennustakeita,  
Huonekalutakeita,  
Työkoneita,  
Oyjä ja

Kuivia ja öljyllä hierottuja  
Värejä,  
Lakkavernissoja y. m.  
halvimpiin hintoihin

J. NYMÄN'illa.

## T. JÄRVELÄISEN

Pyytäkää aina hintaluetteloita!  
Kalustot y. m. valmistaa Hietalahden Höyrynikkaritehdas.

laatimia uusia mallikokoelmia, mallipiirustuksia, työkalustoja, sorvikoneita ja höyläpenkkiä käsityönopeustusta varten saadaan tilata joko kokoelmain laailjalta itseltään tai skateemisen kirjakaupan sekä Kansanopettajain osakeyhtiön Walistuksen kautta.

## Tupakkatehdas Osakeyhtiö Virginia

TAMPEREELLA.

Suositta hyväksi tunnetuita teoksian, paperosseja: »Union»-, »1900»-, »Virginia»-, »Pynnikki»- ja »Viel' uusi päivä kaikki muuttaa voi» sekä Pippu-tupakka »Tampereen vaakuna Prima» ja »Propeerari». — Huuli nuuskaa. Valmisteet ovat hienointa turkkilaista tupakkaa.

Kaikki paperosit imukkeilla varustetut. »Tampereen vaakuna Prima'n» polttajat saavat piipun joka 1/1 ja 1/2 kartuusille ilmaiseksi.

UUTTA! „Ideal“ — „Monopol“.



Kuvallisia hintaluetteloja pyynnöstä.

# Mäkisen Tehdasliike

\* Sortavalassa \*

valmistaa tunnettuja

**Urku-** - - - -

**harmoonejaan**

nykyajan taide-  
suuntaa vastaa-  
vassa ulko-asussa

*Kuvallisia  
hintaluetteloita  
maksulta*



Toisena erikois-  
alana jo on 20 v.  
aikana ollut kaikkien  
**käsityön-ope-  
tusvälineitten**

valmistus kansa-  
kouluille - - - - -

*filittiset  
varastot*

\* \* \*

SUOMEN YLEISEN KÄSITEOLLI-  
SUUSYHDISTYKSEN PUUTEOLLI-  
SUUS-AMMATTIKOULU HELSINGISSÄ  
alkoi seitsemännen oppivuotensa t. k. 15  
päivänä. Koulussa on ollut varsinainen  
kaksivuotinen ammattiosasto ja yksivuoti-  
nen valmistava osasto. Sitä paitsi on  
kouluun nyt perustettu tästä syksystä al-  
kain puusepän alalla enemmän kehitty-  
neitä varten yksivuotinen ammattiosasto.  
Uusia oppilaita on nyt alkaneelle työvu-  
odelle hyväksytty kaikkiaan 15, nimittäin yk-  
sivuotiselle ammattiosastolle *Juho Nissinen*  
Viitasaarelta ja *Antti Räsänen* Viipurista;  
kaksivuotiselle ammattiosastolle: *Vihtori*  
*Viljanen* Helsingistä, *Otto Järveläinen*  
Tampereelta, *Herman Keränen* Kuhmo-



**Mernikken** \* \*

## Laajennettavia Kirjakaappeja.

Ei koskaan liian isot,  
ei koskaan liian pienet  
aina tarpeeksi tilavat.

\* Nämät amerikalaiset **Jhanne-Kirjakaapit** ovat kokoon-  
pannut **yksineistä**, jotka sovitetaan toistensa yläpuolelle, ja  
sivuille. \* Siten kasvaa kirjakaappi sitä mukaan kuin kirja-  
varasto. \* Ilmativiit lasiovet suojaavat kirjoja. \* Ylös-  
nostettuina, liikkuvat ovet automaattisesti. \* Mainioimpia  
kirjakaappeja koteihin, kirjastoihin ja konttoreihin. \* Eri  
suuruuksia, tammesta ja mahongista aina varastossa. \*

**C. Mannerheim'in Kontori, Helsingissä.**

Hintaluetteloja ja prospektejä maksutta pyynnöstä.

## R. E. Westerlund

Pianomakasiini

Helsinki, P. Esplanadinkatu 7.

Puhel. 681.

## Suurin Erikoisliike maassamme

Maailman etevimpien tehtaitten  
jälleenmyyjä, joista mainitta-  
koon

*Steinway & Sohn,*  
*Schiedmayer,*  
*Rud. Ibach Sohn*

y. m. y. m.

## Käsityön-opettajia ja

matti-koulussa Sortavalassa,

voidaan saada erilaisiin toimiin

allekirjoittaneen, koulun johtajan välityksellä — **Lauri Mäkinen, Sortavalassa.**

joita ovat saaneet tunnollisen  
opin-perustan **E. Mäkisen am-**

## Puusepän-ammattilaisia

niemeltä, *Oskari Krupula* Vampulasta, *Akseli Majanen* Jyväskylästä, *Villehard Vassberg* Nakkilasta, *Hugo Reiman* Jyväskylästä, *Aapeli Airaksinen* Kuopiosta, *Jaakko Hahto* Jurvasta, *Oskari Mäkelä* Lammilta, *Jaakko Välikilä* Ilmajoelta ja *Emil Viinikainen*, Viitasaarelta sekä valmistavalle osastolle: *Oskari Lehtinen* Petäjävedeltä.

E. MÄKISEN AMMATTIKOULUUN SORTAVALASSA on 72 hakijasta oppilaisiksi kutsuttu puuseppäosastolle: Hj. Vilén Pirkkalasta, J. Ahokas Virolahdelta, E. Hytönen Karttulasta, O. Marttila Kälvialtä, H. Huotilainen Parikkalasta, T. Kärkkäinen Pielisjärveltä, M. Rinne Isotakyröstä, M. Pirinen Kiihtelysvaarasta, A. Kinnunen Liperistä, L. Rinne Mäntsälästä, J. Sorjonen Pälkjärveltä, M. Valtonen Uukuniemeltä ja J. Hahto Jurvasta; rautaseppäosastolle: J. V. Happonen Kiteeltä, V. Malin Iitistä, J. Kontio ja G. Aalto Juvlta, Hämäläinen Mikkelistä, J. Frans Kontiolahdelta, A. Aaltonen Pöytyältä ja Sulo Niklander Mäntsälästä. Täydellisen ylemmän osaston kurssin suorittaneina saivat saman koulun rautaseppä-osastolta elokuun 1 p:nä päästötodistukset *K. Berg* Artjärveltä, *H. Lampinen* Porvoosta, *M. Mäkelä* Sippolasta ja *M. Saarinen* Impilahdelta sekä samoin *R. Toivonen* Tyrväältä puuseppä-osastolta.

HELSINGISSÄ,  
J. SIMELIUKSEN PERILLISTEN  
KIRJAPAINO OSAKEYHTIÖ,  
1902.

## J. Hirvelän Urkuharmoonitehdas

Tampereella

sulkee täten soitantoa rakastavan yleisön ynnä kansakoulujen johtokuntien suosioon hyvän maineen saaneita ja useissa näyttelyissä palkittuita teoksiansa.

**Huom.!** Tukholman Taide- ja Teollisuusnäyttelyssä v. 1897 palkittu kunniamerkinnolla. — Hintaluetteloja lähetetään pyydettäessä.

Osoite: Vellamonkatu 4, Tampere.  
Telef. 725.



J. E. HEDÉNIN   
**Urkuharmooni-  
tehdas** \* TAMPE-  
REELLA

Varastossa URKUHARMONIA  
koteja ja kouluja varten.

**HUOM.!** Teokset palkittiin Pariisin Maailman-  
näyttelyssä vuonna 1900. **HUOM.!**

## HENRIK EKBOM

Fabianink. 28. — Puhelin 1099.

Verhoilija ja Koristelijä  
Höyryhuonekalutehdas

*Jso varasto valmista  
työtä.*

*Tilaukset suoritetaan  
hyvin ja pian.*

**Huokeat  
hinnat!**

## Juho Wirtasen

Jalkineliikessä

3 I. Heikinkatu 3

suuri varasto hyviä  
jalkineita. Tilaukset  
suoritetaan nopeaan  
ja huolellisesti.

## Julius Tallberg

Suuri varasto

Puusepäntöka-  
luja ja tarpeita



n. k. Höyliä — kaikkealajia. Ta-  
sotus-, silitys-, uuros-, koru-,  
lista- ja reunushöylänteriä. \*  
\* Purastimia, Koururautoja,  
Sorvirautoja, Sahoja — ameri-  
kalaisia, englantilaisia ja ruotsa-  
laisia. \* Kirveitä, Vasaroita,  
Pihtiä, Puunleikkaustyökaluja.  
\* Amerikalaisia käsityökaluja  
— kaikkea laatua, Ruuvipuris-  
timia, Liimapihtiä, Kulmioita,  
Mittapuita, y. m., y. m., y. m.

# K. H. Renlund

HELSINKI.

Suurin varasto Jonas & Colwers'in teräkaluja  
niinkuin:  
(Lasisilmä-merkki)

Höylänteriä, Talttoja, Koururautoja, Puu-  
veistoteriä, Viiloja, Raspia y. m., y. m.  
Myöskin Amerikalaisia työ- ja te-  
räkaluja tukuttain ja vähittäin

**K. H. Renlundilla** Helsingissä.



**SUOMEN VÄRIJÄ  
VERNISSATEHTAAN  
OSAKEYHTIÖ**  
HELSINKI E-ESPLANAADIN  
KATU 8  
VIIPURI KATARIIINAN  
KATU 4  
TURKU ISO HÄMEEN  
KATU 32  
**VÄREJÄ ja VERNISSOJA**  
KAIKKIA LAJIA  
EDULLISIN OSTO-  
PAIKKA JÄLLEEN  
MYYJILLE

Nikolaink.  
-- 15 --

**JOHN ERICSSONIN**

Puhelin  
- 2536 -

**Huonekaluliike, Puuseppä- & Verhoilijatehdas**

Valmistaa huonekaluja ja huonesisustuksia.  
Korjaa: vanhoja sekä anttiikkisia huonekaluja.  
Valmistaa matrassoja ja päällystää huonekaluja.

Varasto alkuperäisiä huonekaluja. Laatii piirustuksia ammattialaansa kuuluville töille.

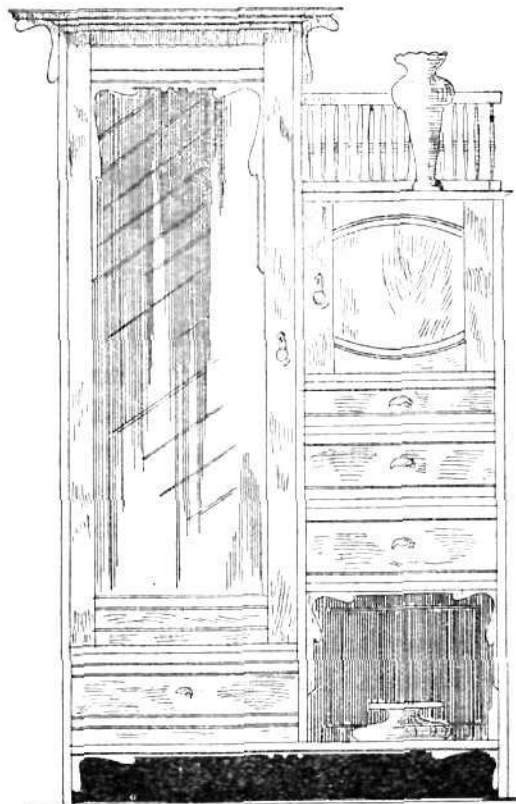

## N. Boman'in Huonekalumakasiini

Mikonkatu 4 (Passasi) Helsingissä

myy suuresta ja hyvinvarustetusta varastosta: kaikenlaatuisia huone-  
kaluja ja verhostimia — kaikkien tyylien mukaisia

**Huonekalupäällysvaa-  
tetta**

**Huonekalunahkaa**

**Pegamoidia**

**Jalusiinia**

**Kierreverhoja**

(Rouleaux)

**Poimuverhoja**

(Stores)

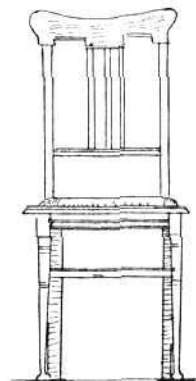

**Divaaani- ja  
Sänkymattoja**

ym., ym.

Englantilaisia rautasänkyjä ynnä  
matrassoja, tynnyjä ja filttejä.

Ehdotelmia ja kustannusarvioita — kaik-  
kien tyylien mukaisesti — annetaan pyyn-  
nöstä.

**N. Boman'in Höyrypuusepän-  
tehdas** Turussa.  
(Perustettu 1871)

Konttori ja Näyttelyhuoneusto  
Sinnakatu 47.